

# DEUTSCHES INSTITUT FÜR BAUTECHNIK

Anstalt des öffentlichen Rechts

10829 Berlin, 26. August 2005

Kolonnenstraße 30 L

Telefon: 030 78730-298

Telefax: 030 78730-320

GeschZ.: III 31-1.55.3-27/05

## Allgemeine bauaufsichtliche Zulassung

**Zulassungsnummer:**

Z-55.3-115

**Antragsteller:**

Martin Systems AG  
Ackerstraße 40  
96515 Sonneberg

**Zulassungsgegenstand:**

Kleinkläranlagen mit Abwasserbelüftung aus Polyethylen;  
Belebungsanlagen mit Membranfiltration für 4 bis 50 EW;  
Ablaufklasse N + H

**Geltungsdauer bis:**

22. August 2010

Der oben genannte Zulassungsgegenstand wird hiermit allgemein bauaufsichtlich zugelassen.

Diese allgemeine bauaufsichtliche Zulassung umfasst zehn Seiten und 13 Anlagen.



## I. ALLGEMEINE BESTIMMUNGEN

- 1 Mit der allgemeinen bauaufsichtlichen Zulassung ist die Verwendbarkeit bzw. Anwendbarkeit des Zulassungsgegenstandes im Sinne der Landesbauordnungen nachgewiesen.
- 2 Die allgemeine bauaufsichtliche Zulassung ersetzt nicht die für die Durchführung von Bauvorhaben gesetzlich vorgeschriebenen Genehmigungen, Zustimmungen und Bescheinigungen.
- 3 Die allgemeine bauaufsichtliche Zulassung wird unbeschadet der Rechte Dritter, insbesondere privater Schutzrechte, erteilt.
- 4 Hersteller und Vertreter des Zulassungsgegenstandes haben, unbeschadet weiter gehender Regelungen in den "Besonderen Bestimmungen", dem Verwender bzw. Anwender des Zulassungsgegenstandes Kopien der allgemeinen bauaufsichtlichen Zulassung zur Verfügung zu stellen und darauf hinzuweisen, dass die allgemeine bauaufsichtliche Zulassung an der Verwendungsstelle vorliegen muss. Auf Anforderung sind den beteiligten Behörden Kopien der allgemeinen bauaufsichtlichen Zulassung zur Verfügung zu stellen.
- 5 Die allgemeine bauaufsichtliche Zulassung darf nur vollständig vervielfältigt werden. Eine auszugsweise Veröffentlichung bedarf der Zustimmung des Deutschen Instituts für Bautechnik. Texte und Zeichnungen von Werbeschriften dürfen der allgemeinen bauaufsichtlichen Zulassung nicht widersprechen. Übersetzungen der allgemeinen bauaufsichtlichen Zulassung müssen den Hinweis "Vom Deutschen Institut für Bautechnik nicht geprüfte Übersetzung der deutschen Originalfassung" enthalten.
- 6 Die allgemeine bauaufsichtliche Zulassung wird widerruflich erteilt. Die Bestimmungen der allgemeinen bauaufsichtlichen Zulassung können nachträglich ergänzt und geändert werden, insbesondere, wenn neue technische Erkenntnisse dies erfordern.



## II. BESONDERE BESTIMMUNGEN

### 1 Zulassungsgegenstand und Anwendungsbereich

- 1.1 Zulassungsgegenstand sind Kleinkläranlagen mit Abwasserbelüftung aus Polyethylen (Sandwichelemente aus PEHD-Platten mit PUR-Hartschaumstützstoff und vollständig eingebetteten Stahlarmierungen) zum Erdeinbau, außerhalb von Verkehrsbereichen, die als Belebungsanlagen mit Membranfiltration in verschiedenen Baugrößen für 4 bis 50 EW entsprechend Anlage 1 betrieben werden.

Kleinkläranlagen mit Abwasserbelüftung dienen der aeroben biologischen Behandlung des im Trennverfahren erfassten häuslichen Schmutzwassers und gewerblichen Schmutzwassers, soweit es mit häuslichem Schmutzwasser vergleichbar ist.

Die Kleinkläranlagen werden grundsätzlich einschließlich aller Bauteile als Neuanlagen hergestellt. Sie können jedoch auch durch entsprechende Nachrüstung bestehender Anlagen hergestellt werden. In diesem Falle dient die bestehende Anlage (Mehrkammergrube aus Beton gemäß DIN 4261-1<sup>1)</sup> der Grobstoffabscheidung und Schlamm-speicherung, der zusätzlich eingebaute PE-Behälter stellt die Anlage für die Membranfiltration mit P-Elimination dar.

Die Genehmigung zur wesentlichen Änderung einer bestehenden Abwasserbehandlungsanlage (Nachrüstung bestehender Mehrkammergruben) erfolgt nach landesrechtlichen Bestimmungen im Rahmen des wasserrechtlichen Erlaubnisverfahrens.

- 1.2 Der Kleinkläranlage dürfen nicht zugeleitet werden:

- gewerbliches Schmutzwasser, soweit es nicht häuslichem Schmutzwasser vergleichbar ist
- Fremdwasser (z. B. Drainwasser)
- Kühlwasser und Ablaufwasser von Schwimmbecken
- Niederschlagswasser

- 1.3 Mit dieser allgemeinen bauaufsichtlichen Zulassung werden neben den bauaufsichtlichen auch die wasserrechtlichen Anforderungen im Sinne der Verordnungen der Länder zur Feststellung der wasserrechtlichen Eignung von Bauprodukten und Bauarten durch Nachweise nach den Landesbauordnungen (WasBauPVO) erfüllt.

- 1.4 Die allgemeine bauaufsichtliche Zulassung wird unbeschadet der Prüf- oder Genehmigungsvorbehalte anderer Rechtsbereiche (z. B. 1. Verordnung zum Gerätesicherheitsgesetz - Niederspannungsrichtlinie -, Gesetz über die elektromagnetische Verträglichkeit von Geräten - EMVG-Richtlinie -, 11. Verordnung zum Gerätesicherheitsgesetz - Explosionschutzverordnung -, 9. VO zum Gerätesicherheitsgesetz - Maschinenrichtlinie -) erteilt.

### 2 Bestimmungen für das Bauprodukt

#### 2.1 Eigenschaften und Anforderungen

##### 2.1.1 Eigenschaften

Die Kleinkläranlagen mit Abwasserbelüftung (Belebungsanlagen mit Membranfiltration) entsprechend der Funktionsbeschreibung in den Anlagen 7 bis 8 wurden nach prEN 12566-3<sup>2)</sup> auf einem Testfeld geprüft und entsprechend den Zulassungsgrundsätzen (Stand: 2005-06) für Kleinkläranlagen des Deutschen Instituts für Bautechnik beurteilt.



1 DIN 4261-1:

"Kleinkläranlagen; Anlagen ohne Abwasserbelüftung"

2 prEN 12566-3:2001-10

"Kleinkläranlagen für bis zu 50 EW Teil 3: Vorgefertigte und/oder vor Ort montierte Anlagen zur Behandlung von häuslichem Schmutzwasser"

Kleinkläranlagen dieses Typs sind in der Lage, folgende Anforderungen im Vor-Ort-Einsatz einzuhalten:

Anforderungen, bestimmt am Ablauf der Kleinkläranlage:

- BSB<sub>5</sub>: ≤ 15 mg/l aus einer 24 h-Mischprobe, homogenisiert
- ≤ 20 mg/l aus einer Stichprobe, homogenisiert
- CSB: ≤ 75 mg/l aus einer 24 h-Mischprobe, homogenisiert
- ≤ 90 mg/l aus einer Stichprobe, homogenisiert
- NH<sub>4</sub>-N: ≤ 10 mg/l aus einer 24h-Mischprobe, filtriert
- Abfiltrierbare Stoffe: ≤ 50 mg/l aus einer Stichprobe
- faecal coliforme Keime: ≤ 100 / 100 ml aus einer Stichprobe

Damit sind die Anforderungen an die Ablaufklasse N + H eingehalten.



## 2.1.2 Anforderungen

### 2.1.2.1 Klärtechnische Bemessung

Die klärtechnische Bemessung für jede Ausbaugröße ist der Tabelle in der Anlage 6 zu entnehmen

### 2.1.2.2 Aufbau der Kleinkläranlagen

Die Kleinkläranlagen mit Abwasserbelüftung müssen hinsichtlich der Gestaltung, der Bauteilmaße und der Funktionsmaße den Angaben der Anlagen 1 bis 5 entsprechen.

Hinsichtlich der verwendeten Werkstoffe wird auf die beim Deutschen Institut für Bautechnik hinterlegte Erzeugnisdokumentation verwiesen.

### 2.1.2.3 Standsicherheitsnachweis

Der Nachweis der Standsicherheit wurde für die in dieser allgemeinen bauaufsichtlichen Zulassung genannten Einbaubedingungen erbracht. Die Einbauhinweise unter Abschnitt 3 sowie die Angaben des Herstellers in den Anlagen 9 bis 13 dieser allgemeinen bauaufsichtlichen Zulassung sind zu beachten.

## 2.2 Herstellung, Kennzeichnung

### 2.2.1 Herstellung

Für die Herstellung der Behälter darf nur die beim Deutschen Institut für Bautechnik hinterlegte und mit Handelsname und Hersteller genauer bezeichnete Formmasse aus PE, die die Kennwerte nach DIN EN 1778<sup>3</sup> bzw. der DVS-Richtlinie 2205-1<sup>4</sup> einhält, verwendet werden.

Die Kleinkläranlagen werden entweder vollständig im Werk oder durch Nachrüstung bestehender Anlagen hergestellt.

Die bestehenden Mehrkammergruben müssen einen bauaufsichtlichen Verwendbarkeitsnachweis haben.

### 2.2.2 Kennzeichnung

Die Kleinkläranlagen mit Abwasserbelüftung (Belebungsanlagen mit Membranfiltration) müssen vom Hersteller mit dem Übereinstimmungszeichen (Ü-Zeichen) nach den Übereinstimmungszeichen-Verordnungen der Länder gekennzeichnet werden. Die Kennzeichnung darf nur erfolgen, wenn die Voraussetzungen nach Abschnitt 2.3 erfüllt sind. Des Weiteren sind die Kleinkläranlagen jederzeit leicht erkennbar und dauerhaft mit folgenden Angaben zu kennzeichnen:

- Typbezeichnung
- max. E

<sup>3</sup> DIN EN 1778:1999-12: "Charakteristische Kennwerte für geschweißte Thermoplast - Konstruktionen - Bestimmungen der zulässigen Spannungen und Modul für die Berechnung von Thermoplast-Bauteilen"

<sup>4</sup> Richtlinie DVS 2205 Teil 1:1987-06 "Berechnung von Behältern und Apparaten aus Thermoplasten" - Kennwerte -

- Elektrischer Anschlusswert
  - Nutzbare Volumina des Schlammspeichers / Vorklärung des Belebungsreaktors
- Ablaufklasse: N + H



## 2.3 Übereinstimmungsnachweis

### 2.3.1 Neubau

#### 2.3.1.1 Allgemeines

Die Bestätigung der Übereinstimmung der Kleinkläranlagen mit Abwasserbelüftung mit den Bestimmungen dieser allgemeinen bauaufsichtlichen Zulassung muss für jedes Herstellwerk mit einer Übereinstimmungserklärung des Herstellers auf der Grundlage einer werkseigenen Produktionskontrolle erfolgen (s. Abschnitt 2.3.1.2).

Die Bestätigung der Übereinstimmung der eingebauten Anlage mit den Bestimmungen der allgemeinen bauaufsichtlichen Zulassung muss mit einer Übereinstimmungserklärung der einbauenden Firma auf der Grundlage der im Abschnitt 2.3.2 aufgeführten Prüfungen und Kontrollen erfolgen.

#### 2.3.1.2 Werkseigene Produktionskontrolle

In jedem Herstellwerk ist eine werkseigene Produktionskontrolle einzurichten und durchzuführen. Unter werkseigener Produktionskontrolle wird die vom Hersteller vorzunehmende kontinuierliche Überwachung der Produktion verstanden, mit der dieser sicherstellt, dass die von ihm hergestellten Bauprodukte den Bestimmungen dieser allgemeinen bauaufsichtlichen Zulassung entsprechen.

Die werkseigene Produktionskontrolle besteht aus:

- Beschreibung und Überprüfung der Ausgangsmaterialien und der Bauteile:  
Der Hersteller des Behälters hat an Hand von Bescheinigungen 2.3/3.1.B nach DIN EN 10204<sup>5</sup> des Herstellers des Ausgangsmaterials nachzuweisen, dass die Formmasse den festgelegten Anforderungen entspricht.  
Der Schmelzindex und die Dichte des Formstoffes (Behälter) ist an anfallenden Abschnitten (z. B. Stutzen, Öffnungen) nach Betriebsanlauf, Chargenwechsel jedoch mindestens einmal im Fertigungsmonat auf Einhaltung der nachfolgenden Anforderungen zu prüfen.

Eigenschaft	Einheit	Prüfgrundlage	Anforderung
Schmelzindex	g/(10 min)	DIN EN ISO 1133 <sup>6</sup> MFR 190/2, 16	max. MFR = MFR 190/2, 16 <sub>(a)</sub> + 15 %
Dichte	g/cm <sup>3</sup>	DIN EN ISO 1183-1 <sup>7</sup>	D <sub>(e)</sub> = D <sub>(a)</sub> ± 15 %

Index a = gemessener Wert vor der Verarbeitung (Formmassen)

Index e = gemessener Wert nach der Verarbeitung (am Behälter)

- Kontrollen und Prüfungen, die am fertigen Produkt durchzuführen sind:  
Es sind
  - die relevanten Abmessungen des Behälters
  - die Durchmesser und die höhenmäßige Anordnung von Zu- und Ablauf

<sup>5</sup> DIN EN 10204:1995-08 "Metallische Erzeugnisse; Arten von Prüfbescheinigungen"  
<sup>6</sup> DIN EN ISO 1133:2000-02 "Kunststoffe - Bestimmung der Schmelze-Massefließrate (MFR) und der Schmelze-Volumenfließrate (MVR) von Thermoplasten"  
<sup>7</sup> DIN EN ISO 1183-1:2000-07 "Kunststoffe – Verfahren zur Bestimmung der Dichte von nichtverschäumten Kunststoffen"

- die Querschnitte und höhenmäßige Anordnung von eventuellen Durchtrittsöffnungen
- die Einbautiefe und die Höhe über dem Wasserspiegel von Tauchrohr und Tauchwand

festzustellen und auf Übereinstimmung mit den Festlegungen in den Anlagen zu dieser allgemeinen bauaufsichtlichen Zulassung zu prüfen.

- Prüfung der Wasserundurchlässigkeit:

Vom bevollmächtigten Sachkundigen des Behälterherstellers ist unter Beachtung der Anforderungen gemäß Punkt 7 der DIN 4261-101<sup>8</sup> die Dichtheitsprüfung von innen durchzuführen.

Für die Kontrolle der Dichtheit der Behälter von außen sind folgende Arbeiten durchzuführen:

- Prüfung der äußeren Schweißnähte mit elektrischer Hochspannung nach DVS 2206<sup>9</sup> Ziffer 3.3.1.4 an jedem Behälter.
- Technologischer Biegeversuch nach DVS 2203<sup>10</sup> an Arbeitsproben (WE und HS) nach Aufnahme der Produktion, dann mindestens halbjährlich.

Anforderungen an den Biegewinkel nach DVS 2203 Teil 1<sup>11</sup>.

Die Ergebnisse der werkseigenen Produktionskontrolle sind aufzuzeichnen und auszuwerten. Die Aufzeichnungen müssen mindestens folgende Angaben enthalten:

- Bezeichnung des Bauprodukts bzw. der Ausgangsmaterialien und der Bestandteile
- Art der Kontrolle oder Prüfung
- Datum der Herstellung und der Prüfung des Bauprodukts bzw. der Ausgangsmaterialien oder der Bestandteile
- Ergebnis der Kontrollen und Prüfungen und, soweit zutreffend, Vergleich mit den Anforderungen
- Unterschrift des für die werkseigene Produktionskontrolle Verantwortlichen

Die Aufzeichnungen sind mindestens fünf Jahre aufzubewahren. Sie sind dem Deutschen Institut für Bautechnik, der zuständigen obersten Bauaufsichtsbehörde oder der zuständigen Wasserbehörde auf Verlangen vorzulegen.

Bei ungenügendem Prüfergebnis sind vom Hersteller unverzüglich die erforderlichen Maßnahmen zur Abstellung des Mangels zu treffen. Bauprodukte, die den Anforderungen nicht entsprechen, sind so zu handhaben, dass Verwechslungen mit übereinstimmenden ausgeschlossen werden. Nach Abstellung des Mangels ist - soweit technisch möglich und zum Nachweis der Mängelbeseitigung erforderlich - die betreffende Prüfung unverzüglich zu wiederholen.

### 2.3.2 Nachrüstung

Die Bestätigung der Übereinstimmung der nachgerüsteten Anlage mit den Bestimmungen der allgemeinen bauaufsichtlichen Zulassung muss mit einer Übereinstimmungserklärung der nachrüstenden Firma auf der Grundlage folgender Kontrollen der nach Abschnitt 3 vor Ort fertig eingebauten Anlage erfolgen:

Die Vollständigkeit der montierten Anlage und die Anordnung der Anlagenteile einschließlich der Einbauteile ist zu kontrollieren.



8	DIN 4261-101:1998-02	"Kleinkläranlagen, Anlagen ohne Abwasserbelüftung, Grundsätze zur werkseigenen Produktionskontrolle und Fremdüberwachung"
9	Richtlinie DVS 2206:	Prüfen von Bauteilen und Konstruktionen aus thermoplastischen Kunststoffen"
10	Richtlinie DVS 2203 Teil 5:	"Prüfen von Schweißverbindungen aus thermoplastischen Kunststoffen" - Technologischer Biegeversuch -
11	Richtlinie DVS 2203 Teil 1:	"Prüfen von Schweißverbindungen aus thermoplastischen Kunststoffen" - Prüfverfahren -

Die Ergebnisse der Kontrollen und Prüfungen sind aufzuzeichnen und auszuwerten. Die Aufzeichnungen müssen mindestens folgende Angaben enthalten:

- Bezeichnung des Bauprodukts bzw. der Ausgangsmaterialien und der Bestandteile
- Art der Kontrollen oder Prüfungen
- Datum der Herstellung und der Prüfung des Bauprodukts bzw. der Ausgangsmaterialien oder der Bestandteile
- Ergebnis der Kontrollen und Prüfungen und, soweit zutreffend, Vergleich mit den Anforderungen
- Unterschrift des für die Kontrollen Verantwortlichen

Bei ungenügendem Prüfergebnis sind von der nachrüstenden Firma unverzüglich die erforderlichen Maßnahmen zur Abstellung des Mangels zu treffen. Nach Abstellung des Mangels ist - soweit technisch möglich und zum Nachweis der Mängelbeseitigung erforderlich - die betreffende Prüfung unverzüglich zu wiederholen.

Die Aufzeichnungen der Kontrollen und Prüfungen sowie die Übereinstimmungserklärung sind mindestens fünf Jahre beim Antragsteller bzw. der einbauenden Firma aufzubewahren. Sie sind dem Deutschen Institut für Bautechnik, der zuständigen obersten Bauaufsichtsbehörde oder der zuständigen Wasserbehörde auf Verlangen vorzulegen.



### **3 Bestimmungen für den Einbau**

#### **3.1 Einbaustelle**

Bei der Wahl der Einbaustelle ist darauf zu achten, dass die Kleinkläranlage jederzeit zugänglich und die Schlammmentnahme jederzeit sichergestellt ist. Der Abstand der Anlage von vorhandenen und geplanten Wassergewinnungsanlagen muss so groß sein, dass Beeinträchtigungen nicht zu besorgen sind. In Wasserschutzgebieten sind die jeweiligen landesrechtlichen Vorschriften zu beachten.

Der Einbau darf nur außerhalb von Verkehrsbereichen erfolgen. Die Einbaustelle ist durch geeignete Maßnahmen (Einfriedung, Warnschilder) gegen unbeabsichtigtes Überfahren zu sichern.

Beim Einbau in Grundwasserbereich sind Sicherungsmaßnahmen gegen Auftrieb vorzusehen. In diesem Falle ist ein örtlich angepasster Standsicherheitsnachweis erforderlich.

#### **3.2 Allgemeines**

Der Einbau ist nur von solchen Firmen durchzuführen, die über fachliche Erfahrungen, geeignete Geräte und Einrichtungen sowie über ausreichend geschultes Personal verfügen. Zur Vermeidung von Gefahren für Beschäftigte und Dritte sind die einschlägigen Unfallverhütungsvorschriften zu beachten. Wasserrechtliche und baurechtliche Vorschriften bleiben unberührt.

Der Antragsteller hat sowohl für den Fall, dass die Kleinkläranlage vollständig im Werk als auch für den Fall, dass sie durch Nachrüstung einer bestehenden Anlage hergestellt wird, je eine eigene Einbauanleitung zu erstellen. Dabei sind die Bestimmungen der Anlagen 9 bis 13 zu beachten.

Die Permeatabzugsleitungen sind frostfrei zu verlegen.

#### **3.3 Vollständig im Werk hergestellte Anlagen**

Der Einbau ist gemäß der Einbauanleitung des Herstellers unter Berücksichtigung der Randbedingungen, die dem Standsicherheitsnachweis zu Grunde gelegt werden, vorzunehmen.

#### **3.4 Durch Nachrüstung einer bestehenden Anlage hergestellte Anlage**

Der Einbau ist gemäß der Einbauanleitung des Herstellers vorzunehmen.

Der ordnungsgemäße Zustand der vorhandenen Mehrkammergrube ist nach der Entleerung durch Inaugenscheinnahme unter Verantwortung der nachrüstenden Firma zu beur-

teilen und zu dokumentieren. Eventuelle Nacharbeiten sind unter Berücksichtigung von Ein- und/oder Umbauten von ihr auszuführen und schriftlich niederzulegen. Dies ist dem Betreiber gemeinsam mit dem Betriebsbuch zu übergeben.

Sämtliche bauliche Änderungen an bestehenden Mehrkammergruben, wie Schließen der Durchtrittsöffnungen, Gestaltung der Übergänge zwischen den Kammern und anderes müssen entsprechend den zeichnerischen Unterlagen dieser allgemeinen bauaufsichtlichen Zulassung erfolgen.

Die baulichen Änderungen dürfen die statische Konzeption der vorhandenen Anlage nicht beeinträchtigen.

Die so nachgerüstete Anlage muss mindestens den Angaben der Anlagen dieser allgemeinen bauaufsichtlichen Zulassung entsprechen.

### 3.5 Prüfung der Wasserdichtheit nach dem Einbau

Außenwände und Sohlen der Anlagenteile sowie Rohranschlüsse müssen dicht sein. Zur Prüfung ist die Anlage nach dem Einbau bis zur Behälteroberkante (Oberkante Konus oder Abdeckplatte) mit Wasser zu füllen. Bei Behältern aus Beton darf der Wasserverlust  $0,1 \text{ l/m}^2$  benetzter Innenfläche der Außenwände nach DIN EN 1610<sup>12</sup> nicht überschreiten. Bei Behältern aus anderen Werkstoffen ist Wasserverlust nicht zulässig.

Gleichwertige Prüfverfahren nach DIN EN 1610 sind zugelassen.

## 4 Bestimmungen für Nutzung, Betrieb und Wartung

### 4.1 Allgemeines

Die unter Abschnitt 2.1.1 bestätigten Eigenschaften sind im Vor-Ort-Einsatz nur erreichbar, wenn Betrieb und Wartung entsprechend den nachfolgenden Bestimmungen durchgeführt werden.

Kleinkläranlagen müssen stets betriebsbereit sein. Störungen an technischen Einrichtungen müssen akustisch und/oder optisch angezeigt werden.

Die Kleinkläranlagen müssen mit einer netzunabhängigen Stromausfallüberwachung ausgestattet sein.

In Kleinkläranlagen darf nur Abwasser eingeleitet werden, das diese weder beschädigt noch ihre Funktion beeinträchtigt (siehe DIN 1986-3<sup>13</sup>).

Der Hersteller der Anlage hat eine Anleitung für den Betrieb und die Wartung einschließlich der Schlammmentnahme, die mindestens die Bestimmungen dieser allgemeinen bauaufsichtlichen Zulassung enthalten müssen aufzustellen und dem Betreiber der Anlage auszuhändigen.

Alle Anlagenteile, die der regelmäßigen Wartung bedürfen, müssen jederzeit sicher zugänglich sein.

Betrieb und Wartung sind so einzurichten, dass

- Gefährdungen der Umwelt nicht zu erwarten sind, was besonders für die Entnahme, den Abtransport und die Unterbringung von Schlamm aus Kleinkläranlagen gilt;
- die Kleinkläranlagen in ihrem Bestand und in ihrer bestimmungsgemäßen Funktion nicht beeinträchtigt oder gefährdet werden;
- das für die Einleitung vorgesehene Gewässer nicht über das erlaubte Maß hinaus belastet oder sonst nachteilig verändert wird;
- keine nachhaltig belästigende Gerüche auftreten;



---

12 DIN EN 1610: "Verlegung und Prüfung von Abwasserleitungen und -kanälen"  
13 DIN 1986-3: "Entwässerungsanlagen für Gebäude und Grundstücke, Regeln für Betrieb und Wartung"



Muss zu Reparatur- oder Wartungszwecken in die Kleinkläranlage eingestiegen werden, ist besondere Vorsicht geboten. Die entsprechenden Unfallverhütungsvorschriften sind einzuhalten.

#### 4.2 Nutzung

Die Zahl der Einwohner, deren Abwasser den Kleinkläranlagen jeweils höchstens zugeführt werden darf (max. EW) richtet sich nach den Angaben in der Anlage 6 dieser allgemeinen bauaufsichtlichen Zulassung.

#### 4.3 Betrieb

##### 4.3.1 Allgemeines

Der Betreiber muss die Arbeiten durch eine von ihm beauftragte sachkundige<sup>14</sup> Person durchführen lassen, wenn er selbst nicht die erforderliche Sachkunde besitzt.

Der Betreiber ist bei der Inbetriebnahme der Anlage vom Antragsteller oder von einer fachkundigen Person einzuweisen. Die Einweisung ist zu bescheinigen.

Der Betreiber hat in regelmäßigen Zeitabständen alle Arbeiten durchzuführen, die im Wesentlichen die Funktionskontrolle der Anlage sowie ggf. die Messung der wichtigsten Betriebsparameter zum Inhalt haben; dabei ist die Betriebsanleitung zu beachten.

##### 4.3.2 Tägliche Kontrolle

Es ist zu kontrollieren, ob die Anlage in Betrieb ist.

##### 4.3.3 Monatliche Kontrollen

Es sind folgende Kontrollen durchzuführen:

- Sichtprüfung des Ablaufes auf Schlammabtrieb
- Kontrolle der Zu- und Abläufe auf Verstopfung (Sichtprüfung)  
Feststellen von Schwimmschlamm- und gegebenenfalls Entfernen des Schwimmschlammes (in den Schlammspeicher)
- Ablesen des Betriebsstundenzählers von Gebläse und Pumpen und Eintragen in das Betriebsbuch.

Festgestellte Mängel oder Störungen sind unverzüglich vom Betreiber bzw. von einem beauftragten Fachmann zu beheben und im Betriebsbuch zu vermerken.

#### 4.4 Wartung

Die Wartung ist vom Antragsteller oder einem Fachbetrieb (Fachkundige)<sup>15</sup> mindestens dreimal im Jahr (im Abstand von ca. vier Monaten) durchzuführen.

Der Inhalt der Wartung ist folgender:

- Einsichtnahme in das Betriebsbuch mit Feststellung des regelmäßigen Betriebes (Soll-Ist-Vergleich)
- Funktionskontrolle der betriebswichtigen maschinellen, elektrotechnischen und sonstigen Anlagenteile, insbesondere der Membran und des Gebläses, der Pumpen und Luftheber. Wartung dieser Anlagenteile nach den Angaben der Hersteller.
- Funktionskontrolle der Steuerung und der Alarmfunktion
- Einstellen optimaler Betriebswerte wie Sauerstoffversorgung und Schlammvolumenanteil
- Prüfung der Schlammhöhe in der Vorklärung mit Schlammspeicher. Gegebenenfalls Veranlassung der Schlammabfuhr durch den Betreiber. Für einen ordnungsgemäßen



<sup>14</sup> Als "sachkundig" werden Personen des Betreibers oder beauftragter Dritter angesehen, die auf Grund ihrer Ausbildung, ihrer Kenntnisse und ihrer durch praktische Tätigkeit gewonnenen Erfahrungen gewährleisten, dass sie Eigenkontrollen an Kleinkläranlagen sachgerecht durchführen.

<sup>15</sup> Fachbetriebe sind betreiberunabhängige Betriebe, deren Mitarbeiter (Fachkundige) aufgrund ihrer Berufsausbildung und der Teilnahme an einschlägigen Qualifizierungsmaßnahmen über die notwendige Qualifikation für Betrieb und Wartung von Kleinkläranlagen verfügen.

Betrieb der Kleinkläranlage ist eine bedarfsgerechte Schlammentsorgung geboten. Die Schlammentsorgung ist spätestens bei 70 % Füllung des Schlammspeichers mit Schlamm zu veranlassen.

- Die Membranen sind grundsätzlich nicht im eingebauten Zustand chemisch zu reinigen.
- Die Membranen sind einmal jährlich auszutauschen.
- Durchführung von allgemeinen Reinigungsarbeiten, z. B. Beseitigung von Ablagerungen.
- Überprüfung des baulichen Zustandes der Anlage.
- Kontrolle der ausreichenden Be- und Entlüftung.
- die durchgeführte Wartung ist im Betriebshandbuch zu vermerken.

Untersuchungen im Belebungsbecken:

- Sauerstoffkonzentration
- Schlammvolumenanteil

Im Rahmen der Wartung ist eine Stichprobe des Ablaufes zu entnehmen. Dabei sind folgende Werte zu überprüfen:

- Temperatur
- pH-Wert
- absetzbare Stoffe

zusätzlich bei jeder zweiten Wartung:

- CSB
- $\text{NH}_4\text{-N}$
- Trübungsmessung bei 520 nm (fällt die Wartung mit dem Austausch der Membran zusammen, kann diese Überprüfung entfallen).

Die Feststellungen und durchgeführten Arbeiten sind in einem Wartungsbericht zu erfassen. Der Wartungsbericht ist dem Betreiber zuzuleiten. Der Betreiber hat den Wartungsbericht dem Betriebshandbuch beizufügen und dieses der zuständigen Bauaufsichtsbehörde bzw. der zuständigen Wasserbehörde auf Verlangen vorzulegen.

Herold



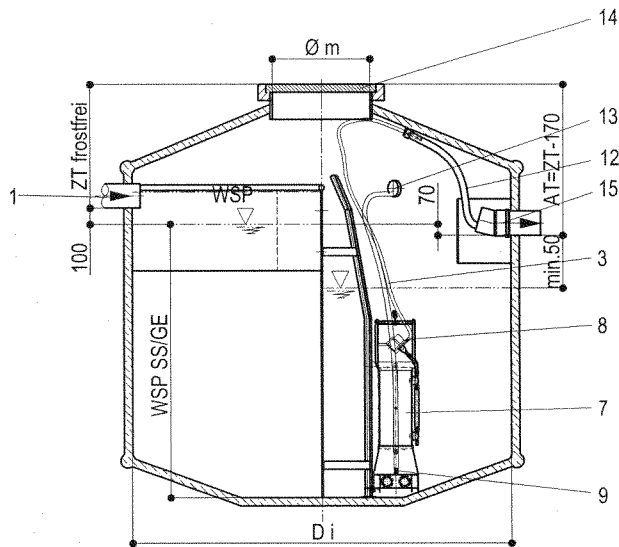
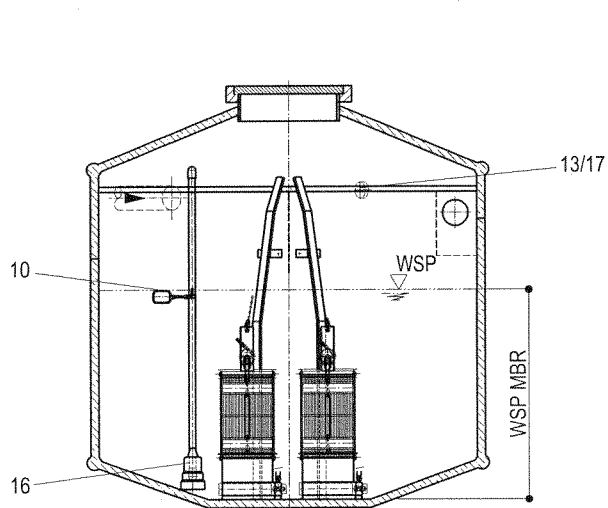

- 1 Zulauf DN150
- 2 Schlamm-speicher SS / Grobstoffentfernung GE
- 3 Filtratleitung
- 4 Membranbioreaktor MBR
- 5 Überlauf SS/GE1 - SP/GE2
- 6 Überlauf SS/GE2 - MBR
- 7 siClaro®-Filter
- 8 Filtratpumpe
- 9 Anschluß Luftverdichter
- 10 Hochalam
- 12 Leerrohr Filtratleitung
- 13 Kabelleerrohr Ø75
- 14 Schachtdeckel
- 15 Filtrat Ablauf / Notüberlauf DN150
- 16 Überschussschlamm-pumpe
- 17 Entlüftung Ø75

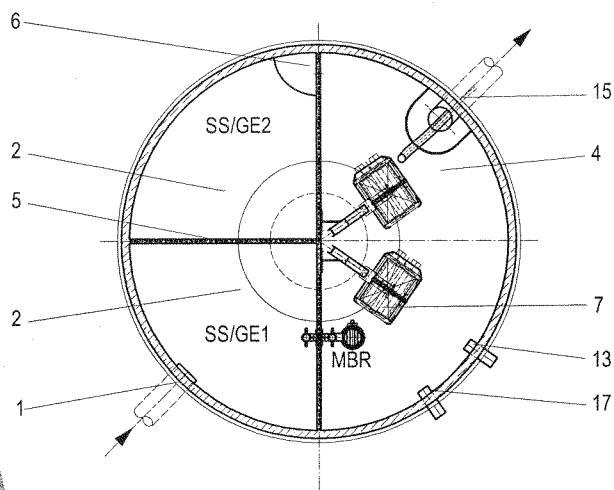

	4 EW	6 EW	8 EW	12 EW
Wasserspiegel WSP SS/GE	1368	1647	1647	1947
Wasserspiegel WSP MBR **/**	1263	1400	1535	1800
Innendurchmesser Behälter D i **	1700	2050	2050	2350
Durchmesser Einstieg min. d	600	600	600	600

Alle Angaben in mm, angegeben sind Mindestwerte. Zu- und Überläufe nach DIN4261.

\* Bei abweichenden Behältern ist der Wasserspiegel (WSP) entsprechend des Belebungsvolumens zu interpolieren.

\*\* Überschreitung des Wasserspiegels (WSP) bei abweichenden Behältern, erfordert eine höhere Gebläsedruckstufe (Sonderausführung).

© MARTIN Systems, Stand 04/2005

Diese Zeichnung ist unser Eigentum, darf nicht ohne vorherige Genehmigung kopiert, verwendet oder an dritte Personen weitergegeben werden.

**Martin**  
Martin Systems  
Ackerstrasse 40  
D - 96515 Sonneberg  
Tel. +49 3675 7335 0  
Fax +49 3675 7335 15

Membranbelebungsverfahren  
mit getauchter  
siClaro®- UF- Membranfiltration  
für Kleinkläranlagen bis 50 EW  
**siClaro® Kleinkläranlage 4 - 12EW**  
Kunststoffbehälteraufbau  
Allgemeiner Aufbau

**Anlage 1**

zur allgemeinen bauaufsichtlichen

Zulassung-Nr.: **Z-55.3-115**

vom **26.08.2005**

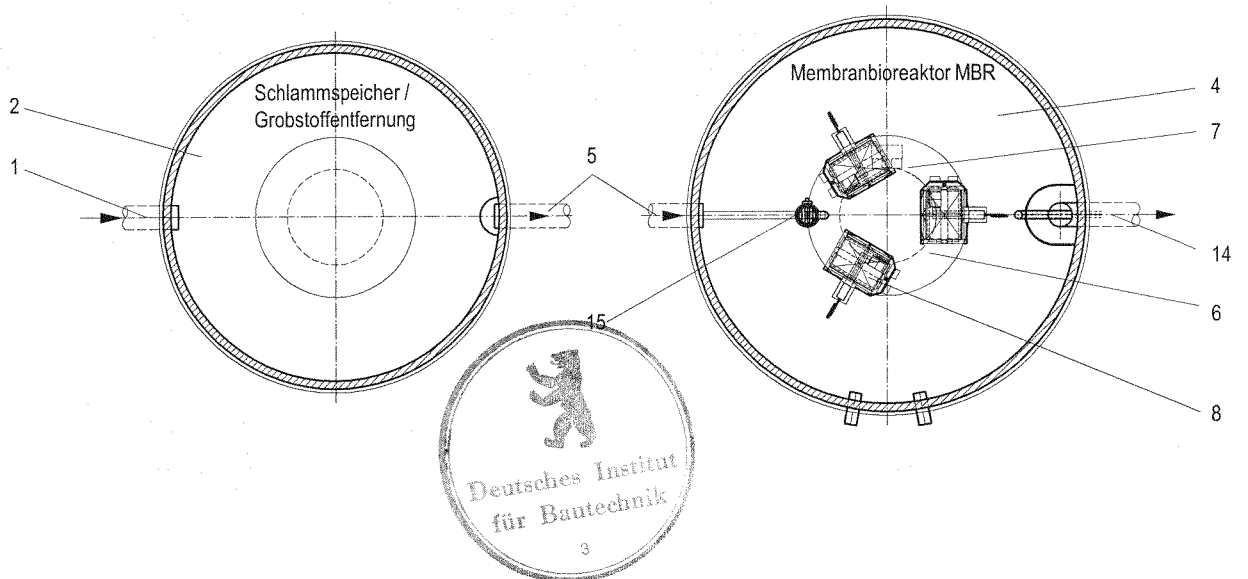
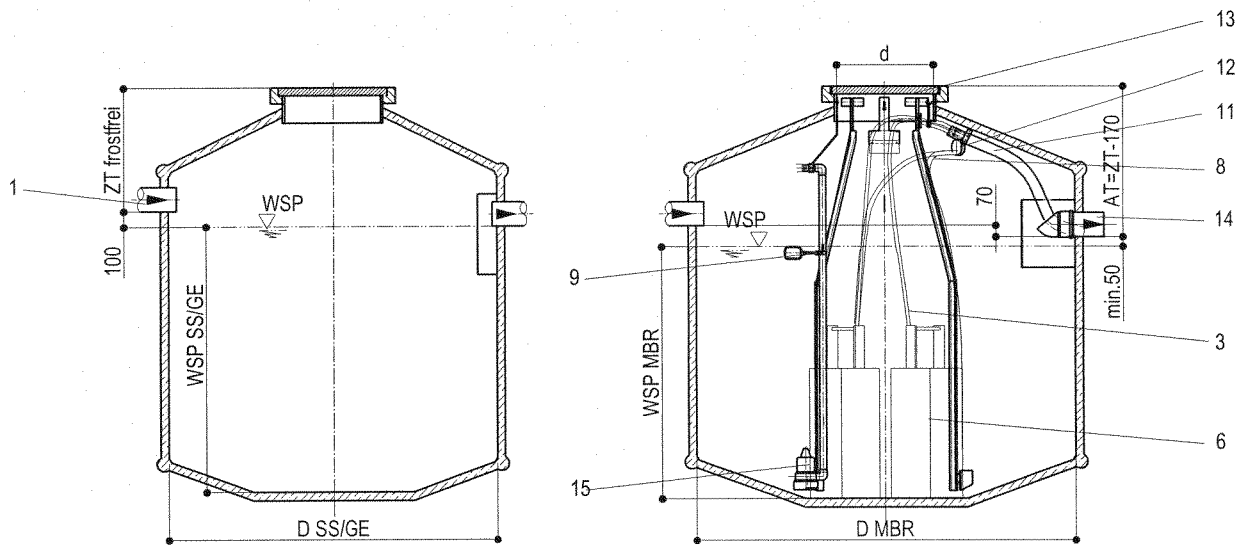

- 1 Zulauf DN150
- 2 Schlammsspeicher SS / Grobstoffentfernung GE
- 3 Filtratleitung
- 4 Membranbioreaktor MBR
- 5 Überlauf SS/GE - MBR DN150
- 6 siClaro®- Filter
- 7 Filtratpumpe
- 8 Anschluß Luftverdichter
- 9 Hochalarm
- 11 Leerrohr Filtratleitung
- 12 Kabelleerrohr DN100
- 13 Schachtdeckel
- 14 Filtratablauf / Notüberlauf DN150
- 15 Überschussschlammpumpe

	16 EW	20 EW
Wasserspiegel WSP SS/GE	1400	1650
Innendurchm. Behälter D SS/GE	2050	2050
Wasserspiegel WSP MBR */**	1530	1520
Innendurchmesser Behälter D i**	2050	2350
Durchmesser Einstieg min. d	600	600

Alle Angaben in mm, angegeben sind Mindestwerte. Zu- und Überläufe nach DIN4261.  
 \* Bei abweichenden Behältern ist der Wasserspiegel (WSP) entsprechend des Belegungsvolumens zu interpolieren.  
 \*\* Überschreitung des Wasserspiegels (WSP) bei abweichenden Behältern, erfordert eine höhere Gebläsedruckstufe (Sonderausführung).

© MARTIN Systems, Stand 04/2005

Diese Zeichnung ist unser Eigentum, darf nicht ohne vorherige Genehmigung kopiert, verwendet oder an Dritte Personen weitergegeben werden.

**Martin**  
 Martin Systems  
 Ackerstrasse 40  
 D - 96515 Sonneberg  
 Tel. +49 3675 7335 0  
 Fax +49 3675 7335 15

Membranbelebungsverfahren  
 mit getauchter  
 siClaro®- UF- Membranfiltration  
 für Kleinkläranlagen bis 50 EW  
**siClaro® Kleinkläranlage 16 - 20EW**  
 Kunststoffbehälteraufbau  
 Allgemeiner Aufbau

**Anlage 2**  
 zur allgemeinen bauaufsichtlichen  
 Zulassung-Nr.: **Z-55.3-115**  
 vom **26.08.2005**

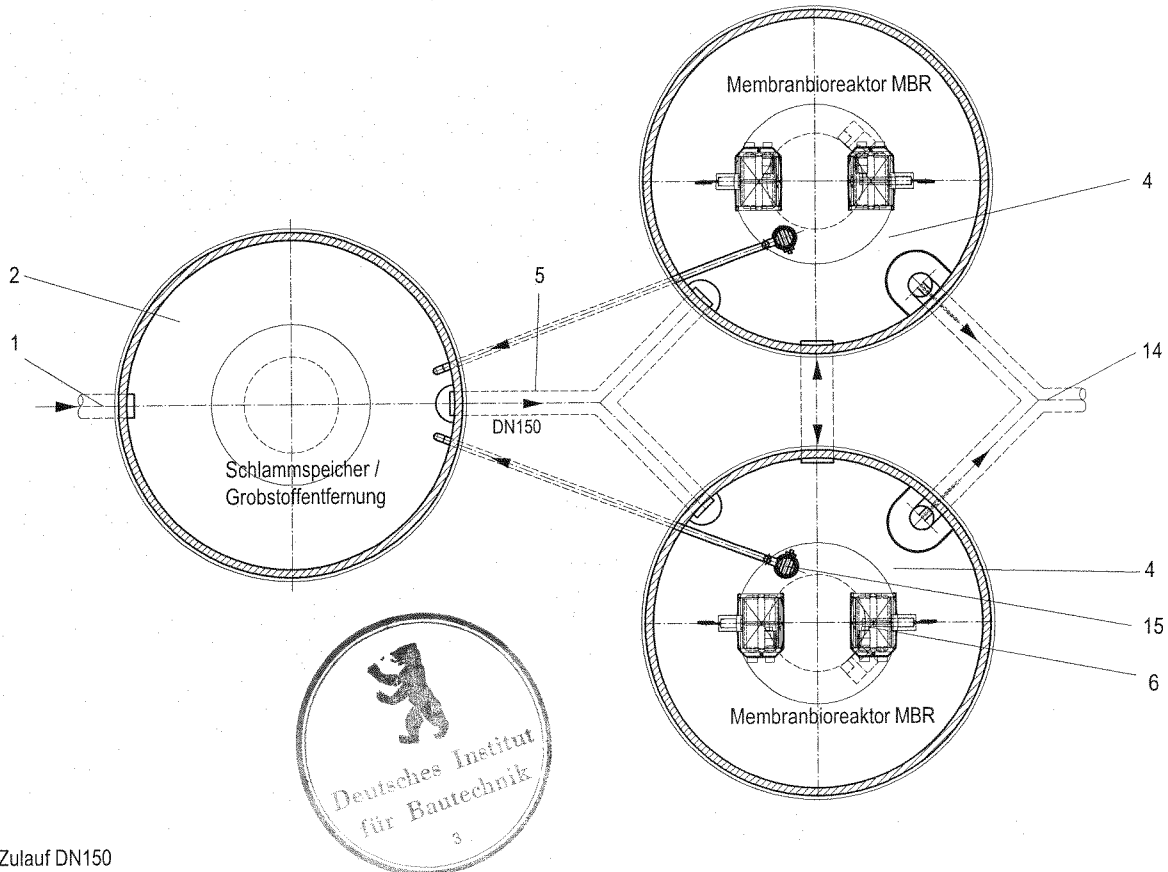
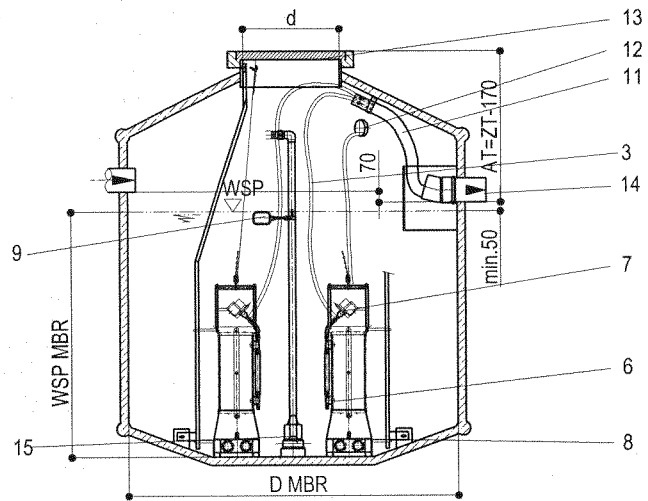
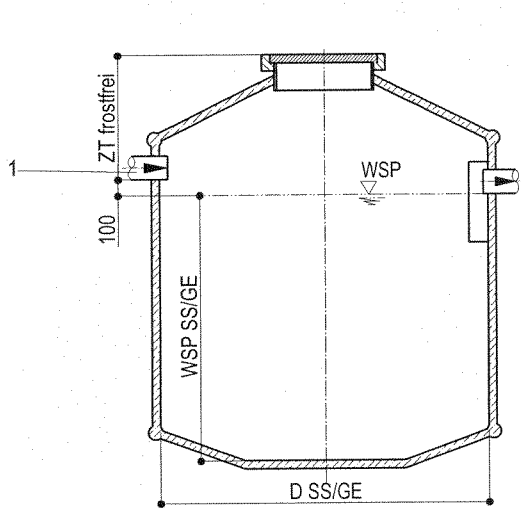

- 1 Zulauf DN150
- 2 Schlamm Speicher SS / Grobstoffentfernung GE
- 3 Filtratleitung
- 4 Membranbioreaktor MBR
- 5 Überlauf SS/GE - MBR DN150
- 6 siClaro®- Filter
- 7 Filtratpumpe
- 8 Anschluß Luftverdichter
- 9 Hochalarm
- 11 Leerrohr Filtratleitung
- 12 Kabelleerrohr DN100
- 13 Schachtdeckel
- 14 Filtratablauf / Notüberlauf DN150
- 15 Überschussschlammpumpe

	30 EW	40 EW	50 EW
Wasserspiegel WSP SS/GE	1650	1700	1947
Innendurchm. Behälter D SS/GE	2050	2350	2350
Wasserspiegel WSP MBR */**	1465	1520	1860
Innendurchmesser Behälter D i **	2050	2350	2350
Durchmesser Einstieg min. d	600	600	600

Alle Angaben in mm, angegeben sind Mindestwerte. Zu- und Überläufe nach DIN4261.

\* Bei abweichenden Behältern ist der Wasserspiegel (WSP) entsprechend des Belegungsvolumens zu interpolieren.

\*\* Überschreitung des Wasserspiegels (WSP) bei abweichenden Behältern, erfordert eine höhere Gebläsedruckstufe (Sonderausführung).

© MARTIN Systems, Stand 04/2005

Diese Zeichnung ist unser Eigentum, darf nicht ohne vorherige Genehmigung kopiert, verwendet oder an dritte Personen weitergegeben werden.

**Martin**  
Martin Systems  
Ackerstrasse 40  
D - 96515 Sonneberg  
Tel. +49 3675 7335 0  
Fax +49 3675 7335 15

Membranbelebungsverfahren  
mit getauchter  
siClaro®- UF- Membranfiltration  
für Kleinkläranlagen bis 50 EW  
**siClaro® Kleinkläranlage 30 - 50EW**  
Kunststoffbehälterausrüstung  
Allgemeiner Aufbau

**Anlage 3**  
zur allgemeinen bauaufsichtlichen  
Zulassung-Nr.: **2-55.3-115**  
vom **26.08.2005**

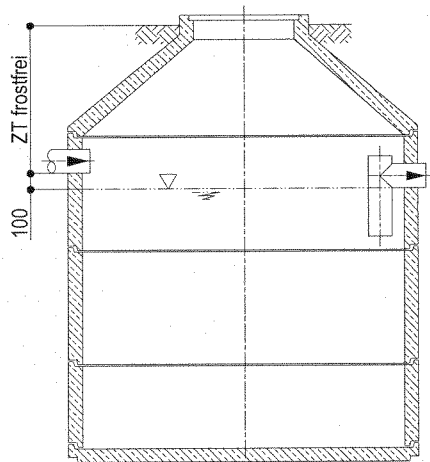

Bestand vorhandene Kläranlage  
gemäß DIN 4261  
Mindestvolumen siehe Tabelle

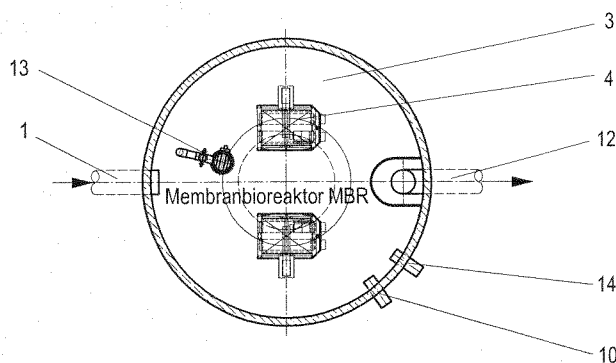
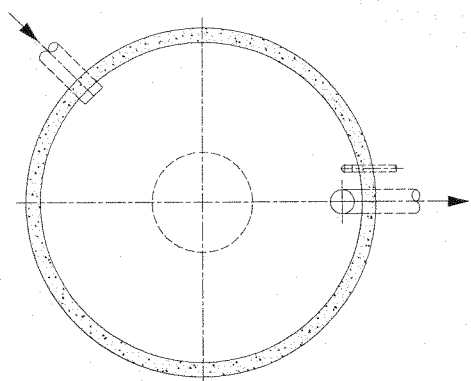
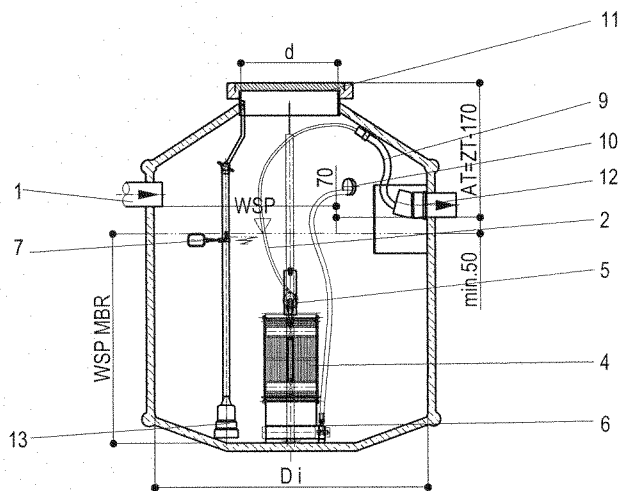

- |                           |                                      |
|---------------------------|--------------------------------------|
| 1 Zulauf MBR DN150        | 9 Leerrohr Filtratleitung            |
| 2 Filtratleitung          | 10 Kabelleerrohr Ø75                 |
| 3 Membranbioreaktor MBR   | 11 Schachtdeckel                     |
| 4 siClaro®- Filter        | 12 Filtratablauf / Notüberlauf DN150 |
| 5 Filtratpumpe            | 13 Überschussschlammpumpe            |
| 6 Anschluß Luftverdichter | 14 Entlüftung Ø75                    |
| 7 Hochalarm               |                                      |



	4 EW	6 EW	8 EW	12 EW	16 EW	20 EW
Wasserspiegel WSP SS/GE	vorh. KA	vorh. KA	vorh. KA	vorh. KA	vorh. KA	vorh. KA
Wasserspiegel WSP MBR */**	1220	1450	1270	1330	1530	1520
Innendurchmesser Behälter Di **	1350	1350	1700	2050	2050	2350
Durchmesser Einstieg min. d	600	600	600	600	600	600

Alle Angaben in mm, angegeben sind Mindestwerte. Zu- und Überläufe nach DIN4261.

\* Bei abweichenden Behältern ist der Wasserspiegel (WSP) entsprechend des Belegungsvolumens zu interpolieren.

\*\* Überschreitung des Wasserspiegels (WSP) bei abweichenden Behältern, erfordert eine höhere Gebläsedruckstufe (Sonderausführung).

© MARTIN Systems, Stand 04/2005

Diese Zeichnung ist unser Eigentum, darf nicht ohne vorherige Genehmigung kopiert, verwendet oder an dritte Personen weitergegeben werden.

**Martin**

Martin Systems  
Ackerstrasse 40  
D - 96515 Sonneberg  
Tel. +49 3675 7335 0  
Fax +49 3675 7335 15

Membranbelebungsverfahren  
mit getauchter  
siClaro®- UF- Membranfiltration  
für Kleinkläranlagen bis 50 EW  
**siClaro® Kleinkläranlage 4 - 20EW**  
**Kunststoffbehälterausführung Nachrüstatz**  
Allgemeiner Aufbau

**Anlage 4**

zur allgemeinen bauaufsichtlichen

Zulassung-Nr.: **Z-55,3-A15**

vom **26.08.2005**

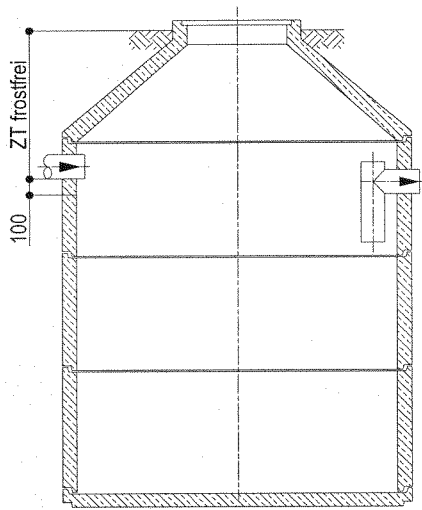

Bestand vorhandene Kläranlage  
gemäß DIN 4261  
Mindestvolumen siehe Tabelle

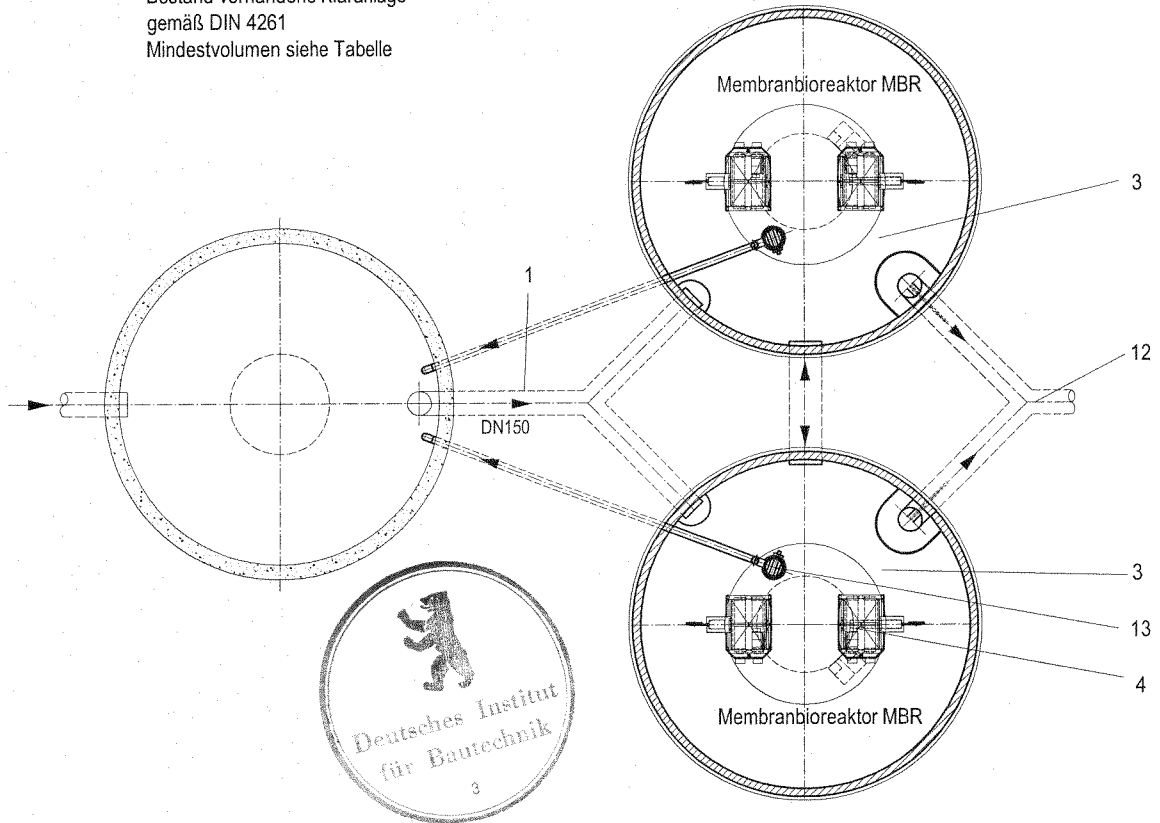
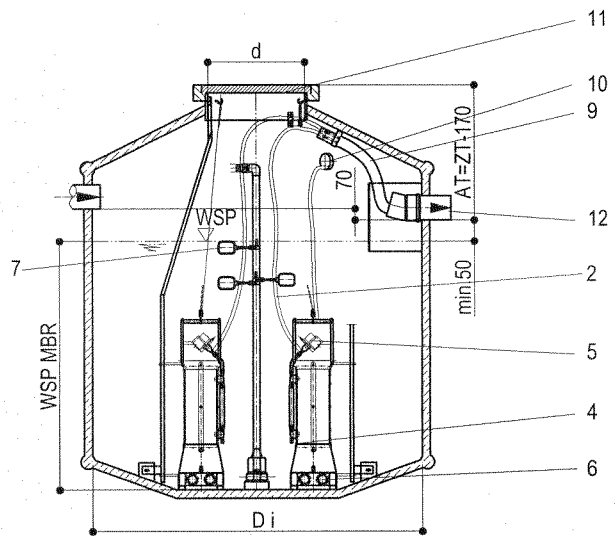

- 1 Zulauf MBR DN150
- 2 Filtratleitung
- 3 Membranbioreaktor MBR
- 4 siClaro®- Filter
- 5 Filtratpumpe
- 6 Anschluß Luftverdichter
- 7 Hochalarm
- 9 Leerrohr Filtratleitung
- 10 Kabelleerrohr Ø75
- 11 Schachtdeckel
- 12 Filtratablauf / Notüberlauf DN150
- 13 Überschussschlammpumpe

	30 EW	40 EW	50 EW
Wasserspiegel WSP SS/GE	vorh. KA	vorh. KA	vorh. KA
Wasserspiegel WSP MBR **/**	1465	1520	1860
Innendurchmesser Behälter Di**	2050	2350	2350
Durchmesser Einstieg min. d	600	600	600

Alle Angaben in mm, angegeben sind Mindestwerte. Zu- und Überläufe nach DIN4261.  
\* Bei abweichenden Behältern ist der Wasserspiegel (WSP) entsprechend des Belegungsvolumens zu interpolieren.  
\*\* Überschreitung des Wasserspiegels (WSP) bei abweichenden Behältern, erfordert eine höhere Gebläsedruckstufe (Sonderausführung).

© MARTIN Systems, Stand 04/2005

Diese Zeichnung ist unser Eigentum, darf nicht ohne vorherige Genehmigung kopiert, verwendet oder an dritte Personen weitergegeben werden.

**Martin**  
Martin Systems  
Ackerstrasse 40  
D - 96515 Sonneberg  
Tel. +49 3675 7335 0  
Fax +49 3675 7335 15

Membranbelegungsverfahren  
mit getauchter  
siClaro®- UF- Membranfiltration  
für Kleinkläranlagen bis 50 EW  
**siClaro® Kleinkläranlage 30 - 50EW**  
**Kunststoffbehälterausführung Nachrüstatz**  
Allgemeiner Aufbau

**Anlage 5**  
zur allgemeinen bauaufsichtlichen  
Zulassung-Nr.: **Z-55.3-115**  
vom **26.08.2005**

**Allgemeine bauaufsichtliche Zulassung  
für siClaro Kleinkläranlagen  
mit Abwasserbelüftung nach prEN 12566-3  
für 4 bis 50 EW**

siClaro® Belebungsanlagen mit Membranfiltration; Ablaufklasse N

Bescheinigte Reinigungsklassen	Kohlenstoffelimination mit zusätzlicher Nitrifikation									
	FM6 N	4 EW	6 EW	8 EW	12 EW	16 EW	20 EW	30 EW	40 EW	50 EW

Hydraulik		Kohlenstoffelimination mit zusätzlicher Nitrifikation									
Zulauf Kleinkläranlage	EW	4	6	8	12	16	20	30	40	50	
Anschlußwert EW	Einwohnergleichwerte	600	900	1200	1800	2400	3000	4500	6000	7500	
Tagesabwassermenge Q <sub>d</sub>	l/d	1200	1800	2400	3600	4800	6000	9000	12000	15000	
Theoretische Bemessungswassermenge	2 * Q <sub>d</sub>	15,0	15,0	15,0	15,0	15,0	15,0	15,0	15,0	15,0	
Membranflux	l/(m <sup>2</sup> *h)	3,3	5,0	6,7	10,0	13,3	16,7	25,0	33,3	41,7	
Membranfläche	m <sup>2</sup>										

Grobstoff- und Schlamm Speicher		gemäß DIN 4261-2 Abschnitt 5.5									
Volumen V <sub>SP</sub> *	m <sup>3</sup>	1,00	1,50	2,00	3,00	4,00	5,00	5,00	5,00	5,00	

Membranbelegung:		aerobe Schlammstabilisierung									
Schmutzfracht B <sub>d,BSS5</sub>	kg/m <sup>3</sup>	0,24	0,36	0,48	0,72	0,96	1,20	1,80	2,40	3,00	
Schlammalter t <sub>TS</sub>	d	25,0	25,0	25,0	25,0	25,0	25,0	25,0	25,0	25,0	
Raumbelastung B <sub>R</sub>	kg/(kg*d)	0,20	0,20	0,20	0,20	0,20	0,20	0,20	0,20	0,20	
Volumen V <sub>BB</sub> *	m <sup>3</sup>	1,20	1,80	2,40	3,59	4,79	5,99	8,98	11,98	14,97	

\*Mindestangaben

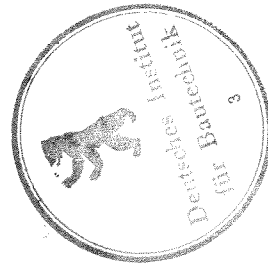

Anlage 6  
zur allgemeinen bauaufsichtlichen  
Zulassung Nr. 2-55.3-115  
vom 26.08.2005  
Deutsches Institut für Bautechnik

Martin Systems AG  
Acker Str. 40  
96515 Sonneberg  
Tel. +49-3675 / 7335-0  
Fax: +49-3675 / 7335-15  
e-mail: info@martin-systems.de



## Funktionsbeschreibung siClaro® Kleinkläranlagen 4 – 50 EW

Anlage 7  
zur allgemeinen bauaufsichtlichen  
Zulassung Nr. Z-55.3-115  
vom 26.08.2005

### Allgemeines

Das System besteht aus einer mechanischen Vorreinigung (Grobstoffabscheidung und Schlamm-speicher zugleich) und einem Membranbioreaktor mit getauchten siClaro® FM – Filtermodulen.

Der anfallende Überschussschlamm wird im vorgeschalteten Schlamm-speicher mit den Grobstoffen zwischengespeichert und in einem festgelegten Räumintervall entnommen. Im Membranbioreaktor erfolgt der Abbau der Abwasserinhaltsstoffe durch Mikroorganismen. Das biologisch gereinigte Abwasser wird durch die getauchten Membranfilter abgesaugt.

Die Steuerung der Anlage erfolgt über ein programmierbares Zeitschaltwerk und Schwimmerschalter.

### Grobstoffabscheidung und Schlamm-speicher

Das häusliche Schmutzwasser fließt in einem Schmutzwasserkanal der mechanischen Vorreinigung (GS) zu. Die Funktion der mechanischen Behandlungsstufe besteht im Rückhalt der ungelösten organischen und anorganischen Abwasserinhaltsstoffe durch Sedimentation (Absetzen infolge Gravitation) und Flotation (Aufschwimmen durch Auftrieb) sowie in der Speicherung des anfallenden Überschussschlammes.

### Membranbioreaktor

Anschließend strömt das mechanisch gereinigte Abwasser durch einen Überlauf in den Membranbioreaktor (MBR).

Mikroorganismen vollbringen die eigentliche Reinigungsarbeit im Membranbioreaktor (MBR). Sie ernähren sich von den energiereichen organischen Abwasserinhaltsstoffen. Den für die Mikroorganismen lebenswichtigen Sauerstoff trägt ein Luftverdichter (LV) in den Membranbioreaktor (MBR) ein. Feinblasige Rohrmembranbelüfter (RB) verteilen die Luft und erzeugen die notwendigen Turbulenzen um die Mikroorganismen in Schwebelage zu halten.

Neben dem Sauerstoffeintrag wird die Luft auch zur Abreinigung der Membranoberflächen eingesetzt und damit die Energie optimal genutzt. Die Membranrohrbelüfter (RB) sind dazu in einem Anströmfuß (AF) untergebracht und mit dem Filtermodul (FM) verbunden.

Die Variation des Füllstandes in der Belegung vergleichmäßig die Spitzen des Tageszuflusses (BMA® Prinzip) und ermöglicht den ökonomischen Betrieb der Membranen.

### Filtration

Die siClaro® FM – Filtermodule (FM) sind im Membranbioreaktor (MBR) aufgestellt. Die Filtration erfolgt von außen nach innen. Das biologisch gereinigte Abwasser (Filtrat) wird mit einem geringen Unterdruck durch die Membranen gefördert, durch ein Drainagesystem zu dem zentralen Filtrat- und Abzug geleitet und aus dem Filtermodul (FM) abgesaugt.

Die unter den Membranfiltern angeordnete Belüftung (RB) erzeugt ein turbulentes Luft/Wasser – Gemisch, das quer zu den Membranoberflächen im Filter aufsteigt. Diese Strömung trägt die sich aufkonzentrierenden Partikel permanent von den Membranoberflächen ab und verhindert die Bildung einer filtrationshemmenden Deckschicht. Eine derartige Betriebsweise wird auch als Cross-flow – Betrieb bezeichnet.

Zur Sicherstellung des kontinuierlichen Betriebs des siClaro® Filters auf einem gleichblei-

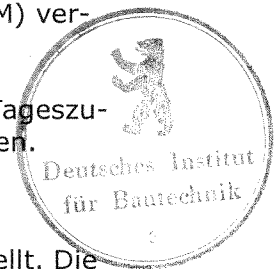

benden Leistungsniveau regeneriert der autorisierte Service die Filtermodule im Rahmen von routinemäßigen Wartungen.

## Überschussschlammabzug

Die Überschussschlammpumpe (ÜP) fördert den durch das Wachstum der Mikroorganismen produzierten Überschussschlamm periodisch in den vorgeschalteten Schlammspeicher (GS).

## Steuerung

Die Steuerung der Anlage erfolgt über ein werkseitig parametrisiertes Zeitschaltwerk (ST) und Schwimmerschalter (S). Störungen werden sowohl optisch über das Display des Zeitschaltwerkes als auch akustisch durch eine Meldehupe (H) signalisiert. Die Steuerung ist mit einer netzunabhängigen Stromausfallüberwachung ausgestattet.

## Energiesparbetrieb

Fließt der Anlage über längere Zeit (Nachtstunden, Urlaub) kein Abwasser zu, schaltet die Steuerung automatisch in einen Energiesparbetrieb. Im Energiesparbetrieb ist die Belüftungszeit auf ein, zur ausreichenden Sauerstoffversorgung der Mikroorganismen notwendiges Minimum reduziert.

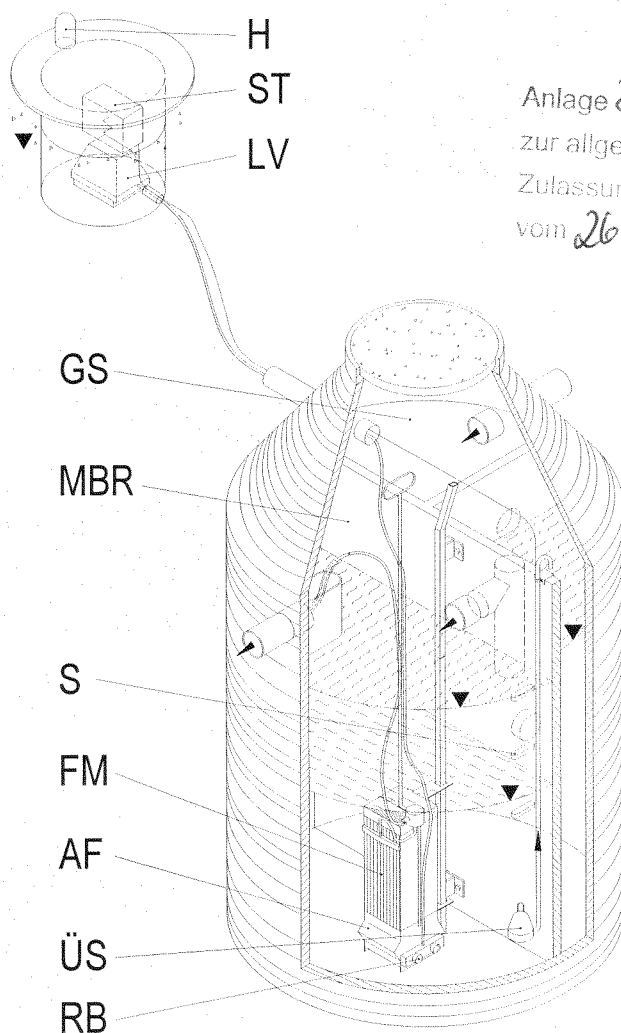

Anlage 8  
zur allgemeinen bauaufsichtlichen  
Zulassung Nr. 2-SS.3-M5  
vom 26.08.2005



## Einbauhinweise für siClaro® Behälter und Rüstsatz

### Allgemeines

Die Erdarbeiten und der Einbau der Behälter dürfen nur von einem autorisierten Fachunternehmen mit entsprechender Ausrüstung und Maschinenteknik durchgeführt werden. Zusätzlich sind die Hinweise der Behälterhersteller zu beachten!

### Hinweise zum Aufstellort der Kleinkläranlage

- Die Maßangaben auf den Einbauzeichnungen sind unbedingt einzuhalten.
- Die Behälter sind außerhalb von Gebäuden auf ausreichend tragfähigen Untergrund einzubauen. Die Rohrleitungen sollten auf mindestens 80cm Frosttiefe aus dem Haus geführt werden.
- Wird der Behälter ins Grundwasser gesetzt, ist eine Auftriebssicherung einzubauen.
- Die Behälter müssen zur Entleerung, Überwachung und Wartung jederzeit zugänglich sein.
- PE-Behälter sind im Gegensatz zu Mehrkammergruben aus Beton nur begehbar (Verkehrsfläche der Klasse A nach EN 124) und können somit nicht in der unmittelbaren Nähe von Verkehrsanlagen eingesetzt werden.
- Behälter müssen mindestens 1 m Abstand zum nächsten Gebäude haben. Ist der Einbauort direkt neben einer öffentlichen Straße, so muss die Straße während der Bauzeit auf dieser Seite durch Verbau abgestützt werden.
- Unbedingt beachten!  
Zur Vermeidung von Gefährdungen ist die Lage von bestehenden Strom- und Telefonkabeln, Gasleitungen, etc. unbedingt zu berücksichtigen.
- Eine befestigte Zufahrtsmöglichkeit zur Baugrube erleichtert das Einsetzen, da der Behälter direkt vom Lkw in die Baugrube gehoben wird.

### Baugrube und Fundament

- Die Baustelle ist vor Beginn der Bauarbeiten zu sichern. Während der Arbeiten ist auf die Einhaltung der Unfallverhütungsvorschriften und der DIN 18300 zu achten.
- Die Baugrube ist unter Beachtung der DIN 4124 abhängig vom anstehenden Boden mit einem Böschungswinkel (30 bis 80°) so anzuschragen, dass während der Bauzeit ein Nachrutschen von Boden ausgeschlossen wird. Der seitliche Arbeitsraum muss mindestens 50 cm betragen.
- Der Aushub ist mit einem Sicherheitsabstand größer 60 cm seitlich der Baugrube an geeigneter Stelle zu lagern.
- Bei Mehrbehälteranlagen ist ein Mindestabstand von 50 cm der Behälter untereinander einzuhalten.
- Nichttragende Böden mit breiiger bis flüssiger Konsistenz (z.B. Torf, Humus) und jede Art von künstlicher Anschüttung (z.B. Schutt und Mülldeponien) sind als Baugrund ungeeignet und müssen ausgetauscht werden.
- Die Abmessungen der Baugrube können wie folgt abgeschätzt werden:  
Baugrubenbreite = Außendurchmesser des Behälters + 100 cm Arbeitsraum  
Baugrubenhöhe = Behälterhöhe + Fundamentstärke
- Als Untergrund ist eine standfeste Sohle aus verdichtetem Sand (mit max. Körnung von 16 mm) oder Magerbeton mit einer Schichtdicke von ca. 10 bis 20 cm anzufertigen.



Anlage 9

zur allgemeinen bauaufsichtlichen

Zulassung Nr. Z-55.3-115

vom 26.08.2005

### Zuwegung

- Für die Anlieferung zur Baustelle mit dem LKW und Ladekran ist eine befestigte, ungehinderte und gefahrlose Zufahrt durch den Bauherren bereitzustellen. Eine Abstützung der Kraneinrichtung muß möglich sein.

### Versetzen des Behälters

- Der Behälter wird auf die vorbereitete Sohle gestellt und mit einer Wasserwaage auf waagerechten Sitz geprüft.
- Bei PE- Behältern sind die Schrägen am Behälterboden anschließend mit dem restlichen Magerbeton bzw. Sand satt zu unterstopfen.

### Verfüllen

- PE- Behälter sind zu ca. 50% mit Wasser zu füllen, um die Behälter beim Verfüllen der Baugrube gegen Lageverschiebungen und Hochdrücken zu sichern.
- Die Behälter sind zum Schutz der Wände während des Verfüllens mit Sand zu umhüllen.
- Der Einbau und die Verdichtung des Sandes und des wiederverwendbaren Aushubmaterials muss gleichmäßig in Lagen von ca. 50 cm erfolgen. Es dürfen nur leichte Verdichtungsgeräte, z.B. Handstampfer, ohne scharfe Kanten und Ecken verwendet werden.

### Anschlussleitungen

- Das Abwasserrohr ist möglichst ohne Bögen mit einem Leitungsgefälle von 1 bis 2 % aus dem Haus heraus zum Behälter zu verlegen.
- Auf eine ausreichende Erdüberdeckung bei den Zulaufleitungen von mindestens 80 cm zur Frostsicherheit ist zu achten.
- Die Leitungen sind auf ausreichend verdichtetes Erdreich zu verlegen und zusätzlich ist die Rohrsohle einzusanden und mit einem steinfreien Material zu überdecken.
- Besteht die Gefahr eines Rückstaus aus dem Vorfluter (Fluss, Bach), muss am Ablauf eine Rückstauklappe vorgesehen werden.
- Die Baugrube bis ca. 30 cm unter Gelände verfüllen und lagenweise verdichten.

### Installation der Aggregatetechnik

Die Montage der Komponenten des Rüstsatzes erfolgt durch einen autorisierten Fachbetrieb in folgenden Schritten:

#### 1. Montage Zu- und Ablaufgarnitur, Aufstellset Filter

- Montage der Zu- und Ablaufgarnitur (1) gemäß den zeichnerischen Unterlagen, Abbildung 1
- Montage Aufstellset (2) für siClaro® Filter in den Membranbioreaktor, 3-Kammergrube:  
Befestigung Aufstellset an der Trennwand gemäß den zeichnerischen Unterlagen, Abbildung 1.  
1-Kammergrube:  
Befestigung am Behälterkonus gemäß den zeichnerischen Unterlagen, Abbildung 2.
- Hinweis:  
Auf senkrechten Einbau achten!



Anlage 10  
zur allgemeinen bauaufsichtlichen  
Zulassung Nr. Z-55.3-115  
vom 26.08.2005

## 2. Montage Überschussschlammssystem

- Einsetzen des Überschussschlammsystems (3) mit den werkseitig vormontierten Schwimmerschaltern  
3-Kammergrube  
Befestigung mittels Krallen an der Trennwand gemäß den zeichnerischen Unterlagen, Abbildung 1.  
1-Kammergrube:  
Befestigung am Behälterkonus gemäß den zeichnerischen Unterlagen, Abbildung 2.
- Hinweis!  
Auf exakte Positionierung achten! Lage der vormontierten Schwimmerschalter nicht verändern!

## 3. Montage siClaro® Filter

- Einsetzen des siClaro® Filters (4) in den Behälter gemäß den zeichnerischen Unterlagen, Abbildung 1.
- Hinweis:  
Vorsicht bei der Installation; Beschädigungen zu vermeiden

## 4. Aufstellung Wetterschutzbox

- Bei Aufstellung der Aggregate und Steuerung außerhalb eines Gebäudes die Wetterschutzbox (Option) (5, 6) gemäß den zeichnerischen Unterlagen, Abbildung 1, einsetzen.
- Bei Aufstellung der Aggregate und Steuerung im Gebäude die beiliegende Konsole anbringen.
- Wetterschutzbox und Behälter Kleinkläranlage mit Kabelleerrohr verbinden
- Wetterschutzbox und Kabelleerrohr mit Sand umhüllen. Zum Abschluss Mutterbodenaushub einfüllen und verdichten.

## 5. Anschluss Aggregate

- Stromkabel für Aggregatetechnik und Schlauch des Luftverdichters durch das Kabelleerrohr (7) bis ins Gebäude bzw. in die Wetterschutzbox führen und gemäß den zeichnerischen Unterlagen, Abbildung 1, anschließen.
- Hinweis!  
Den Luftschlauch und den Fällmitteldosierschlauch (Option) unbedingt knickfrei verlegen! Alle Kabel und Schläuche müssen lang genug sein, um eine Entnahme des siClaro® Filters zu Wartungszwecken problemlos zu ermöglichen.
- Montage Filtratschlauch (8) in das vorgesehene Leerrohr im Ablauf (Leerrohr Filtratleitung) gemäß den zeichnerischen Unterlagen, Abbildung 1.

## 6. Elektrischer Anschluss

- Anschluss der elektrischen Bauteile nur durch autorisiertes Fachpersonal
- Elektrische Anbindung an das Stromnetz nur über gesonderte Absicherung und 30 mA FI- Schutzschalter.
- Detaillierte Angaben zur Steuerung sind der technischen Dokumentation des Herstellers zu entnehmen.

Anlage 11  
zur allgemeinen bauaufsichtlichen  
Zulassung Nr. Z-55.3-115  
vom 26.08.2005



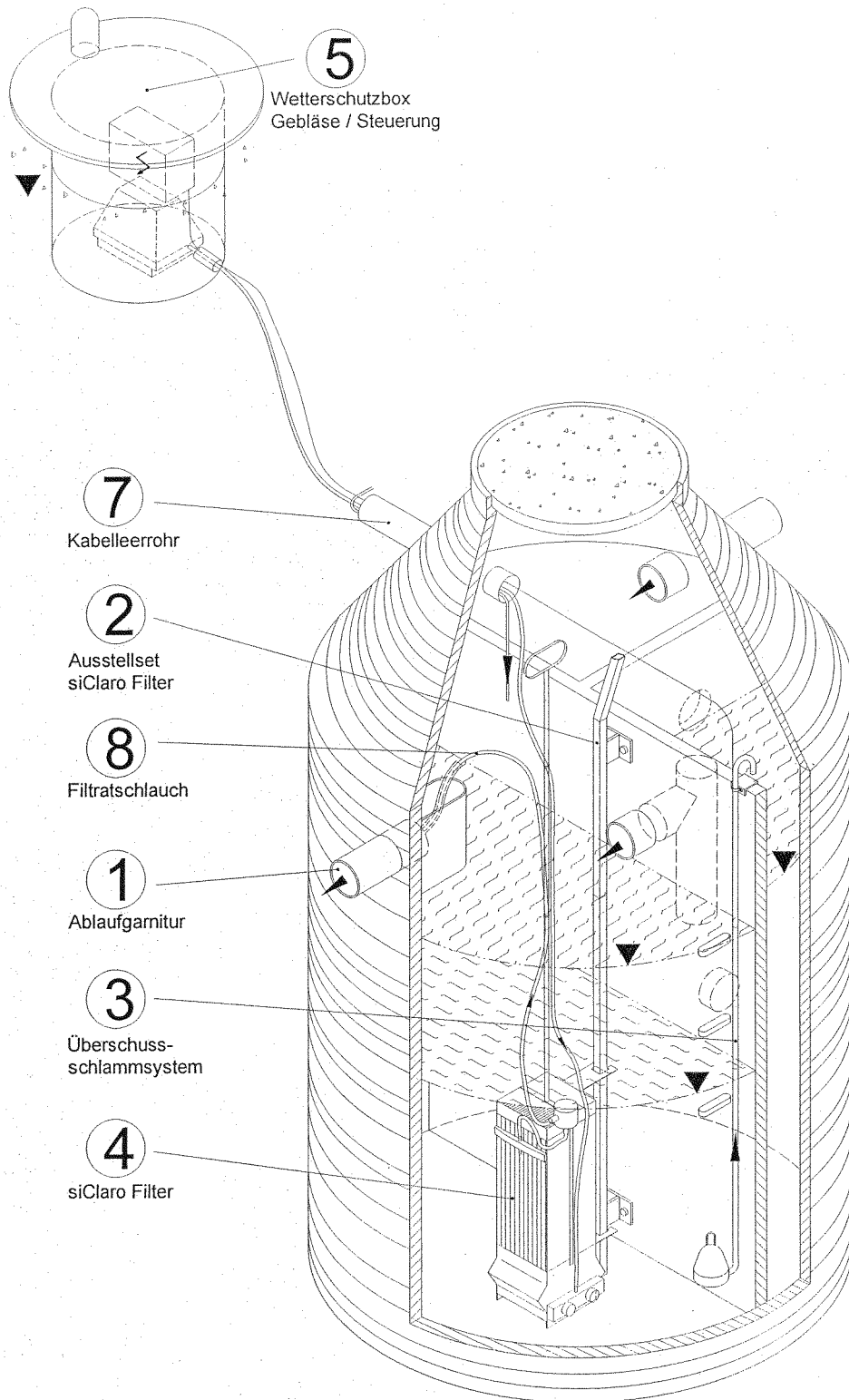

Anlage 12  
zur allgemeinen bauaufsichtlichen  
Zulassung Nr. Z-SS.3-115  
vom 26.08.2005



Abbildung 1

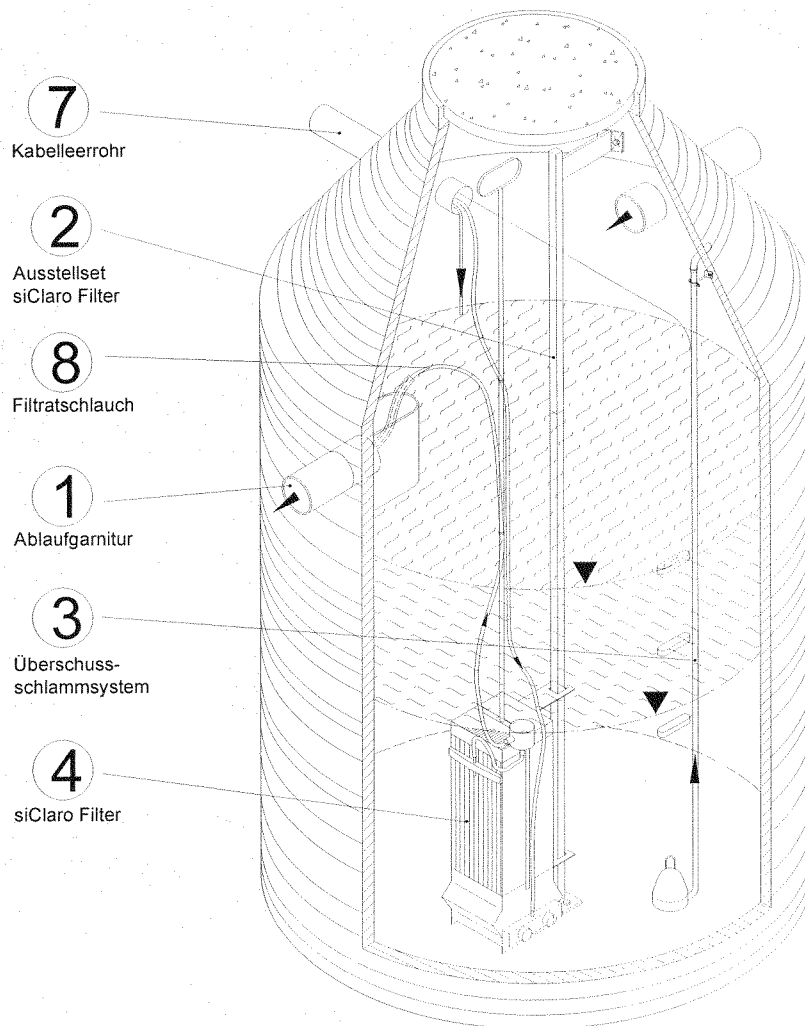

Anlage 13  
zur allgemeinen bauaufsichtlichen  
Zulassung Nr. Z-55.3-115  
vom 26.08.2005



Abbildung 2