

10829 Berlin, 2. Juni 2006
Kolonnenstraße 30 L
Telefon: 030 78730-298
Telefax: 030 78730-320
GeschZ.: II 31-1.55.3-1/04

Allgemeine bauaufsichtliche Zulassung

Zulassungsnummer:

Z-55.3-144

Antragsteller:

ATB Umwelttechnologien GmbH
Südstraße 2
32457 Porta-Westfalica

Zulassungsgegenstand:

Kleinkläranlagen mit Abwasserbelüftung aus Polyethylen;
Belebungsanlagen im Aufstaubetrieb für 4 bis 16 EW;
Ablaufklasse D

Geltungsdauer bis:

1. Juni 2011

Der oben genannte Zulassungsgegenstand wird hiermit allgemein bauaufsichtlich zugelassen.
Diese allgemeine bauaufsichtliche Zulassung umfasst zehn Seiten und acht Anlagen.



I. ALLGEMEINE BESTIMMUNGEN

- 1 Mit der allgemeinen bauaufsichtlichen Zulassung ist die Verwendbarkeit bzw. Anwendbarkeit des Zulassungsgegenstandes im Sinne der Landesbauordnungen nachgewiesen.
- 2 Die allgemeine bauaufsichtliche Zulassung ersetzt nicht die für die Durchführung von Bauvorhaben gesetzlich vorgeschriebenen Genehmigungen, Zustimmungen und Bescheinigungen.
- 3 Die allgemeine bauaufsichtliche Zulassung wird unbeschadet der Rechte Dritter, insbesondere privater Schutzrechte, erteilt.
- 4 Hersteller und Vertreiber des Zulassungsgegenstandes haben, unbeschadet weiter gehender Regelungen in den "Besonderen Bestimmungen", dem Verwender bzw. Anwender des Zulassungsgegenstandes Kopien der allgemeinen bauaufsichtlichen Zulassung zur Verfügung zu stellen und darauf hinzuweisen, dass die allgemeine bauaufsichtliche Zulassung an der Verwendungsstelle vorliegen muss. Auf Anforderung sind den beteiligten Behörden Kopien der allgemeinen bauaufsichtlichen Zulassung zur Verfügung zu stellen.
- 5 Die allgemeine bauaufsichtliche Zulassung darf nur vollständig vervielfältigt werden. Eine auszugsweise Veröffentlichung bedarf der Zustimmung des Deutschen Instituts für Bautechnik. Texte und Zeichnungen von Werbeschriften dürfen der allgemeinen bauaufsichtlichen Zulassung nicht widersprechen. Übersetzungen der allgemeinen bauaufsichtlichen Zulassung müssen den Hinweis "Vom Deutschen Institut für Bautechnik nicht geprüfte Übersetzung der deutschen Originalfassung" enthalten.
- 6 Die allgemeine bauaufsichtliche Zulassung wird widerruflich erteilt. Die Bestimmungen der allgemeinen bauaufsichtlichen Zulassung können nachträglich ergänzt und geändert werden, insbesondere, wenn neue technische Erkenntnisse dies erfordern.



II. BESONDERE BESTIMMUNGEN

1 Zulassungsgegenstand und Anwendungsbereich

1.1 Zulassungsgegenstand sind Kleinkläranlagen mit Abwasserbelüftung aus Polyethylen zum Erdeinbau, außerhalb von Verkehrsbereichen, die als Belebungsanlagen im Aufstaubetrieb in verschiedenen Baugrößen für 4 bis 16 EW entsprechend Anlage 1 betrieben werden.

Kleinkläranlagen mit Abwasserbelüftung dienen der aeroben biologischen Behandlung des im Trennverfahren erfassten häuslichen Schmutzwassers und gewerblichen Schmutzwassers soweit es mit häuslichem Schmutzwasser vergleichbar ist.

Die Kleinkläranlagen werden grundsätzlich einschließlich aller Bauteile als Neuanlagen hergestellt. Sie können jedoch auch durch entsprechende Nachrüstung bestehender Anlagen hergestellt werden. In diesem Falle dient die bestehende Anlage (Mehrkammergrube aus Beton gemäß DIN 4261-1¹) der Grobstoffabscheidung und Schlamm-speicherung, der zusätzlich eingebaute PE-Behälter stellt die Belebungsanlage im Aufstaubetrieb dar.

Die Genehmigung zur wesentlichen Änderung einer bestehenden Abwasserbehandlungsanlage (Nachrüstung bestehender Mehrkammergruben) erfolgt nach landesrechtlichen Bestimmungen im Rahmen des wasserrechtlichen Erlaubnisverfahrens.

1.2 Der Kleinkläranlage dürfen nicht zugeleitet werden:

- gewerbliches Schmutzwasser, soweit es nicht häuslichem Schmutzwasser vergleichbar ist
- Fremdwasser (z.B. Drainwasser)
- Kühlwasser und Ablaufwasser von Schwimmbecken
- Niederschlagswasser

1.3 Mit dieser allgemeinen bauaufsichtlichen Zulassung werden neben den bauaufsichtlichen auch die wasserrechtlichen Anforderungen im Sinne der Verordnungen der Länder zur Feststellung der wasserrechtlichen Eignung von Bauprodukten und Bauarten durch Nachweise nach den Landesbauordnungen (WasBauPVO) erfüllt.

1.4 Die allgemeine bauaufsichtliche Zulassung wird unbeschadet der Prüf- oder Genehmigungsvorbehalte anderer Rechtsbereiche (z.B. 1. Verordnung zum Gerätesicherheitsgesetz - Niederspannungsrichtlinie -, Gesetz über die elektromagnetische Verträglichkeit von Geräten - EMVG-Richtlinie -, 11. Verordnung zum Gerätesicherheitsgesetz - Explosionschutzverordnung -, 9. VO zum Gerätesicherheitsgesetz - Maschinenrichtlinie -) erteilt.

2 Bestimmungen für das Bauprodukt

2.1 Eigenschaften und Anforderungen

2.1.1 Eigenschaften

Die Kleinkläranlagen mit Abwasserbelüftung (Belebungsanlagen im Aufstaubetrieb) entsprechend der Funktionsbeschreibung in der Anlage 7 wurden nach prEN 12566-3² auf einem Testfeld geprüft und entsprechend den Zulassungsgrundsätzen für Kleinkläranlagen des Deutschen Instituts für Bautechnik beurteilt.



1 DIN 4261-1: "Kleinkläranlagen; Anlagen ohne Abwasserbelüftung"

2 prEN 12566-3:2001-10 "Kleinkläranlagen für bis zu 50 EW Teil 3: Vorgefertigte und/oder vor Ort montierte Anlagen zur Behandlung von häuslichem Schmutzwasser"

Kleinkläranlagen dieses Typs sind in der Lage, folgende Anforderungen im Vor-Ort-Einsatz einzuhalten:

Anforderungen, bestimmt am Ablauf der Kleinkläranlage:

- BSB₅: ≤ 15 mg/l aus einer 24 h-Mischprobe, homogenisiert
≤ 20 mg/l aus einer qualifizierten Stichprobe, homogenisiert
- CSB: ≤ 75 mg/l aus einer 24 h-Mischprobe, homogenisiert
≤ 90 mg/l aus einer qualifizierten Stichprobe, homogenisiert
- NH₄-N: ≤ 10 mg/l aus einer 24h-Mischprobe, filtriert
- N_{anorg} ≤ 25 mg/l aus einer 24h- Mischprobe, filtriert
- Abfiltrierbare Stoffe: ≤ 50 mg/l aus einer qualifizierten Stichprobe

Damit sind die Anforderungen an die Ablaufklasse D eingehalten.

2.1.2 Anforderungen

2.1.2.1 Klärtechnische Bemessung

Die klärtechnische Bemessung für jede Ausbaugröße ist der Tabelle in den Anlagen 5 und 6 zu entnehmen

2.1.2.2 Aufbau der Kleinkläranlagen

Die Kleinkläranlagen mit Abwasserbelüftung müssen hinsichtlich der Gestaltung, der Bauteilmaße und der Funktionsmaße den Angaben der Anlagen 1 bis 4 entsprechen.

Hinsichtlich der verwendeten Werkstoffe wird auf die beim Deutschen Institut für Bautechnik hinterlegte Erzeugnisdokumentation verwiesen.

2.1.2.3 Standsicherheitsnachweis

Der Nachweis der Standsicherheit wurde für die in dieser allgemeinen bauaufsichtlichen Zulassung genannten Einbaubedingungen erbracht. Die Einbauhinweise unter Abschnitt 3 sowie die Angaben des Herstellers in der Anlage 8 dieser allgemeinen bauaufsichtlichen Zulassung sind zu beachten.

2.2 Herstellung, Kennzeichnung

2.2.1 Herstellung

Für die Herstellung der Behälter darf nur die beim Deutschen Institut für Bautechnik hinterlegte und mit Handelsname und Hersteller genauer bezeichnete Formmasse aus PE, die die Kennwerte nach DIN EN 1778³ bzw. der DVS-Richtlinie 2205-1⁴ einhält, verwendet werden.

Die Kleinkläranlagen werden entweder vollständig im Werk oder durch Nachrüstung bestehender Anlagen hergestellt.

Die bestehenden Mehrkammergruben müssen einen bauaufsichtlichen Verwendbarkeitsnachweis haben.

2.2.2 Kennzeichnung

Die Kleinkläranlagen mit Abwasserbelüftung (Belebungsanlagen im Aufstaubetrieb) müssen vom Hersteller mit dem Übereinstimmungszeichen (Ü-Zeichen) nach den Übereinstimmungszeichen-Verordnungen der Länder gekennzeichnet werden. Die Kennzeichnung darf nur erfolgen, wenn die Voraussetzungen nach Abschnitt 2.3 erfüllt sind. Des Weiteren sind die Kleinkläranlagen jederzeit leicht erkennbar und dauerhaft mit folgenden Angaben zu kennzeichnen:

- Typbezeichnung
- max. EW

³ DIN EN 1778:1999-12: "Charakteristische Kennwerte für geschweißte Thermoplast - Konstruktionen - Bestimmungen der zulässigen Spannungen und Modul für die Berechnung von Thermoplast-Bauteilen"

⁴ Richtlinie DVS 2205 Teil 1:1987-06 "Berechnung von Behältern und Apparaten aus Thermoplasten" - Kennwerte -



- Elektrischer Anschlusswert
- Nutzbare Volumina der Vorklärung / Schlamm Speicher des Puffers des Belebungsreaktors

Ablaufklasse: D

2.3 Übereinstimmungsnachweis

2.3.1 Neubau

2.3.1.1 Allgemeines

Die Bestätigung der Übereinstimmung der Kleinkläranlagen mit Abwasserbelüftung mit den Bestimmungen dieser allgemeinen bauaufsichtlichen Zulassung muss für jedes Herstellwerk mit einer Übereinstimmungserklärung des Herstellers auf der Grundlage einer werkseigenen Produktionskontrolle erfolgen (s. Abschnitt 2.3.1.2).

Die Bestätigung der Übereinstimmung der eingebauten Anlage mit den Bestimmungen der allgemeinen bauaufsichtlichen Zulassung muss mit einer Übereinstimmungserklärung der einbauenden Firma auf der Grundlage der im Abschnitt 2.3.2 aufgeführten Prüfungen und Kontrollen erfolgen.

2.3.2 Werkseigene Produktionskontrolle

In jedem Herstellwerk ist eine werkseigenen Produktionskontrolle einzurichten und durchzuführen. Unter werkseigener Produktionskontrolle wird die vom Hersteller vorzunehmende kontinuierliche Überwachung der Produktion verstanden, mit der dieser sicherstellt, dass die von ihm hergestellten Bauprodukte den Bestimmungen dieser allgemeinen bauaufsichtlichen Zulassung entsprechen.

Die werkseigene Produktionskontrolle besteht aus:

- Beschreibung und Überprüfung der Ausgangsmaterialien und der Bauteile:

Der Hersteller des Behälters hat an Hand von Bescheinigungen 2.3/3.1.B nach DIN EN 10204⁵ des Herstellers des Ausgangsmaterials nachzuweisen, dass die Formmasse den festgelegten Anforderungen entspricht.

Der Schmelzindex und die Dichte des Formstoffes (Behälter) ist an anfallenden Abschnitten (z.B. Stutzen, Öffnungen) nach Betriebsanlauf, Chargenwechsel jedoch mindestens einmal im Fertigungsmonat auf Einhaltung der nachfolgenden Anforderungen zu prüfen.

Eigenschaft	Einheit	Prüfgrundlage	Anforderung
Schmelzindex	g/(10 min)	DIN EN ISO 1133 ⁶ MFR 190/2,16	max. MFR = MFR 190/2,16 _(a) + 15 %
Dichte	g/cm ³	DIN EN ISO 1183-1 ⁷	D _(e) = D _(a) ± 15 %

Index a = gemessener Wert vor der Verarbeitung (Formmassen)

Index e = gemessener Wert nach der Verarbeitung (am Behälter)

- Kontrollen und Prüfungen, die am fertigen Produkt durchzuführen sind:

Es sind

- die relevanten Abmessungen des Behälters
- die Durchmesser und die höhenmäßige Anordnung von Zu- und Ablauf

⁵ DIN EN 10204:1995-08

⁶ DIN EN ISO 1133:2000-02

⁷ DIN EN ISO 1183-1:2000-07

"Metallische Erzeugnisse; Arten von Prüfbescheinigungen"

"Kunststoffe - Bestimmung der Schmelze-Massefließrate (MFR) und der Schmelze-Volumenfließrate (MVR) von Thermoplasten"

"Kunststoffe - Verfahren zur Bestimmung der Dichte von nichtverschäumten Kunststoffen"



- die Querschnitte und höhenmäßige Anordnung von eventuellen Durchtrittsöffnungen
- die Einbautiefe und die Höhe über dem Wasserspiegel von Tauchrohr und Tauchwand

festzustellen und auf Übereinstimmung mit den Festlegungen in den Anlagen zu dieser allgemeinen bauaufsichtlichen Zulassung zu prüfen.

- Prüfung der Wasserundurchlässigkeit:

Vom bevollmächtigten Sachkundigen des Behälterherstellers ist unter Beachtung der Anforderungen gemäß Punkt 7 der DIN 4261-101⁸ die Dichtheitsprüfung von innen durchzuführen.

Die Ergebnisse der werkseigenen Produktionskontrolle sind aufzuzeichnen und auszuwerten. Die Aufzeichnungen müssen mindestens folgende Angaben enthalten:

- Bezeichnung des Bauprodukts bzw. der Ausgangsmaterialien und der Bestandteile
- Art der Kontrolle oder Prüfung
- Datum der Herstellung und der Prüfung des Bauprodukts bzw. der Ausgangsmaterialien oder der Bestandteile
- Ergebnis der Kontrollen und Prüfungen und, soweit zutreffend, Vergleich mit den Anforderungen
- Unterschrift des für die werkseigene Produktionskontrolle Verantwortlichen

Bei ungenügendem Prüfergebnis sind vom Hersteller unverzüglich die erforderlichen Maßnahmen zur Abstellung des Mangels zu treffen. Bauprodukte, die den Anforderungen nicht entsprechen, sind so zu handhaben, dass Verwechslungen mit übereinstimmenden ausgeschlossen werden. Nach Abstellung des Mangels ist - soweit technisch möglich und zum Nachweis der Mängelbeseitigung erforderlich - die betreffende Prüfung unverzüglich zu wiederholen.

Die Aufzeichnungen sind mindestens fünf Jahre aufzubewahren. Sie sind dem Deutschen Institut für Bautechnik, der zuständigen obersten Bauaufsichtsbehörde oder der zuständigen Wasserbehörde auf Verlangen vorzulegen.

2.3.3 Nachrüstung

Die Bestätigung der Übereinstimmung der nachgerüsteten Anlage mit den Bestimmungen der allgemeinen bauaufsichtlichen Zulassung muss mit einer Übereinstimmungserklärung der nachrüstenden Firma auf der Grundlage folgender Kontrollen der nach Abschnitt 3 vor Ort fertig eingebauten Anlage erfolgen:

Die Vollständigkeit der montierten Anlage und die Anordnung der Anlagenteile einschließlich der Einbauteile ist zu kontrollieren.

Die Ergebnisse der Kontrollen und Prüfungen sind aufzuzeichnen und auszuwerten. Die Aufzeichnungen müssen mindestens folgende Angaben enthalten:

- Bezeichnung des Bauprodukts bzw. der Ausgangsmaterialien und der Bestandteile
- Art der Kontrolle oder Prüfung
- Datum der Herstellung und der Prüfung des Bauprodukts bzw. der Ausgangsmaterialien oder der Bestandteile
- Ergebnis der Kontrollen und Prüfungen und, soweit zutreffend, Vergleich mit den Anforderungen
- Unterschrift des für die Kontrolle Verantwortlichen

Bei ungenügendem Prüfergebnis sind von der nachrüstenden Firma unverzüglich die erforderlichen Maßnahmen zur Abstellung des Mangels zu treffen. Nach Abstellung des Mangels ist - soweit technisch möglich und zum Nachweis der Mängelbeseitigung erforderlich - die betreffende Prüfung unverzüglich zu wiederholen.



Die Aufzeichnungen der Kontrollen und Prüfungen sowie die Übereinstimmungserklärung sind mindestens fünf Jahre beim Antragsteller bzw. der einbauenden Firma aufzubewahren. Sie sind dem Deutschen Institut für Bautechnik, der zuständigen obersten Bauaufsichtsbehörde oder der zuständigen Wasserbehörde auf Verlangen vorzulegen.



3 Bestimmungen für den Einbau

3.1 Einbaustelle

Bei der Wahl der Einbaustelle ist darauf zu achten, dass die Kleinkläranlage jederzeit zugänglich und die Schlammabnahme jederzeit sichergestellt ist. Der Abstand der Anlage von vorhandenen und geplanten Wassergewinnungsanlagen muss so groß sein, dass Beeinträchtigungen nicht zu besorgen sind. In Wasserschutzgebieten sind die jeweiligen landesrechtlichen Vorschriften zu beachten.

Der Einbau der Kleinkläranlagen darf nur außerhalb von Verkehrsbereichen erfolgen. Die Einbaustelle ist durch geeignete Maßnahmen (Einfriedung, Warnschilder) gegen unbeabsichtigtes Überfahren zu sichern.

Beim Einbau in Grundwasserbereich sind Sicherungsmaßnahmen gegen Auftrieb vorzusehen. In diesem Fall ist ein örtlich angepasster Standsicherheitsnachweis erforderlich.

3.2 Allgemeine Bestimmungen

Der Einbau ist nur von solchen Firmen durchzuführen, die über fachliche Erfahrungen, geeignete Geräte und Einrichtungen sowie über ausreichend geschultes Personal verfügen. Zur Vermeidung von Gefahren für Beschäftigte und Dritte sind die einschlägigen Unfallverhütungsvorschriften zu beachten.

Der Antragsteller hat sowohl für den Fall, dass die Kleinkläranlage vollständig im Werk als auch für den Fall, dass sie durch Nachrüstung einer bestehenden Anlage hergestellt wird, je eine eigene Einbauanleitung zu erstellen. Dabei sind die Bestimmungen der Anlage 8 zu beachten.

3.3 Vollständig im Werk hergestellte Anlagen

Der Einbau ist gemäß der Einbauanleitung des Herstellers unter Berücksichtigung der Randbedingungen, die dem Standsicherheitsnachweis zu Grunde gelegt werden, vorzunehmen.

3.4 Durch Nachrüstung einer bestehenden Anlage hergestellte Anlage

Der Einbau ist gemäß der Einbauanleitung des Antragstellers vorzunehmen.

Der ordnungsgemäße Zustand der vorhandenen Mehrkammergrube ist nach der Entleerung durch Inaugenscheinnahme unter Verantwortung der nachrüstenden Firma zu beurteilen und zu dokumentieren. Eventuelle Nacharbeiten sind unter Berücksichtigung von Ein- und/oder Umbauten von ihr auszuführen und schriftlich niederzulegen. Dies ist dem Betreiber gemeinsam mit dem Betriebsbuch zu übergeben.

Sämtliche bauliche Änderungen an bestehenden Mehrkammergruben, wie Schließen der Durchtrittsöffnungen, Gestaltung der Übergänge zwischen den Kammern und anderes müssen entsprechend den zeichnerischen Unterlagen dieser allgemeinen bauaufsichtlichen Zulassung erfolgen.

Die baulichen Änderungen dürfen die statische Konzeption der vorhandenen Anlage nicht beeinträchtigen.

Die so nachgerüstete Anlage muss mindestens den Angaben in den Anlagen dieser allgemeinen bauaufsichtlichen Zulassung entsprechen.

3.5 Prüfung der Wasserdichtheit nach dem Einbau

Außenwände und Sohlen der Anlagenteile sowie Rohranschlüsse müssen dicht sein. Zur Prüfung ist die Anlage nach dem Einbau bis zur Behälteroberkante (Oberkante Konus oder Abdeckplatte) mit Wasser zu füllen. Bei Behältern aus Beton darf der Wasserverlust

0,1 l/m² benetzter Innenfläche der Außenwände nach DIN EN 1610⁹ nicht überschreiten. Bei Behältern aus anderen Werkstoffen ist Wasserverlust nicht zulässig. Gleichwertige Prüfverfahren nach DIN EN 1610 sind zugelassen.



4 Bestimmungen für Nutzung, Betrieb und Wartung

4.1 Allgemeines

Die unter Abschnitt 2.1.1 bestätigten Eigenschaften sind im Vor-Ort-Einsatz nur erreichbar, wenn Betrieb und Wartung entsprechend den nachfolgenden Bestimmungen durchgeführt werden.

Kleinkläranlagen müssen stets betriebsbereit sein. Störungen an technischen Einrichtungen müssen akustisch und/oder optisch angezeigt werden.

Die Kleinkläranlagen müssen mit einer netzunabhängigen Stromausfallüberwachung mit akustischer und/oder optischer Alarmgebung ausgestattet sein.

In Kleinkläranlagen darf nur Abwasser eingeleitet werden, das diese weder beschädigt noch ihre Funktion beeinträchtigt (siehe DIN 1986-3¹⁰).

Der Hersteller der Anlage hat eine Anleitung für den Betrieb und die Wartung einschließlich der Schlammmentnahme, die mindestens die Bestimmungen dieser allgemeinen bauaufsichtlichen Zulassung enthalten müssen aufzustellen und dem Betreiber der Anlage auszuhändigen.

Alle Anlagenteile, die der regelmäßigen Wartung bedürfen, müssen jederzeit sicher zugänglich sein.

Betrieb und Wartung sind so einzurichten, dass

- Gefährdungen der Umwelt nicht zu erwarten sind, was besonders für die Entnahme, den Abtransport und die Unterbringung von Schlamm aus Kleinkläranlagen gilt;
- die Kleinkläranlagen in ihrem Bestand und in ihrer bestimmungsgemäßen Funktion nicht beeinträchtigt oder gefährdet werden;
- das für die Einleitung vorgesehene Gewässer nicht über das erlaubte Maß hinaus belastet oder sonst nachteilig verändert wird;
- keine nachhaltig belästigende Gerüche auftreten;

Muss zu Reparatur- oder Wartungszwecken in die Kleinkläranlage eingestiegen werden, ist besondere Vorsicht geboten. Die entsprechenden Unfallverhütungsvorschriften sind einzuhalten.

4.2 Nutzung

Die Zahl der Einwohner, deren Abwasser den Kleinkläranlagen jeweils höchstens zugeführt werden darf (max. EW) richtet sich nach den Angaben in den Anlagen 5 und 6 dieser allgemeinen bauaufsichtlichen Zulassung.

4.3 Betrieb

4.3.1 Allgemeines

Der Betreiber muss die Arbeiten durch eine von ihm beauftragte sachkundige¹¹ Person durchführen lassen, wenn er selbst nicht die erforderliche Sachkunde besitzt.

Der Betreiber hat in regelmäßigen Zeitabständen alle Arbeiten durchzuführen, die im Wesentlichen die Funktionskontrolle der Anlage sowie ggf. die Messung der wichtigsten Betriebsparameter zum Inhalt haben; dabei ist die Betriebsanleitung zu beachten.

⁹ DIN EN 1610: "Verlegung und Prüfung von Abwasserleitungen und -kanälen"

¹⁰ DIN 1986-3: "Entwässerungsanlagen für Gebäude und Grundstücke, Regeln für Betrieb und Wartung"

¹¹ Als "sachkundig" werden Personen des Betreibers oder beauftragter Dritter angesehen, die auf Grund ihrer Ausbildung, ihrer Kenntnisse und ihrer durch praktische Tätigkeit gewonnenen Erfahrungen gewährleisten, dass sie Eigenkontrollen an Kleinkläranlagen sachgerecht durchführen.

4.3.2 Tägliche Kontrolle

Es ist zu kontrollieren, ob die Anlage in Betrieb ist.

4.3.3 Monatliche Kontrollen

Es sind folgende Kontrollen durchzuführen:

- Sichtprüfung des Ablaufes auf Schlammabtrieb
- Kontrolle der Zu- und Abläufe auf Verstopfung (Sichtprüfung)
Feststellen von Schwimmschlamm Bildung und gegebenenfalls Entfernen des Schwimmschlammes (in den Schlamm Speicher)
- Ablesen des Betriebsstundenzählers von Gebläse und Pumpen und Eintragen in das Betriebsbuch.

Festgestellte Mängel oder Störungen sind unverzüglich vom Betreiber bzw. von einem beauftragten Fachmann zu beheben und im Betriebsbuch zu vermerken.

4.4 **Wartung**

Die Wartung ist vom Antragsteller oder einem Fachbetrieb (Fachkundige)¹² mindestens zweimal im Jahr (im Abstand von ca. sechs Monaten) durchzuführen.

Der Inhalt der Wartung ist folgender:

- Einsichtnahme in das Betriebsbuch mit Feststellung des regelmäßigen Betriebes (Soll-Ist-Vergleich)
- Funktionskontrolle der betriebswichtigen maschinellen, elektrotechnischen und sonstigen Anlagenteile wie Gebläse und Pumpen
- Wartung von Gebläse und Pumpen nach Angaben der Hersteller
- Funktionskontrolle der Steuerung und der Alarmfunktion
- Einstellen optimaler Betriebswerte wie Sauerstoffversorgung und Schlammvolumenanteil
- Prüfung der Schlammhöhe in der Vorklärung mit Schlamm Speicher. Gegebenenfalls Veranlassung der Schlammabfuhr durch den Betreiber. Für einen ordnungsgemäßen Betrieb der Kleinkläranlage ist eine bedarfsgerechte Schlamm Entsorgung geboten. Die Schlamm Entsorgung ist spätestens bei folgender Füllung des Schlamm Speichers mit Schlamm zu veranlassen:
- Anlagen mit Vorklärung (425 l/EW): bei 50 % Füllung
- Anlagen mit Schlamm Speicher (250 l/EW): bei 70 % Füllung
- Durchführung von allgemeinen Reinigungsarbeiten, z.B. Beseitigung von Ablagerungen.
- Überprüfung des baulichen Zustandes der Anlage.
- Kontrolle der ausreichenden Be- und Entlüftung.
- die durchgeführte Wartung ist im Betriebshandbuch zu vermerken.

Untersuchungen im Belebungsbecken:

- Sauerstoffkonzentration
- Schlammvolumenanteil

Im Rahmen der Wartung ist eine Stichprobe des Ablaufes zu entnehmen. Dabei sind folgende Werte zu überprüfen:

- Temperatur
- pH-Wert
- absetzbare Stoffe



¹²

Fachbetriebe sind betreiberunabhängige Betriebe, deren Mitarbeiter (Fachkundige) aufgrund ihrer Berufsausbildung und der Teilnahme an einschlägigen Qualifizierungsmaßnahmen über die notwendige Qualifikation für Betrieb und Wartung von Kleinkläranlagen verfügen.

- CSB
- NH₄-N (filtriert)
- N_{anorg}

Die Feststellungen und durchgeführten Arbeiten sind in einem Wartungsbericht zu erfassen. Der Wartungsbericht ist dem Betreiber zuzuleiten. Der Betreiber hat den Wartungsbericht dem Betriebshandbuch beizufügen und dieses der zuständigen Bauaufsichtsbehörde bzw. der zuständigen Wasserbehörde auf Verlangen vorzulegen.

Herold



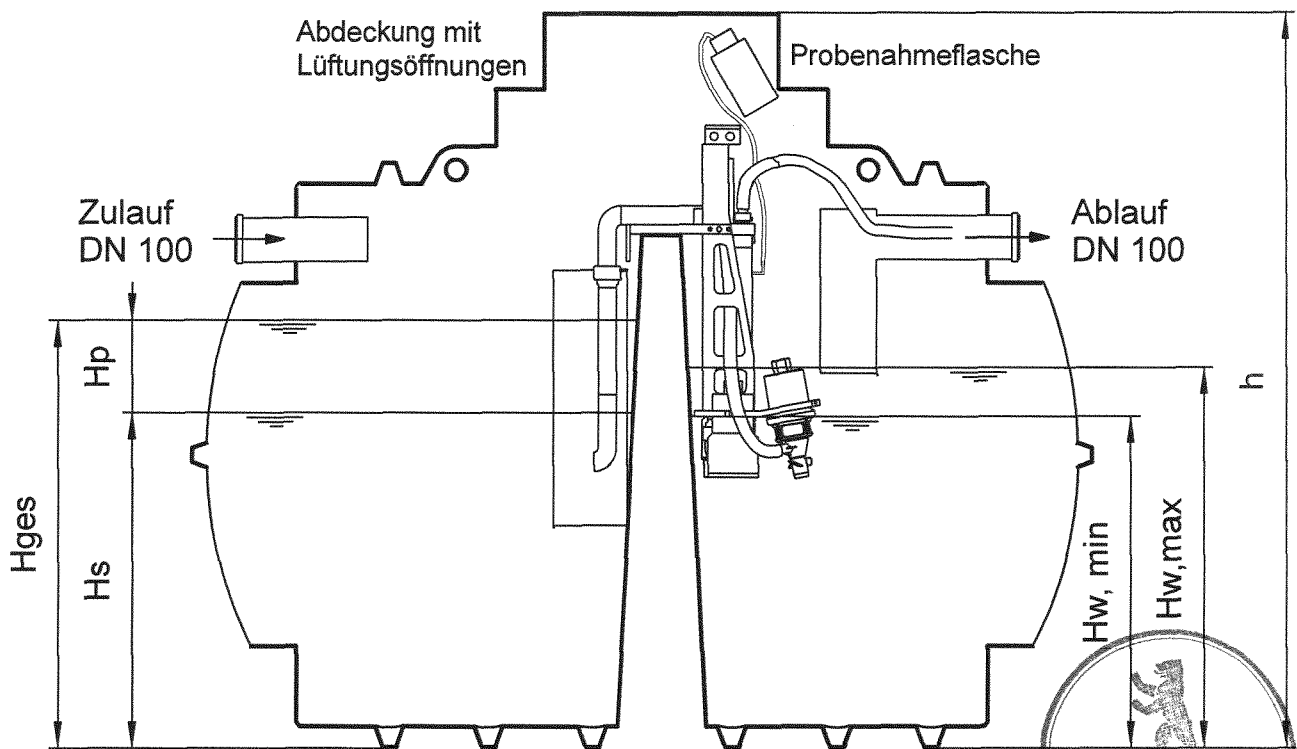
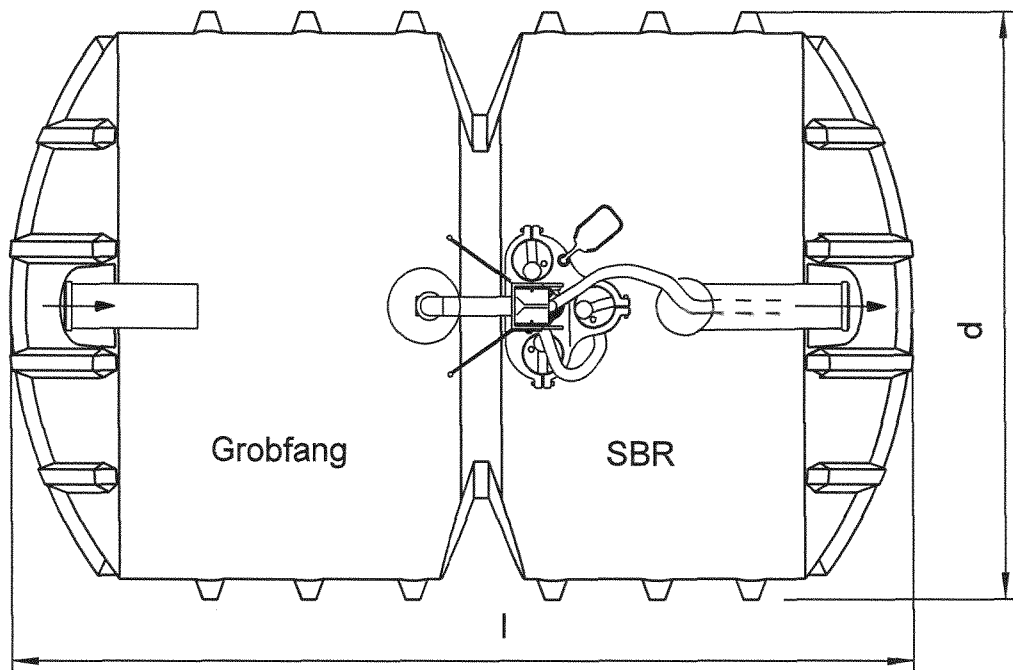

Herstellung: Rotationssinterverfahren; Werkstoff: PE
 durchschnittl. Wandstärke: 10 mm

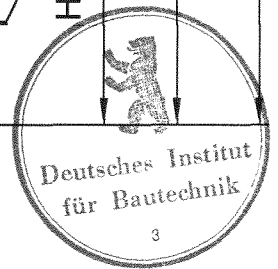

ATB

Umwelttechnologien GmbH
 Suedstr. 2
 D-32457 Porta Westfalica
 Fon: ++49 (0)5731/30230-0
 Fax: ++49 (0)5731/30230-30

Kleinkläranlagen mit
 Abwasserbelüftung -
 Belebungsanlage im
 Aufstaubetrieb

AQUAmax MK

Anlage 1

zur allgemeinen
 bauaufsichtlichen
 Zulassung Nr. Z-55.3-144

vom 02.06.2006

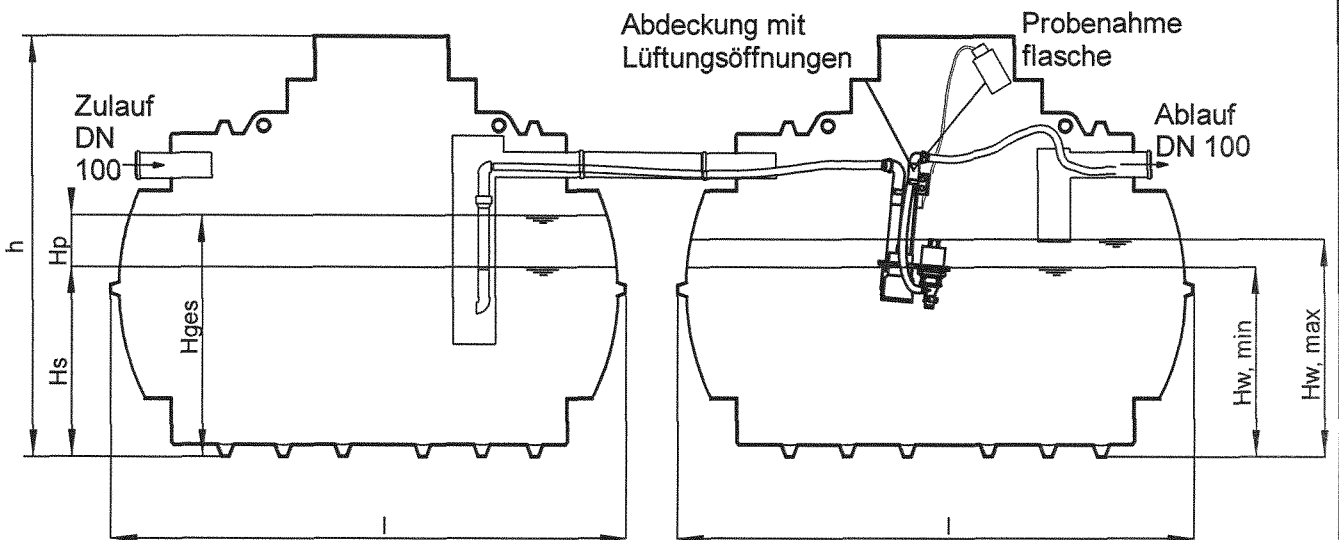
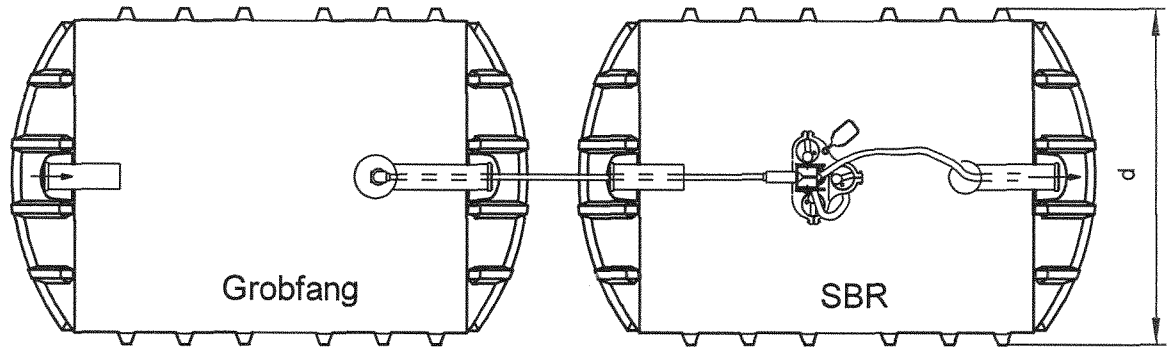

Herstellung: Rotationssinterverfahren; Werkstoff: PE
 durchschnittl. Wandstärke: 10 mm
 Behälter für Grobfang kann als Ein- oder Zweikammergrube ausgeführt sein.

ATB

Umwelttechnologien GmbH
 Suedstr. 2
 D-32457 Porta Westfalica
 Fon: ++49 (0)5731/30230-0
 Fax: ++49 (0)5731/30230-30

Kleinkläranlagen mit
 Abwasserbelüftung -
 Belebungsanlage im
 Aufstaubetrieb

AQUAmax ZK

Anlage 2
 zur allgemeinen
 bauaufsichtlichen
 Zulassung Nr. Z-55.3-144

vom 02.06.2006

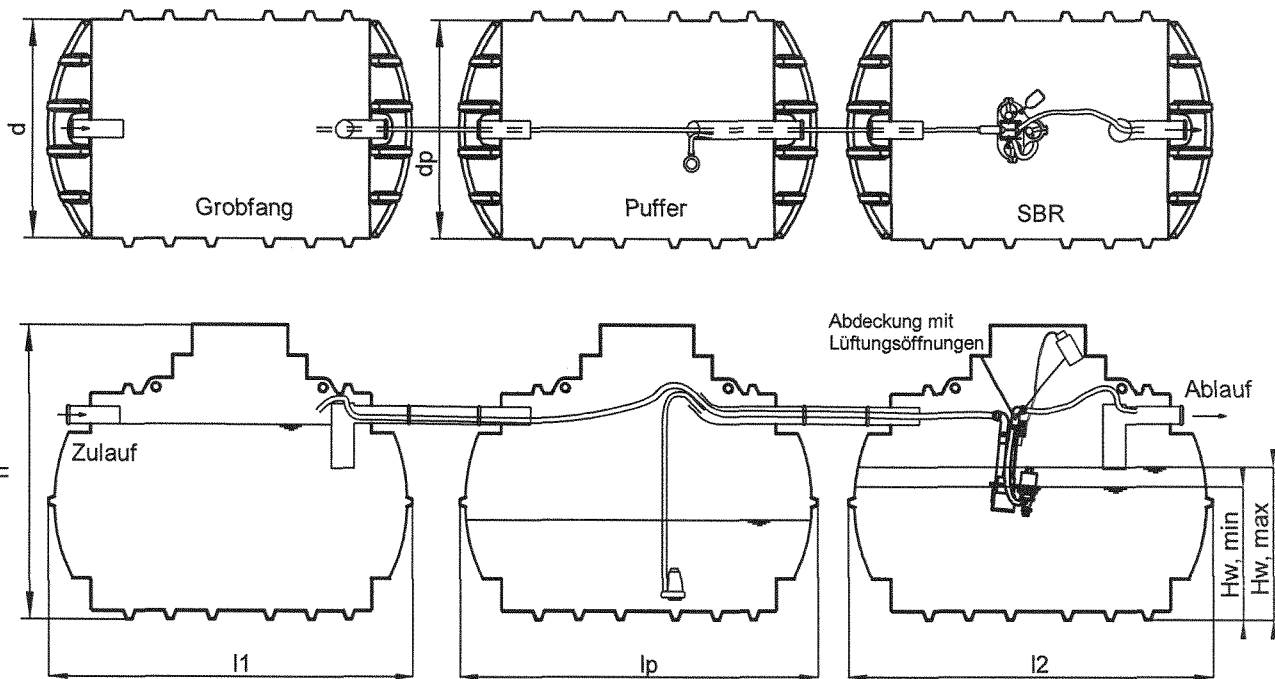

Herstellung: Rotationsintervverfahren; Werkstoff: PE
 durchschnittl. Wandstärke: 10 mm
 Behälter für Grobfang kann als Ein- oder Zweikammergrube ausgeführt sein.

ATB

Umwelttechnologien GmbH
 Suedstr. 2
 D-32457 Porta Westfalica
 Fon: ++49 (0)5731/30230-0
 Fax: ++49 (0)5731/30230-30

Kleinkläranlagen mit
 Abwasserbelüftung -
 Belebungsanlage im
 Aufstaubetrieb

AQUAmax ZK
 Gastro

Anlage 3

zur allgemeinen
 bauaufsichtlichen
 Zulassung Nr. Z-55.3-144

vom 02.06.2006

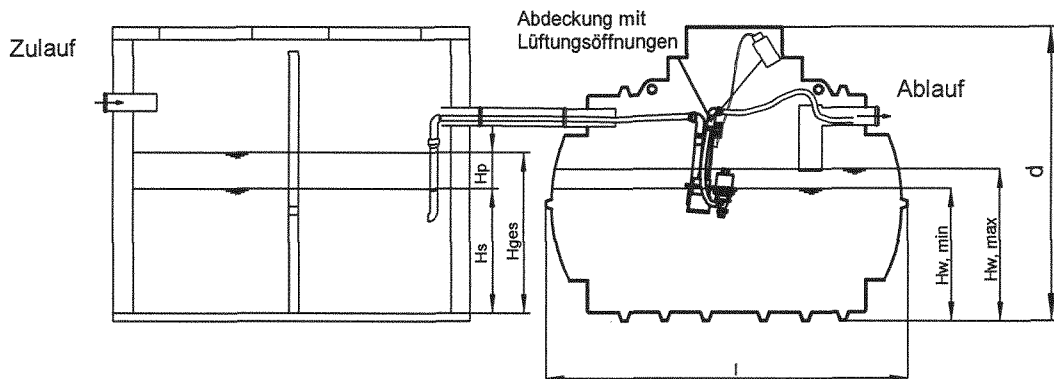
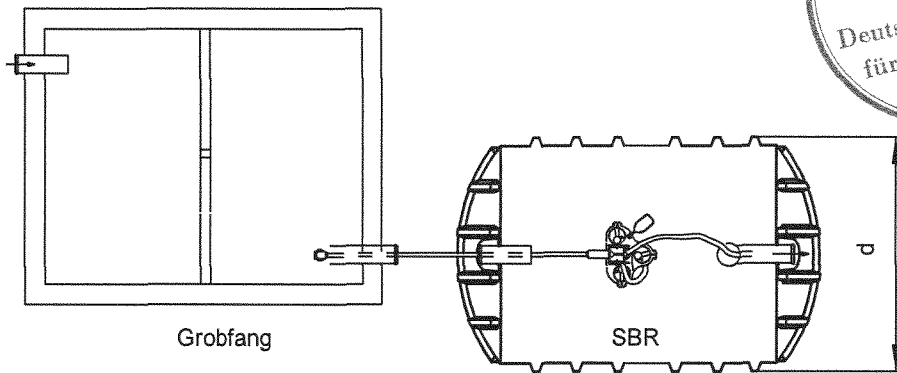
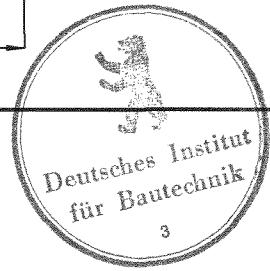
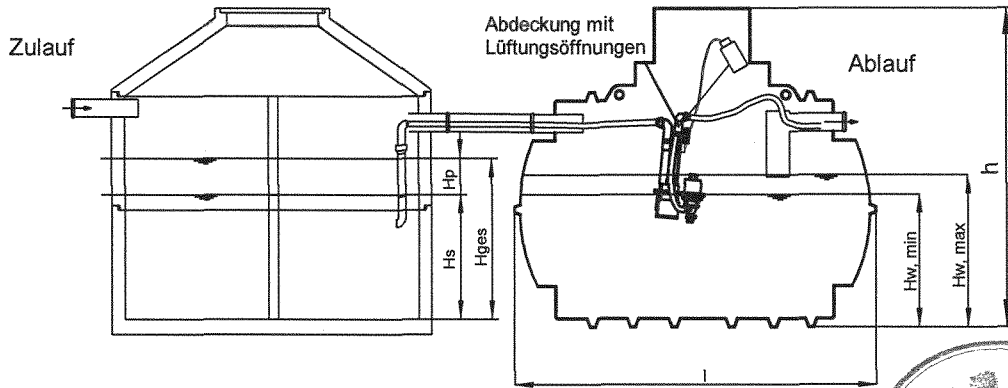
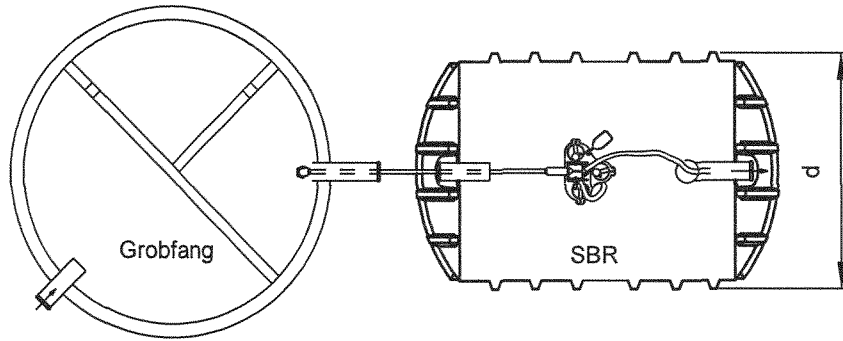

Behälter für Grobfang/Schlamm Speicher können - unabhängig voneinander - als Ein-/Zwei-/Drei- oder Vierkammergruben ausgeführt sein.

ATB

Umwelttechnologien GmbH
 Suedstr. 2
 D-32457 Porta Westfalica
 Fon: ++49 (0)5731/30230-0
 Fax: ++49 (0)5731/30230-30

Kleinkläranlagen mit
 Abwasserbelüftung -
 Belebungsanlage im
 Aufstaubetrieb

AQUAmax ZK
 Nachrüstung

Anlage 4

zur allgemeinen
 bauaufsichtlichen
 Zulassung Nr. Z-55.3-144

vom 02.06.2006

AQUAmax MK Kunststoffbehälter, Einbehälterbauweise																		
EW	Zulauf				Maße			Volumina						Höhen				
	Q _d	V _{dZ}	B _d	Q ₁₀	d	l	h	V _{R, mittel}	V _{R, max}	V _{R, min}	V _S	V _P	V _{S, ges}	H _{W, max}	H _{W, min}	H _S	H _P	H _{ges}
	[m ³ /d]	[m ³]	[kg/d]	[m ³ /h]	[m]			[m ³]						[m]				
4	0,60	0,20	0,24	0,06	1,63	2,40	2,04	1,20	1,30	1,10	1,10	0,44	1,54	1,13	0,98	0,98	0,35	1,33
6	0,90	0,30	0,36	0,09	1,96	3,04	2,35	1,80	1,95	1,65	1,65	0,56	2,21	1,15	1,02	1,02	0,25	1,27
8	1,20	0,40	0,48	0,12	1,96	3,04	2,35	2,40	2,60	2,20	2,20	0,68	2,88	1,46	1,27	1,27	0,35	1,62

AQUAmax ZK Kunststoffbehälter, Zweibebehälterbauweise																		
EW	Zulauf				Maße			Volumina						Höhen				
	Q _d	V _{dZ}	B _d	Q ₁₀	d	l	h	V _{R, mittel}	V _{R, max}	V _{R, min}	V _S	V _P	V _{S, ges}	H _{W, max}	H _{W, min}	H _S	H _P	H _{ges}
	[m ³ /d]	[m ³]	[kg/d]	[m ³ /h]	[m]			[m ³]						[m]				
6	0,90	0,30	0,36	0,09	1,63	2,40	2,04	1,80	2,40	2,10	2,10	0,56	2,66	1,00	0,90	0,90	0,18	1,08
8	1,20	0,40	0,48	0,12	1,63	2,40	2,04	2,40	2,60	2,20	2,20	0,68	2,88	1,07	0,93	0,93	0,25	1,18
10	1,50	0,50	0,60	0,15	1,63	2,40	2,04	3,00	3,25	2,75	2,75	0,60	3,35	1,32	1,12	1,12	0,26	1,38
12	1,80	0,60	0,72	0,18	1,96	3,04	2,35	3,60	3,90	3,30	3,30	0,72	4,02	1,10	0,98	0,98	0,14	1,12
16	2,40	0,80	0,96	0,24	1,96	3,04	2,35	4,80	5,20	4,40	4,40	0,96	5,36	1,39	1,21	1,21	0,22	1,43

AQUAmax ZK - Gastro Kunststoffbehälter																				
EW	Zulauf				Maße						Volumina						Höhen			
	Q _d	V _{dZ}	B _d	Q ₁₀	d1	l1	d2	l2	d _p	l _p	V _{R, mittel}	V _{R, max}	V _{R, min}	V _S	V _P *	H _{W, max}	H _{W, min}	H _S	H _P *	
	[m ³ /d]	[m ³]	[kg/d]	[m ³ /h]	[m]						[m ³]						[m]			
8	1,20	0,40	0,48	0,12	1,63	2,40	1,63	2,40	**	**	2,40	2,60	2,20	2,00	0,68	1,07	0,93	0,87	**	
10	1,50	0,50	0,60	0,15	1,63	2,40	1,63	2,40	**	**	3,00	3,25	2,75	2,50	0,60	1,32	0,93	1,03	**	
12	1,80	0,60	0,72	0,18	1,63	2,40	1,96	3,04	**	**	3,60	3,90	3,30	3,00	0,72	1,10	0,98	1,22	**	
16	2,40	0,80	0,96	0,24	1,96	3,04	1,96	3,04	**	**	4,80	5,20	4,40	4,00	0,96	1,39	1,21	1,12	**	

* Mindestvolumina bzw. -höhen. Abhängig vom Anwendungsfall können diese erheblich größer ausfallen.
 ** Abhängig vom Anwendungsfall und den anfallenden Abwassermengen. Das benötigte Puffervolumen kann erheblich über dem unter V_P aufgeführten Mindestvolumen liegen. Es bedarf einer gesonderten klärtechnischen Berechnung und ist in jedem Einzelfall nachzuweisen.



Kurzzeichen und Einheiten:

B _d	kg / d	BSB ₅ Fracht / Tag [= 0,06 kg BSB ₅ / (EW x d)]
d	m	Durchmesser
EW		Einwohnerwerte
H _{W, max}	m	maximaler Wasserstand im SBR-Reaktor [$> 1,0$ m]
H _{W, min}	m	minimaler Wasserstand im SBR-Reaktor
H _S	m	Mindestwasserspiegel im Grobfang/Schlamm Speicher [$> 0,8$ m, i.d.R. H _{W, min}]
H _P	m	Höhe des Puffers im Schlamm Speicher
H _{ges}	m	min. Wassertiefe von UK Zulaufrohr bis OK Behälterboden [= H _S +H _P]
Q _d	m ³ /d	Schmutzwasserzulauf / Tag
Q ₁₀	m ³ /h	max. Schmutzwasserzulauf / Stunde
V _{dZ}	m ³	Schmutzwassermenge / Zyklus [= 3 Zyklen/Tag]
V _{R, mittel}	m ³	mittleres Reaktorvolumen [= B _d / B _R , mit einer Raumbelastung [B _R] von 0,2 kg/(m ³ x d)]
V _{R, max}	m ³	maximales Reaktorvolumen [= V _{R, mittel} + V _{dZ} /2]. Entspricht dieses Volumen einer Wassertiefe h _{W, max} < 1,0 m, so ist das Volumen anzupassen, um ein h _{W, max} > 1,0 m zu erreichen.
V _{R, min}	m ³	minimales Reaktorvolumen [= V _{R, max} - V _{dZ}]
V _S	m ³	Volumen Schlamm Speicher [$> 0,25$ m ³ / EW]
V _{S, ges}	m ³	Mindestnutzvolumen Schlamm Speicher [= V _S +V _P]
V _P	m ³	Volumen des Puffers [= 4 h* x Q ₁₀]**

[* maximale beschickungsfreie Zeit ** + 0,2 m³ Badewannenstoß bei 4, 6, 8 EW]

ATB
 Umwelttechnologien GmbH
 Südstr. 2
 32457 Porta Westfalica

Kleinkläranlagen mit
 Abwasserbelüftung –
 Belebungsanlage im Auf-
 staubetrieb
 Kennwerte

Anlage 5
 zur allgemeinen bauaufsichtlichen
 Zulassung Nr.: Z-55.3-144
 vom 02.06.2006

AQUAmax® MK und ZK, Nachrüstung

E	4	6	8	10	12	16	E	12	16
$Q_d=0,15 \times E$ [m³/d]	0,60	0,90	1,20	1,50	1,80	2,40	$Q_d=0,15 \times E$ [m³/d]	1,80	2,40
$Q_{dz}=Q_d/3$ [m³]	0,20	0,30	0,40	0,50	0,60	0,80	$Q_{dz}=Q_d/3$ [m³]	0,60	0,80
Q_{10}	0,06	0,09	0,12	0,15	0,18	0,24	Q_{10}	0,18	0,24
$B_d=0,06 \times E$ [kg BSB₅/d]	0,24	0,36	0,48	0,60	0,72	0,96	$B_d=0,06 \times E$ [kg BSB₅/d]	0,72	0,96
$V_{R, \text{mittel}}=B_d/0,2$ [m³]	1,20	1,80	2,40	3,00	3,60	4,80	$V_{R, \text{mittel}}=B_d/0,2$ [m³]	3,60	4,80
$V_{R\text{max}}=V_{R, \text{mittel}} \times Q_{SZ}/2$ [m³]	1,30	1,95	2,60	3,25	3,90	5,20	$V_{R\text{max}}=V_{R, \text{mittel}} \times Q_{SZ}/2$ [m³]	3,90	5,20
$V_{R\text{min}}=V_{R\text{max}} - Q_{SZ}$ [m³]	1,10	1,65	2,20	2,75	3,30	4,40	$V_{R\text{min}}=V_{R\text{max}} - Q_{SZ}$ [m³]	3,30	4,40
$V_S=0,25 \times EW$	1,00	1,50	2,00	2,50	3,00	4,00	$V_S=0,25 \times EW$	3,00	4,00
$V_P=4 \times Q_{10}$	0,44	0,56	0,68	0,80	0,96	1,28	$V_P=4 \times Q_{10}$	0,72	0,96
$V_{S, \text{ges}}=V_S+V_P$	1,44	2,06	2,68	3,30	3,96	5,28	$V_{S, \text{ges}}=V_S+V_P$	3,72	4,96
AS = 1 m²							AS = 4,5 m²		
$H_{W\text{max}}$	1,04	1,00					$H_{W\text{max}}$	1,07	1,36
$H_{W\text{min}}$	0,91	0,89					$H_{W\text{min}}$	0,87	1,18
$H_P=V_P/A_S$	0,44	0,56					$H_P=V_P/A_S$	0,16	0,21
$H_S=V_S/A_S^*$	1,00	1,50					$H_S=V_S/A_S^*$	0,80	0,89
$H_{\text{ges}}=H_S+H_P$	1,44	2,06					$H_{\text{ges}}=H_S+H_P$	0,96	1,10
AS = 1,5 m²							AS = 5 m²		
$H_{W\text{max}}$	1,04	1,00	1,05	1,37			$H_{W\text{max}}$		1,36
$H_{W\text{min}}$	0,91	0,89	0,91	1,12			$H_{W\text{min}}$		1,18
$H_P=V_P/A_S$	0,29	0,37	0,45	0,40			$H_P=V_P/A_S$		0,19
$H_S=V_S/A_S^*$	0,80	1,00	1,33	1,67			$H_S=V_S/A_S^*$		0,80
$H_{\text{ges}}=H_S+H_P$	1,09	1,37	1,79	2,07			$H_{\text{ges}}=H_S+H_P$		0,99
AS = 2 m²							AS = 6 m²		
$H_{W\text{max}}$		1,00	1,05	1,37	1,07		$H_{W\text{max}}$		1,36
$H_{W\text{min}}$		0,89	0,91	1,12	0,87		$H_{W\text{min}}$		1,18
$H_P=V_P/A_S$		0,28	0,34	0,30	0,36		$H_P=V_P/A_S$		0,16
$H_S=V_S/A_S^*$		0,80	1,00	1,25	1,50		$H_S=V_S/A_S^*$		0,80
$H_{\text{ges}}=H_S+H_P$		1,08	1,34	1,55	1,86		$H_{\text{ges}}=H_S+H_P$		0,96
AS = 2,5 m²							Bei abweichenden m²-Zahlen sind die Werte zu interpolieren!		
$H_{W\text{max}}$			1,05	1,37	1,07	1,36			
$H_{W\text{min}}$			0,91	1,12	0,87	1,18			
$H_P=V_P/A_S$			0,27	0,24	0,29	0,38			
$H_S=V_S/A_S^*$			0,80	1,00	1,20	1,60			
$H_{\text{ges}}=H_S+H_P$			1,07	1,24	1,49	1,98			
AS = 3 m²							Deutsches Institut für Bautechnik 3		
$H_{W\text{max}}$			1,05	1,37	1,07	1,36			
$H_{W\text{min}}$			0,91	1,12	0,87	1,18			
$H_P=V_P/A_S$			0,23	0,20	0,24	0,32			
$H_S=V_S/A_S^*$			0,80	0,83	1,00	1,33			
$H_{\text{ges}}=H_S+H_P$			1,03	1,03	1,24	1,65			
AS = 3,5 m²									
$H_{W\text{max}}$				1,37	1,07	1,36			
$H_{W\text{min}}$				1,12	0,87	1,18			
$H_P=V_P/A_S$				0,17	0,21	0,27			
$H_S=V_S/A_S^*$				0,80	0,86	1,14			
$H_{\text{ges}}=H_S+H_P$				0,97	1,06	1,42			
AS = 4 m²									
$H_{W\text{max}}$					1,07	1,36			
$H_{W\text{min}}$					0,87	1,18			
$H_P=V_P/A_S$					0,18	0,24			
$H_S=V_S/A_S^*$					0,80	1,00			
$H_{\text{ges}}=H_S+H_P$					0,98	1,24			

Die Werte für $H_{W, \text{max}}$ und $H_{W, \text{min}}$ ergeben sich aus den Höhen für den AQUAmax ZK.

(Für 4 EW ist ein Kunststoffbehälter $d = 1,03 \text{ m}$, $l = 2,23 \text{ m}$ einzusetzen.)

Beträgt das Volumen der Vorklärung (V_S) > 425 l/EW kann mit einer Schmutzfracht von 40 g [mehrkammrige Vorklärung] bzw. 50 g BSB₅/(EWxd) [einkammrige Vorklärung] im Zulauf zur Belebung gerechnet werden.

ATB

Umwelttechnologien GmbH
Südstr. 2

32457 Porta Westfalica

Kleinkläranlagen mit
Abwasserbelüftung –
Belebungsanlage im Auf-
staubetrieb

Nachrüstung

Anlage 6

zur allgemeinen bauaufsichtlichen
Zulassung Nr.: Z-55.3-144
vom 02.06.2006

Funktionsbeschreibung AQUAmax®

Die Kläranlage arbeitet mit einer Zykluszeit von ca. 8 Stunden. Hiervon entfallen 2 Stunden auf die Absetzphase. Während der 6 Stunden Belüftungsphase wird intermittierend über einen Tauchbelüfter Sauerstoff in die Belebung eingebracht.

Die Anlage hat einen vorgeschalteten Grobfang, der zur Speicherung des Primär- und Sekundärschlammes sowie zur Pufferung des Zulaufwassers dient.

Der Puffer kann mindestens die in 4 Stunden maximal zulaufende Abwassermenge (Q_{10}) aufnehmen. 4 Stunden sind die maximale Zeit, in der der SBR-Belebungsphase kein Abwasser zugeführt werden darf (2 Stunden vor Absetzphase + 2 Stunden Absetzphase).

Die theoretische Tageszulaufmenge ist berechnet für einen Aufstau bis Unterkante Zulaufrohr. Für den Notfall steht das Zulaufrohr als Stauraumkanal zur Verfügung. Bei einem Rückstau über Oberkante Zulaufrohr wird das zufließende Wasser über einen Notüberlauf abgeführt.

Die Beschickung der Belebung aus dem Puffer erfolgt über eine kommunizierende Röhre. Diese wird während der Belüftungsphase alle 2 Stunden mit einem kurzen Pumpenstoß der Überschussschlammpumpe gefüllt. Anschließend gleicht sich der höhere Wasserspiegel im Puffer mit dem der Belebung aus. Die letzte Beschickung erfolgt 2 Stunden vor der Absetzphase. Damit in der Nachklärphase kein ungereinigtes Abwasser zufließen kann, wird während der Belüftung Luft in diese kommunizierende Röhre eingetragen. Der Wasserstrom vom Puffer in die Belebung wird dadurch unterbrochen. Einmal pro Zyklus wird Überschussschlamm in den Grobfang gepumpt.

Der AQUAmax Gastro verfügt über einen separaten Puffer. Fallen innerhalb kurzer Zeit größere Abwassermengen an, können diese im separaten Speicher zurückgehalten und mit der Beschickungspumpe gleichmäßig und gemäß klärtechnischer Berechnung der SBR-Belebungsphase zugeführt werden.

Die Belebungsphase wird mit einer separaten Pumpe ebenfalls alle 2 Stunden beschickt. Die Beschickungsdauer richtet sich nach der Anlagengröße und wird an der Steuerung eingestellt. Die letzte Beschickung erfolgt 2 Stunden vor der Absetzphase. Bei Überschreitung der maximal zulässigen Beschickungsmenge ($H_{w, max}$) wird über einen Schwimmerschalter Alarm ausgelöst.

Einmal pro Zyklus wird Überschussschlamm in den Grobfang gepumpt.

Nach der Absetzphase wird das gereinigte Abwasser aus bis zum Ausschaltpunkt des Schwimmers (NIV1) in den Ablauf gepumpt. Eine Probenahmemöglichkeit ist vorzusehen.

Der Urlaubsbetrieb wird eingeschaltet, wenn nach 4 Stunden Belüftungsphase der Einschaltpunkt des Schwimmers (NIV1) noch nicht erreicht ist. Sobald der Einschaltpunkt des Schwimmers erreicht wird, wird wieder in den Normalbetrieb gewechselt. Nach weiteren 3 Stunden beginnt die Absetzphase.

Während des Urlaubsbetriebs werden die Belüftungszeiten auf etwa 30 % der normalen Belüftungszeit reduziert.

Die Steuerung der Anlage erfolgt über eine SPS, deren Einstellungen über eine Geheimzahl verändert werden können. Die Betriebsstunden des Tauchbelüfters sowie der Nachklär- und Überschussschlammpumpe können abgefragt werden.

AQUAmax® PLUS Paket

Das AQUAmax® PLUS Paket ist eine Erweiterungsmöglichkeit zur Verbesserung der Reinigungsleistung.

Die Anlage ist mit einem verbesserten Programmmodul ausgestattet. Durch eine zusätzliche anaerobe Klärphase kann der Gesamtstickstoff (N_{ges}) auf einen Wert von $< 25 \text{ mg/l}$ ($> 12^\circ\text{C}$) reduziert werden.



ATB

Umwelttechnologien GmbH
Südstr. 2

32457 Porta Westfalica

Kleinkläranlagen mit
Abwasserbelüftung –
Belebungsanlage im Auf-
staubetrieb

Funktionsbeschreibung

Anlage 7

zur allgemeinen bauaufsichtlichen
Zulassung Nr.: Z-55.3-144
vom 02.06.2006

Einbauanweisung AQUAmax®

Bauseitige Voraussetzungen:

- Die Behälter nach unseren Vorgaben müssen fertig eingebaut sein.
- Nach DIN 4261, Teil 2 muss eine Dichtigkeitsprüfung durchgeführt werden.
- Der Belebungsbehälter muss bei Montagebeginn frei von Abwasser und sauber sein.
- Zu- und Abläufe müssen mindestens als KG-Rohr DN 100 ausgeführt sein, und innen ca. 15 cm überstehen.
- Die Deckel der Behälter müssen Lüftungsöffnungen haben. Im Zulaufrohr muss unmittelbar vor dem Grobfang eine Entlüftung eingebaut werden, wenn eine Entlüftung über das Dach nicht gegeben ist.
- Das Steuergerät muss an entsprechender Stelle angebracht und mit Spannung versorgt sein (230V)
- Zum Steuergerät ist eine abgesichertes (FI-Schalter) Kabel 3x1,5 mm² zu verlegen. Zwischen Steuergerät und Behälter (AQUAmax) werden 4 Erdkabel (3x1,5 mm²) benötigt. Die Kabelenden sollten etwa 1,5 m in den Schacht hinein reichen.

Der Anschluss der Kabel hat von einem Fachbetrieb zu erfolgen!

Einbau des AQUAmax (wird bei Beauftragung durch unseren Service vorgenommen):

Die Kabelabzweiggästen müssen gut zugänglich in der Anlage befestigt werden.

Die Anschlusskabel des AQUAmax und der Schwimmerschalter müssen in den Abzweiggästen mit den Erdkabeln verklemmt werden. Das Schwimmerkabel ist in einem separaten Abzweiggasten anzuschließen, da Schwimmer und Aggregate nicht gemeinsam in einem Kabelabzweiggasten angeschlossen werden dürfen. (vergießen erst nach Funktionsprüfung!)

Das Zu- bzw. Ablaufpaket mit Probenahmemöglichkeit nach Zeichnung montieren.
AQUAmax M auf die Trennwand hängen, AQUAmax Z mit den Ketten am Deckelauflagerring oder Konus befestigen.

Das Beschickungsrohr muß in den Grobfang geführt werden (M).
Das Steigrohr der Überschussschlamm-Beschickungspumpe muss mit dem Schlauch verbunden werden und in den Grobfang geführt werden. Dort muss er mit dem Tauchrohr befestigt werden. (Z)
Beim AQUAmax Gastro ist die Beschickungspumpe ca. 5 – 10 cm über dem Boden anzubringen und die Beschickungsleitung in die SBR-Kammer zu führen (freier Auslauf!).

Der Ablaufschlauch wird am Probegefäß mit einer Rohrschelle befestigt.
Der Schlauch darf dabei nicht in das dort befindliche Wasser eintauchen.
Im Bereich des Schachtdeckels muss der Schlauch mit einer Schelle gesichert werden.

Die Anlage muss jetzt mindestens bis zum Ausschaltpunkt des Schwimmers mit Wasser gefüllt werden. Nun sollte mittels der Handschalter am Steuergerät eine Funktionsprobe durchgeführt werden. Nach erfolgreicher Prüfung muss der Kabelabzweiggasten in der Anlage vergossen werden.

Die Einstellung des Steuergerätes entnehmen Sie bitte der gesonderten Bedienungsanleitung

Die Anlage kann erst in Betrieb genommen werden wenn der Grobfang gefüllt ist.

Bitte beachten Sie bei allen Anschlussarbeiten, dass alle Kabel und Schläuche lang genug sind, damit der AQUAmax problemlos aus der Anlage entnommen werden kann.



ATB
Umwelttechnologien GmbH
Südstr. 2
32457 Porta Westfalica

Kleinkläranlagen mit
Abwasserbelüftung –
Belebungsanlage im Auf-
staubetrieb
Einbauanweisung

Anlage 8
zur allgemeinen bauaufsichtlichen
Zulassung Nr.: Z-55.3-144
vom 02.06.2006