

10829 Berlin, 1. Februar 2008

Kolonnenstraße 30 L

Telefon: 030 78730-312

Telefax: 030 78730-320

GeschZ.: I 19-1.15.1-26/06

Allgemeine bauaufsichtliche Zulassung

Zulassungsnummer:

Z-15.1-262

Antragsteller:

Alpenländische Veredelungs-Industrie GmbH
Gustinus-Ambrosi-Straße 1-3
8074 RAABA
ÖSTERREICH

Gebr. Lotter KG
Waldäcker 15
71631 Ludwigsburg

Zulassungsgegenstand:

ALD-Gitterträger für Fertigplatten
mit statisch mitwirkender Ortbetonschicht

Geltungsdauer bis:

28. Februar 2013

Der oben genannte Zulassungsgegenstand wird hiermit allgemein bauaufsichtlich zugelassen.

Diese allgemeine bauaufsichtliche Zulassung umfasst zehn Seiten und fünf Anlagen.



I. ALLGEMEINE BESTIMMUNGEN

- 1 Mit der allgemeinen bauaufsichtlichen Zulassung ist die Verwendbarkeit bzw. Anwendbarkeit des Zulassungsgegenstandes im Sinne der Landesbauordnungen nachgewiesen.
- 2 Die allgemeine bauaufsichtliche Zulassung ersetzt nicht die für die Durchführung von Bauvorhaben gesetzlich vorgeschriebenen Genehmigungen, Zustimmungen und Bescheinigungen.
- 3 Die allgemeine bauaufsichtliche Zulassung wird unbeschadet der Rechte Dritter, insbesondere privater Schutzrechte, erteilt.
- 4 Hersteller und Vertreiber des Zulassungsgegenstandes haben, unbeschadet weiter gehender Regelungen in den "Besonderen Bestimmungen", dem Verwender bzw. Anwender des Zulassungsgegenstandes Kopien der allgemeinen bauaufsichtlichen Zulassung zur Verfügung zu stellen und darauf hinzuweisen, dass die allgemeine bauaufsichtliche Zulassung an der Verwendungsstelle vorliegen muss. Auf Anforderung sind den beteiligten Behörden Kopien der allgemeinen bauaufsichtlichen Zulassung zur Verfügung zu stellen.
- 5 Die allgemeine bauaufsichtliche Zulassung darf nur vollständig vervielfältigt werden. Eine auszugsweise Veröffentlichung bedarf der Zustimmung des Deutschen Instituts für Bautechnik. Texte und Zeichnungen von Werbeschriften dürfen der allgemeinen bauaufsichtlichen Zulassung nicht widersprechen. Übersetzungen der allgemeinen bauaufsichtlichen Zulassung müssen den Hinweis "Vom Deutschen Institut für Bautechnik nicht geprüfte Übersetzung der deutschen Originalfassung" enthalten.
- 6 Die allgemeine bauaufsichtliche Zulassung wird widerruflich erteilt. Die Bestimmungen der allgemeinen bauaufsichtlichen Zulassung können nachträglich ergänzt und geändert werden, insbesondere, wenn neue technische Erkenntnisse dies erfordern.



II. BESONDERE BESTIMMUNGEN

1 Zulassungsgegenstand und Anwendungsbereich

1.1 Zulassungsgegenstand

Zulassungsgegenstand sind 7 bis 30 cm hohe ALD-Gitterträger. Diese müssen Anlage 1 entsprechen.

1.2 Anwendungsbereich

Die Gitterträger dürfen als „biegesteife Bewehrung“ in mindestens 4 cm dicken Fertigplatten ohne Vorspannung mit statisch mitwirkender Ortbetonschicht nach DIN 1045-1:2001-07, 13.4.3 und in Ortbetondecken als Biegezug- und Querkraftbewehrung verwendet werden.

Für die Ermittlung der Schnittgrößen dürfen Verfahren nach der Plastizitätstheorie und nichtlineare Verfahren nicht angewendet werden.

Die Verwendung für nicht vorwiegend ruhende Verkehrslasten und in Fabriken und Werkstätten mit schwerem Betrieb ist nicht zulässig.

2 Bestimmungen für das Bauprodukt

2.1 Eigenschaften und Zusammensetzung

2.1.1 Gitterträger

Die Gitterträger bestehen aus

- einem Obergurt aus einem Stab, $d_s = 8$ bis 14 mm, aus BSt 500 G, M, WR, KR, S
- einem Untergurt aus zwei Stäben, $d_s = 5$ bis 14 mm aus BSt 500 M, WR, KR, S
- Diagonalen $d_s = 5$ bis 9 mm aus BSt 500 G, M, WR, KR, NG, NR

Alle Stäbe müssen die Eigenschaften des entsprechenden Stahles nach DIN 488-1:1984-09, Tabelle 1 oder der entsprechenden allgemeinen bauaufsichtlichen Zulassung aufweisen.

Alle verwendeten Stähle müssen für maschinelles Widerstandspunktschweißen geeignet sein.

Die Bruchscherkraft eines Schweißpunktes am Ober- bzw. Untergurt muss mindestens die Werte der Tabelle 1 erreichen.



Tabelle 1: Bruchscherkräfte

Diagonalen	Durchmesser in mm		Bruchscherkraft kN
	Obergurt	Untergurte	
5 bis 9	8 bis 10	--	8,0
6 bis 9	12	--	10,0
6 bis 9	14	--	12,0
5	--	5 bis 6	6,0
5	--	7	7,0
5 bis 6	--	8	9,0
6	--	5 bis 7	8,5
7 bis 9	--	5 bis 8	11,5
5 bis 8	--	10 bis 14	14,0
9	--	10 bis 12	14,0
9	--	14	19,0

2.1.2 Fertigplatte

2.1.2.1 Bewehrung

Zur Bewehrung der Fertigplatten dürfen alle Betonstähle nach DIN 488-1 und alle allgemein bauaufsichtlich zugelassenen Betonstähle verwendet werden.

2.1.2.2 Herstellung nach DIN 1045-1:2001-07

Es ist ein Beton der Festigkeitsklasse C20/25 bis C50/60 oder LC25/28 bis LC50/55 mindestens der Rohdichteklasse D 1,2 nach DIN 1045-1 zu verwenden.

2.1.3 Ortbeton

Es ist ein Beton der Festigkeitsklasse C16/20 bis C50/60 nach DIN 1045-1:2001-07 zu verwenden.

2.2 Herstellung und Kennzeichnung

2.2.1 Gitterträger

Die Diagonalen sind mit dem Obergurt und mit den Untergurten kraftschlüssig durch maschinelles Widerstandspunktschweißen zu verbinden.

Bei den Diagonalen dürfen die Biegerollendurchmesser den vierfachen Stabdurchmesser nicht unterschreiten.

2.2.2 Fertigplatten

In Fertigplatten bis zu einer Breite von 37,5 cm muss mindestens ein, bei einer Breite über 37,5 cm müssen mindestens zwei Gitterträger angeordnet werden.

Die Fertigplatten müssen mindestens 4 cm dick sein. Ihre Oberfläche muss ausreichend rau nach Definition in DIN 1045-1:2001-07, Abschnitt 10.3.6 bzw. DAfStb-Heft 525, Abschnitt zu 10.3.6 sein. Als gleichwertig gilt eine Fugenausbildung entsprechend DAfStb-Heft 400, Abschnitt 19.7.3.

Die entsprechend den Expositionsklassen nach DIN 1045-1:2001-07 erforderliche Betondeckung der Bewehrung ist an jeder Stelle im Bauteil einzuhalten. Zur Ausbildung der Plattenfugen ist Anlage 5 zu beachten. Bei Druckfugen im Bereich negativer Momente entsprechend Abschnitt 4 kann auf eine Anfasung der Fertigplatten verzichtet werden.

2.2.3 Kennzeichnung

Der Lieferschein des Gitterträgers muss vom Hersteller mit dem Übereinstimmungszeichen (Ü-Zeichen) nach den Übereinstimmungszeichen-Verordnungen der Länder gekennzeichnet werden. Die Kennzeichnung darf nur erfolgen, wenn die Voraussetzungen nach Abschnitt 2.3 erfüllt sind.



Die Gitterträger sind durch den Hersteller für jede Produktionsstätte (Herstellwerk) gesondert mit dem vom DIBt zugeteilten Werkkennzeichen zu kennzeichnen (Abschnitt 2.4 der "Richtlinie für die Überwachung von geschweißten Gitterträgern als biegesteife Bewehrung").

Außerdem sind die Gitterträger mit einem wetterbeständigen Anhänger zu versehen, aus welchem das Herstellwerk und die Gitterträgerbezeichnung einschließlich Höhe, Stabdurchmesser, Stahlsorten und Duktilitätsklasse erkennbar sind.

Für die Kennzeichnung der Fertigplatten gilt DIN 1045-4:2001-07, Abschnitt 10.

2.3 Übereinstimmungsnachweis

2.3.1 Allgemeines

Die Bestätigung der Übereinstimmung der Gitterträger mit den Bestimmungen dieser allgemeinen bauaufsichtlichen Zulassung muss für jedes Herstellwerk mit einem Übereinstimmungszertifikat auf der Grundlage einer werkseigenen Produktionskontrolle und einer regelmäßigen Fremdüberwachung einschließlich einer Erstprüfung der Gitterträger nach Maßgabe der folgenden Bestimmungen erfolgen.

Für die Erteilung des Übereinstimmungszertifikats und die Fremdüberwachung einschließlich der dabei durchzuführenden Produktprüfungen hat der Hersteller der Gitterträger eine hierfür anerkannte Zertifizierungsstelle sowie eine hierfür anerkannte Überwachungsstelle einzuschalten.

Dem Deutschen Institut für Bautechnik ist von der Zertifizierungsstelle eine Kopie des von ihr erteilten Übereinstimmungszertifikats zur Kenntnis zu geben.

2.3.2 Werkseigene Produktionskontrolle

In jedem Herstellwerk ist eine werkseigene Produktionskontrolle einzurichten und durchzuführen. Unter werkseigener Produktionskontrolle wird die vom Hersteller vorzunehmende kontinuierliche Überwachung der Produktion verstanden, mit der dieser sicherstellt, dass die von ihm hergestellten Bauprodukte den Bestimmungen dieser allgemeinen bauaufsichtlichen Zulassung entsprechen.

Für Umfang, Art und Häufigkeit der werkseigenen Produktionskontrolle ist die "Richtlinie für die Überwachung von geschweißten Gitterträgern als biegesteife Bewehrung", für die Gitterträger sowie DIN 1045-4:2001-07 für die Fertigplatten maßgebend. Dabei ist zu beachten, dass abweichend von Tabelle 2, Zeile 6 der "Richtlinie für die Überwachung von geschweißten Gitterträgern als biegesteife Bewehrung", Fassung August 1993¹ für die Zugversuche das 10 %-Quantil des Verhältnisses R_m/R_e für alle Sorten mindestens 1,05 betragen muss. Bei Gitterträgern, die in die Duktilitätsklasse B eingestuft werden, muss dieser Verhältniswert jedoch mindestens 1,08 betragen.

Der Hersteller der Gitterträger muss sich davon überzeugen, dass die für das Vormaterial in DIN 488-1:1984-09 oder nach bauaufsichtlicher Zulassung geforderten Eigenschaften durch Werkkennzeichen und Ü-Zeichen belegt sind. Die Ergebnisse der werkseigenen Produktionskontrolle sind aufzuzeichnen und auszuwerten. Die Aufzeichnungen müssen mindestens folgende Angaben enthalten:

- Bezeichnung des Gitterträgers einschließlich Höhe, Stabdurchmesser und Stahlsorten
- Beschreibung und Prüfung des Ausgangsmaterials und der Bestandteile
- Art der Kontrolle oder Prüfung
- Datum der Herstellung und der Prüfung des Gitterträgers
- Ergebnis der Kontrollen und Prüfungen und, soweit zutreffend, Vergleich mit den Anforderungen
- Unterschrift des für die werkseigene Produktionskontrolle Verantwortlichen

Die Aufzeichnungen sind mindestens fünf Jahre aufzubewahren und der für die Fremdüberwachung eingeschalteten Überwachungsstelle vorzulegen. Sie sind dem Deutschen

¹ Erhältlich beim Deutschen Institut für Bautechnik.



Institut für Bautechnik und der zuständigen obersten Bauaufsichtsbehörde auf Verlangen vorzulegen.

Bei ungenügendem Prüfergebnis sind vom Hersteller unverzüglich die erforderlichen Maßnahmen zur Abstellung des Mangels zu treffen. Bauprodukte, die den Anforderungen nicht entsprechen, sind so zu handhaben, dass Verwechslungen mit übereinstimmenden ausgeschlossen werden. Nach Abstellung des Mangels ist - soweit technisch möglich und zum Nachweis der Mängelbeseitigung erforderlich - die betreffende Prüfung unverzüglich zu wiederholen.

2.3.3 Fremdüberwachung

In jedem Herstellwerk ist die werkseigene Produktionskontrolle durch eine Fremdüberwachung regelmäßig zu überprüfen. Für Umfang, Art und Häufigkeit der Fremdüberwachung für die Gitterträger ist die "Richtlinie für die Überwachung von geschweißten Gitterträgern als biegesteife Bewehrung", für die Fertigplatten DIN 1045-4:2001-07 maßgebend. Dabei ist zu beachten, dass abweichend von Tabelle 2, Zeile 6 der "Richtlinie für die Überwachung von geschweißten Gitterträgern als biegesteife Bewehrung", Fassung August 1993¹ für die Zugversuche das 10 %-Quantil des Verhältnisses R_m/R_e für alle Sorten mindestens 1,05 betragen muss. Bei Gitterträgern, die in die Duktilitätsklasse B eingestuft werden, muss dieser Verhältniswert jedoch mindestens 1,08 betragen.

Im Rahmen der Fremdüberwachung ist eine Erstprüfung der Gitterträger durchzuführen und sind Proben für Stichprobenprüfungen zu entnehmen. Die Probenahme und Prüfung obliegen jeweils der anerkannten Überwachungsstelle.

Die Ergebnisse der Zertifizierung und Fremdüberwachung sind mindestens fünf Jahre aufzubewahren. Sie sind von der Zertifizierungsstelle bzw. der Überwachungsstelle dem Deutschen Institut für Bautechnik und der zuständigen obersten Bauaufsichtsbehörde auf Verlangen vorzulegen.

3 Bestimmungen für Entwurf und Bemessung

Es gilt DIN 1045-1:2001-07, falls im Folgenden nichts anderes bestimmt wird.

3.1 Entwurf

Durchlaufende Decken mit über dem Zwischenaufleger gestoßenen Trägern dürfen ab Mauerwerksdicken von 11,5 cm ausgeführt werden. DIN 1053-1:1996-11, Abschnitt 8.1.2 ist zu beachten.

Bei durchlaufenden Decken gilt für die Mindestwanddicke von Betonwänden DIN 1045-1: 2001-07, Abschnitt 13.7.1, Tabelle 32, Spalten 2 und 4.

3.2 Bemessung

3.2.1 Allgemeines

Der statische Nachweis für die Tragfähigkeit der Decke ist in jedem Einzelfall zu erbringen. Dabei können auch Bemessungstabellen verwendet werden, die von einem Prüfamts für Baustatik geprüft sind.

3.2.2 Montagezustand

Schnittgrößen und Auflagerkräfte im Montagezustand sind unter Gebrauchslasten mit $\gamma_F = 1,0$ zu ermitteln.

Die rechnerischen Montagestützweiten sollen 1,0 m nicht unterschreiten. Sie sind unter folgenden Annahmen zu ermitteln:

Stat. System: Frei drehbar gelagerter Balken auf 2 Stützen.

Lastannahme: Eigenlast der Rohdecke und als Verkehrslast 1,5 kN/m² oder - falls ungünstiger - eine Einzellast von 1,5 kN.

Lastverteilung: Die Einzellast darf quer zu den Trägern auf eine Strecke verteilt werden, die gleich dem Abstand zwischen Einzellast und dem nächstgelegenen

Auflager, jedoch nicht größer als die Breite des Fertigteils angenommen werden kann. Mehr als die volle Einzellast braucht jedoch einem Träger nicht zugewiesen zu werden.

Die in Tabelle 2 angegebenen Schnittgrößen dürfen nicht überschritten werden.

Montageunterstützungen - gleichmäßig auf der gesamten Plattenbreite - in der Nähe des Auflagers sind nicht erforderlich, wenn die Montageauflagertiefe der Fertigplatten mindestens 3,5 cm beträgt und wenn bei Auflagerkräften ≤ 5 kN je Gitterträger mindestens von jedem zweiten Gitterträger, sonst von jedem ein Untergurtnotenpunkt in der Fertigplatte über dem Auflager liegt.

Tabelle 2: Zulässige Schnittgrößen zur Ermittlung der Montagestützweiten, bezogen auf den einzelnen Gitterträger

Trägerhöhe in cm	Obergurt Ø in mm	Diagonale ≥ Ø in mm	zul M in kNm bei einer Einflussbreite b in cm		zul Q [kN]	Zulage- bewehrung min A _s in cm ² je Gitterträger
			= 33 cm	≥ 60 cm		
7	8	5	0,95	1,35	4,55	
9	8	5	1,05	1,40	4,55	
13	8	5	1,20	1,45	4,55	
18	8	5	1,45	1,55	4,55	
20	8	5	1,60	1,60	4,55	
22	8	5	1,70	1,70	3,85	
24	8	5	1,70	1,70	3,20	
26	8	5	1,70	1,70	2,55	
7	10	5	1,85	2,00	4,55	
9	10	5	1,95	2,05	4,55	
11	10	5	2,05	2,10	4,55	
13 bis 20	10	5	2,10	2,10	4,55	
22	10	5	2,10	2,10	3,85	
24	10	5	2,10	2,10	3,20	
26	10	5	2,10	2,10	2,55	
7	10	6	1,85	2,00	6,50	
9	10	6	1,95	2,05	6,50	
11	10	6	2,05	2,10	6,50	
13 bis 20	10	6	2,10	2,10	6,50	
22	10	6	2,10	2,10	5,60	
24	10	6	2,10	2,10	4,90	
26	10	6	2,10	2,10	4,20	
30	10	6	2,10	2,10	2,20	
9	12	6	2,50		6,50	1,08
11	12	6	3,00		6,50	1,04
13	12	7 bis 9	3,50		7,00	1,01
15	12	7 bis 9	4,00		7,00	1,00
17	12	7 bis 9	4,20		7,00	1,72
19	12	7 bis 9	4,40		7,00	1,72
9	14	7 bis 9	3,25		7,00	1,84
11	14	7 bis 9	3,84		7,00	1,71
13	14	7 bis 9	4,43		7,00	1,63
15	14	7 bis 9	4,93		7,00	1,56
18	14	7 bis 9	5,28		7,00	1,34

Die zulässigen Schnittgrößen gelten für den rechnerischen Gebrauchszustand $\gamma_F = 1,0$.

Bei Gitterträgern mit 12 bis 14 mm Obergurtdurchmesser ist für den Montagezustand zusätzlich nachzuweisen, dass die Durchbiegung 1 cm nicht überschreitet. Dazu sind folgende Bedingungen einzuhalten:



- Die Fertigplatten müssen mindestens 5 cm dick sein.
- Die Untergurte müssen einen Mindestdurchmesser von 6 mm, die Diagonalen bei Trägerhöhen zwischen 9 und 11 cm und einem Obergurtdurchmesser von 12 mm einen Mindestdurchmesser von 6 mm, sonst einen Mindestdurchmesser von 7 mm haben.
- Trägerhöhen größer 19 cm sind nicht zulässig.

Die Montagestützweiten entsprechend den Tabellen in den Anlagen 3 und 4 sind unter Beachtung dieser Bedingungen ermittelt worden.

Für das Verlegen der Fertigplatten mit 12 bis 14 mm Obergurtdurchmesser dürfen die zulässigen Momente und Querkräfte der Tabelle 2 voll in Rechnung gestellt werden. Die beim Verlegen erforderliche Mindestbewehrung A_s in cm^2 je Gitterträger (einschließlich der Gitterträgeruntergurte) ist für BSt 500 S oder BSt 500 M in Tabelle 2 angegeben.

3.2.3 Verankerung

Die Untergurte der Gitterträger dürfen wie Betonstahlmatten mit gerippten Stäben verankert werden; Untergurtstäbe mit $d_s = 14$ mm dürfen sinngemäß wie Untergurtstäbe mit $d_s = 12$ mm bemessen werden.

Dabei ist bei Untergurtstäben mit $d_s = 5$ bis 10 mm ein Schweißpunkt und sind bei Untergurtstäben mit $d_s = 12$ bis 14 mm zwei Schweißpunkte je Untergurtstab einem aufgeschweißten Querstab einer Betonstahlmatte gleichzusetzen.

Bei Verankerung über Zwischenauflagern aus 11,5 bis 17,5 cm dicken Wänden aus Mauerwerk muss mindestens ein Viertel der größten Feldbewehrung als Zulagen im Ort beton über der Fertigplatte angeordnet werden. Diese müssen mindestens $0,5$ m bzw. $40 d_s$ von der Auflagervorderkante ins Feld reichen.

3.2.4 Bemessung im Endzustand nach DIN 1045-1:2001-07

(1) Bemessungswert der Scherwiderstandes

Als Bemessungswert des Scherwiderstandes eines Schweißpunktes darf die durch $\gamma_s = 1,15$ geteilte Bruchscherkraft nach Tabelle 1 in Rechnung gestellt werden.

(2) Bemessung für Biegung

Untergurtstäbe sind mit $f_{yk} = 500 \text{ MN/m}^2$ in Rechnung zu stellen.

Hinsichtlich der Beschränkung der Rissbreite gilt DIN 1045-1, Abschnitt 11.2.

(3) Schubkraftübertragung in der Fuge

Für die Schubkraftübertragung in der Fuge gilt DIN 1045-1, Abschnitt 10.3.6. Der Druckstrebenwinkel θ des Fachwerks ist abweichend von DIN 1045-1, Gl. (86) wie folgt zu ermitteln:

$$\left. \begin{array}{l} \alpha < 55^\circ: \quad 1,2 \\ \alpha \geq 55^\circ: \quad 1,0 \end{array} \right\} \leq \cot \theta \leq \frac{1,2 \cdot \mu - 1,4 \cdot \sigma_{cd} / f_{cd}}{1 - V_{Rd,ct} / V_{Ed}} \leq \left\{ \begin{array}{l} 3,0 \text{ für Normalbeton} \\ 2,0 \text{ für Leichtbeton} \end{array} \right.$$

Bei planmäßigen Längsdruckspannungen ($\sigma_{cd} < 0$) ist der Längsspannungsanteil in obiger Formel rechnerisch nicht zu berücksichtigen und somit $\sigma_{cd} = 0$ zu setzen.

Der innere Hebelarm z ergibt sich nach Absatz (4).

(3.1) Anordnung als Verbundbewehrung

Bei Anordnung der Gitterträger als Verbundbewehrung muss der Abstand zwischen der Oberkante des Fertigbetons und der Unterkante des Obergurtes mindestens 2,0 cm betragen. In einachsig gespannten Platten darf der Abstand der Verbundbewehrung in Stützrichtung das 2,5fache der Deckendicke nicht überschreiten. Die Abstände der Verbundbewehrung quer zu den Gitterträgern sind in einachsig gespannten Platten auf $s_{\max} \leq 5h \leq 75$ cm zu begrenzen. Als maximal zulässiger Randabstand sind 37,5 cm einzuhalten. In zweiachsig gespannten Platten darf der Abstand der Verbundbewehrung in Richtung der Gitterträger das 2,5fache der Deckendicke nicht überschreiten. Quer zu den Gitterträgern ist als maximal zulässiger Abstand $s_{\max} \leq 2h \leq 75$ cm einzuhalten.

Liegt die Längsbewehrung der Nebentragsrichtung im Ortbeton, so ist für diese keine Verbundbewehrung erforderlich.

(3.2) Anordnung als Querkraft- und Verbundbewehrung

Der Abstand der Diagonalen in Stützrichtung ist in Abhängigkeit vom Druckstrebenwinkel θ und vom Winkel α der Diagonalen wie folgt zu begrenzen:
 $s_{\max} = (\cot \theta + \cot \alpha) z \leq 20 \text{ cm}$

Quer zur Stützrichtung muss bei einachsig gespannten Decken der Abstand der Gitterträgerdiagonalen bei Deckendicken

$$\begin{aligned} \leq 40 \text{ cm} & \quad s_{\max} \leq 40 \text{ cm} \\ > 40 \text{ cm} & \quad s_{\max} \leq \min(80 \text{ cm oder Deckendicke}) \end{aligned}$$

entsprechen.

Zur Montageerleichterung auf den Baustellen darf bis zu einem Bemessungswert der Querkraft von $V_{Ed} = 0,15V_{Rd,\max}$ die Querbewehrung zwischen Gitterträgerobergurt und oberer Längsbewehrung angeordnet werden. Dagegen muss im Querkraftbereich von $0,15V_{Rd,\max} < V_{Ed} \leq 0,30V_{Rd,\max}$ der Obergurt der Gitterträger in gleicher Lage wie die obere Längsbewehrung angeordnet werden, wobei die Querbewehrung über der Längsbewehrung liegen darf. Die Lage von Obergurt, Längs- und Querbewehrung ist auf den Plänen immer detailliert darzustellen.

(4) Bemessung für Querkraft

Die Gitterträgerdiagonalen sind wie aufgebogene Längsstäbe in Rechnung zu stellen. Die zulässige Stahlspannung ist bei Diagonalen aus gerippten Stäben mit 435 MN/m^2 ($f_{yk}/1,15$), bei solchen aus glatten Stäben mit 365 MN/m^2 in Rechnung zu stellen.

(4.1) In Bauteilen ohne rechnerisch erforderliche Querkraftbewehrung nach DIN 1045-1, Abschnitt 10.3.3 sind die Gitterträger mindestens als Verbundbewehrung entsprechend den Absätzen (3) und (3.1) anzuordnen.

Bei der Ermittlung des Bemessungswertes der Querkrafttragfähigkeit $V_{Rd,ct}$ nach Gleichung (70) von DIN 1045-1 ist die Wirkung einer eventuellen Druckspannung σ_{cd} nicht zu berücksichtigen. Die Anwendung der Gleichung (72) ist nicht zulässig.

Bei der Ermittlung des inneren Hebelarms darf näherungsweise mit $z = 0,9d$ gerechnet werden.

(4.2) In Bauteilen mit rechnerisch erforderlicher Querkraftbewehrung nach DIN 1045-1, Abschnitt 10.3.4 müssen die Gitterträger als Querkraft- und Verbundbewehrung entsprechend den Absätzen (3) und (3.2) unter Berücksichtigung der Betondeckung über die ganze Querschnittshöhe reichen. Neigungen der Diagonalen kleiner als 45° sind unzulässig.

Der Bemessungswert der einwirkenden Querkraft V_{Ed} ist auf $0,30V_{Rd,\max}$ zu begrenzen. Der Bemessungswert der durch die Druckstrebenfestigkeit begrenzten aufnehmbaren Querkraft und der Korrekturbeiwert k für große Diagonalenneigungen sind wie folgt definiert:

$$V_{Rd,\max} = b_w z \alpha_c f_{cd} \frac{\cot \theta + \cot \alpha}{1 + \cot^2 \theta} k$$

$$k = \begin{cases} 1,0 & \text{für } \alpha < 55^\circ \\ 1 + \sin(\alpha - 55^\circ) & \text{für } \alpha \geq 55^\circ \end{cases}$$

Der Druckstrebenwinkel θ des Fachwerks ist abweichend von DIN 1045-1, Gl. (73) wie folgt zu ermitteln:

$$\left. \begin{aligned} \alpha < 55^\circ: & \quad 1,2 \\ \alpha \geq 55^\circ: & \quad 1,0 \end{aligned} \right\} \leq \cot \theta \leq \frac{1,2 - 1,4 \sigma_{cd} / f_{cd}}{1 - V_{Rd,c} / V_{Ed}} \leq \begin{cases} 3,0 & \text{für Normalbeton} \\ 2,0 & \text{für Leichtbeton} \end{cases}$$

$$\text{mit } V_{Rd,c} = \beta_{ct} \cdot 0,10 \cdot \eta_1 \cdot f_{ck}^{1/3} \cdot (1 + 1,2 \frac{\sigma_{cd}}{f_{cd}}) \cdot b_w \cdot z$$



Bei planmäßigen Längsdruckspannungen ($\sigma_{cd} < 0$) ist der Längsspannungsanteil in obigen Formeln rechnerisch nicht zu berücksichtigen und somit $\sigma_{cd} = 0$ zu setzen.

Der Druckstrebenwinkel θ ist für den Querkraft- und Fugennachweis einheitlich zu wählen. Die steilere Neigung (kleinerer $\cot \theta$) entsprechend der Formeln nach den Absätzen (3) bzw. (4) ist anzusetzen.

Bei zweiachsig gespannten Platten ist zu berücksichtigen, dass die Druckstreben entsprechend den Querkraftanteilen je Richtung unterschiedliche Neigungen haben können.

Bei der Ermittlung des inneren Hebelarmes ist DIN 1045-1, Abschnitt 10.3.4 (2) zu beachten.

(5) Angehängte Lasten im Bereich der Fertigplatte

Planmäßig angehängte Lasten im Bereich der Fertigplatte sind im Ortbeton ausreichend zu verankern. Die durch die Gitterträger in geeigneter Lage vorhandenen Diagonalen dürfen angerechnet werden, wenn diese nicht als Querkraft- und/oder Verbundbewehrung benötigt werden.

4 Bestimmungen für die Ausführung

Für die Ausführung gilt DIN 1045-3:2001-07, mit den folgenden Ergänzungen.

Verschmutzungen auf der Oberseite der Fertigplatten sind zu entfernen, da durch diese die Tragfähigkeit der Schubfuge deutlich herabgesetzt werden kann.

Die Decken sind entsprechend den nach Abschnitt 3.2.2 ermittelten Montagestützweiten zu unterstützen.

Zwischen den Fertigplatten muss im Bereich der Auflager (im Bereich negativer Momente) ein mindestens 4 cm breiter Zwischenraum zum einwandfreien Einbringen des Ortbetons verbleiben.

Bei Auflagertiefen über 4 cm sind die Fertigplatten an den Auflagern in ein Mörtelbett zu legen.

Die Fertigplatten dürfen mit Fördergefäßen bis zu 150 l Inhalt auf Karrbohlen befahren werden.

Die entsprechend den Expositionsclassen nach DIN 1045-1:2001-07 erforderliche Betondeckung der Bewehrung ist an jeder Stelle im Bauteil einzuhalten. Bei einer rau ausgeführten Verbundfuge ist für die im Ortbeton verlegte Bewehrung eine Mindestbetondeckung gegenüber dem Beton der Fertigplatte von 5 mm erforderlich (Anlage 5).

Vom Hersteller der Fertigplatten ist unter Berücksichtigung der allgemeinen Anforderungen von DIN 1045-1, Abschnitt 4.2.2 eine Montageanweisung zur Verfügung zu stellen.

Dr.-Ing. Alex

Beglaubigt



Darstellung des Gitterträgers

Bild 1

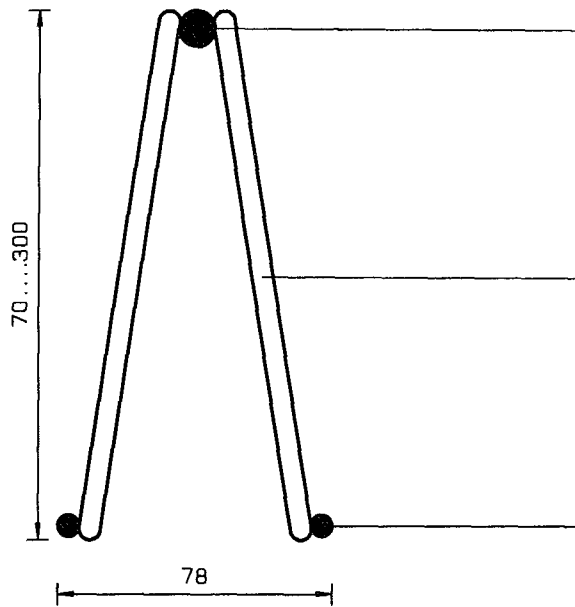

Obergurt
 ø8, 10, 12, 14mm
 BSt 500 G, M, KR, WR oder S

Diagonale
 ø5, 5.5, 6, 6.5, 7, 8, 9mm
 BSt 500 G, M, KR, WR, NG oder NR

Untergurt
 ø5 bis 8, 10, 12, 14mm
 BSt 500 M, KR, WR oder S

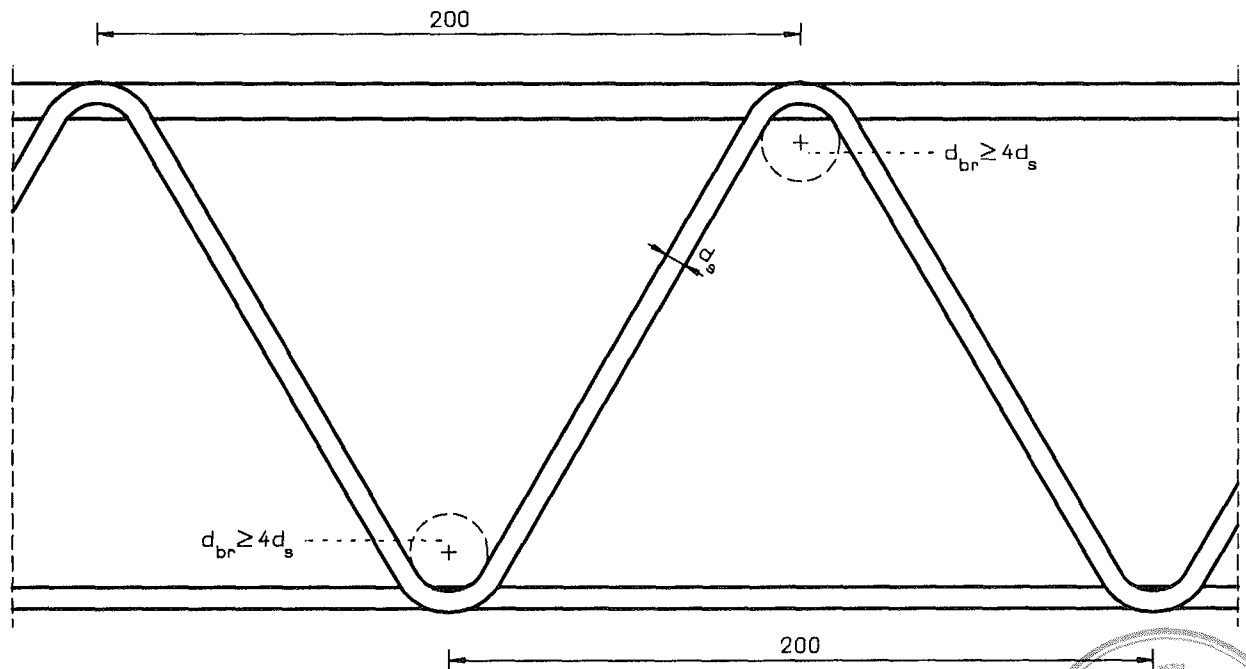

AVI

Alpenländische Veredelungs-
 Industrie Gesellschaft m.b.H.
 Gustinus-Ambrosi-Str. 1-3
 A-8074 Raaba, Austria
 Tel. 0043 316 4005-0
 Fax. 0043 316 4005-500

Gebr. Lotter KG

Waldäcker 15, D-71631 Ludwigsburg
 Tel. 07141 406-250
 Fax 07141 406-430

ALD - Gitterträger

für Fertigplatten mit
 statisch mitwirkender
 Ortbetonschicht

Darstellung des Gitterträgers

Anlage 1

zur allgemeinen
 bauaufsichtlichen
 Zulassung Nr. Z-15.1-262

vom 1. Februar 2008

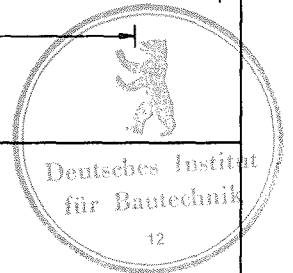

Beispiele für die Anwendung (Bild 2 und 3)

Bild 2

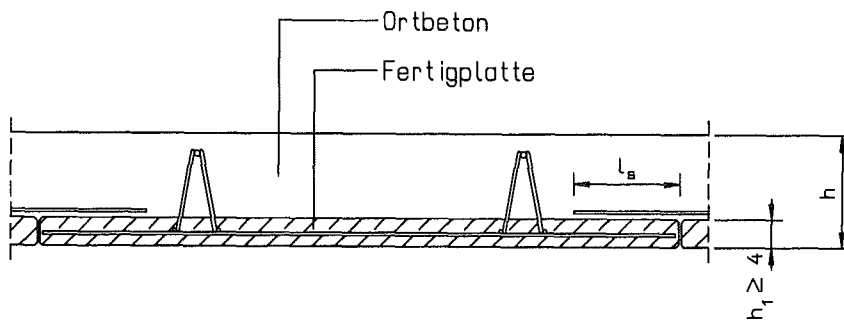

Stoß der Querbewehrung
 l_B nach DIN 1045-1
 Abschnitt 12.8.2
 und 12.8.4(5)

Bild 3

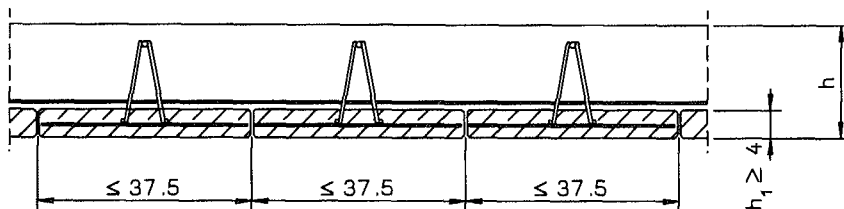

Bei Bauteilen mit rechnerisch erforderlicher Querkraftbewehrung (DIN 1045-1) müssen die Gitterträger über die gesamte Querschnittshöhe unter Berücksichtigung der oberen Bewehrungslage und deren Betondeckung reichen.

Ausbildung der Endauflager (Montagezustand)

Bild 4

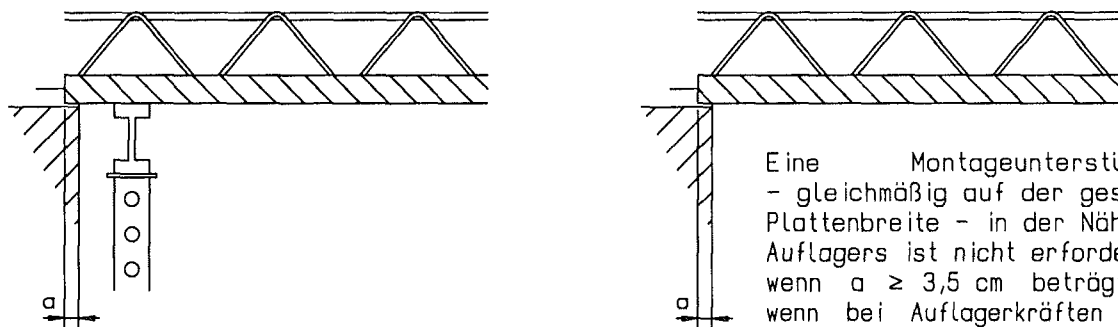

$a \leq 4\text{cm}$: trockenes Auflager
 $a > 4\text{cm}$: Auflager im Mörtelbett

Maße in cm

Eine Montageunterstützung - gleichmäßig auf der gesamten Plattenbreite - in der Nähe des Auflagers ist nicht erforderlich, wenn $a \geq 3,5\text{ cm}$ beträgt und wenn bei Auflagerkräften $\leq 5\text{ kN}$ je Gitterträger mindestens von jedem zweiten Gitterträger, sonst von jedem ein Untergurtnotenpunkt in der Fertigplatte über dem Auflager liegt.

AVI

Alpenländische Veredelungs-
 Industrie Gesellschaft m.b.H.
 Gustinus-Ambrosi-Str. 1-3
 A-8074 Raaba, Austria
 Tel. 0043 316 4005-0
 Fax. 0043 316 4005-500

Gebr. Lotter KG

Waldacker 15, D-71631 Ludwigsburg
 Tel. 07141 406-250
 Fax 07141 406-430

ALD - Gitterträger

für Fertigplatten mit
 statisch mitwirkender
 Ortbetonschicht

Darstellung der Decke

Anlage 2

zur allgemeinen
 bauaufsichtlichen
 Zulassung Nr. Z-15.1-262

vom 1. Februar 2008



Zulässige Montagestützweiten für Plattendecken mit ALD-Gitterträgern OG Ø 12mm

Beschränkung der Durchbiegung auf $\leq 1\text{cm}$

ALD-Gitterträger: OG Ø 12mm, UG 2 Ø 6mm

Diagonalen bei Bauhöhen von 9 bis 11cm: 2 Ø $\geq 6\text{mm}$

bei Bauhöhen von 13 bis 19cm: 2 Ø $\geq 7\text{mm}$

Fertigplattendicke $\geq 5\text{cm}$

Tabelle OG Ø 12mm

Zwischenwerte können geradlinig interpoliert werden

Träger abstand cm	Träger höhe cm	Zulässige Montagestützweiten (m) bei einer Gesamtdicke in cm von								
		12	14	16	18	20	22	24	26	30
75	9	2,43	2,31	2,20	2,11	2,03	1,96	1,86	1,78	1,66
	11		2,53	2,41	2,31	2,22	2,14	2,07	2,00	1,78
	13			2,61	2,49	2,40	2,31	2,23	2,16	1,96
	15				2,67	2,58	2,47	2,39	2,26	1,96
	17					2,59	2,53	2,44	2,26	1,96
	18						2,56	2,44	2,26	1,96
	19						2,59	2,44	2,26	1,96
62,5	9	2,67	2,53	2,42	2,31	2,22	2,14	2,07	2,00	1,86
	11		2,77	2,64	2,53	2,44	2,35	2,26	2,19	2,07
	13			2,85	2,73	2,63	2,53	2,44	2,37	2,23
	15				2,91	2,81	2,70	2,61	2,53	2,39
	17					2,84	2,77	2,68	2,59	2,35
	18						2,81	2,71	2,62	2,35
	19						2,84	2,74	2,65	2,35
60	9	2,72	2,56	2,47	2,36	2,27	2,18	2,11	2,04	1,91
	11		2,82	2,70	2,58	2,48	2,39	2,31	2,24	2,11
	13			2,89	2,79	2,68	2,58	2,49	2,42	2,28
	15				2,94	2,86	2,76	2,67	2,58	2,43
	17					2,90	2,83	2,73	2,65	2,44
	18						2,86	2,77	2,68	2,44
	19						2,89	2,80	2,71	2,44
55	9	2,80	2,70	2,57	2,46	2,37	2,27	2,20	2,13	2,01
	11		2,89	2,82	2,70	2,59	2,50	2,41	2,34	2,20
	13			2,95	2,89	2,80	2,70	2,61	2,52	2,38
	15				3,01	2,95	2,88	2,79	2,70	2,54
	17					2,97	2,93	2,85	2,76	2,61
	18						2,98	2,89	2,80	2,64
	19						3,02	2,92	2,83	2,67
50	9	2,86	2,79	2,70	2,59	2,48	2,39	2,31	2,24	2,11
	11		2,96	2,89	2,82	2,72	2,62	2,53	2,45	2,31
	13			3,03	2,96	2,90	2,83	2,73	2,65	2,49
	15				3,08	3,02	2,96	2,91	2,83	2,67
	17					3,04	3,00	2,95	2,90	2,73
	18						3,06	3,01	2,94	2,77
	19						3,12	3,06	2,97	2,80
40	9	3,03	2,95	2,88	2,82	2,76	2,68	2,58	2,50	2,34
	11		3,13	3,05	2,99	2,93	2,88	2,82	2,74	2,58
	13			3,20	3,13	3,07	3,01	2,96	2,91	2,79
	15				3,26	3,19	3,13	3,08	3,03	2,94
	17					3,21	3,17	3,12	3,07	2,98
	18						3,24	3,18	3,13	3,04
	19						3,30	3,24	3,19	3,09
33	9	3,18	3,09	3,03	2,96	2,90	2,85	2,80	2,72	2,56
	11		3,28	3,20	3,13	3,07	3,02	2,96	2,91	2,83
	13			3,36	3,28	3,22	3,16	3,11	3,06	2,97
	15				3,42	3,35	3,29	3,23	3,18	3,09
	17					3,37	3,33	3,27	3,22	3,13
	18						3,40	3,34	3,28	3,19
	19						3,46	3,40	3,34	3,25

AVI

Alpenländische Veredelungs-
Industrie Gesellschaft m.b.H.
Gustinus-Ambrosi-Str. 1-3
A-8074 Raaba, Austria
Tel. 0043 316 4005-0
Fax. 0043 316 4005-500

Gebr. Lotter KG

Waldacker 15, D-71631 Ludwigsburg
Tel. 07141 406-250
Fax 07141 406-430

ALD - Gitterträger

für Fertigplatten mit
statisch mitwirkender
Ortbetonschicht

Montagestützweiten [m]
für OG Ø 12mm

Anlage 3

zur allgemeinen
bauaufsichtlichen
Zulassung Nr. Z-15.1-262

vom 1. Februar 2008

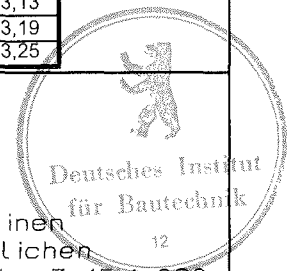

Zulässige Montagestützweiten für Plattendecken mit ALD-Gitterträgern OG Ø 14mm

Beschränkung der Durchbiegung auf $\leq 1\text{cm}$
 ALD-Gitterträger: OG Ø 14mm, UG 2 Ø 6mm
 Diagonalen: 2 Ø $\geq 7\text{mm}$

Fertigplattendicke $\geq 5\text{cm}$

Tabelle OG Ø 14mm

Zwischenwerte können geradlinig interpoliert werden

Träger abstand cm	Träger höhe cm	Zulässige Montagestützweiten (m) bei einer Gesamtdicke in cm von								
		12	14	16	18	20	22	24	26	30
75	9	2,51	2,42	2,33	2,25	2,20	2,14	2,07	2,00	1,80
	11		2,67	2,57	2,49	2,41	2,34	2,24	2,12	1,86
	13			2,77	2,67	2,60	2,48	2,33	2,21	1,96
	15				2,84	2,72	2,56	2,41	2,26	1,96
	17					2,72	2,60	2,44	2,26	1,96
	18						2,61	2,44	2,26	1,96
62,5	9	2,71	2,60	2,50	2,42	2,36	2,29	2,23	2,18	2,07
	11		2,87	2,76	2,67	2,59	2,52	2,45	2,39	2,20
	13			2,97	2,87	2,79	2,71	2,63	2,53	2,29
	15				3,04	2,95	2,86	2,76	2,61	2,37
	17					3,04	2,95	2,80	2,65	2,35
	18						2,99	2,81	2,66	2,35
60	9	2,75	2,63	2,54	2,46	2,40	2,32	2,27	2,21	2,11
	11		2,91	2,81	2,71	2,63	2,55	2,49	2,43	2,26
	13			3,01	2,93	2,83	2,75	2,68	2,58	2,36
	15				3,08	3,00	2,91	2,82	2,69	2,44
	17					3,08	3,00	2,87	2,73	2,45
	18						3,04	2,90	2,75	2,45
55	9	2,82	2,73	2,63	2,54	2,47	2,40	2,34	2,28	2,19
	11		2,98	2,90	2,81	2,72	2,64	2,57	2,51	2,40
	13			3,08	3,01	2,93	2,85	2,77	2,70	2,52
	15				3,15	3,08	3,01	2,93	2,86	2,60
	17					3,15	3,09	3,02	2,90	2,64
	18						3,15	3,07	2,93	2,65
50	9	2,88	2,81	2,73	2,64	2,56	2,49	2,43	2,37	2,27
	11		3,06	2,98	2,91	2,83	2,75	2,67	2,60	2,49
	13			3,17	3,09	3,02	2,96	2,87	2,80	2,67
	15				3,22	3,16	3,10	3,04	2,97	2,79
	17					3,23	3,17	3,11	3,06	2,82
	18						3,23	3,17	3,11	2,84
40	9	3,06	2,97	2,90	2,84	2,78	2,71	2,64	2,57	2,46
	11		3,24	3,16	3,09	3,02	2,97	2,91	2,84	2,71
	13			3,35	3,27	3,21	3,14	3,09	3,03	2,92
	15				3,42	3,35	3,28	3,22	3,17	3,07
	17					3,41	3,36	3,30	3,24	3,14
	18						3,42	3,36	3,30	3,20
33	9	3,20	3,11	3,05	2,98	2,92	2,87	2,82	2,76	2,63
	11		3,38	3,30	3,23	3,16	3,11	3,05	3,00	2,92
	13			3,50	3,42	3,36	3,30	3,24	3,19	3,10
	15				3,58	3,51	3,45	3,38	3,33	3,24
	17					3,58	3,53	3,46	3,41	3,31
	18						3,59	3,53	3,47	3,37

AVI

Alpenländische Veredelungs-
 Industrie Gesellschaft m.b.H.
 Gustinus-Ambrosi-Str. 1-3
 A-8074 Raaba, Austria
 Tel. 0043 316 4005-0
 Fax. 0043 316 4005-500

Gebr. Lotter KG

Waldacker 15, D-71631 Ludwigsburg
 Tel. 07141 406-250
 Fax 07141 406-430

ALD - Gitterträger

für Fertigplatten mit
 statisch mitwirkender
 Ortbetonschicht

Montagestützweiten [m]
 für OG Ø 14mm

Anlage 4

zur allgemeinen
 bauaufsichtlichen
 Zulassung Nr. Z-15.1-262

vom 1. Februar 2008

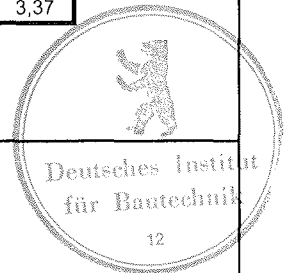

Fugenausbildung

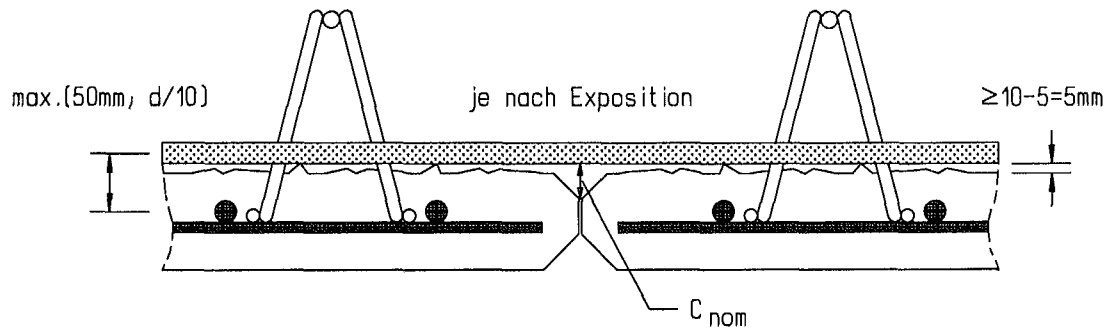

AVI

Alpenländische Veredelungs-
Industrie Gesellschaft m.b.H.
Gustinus-Ambrosi-Str. 1-3
A-8074 Raaba, Austria
Tel. 0043 316 4005-0
Fax. 0043 316 4005-500

Gebr. Lotter KG

Waldacker 15, D-71631 Ludwigsburg
Tel. 07141 406-250
Fax 07141 406-430

ALD - Gitterträger

für Fertigplatten mit
statisch mitwirkender
Ortbetonschicht

Fugenausbildung

Anlage 5

zur allgemeinen
bauaufsichtlichen
Zulassung Nr. Z-15.1-262

vom 1. Februar 2008