

Allgemeine bauaufsichtliche Zulassung

Deutsches Institut für Bautechnik
ANSTALT DES ÖFFENTLICHEN RECHTS

Zulassungsstelle für Bauprodukte und Bauarten
Bautechnisches Prüfamt

Mitglied der Europäischen Organisation für
Technische Zulassungen EOTA und der Europäischen Union
für das Agrément im Bauwesen UEAtc

Tel.: +49 30 78730-0

Fax: +49 30 78730-320

E-Mail: dibt@dibt.de

Datum:

23. Oktober 2008

Geschäftszeichen:

III 52-1.7.1-46/08

Zulassungsnummer:

Z-7.1-3403

Geltungsdauer bis:

22. Oktober 2010

Antragsteller:

eka-edelstahlkamine gmbh

Robert-Bosch-Straße 4, 95369 Untersteinach

Zulassungsgegenstand:

Rußbrandbeständige Systemabgasanlage "COMPLEX E" zum Anschluss von Feuerstätten für die Brennstoffe Holzpellets, Gas und Heizöl EL sowohl für trockene als auch feuchte Betriebsweise

Der oben genannte Zulassungsgegenstand wird hiermit allgemein bauaufsichtlich zugelassen.
Diese allgemeine bauaufsichtliche Zulassung umfasst sechs Seiten und 16 Anlagen.



I. ALLGEMEINE BESTIMMUNGEN

- 1 Mit der allgemeinen bauaufsichtlichen Zulassung ist die Verwendbarkeit bzw. Anwendbarkeit des Zulassungsgegenstandes im Sinne der Landesbauordnungen nachgewiesen.
- 2 Die allgemeine bauaufsichtliche Zulassung ersetzt nicht die für die Durchführung von Bauvorhaben gesetzlich vorgeschriebenen Genehmigungen, Zustimmungen und Bescheinigungen.
- 3 Die allgemeine bauaufsichtliche Zulassung wird unbeschadet der Rechte Dritter, insbesondere privater Schutzrechte, erteilt.
- 4 Hersteller und Vertreiber des Zulassungsgegenstandes haben, unbeschadet weiter gehender Regelungen in den "Besonderen Bestimmungen", dem Verwender bzw. Anwender des Zulassungsgegenstandes Kopien der allgemeinen bauaufsichtlichen Zulassung zur Verfügung zu stellen und darauf hinzuweisen, dass die allgemeine bauaufsichtliche Zulassung an der Verwendungsstelle vorliegen muss. Auf Anforderung sind den beteiligten Behörden Kopien der allgemeinen bauaufsichtlichen Zulassung zur Verfügung zu stellen.
- 5 Die allgemeine bauaufsichtliche Zulassung darf nur vollständig vervielfältigt werden. Eine auszugsweise Veröffentlichung bedarf der Zustimmung des Deutschen Instituts für Bautechnik. Texte und Zeichnungen von Werbeschriften dürfen der allgemeinen bauaufsichtlichen Zulassung nicht widersprechen. Übersetzungen der allgemeinen bauaufsichtlichen Zulassung müssen den Hinweis "Vom Deutschen Institut für Bautechnik nicht geprüfte Übersetzung der deutschen Originalfassung" enthalten.
- 6 Die allgemeine bauaufsichtliche Zulassung wird widerruflich erteilt. Die Bestimmungen der allgemeinen bauaufsichtlichen Zulassung können nachträglich ergänzt und geändert werden, insbesondere, wenn neue technische Erkenntnisse dies erfordern.



II. BESONDERE BESTIMMUNGEN

1 Zulassungsgegenstand und Anwendungsbereich

1.1 Zulassungsgegenstand

Gegenstand der Zulassung ist die rußbrandbeständige Systemabgasanlage "COMPLEX E" zum Anschluss von Feuerstätten für die Brennstoffe Holzpellets, Gas und Heizöl EL, sowohl für trockene als auch feuchte Betriebsweise.

Die Systemabgasanlage besteht im Wesentlichen aus den einwandigen Rohr- und Formstückelementen aus nichtrostendem Stahlblech mit Steck-/Klemmverbindung.

1.2 Anwendungsbereich

Die Systemabgasanlagen sind zur Herstellung von Abgasanlagen in Schornsteinen/Außenschalen/Schächten für die Brennstoffe Holzpellets nach DIN 51731:1996-10¹, Gas und Heizöl EL sowohl für trockene als auch für die feuchte Betriebsweise (Klasse W)² bestimmt. Eine Verwendung ohne Schornstein/Außenschale/Schacht ist nicht zulässig.

An die Systemabgasanlagen dürfen nur Feuerstätten angeschlossen werden, die keine Abgase mit höheren Temperaturen als 600 °C (Klasse T600)² erzeugen. Die Ableitung der Abgase erfolgt durch thermischen Auftrieb (Unterdruck, Klasse N1)². Die Systemabgasanlagen erfüllen keinen eigenen Feuerwiderstand (Klasse L00)³; zur Sicherstellung einer Feuerwiderstandsdauer sind Schornsteine, Außenschalen nach Abschnitt 7.2.3 von DIN V 18160-1:2006-01³ oder Schächte zu verwenden, die einen Feuerwiderstand von 90 Minuten erfüllen.

2 Bestimmungen für das Bauprodukt Systemabgasanlage

2.1 Eigenschaften und Zusammensetzung

Die Systemabgasanlage besteht aus den Rohren und Formstücken mit Steck-/ Klemmverbindung aus nichtrostendem Stahl. Die Gasdurchlässigkeit darf bei einem statischen Überdruck von 40 Pa an ihrer inneren Oberfläche gegenüber der äußeren, bezogen auf die innere Oberfläche 0,3 l/(s·m²) nicht überschreiten. Die Rohre und Formstücke aus nicht rostendem Stahl müssen.

2.1.1 Die abgasführenden Rohre und Formstücke bestehen aus nichtrostendem Stahl nach mit der Werkstoffanforderung L70055 und hinsichtlich ihrer Eigenschaften, Zusammensetzung und der Herstellung der DIN EN 1856-1⁴ mit der Klassifizierung T600 N1 entsprechen. Form und Maße sowie Einzelheiten der Formgebung der Rohre und Formstücke müssen den Angaben der Anlagen 1 bis 16 entsprechen.

2.1.2 Reinigungsöffnungen

Die Reinigungsöffnungen müssen hinsichtlich der Eigenschaften und Zusammensetzung, der Herstellung und Kennzeichnung sowie des Übereinstimmungsnachweises den allgemeinen bauaufsichtlichen Prüfzeugnissen für Schornsteinreinigungsverschlüsse entsprechen und das Übereinstimmungszeichen tragen und zusätzlich für die feuchte Betriebsweise geeignet sein.



1	DIN 51731:1996-10	Prüfung fester Brennstoffe - Presslinge aus naturbelassenem Holz - Anforderungen und Prüfung
2	DIN EN 1443:2003-06	Abgasanlagen-Allgemeine Anforderungen
3	DIN V 18160-1:2006-01	Abgasanlagen-Teil1: Planung und Ausführung
4	DIN EN 1856-1:2003-09	Abgasanlagen; Anforderungen an Metall- Abgasanlagen; Teil 1: Bauteile für System- Abgasanlagen

2.2 Herstellung, Kennzeichnung

2.2.1 Herstellung

Die Rohr- und Formstückelemente sind werkmäßig herzustellen. Für das Herstellverfahren gelten die Angaben des Prüfberichtes A 1623 des TÜV SÜD Industrie Service GmbH vom 07.02.2007.

2.2.2 Kennzeichnung

Die Systemabgasanlage, deren Verpackung, der Beipackzettel oder der Lieferschein sind vom Hersteller mit dem Übereinstimmungszeichen (Ü-Zeichen) nach den Übereinstimmungszeichen-Verordnungen der Länder zu kennzeichnen. Die Kennzeichnung darf nur erfolgen, wenn die Voraussetzungen nach Abschnitt 2.3 erfüllt sind.

2.3 Übereinstimmungsnachweis

2.3.1 Allgemeines

Die Bestätigung der Übereinstimmung der Bauteile der Systemabgasanlage mit den Bestimmungen dieser allgemeinen bauaufsichtlichen Zulassung muss für das Herstellwerk mit einer Übereinstimmungserklärung des Herstellers auf der Grundlage einer Erstprüfung durch den Hersteller und einer werkseigenen Produktionskontrolle erfolgen.

2.3.2 Werkseigene Produktionskontrolle

In dem Herstellwerk ist eine werkseigene Produktionskontrolle einzurichten und durchzuführen. Unter werkseigener Produktionskontrolle wird die vom Hersteller vorzunehmende kontinuierliche Überwachung der Produktion verstanden, mit der dieser sicherstellt, dass die von ihm hergestellten Bauprodukte den Bestimmungen dieser allgemeinen bauaufsichtlichen Zulassung entsprechen. Die werkseigene Produktionskontrolle sollen mindestens die im Folgenden aufgeführten Prüfungen einschließen:

Abschnitt	Bauteil	Eigenschaft	Häufigkeit	Grundlage
2.1	Systemabgasanlage	Dichtheit	einmal pro Woche	Abschnitt C 2.4 von DIN EN 1856-1 ⁴
2.1.1	Rohre und Formstücke	Güte des Blechwerkstoffes	bei jeder Lieferung	DIN EN 10088-2:2005-09 Werkszeugnis nach Abs. 9.2.2
		Kontrolle des Herstellverfahrens	einmal pro Woche	Prüfbericht A 1623 vom 07.02.2007
2.1.2	Schornsteinreinigungsverschluss	Übereinstimmungszeichen	bei jeder Lieferung	allgemeines bauaufsichtliches Prüfzeugnis

Die Ergebnisse der werkseigenen Produktionskontrolle sind aufzuzeichnen und auszuwerten. Die Aufzeichnungen müssen mindestens folgende Angaben enthalten:

- Bezeichnung des Bauprodukts bzw. des Ausgangsmaterials und der Bestandteile hinsichtlich der im Abschnitt 2.1 festgelegten Anforderungen
- Art der Kontrolle oder Prüfung
- Datum der Herstellung und der Prüfung des Bauprodukts und der Bestandteile hinsichtlich der im Abschnitt 2.1 festgelegten Anforderungen
- Ergebnis der Kontrollen und Prüfungen und, soweit zutreffend, Vergleich mit den Anforderungen
- Unterschrift des für die werkseigene Produktionskontrolle Verantwortlichen

Die Aufzeichnungen sind mindestens fünf Jahre aufzubewahren. Sie sind dem Deutschen Institut für Bautechnik und der zuständigen obersten Bauaufsichtsbehörde auf Verlangen vorzulegen.

Bei ungenügendem Prüfergebnis sind vom Hersteller unverzüglich die erforderlichen Maßnahmen zur Abstellung des Mangels zu treffen. Bauprodukte, die den Anforderungen



nicht entsprechen, sind so zu handhaben, dass Verwechslungen mit übereinstimmenden ausgeschlossen werden. Nach Abstellung des Mangels ist - soweit technisch möglich und zum Nachweis der Mängelbeseitigung erforderlich - die betreffende Prüfung unverzüglich zu wiederholen.

2.3.3 Fremdüberwachung

In dem Herstellwerk ist die werkseigene Produktionskontrolle durch eine Fremdüberwachung regelmäßig zu überprüfen, mindestens jedoch zweimal jährlich.

Im Rahmen der Fremdüberwachung ist eine Erstprüfung des Bauprodukts durchzuführen. Außerdem sind Proben für Stichprobenprüfungen zu entnehmen und an mindestens fünf Proben die folgenden Prüfungen durchzuführen:

Abschnitt	Bauteil	Eigenschaft	Häufigkeit	Grundlage
2.1	Systemabgasanlage	Gasdurchlässigkeit mit einer Steckverbindung	zweimal jährlich	Abschnitt C 2.4 von DIN EN 1856-1 ⁴
2.1.1	Rohre und Formstücke	Güte des Blechwerkstoffes	einmal jährlich	DIN EN 10088-2:2005-09 Werkszeugnis nach Abs. 9.2.2
		Kontrolle des Herstellverfahrens	zweimal jährlich	Prüfbericht A 1623 vom 07.02.2007
2.1.2	Schornsteinreinigungsverschluss	Übereinstimmungszeichen		allgemeines bauaufsichtliches Prüfzeugnis

Die Probenahme und Prüfungen obliegen jeweils der anerkannten Überwachungsstelle. Die Ergebnisse der Zertifizierung und Fremdüberwachung sind mindestens fünf Jahre aufzubewahren. Sie sind von der Zertifizierungsstelle bzw. der Überwachungsstelle dem Deutschen Institut für Bautechnik und der zuständigen obersten Bauaufsichtsbehörde auf Verlangen vorzulegen.

3 Bestimmungen für Entwurf und Bemessung

3.1 Entwurf

Für die Errichtung von Systemabgasanlage gelten die bauaufsichtlichen Vorschriften der Länder soweit nachfolgend nichts anderes bestimmt wird.

Der nachträgliche Einbau in bestehende Schornsteine (Querschnittsverminderung) setzt voraus, dass die Schornsteine mit Ausnahme der Bemessung ihrer lichten Querschnitte den baurechtlichen/bauaufsichtlichen Bestimmungen entsprechen.

Die Rohre und Formstücke müssen im Schornstein/in der Außenschale/in Schächten zentrisch alle 3 m durch Abstandhalter geführt werden. Der Abstand zwischen äußerer Wandung der Rohre und Formstücke und innerer Schornsteinwange/Innenseite der Außenschale/innerer Schachtwandung muss mindestens 1 cm betragen.

Das in der Systemabgasanlage anfallende Kondensat ist ordnungsgemäß abzuleiten. Hierfür sind die wasserrechtlichen Vorschriften der Länder und Satzungen der örtlichen Entsorgungsunternehmen maßgebend. Hinweise und Empfehlungen für die Einleitung von Kondensat in die öffentlichen Entwässerungsanlagen und Kleinkläranlagen gibt das Arbeitsblatt A 251⁵ der Deutschen Vereinigung für Wasserwirtschaft, Abwasser und Abfall e. V. (DWA). Die allgemeine bauaufsichtliche Zulassung ersetzt nicht die für die Einleitung des Kondensats in die öffentliche Kanalisation erforderliche wasserrechtliche Genehmigung. Für Entwurf, Bemessung und den Nachweis der Standsicherheit der Abgasanlagen



gelten die Bestimmungen von DIN V 18160-1³, Abschnitte 6 und 11 bis 13 und die Planungsunterlagen des Antragstellers.

4 Bestimmungen für die Ausführung

Für die Ausführung der Systemabgasanlage gelten die Bestimmungen der DIN V 18160-1³, Abschnitte 6 und 11 bis 13 sowie die Montageanleitung des Antragstellers.

Jede nach diesem Zulassungsbescheid errichtete Systemabgasanlage ist im Aufstellraum der Feuerstätte mit einem festen Schild (mindestens 52 mm x 105 mm) mit folgenden Angaben zu kennzeichnen:

Rußbrandbeständige Systemabgasanlage "COMPLEX E"

- entsprechend Zulassung Z-7.1-3403
- für Abgastemperaturen bis 600 °C (Klasse T600)²
- für Unterdruck (Klasse N1)²
- für die trockene als auch feuchte Betriebsweise (Klasse W)²
- für die Brennstoffe Holzpellets nach DIN 51731¹, Gas und Heizöl EL
- erfüllt keinen eigenen Feuerwiderstand (Klasse L00)³

Kersten

Beglaubigt

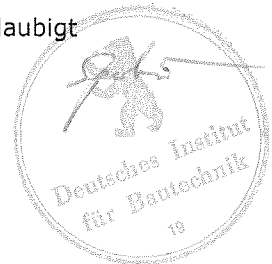

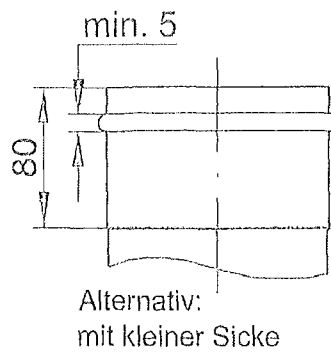
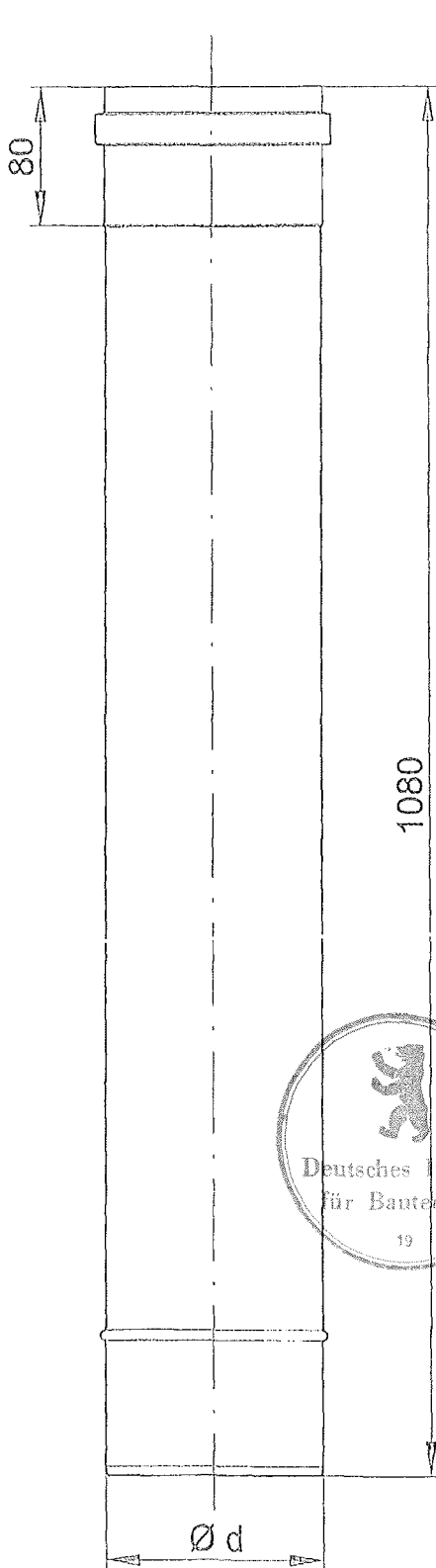

Ød
80
100
113
120
130
140
150
160
180
200
225
250
300
350
400
450
500
600

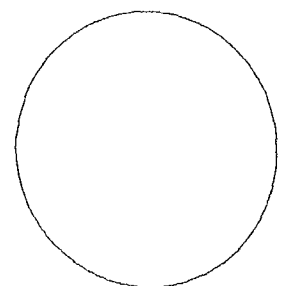

eka
edelstahlkamine

Robert-Bosch-Str. 4
95369 Untersteinach

Längenelement 1080mm

L10

Anlage *A*
zur allgemeinen bauaufsichtlichen
Zulassung Nr. Z-7.1-3403
vom 23. Oktober 2008

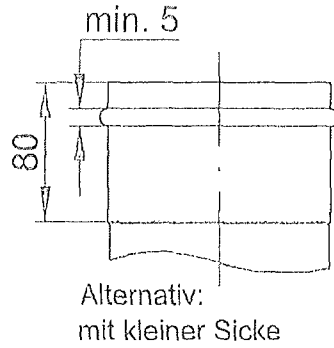
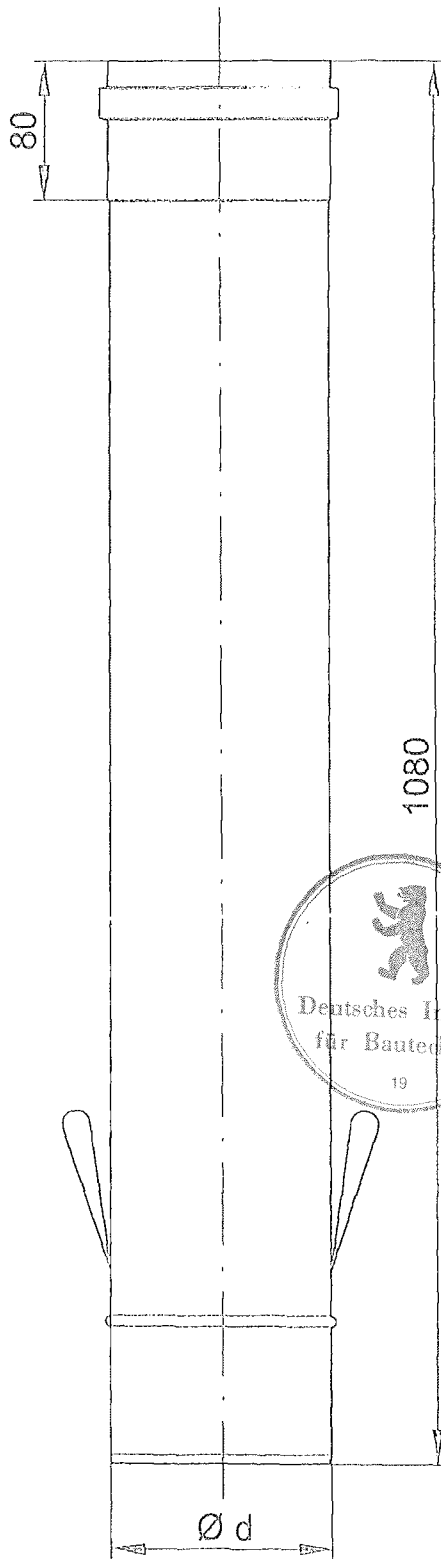

Ød
80
100
113
120
130
140
150
160
180
200
225
250
300
350
400
450
500
600

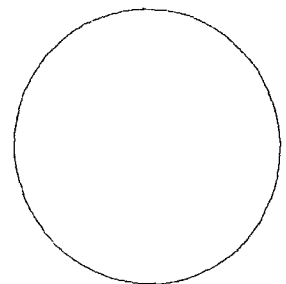
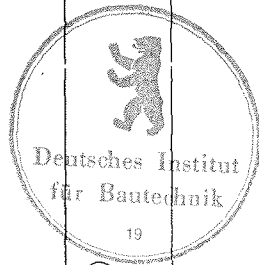

eka
edelstahlkamine

Robert-Bosch-Str. 4
95369 Untersteinach

Längenelement
mit Schlaufe LS

Anlage 2
zur allgemeinen bauaufsichtlichen
Zulassung Nr. Z-7.1-3403
vom 23. Oktober 2008

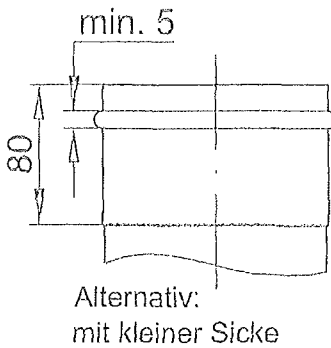
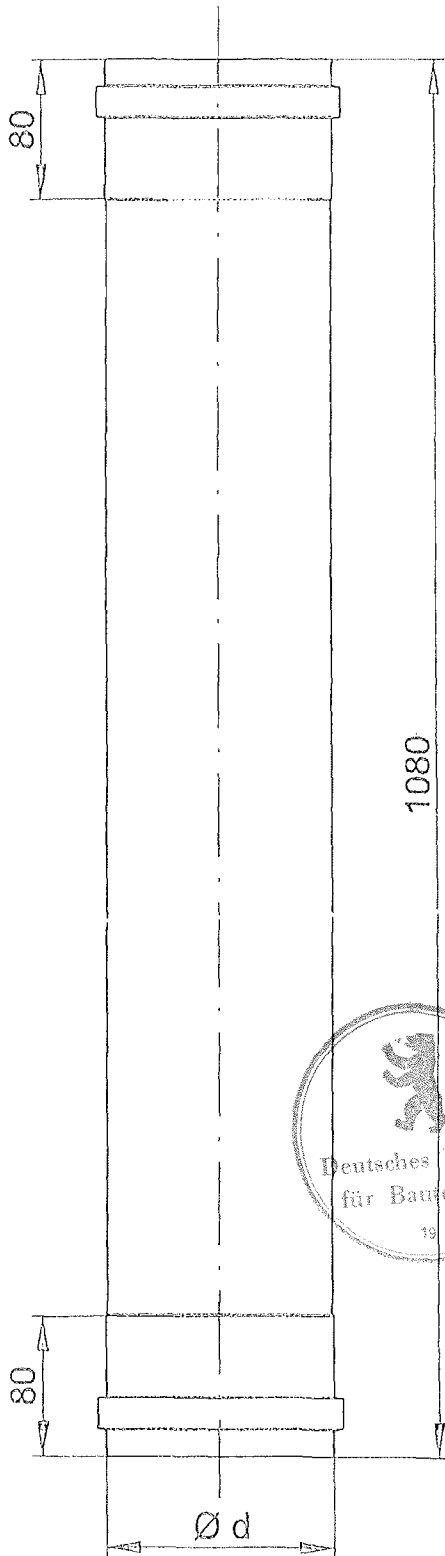

Ød
80
100
113
120
130
140
150
160
180
200
225
250
300
350
400
450
500
600

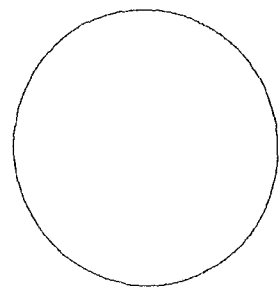
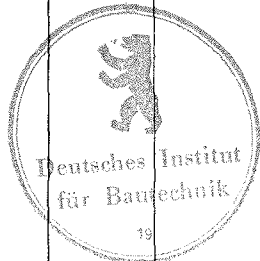

eka
edelstahlkamine
 Robert-Bosch-Str. 4
 95369 Untersteinach

Längenelement
 mit Doppelmuffe LD

Anlage 3
 zur allgemeinen bauaufsichtlichen
 Zulassung Nr. Z-7.1-3403
 vom 23. Oktober 2008

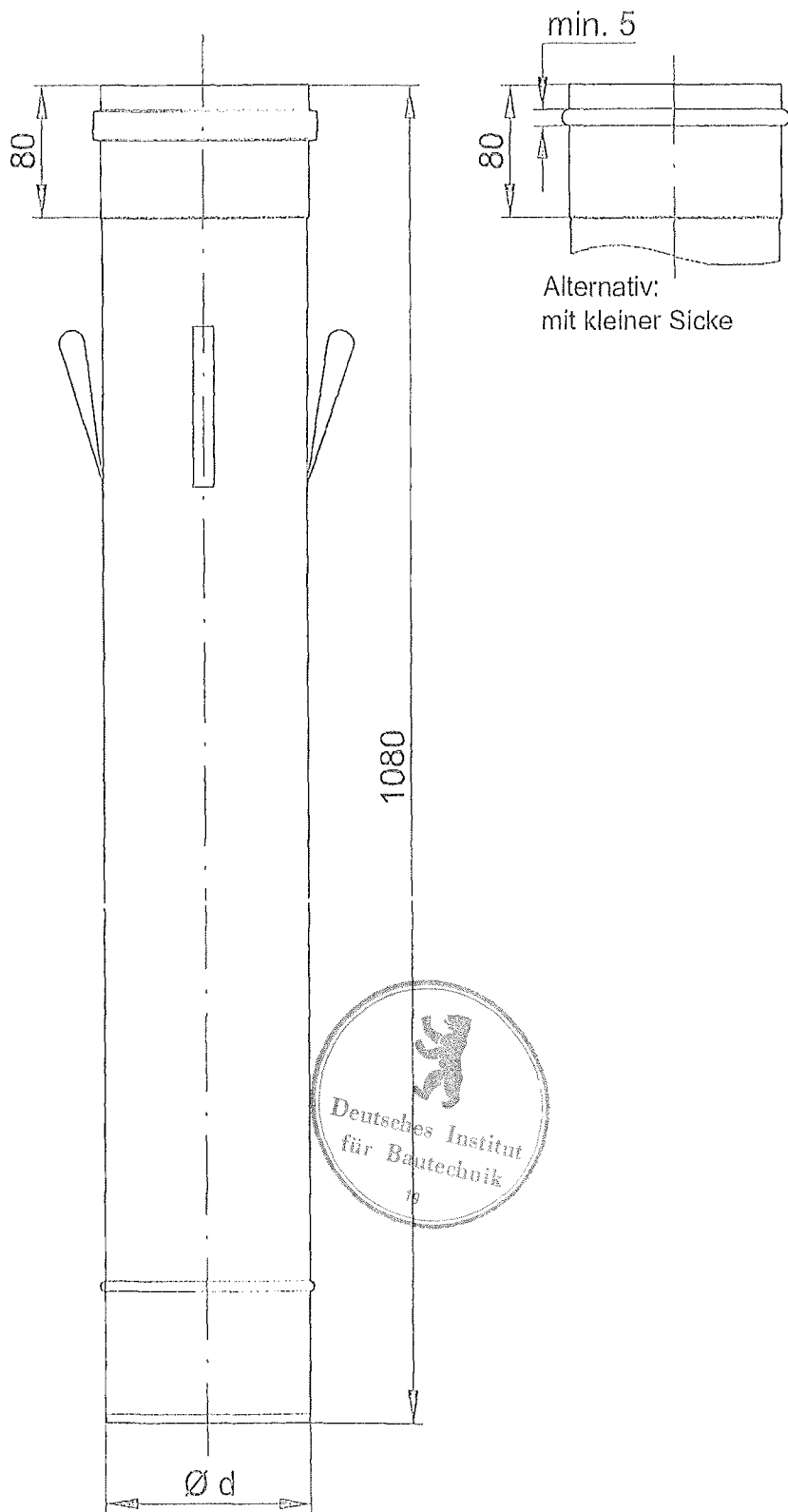

Ød
80
100
113
120
130
140
150
160
180
200
225
250
300
350
400
450
500
600

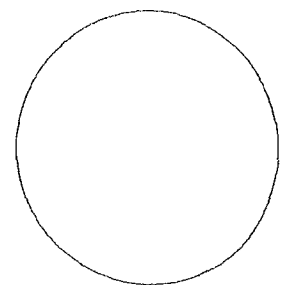

eka
edelstahlkamine
 Robert-Bosch-Str. 4
 95369 Untersteinach

Längenelement
 mit Abstandshalter
 LAH

Anlage 4
 zur allgemeinen bauaufsichtlichen
 Zulassung Nr. Z-7.1-3403
 vom 23. Oktober 2008

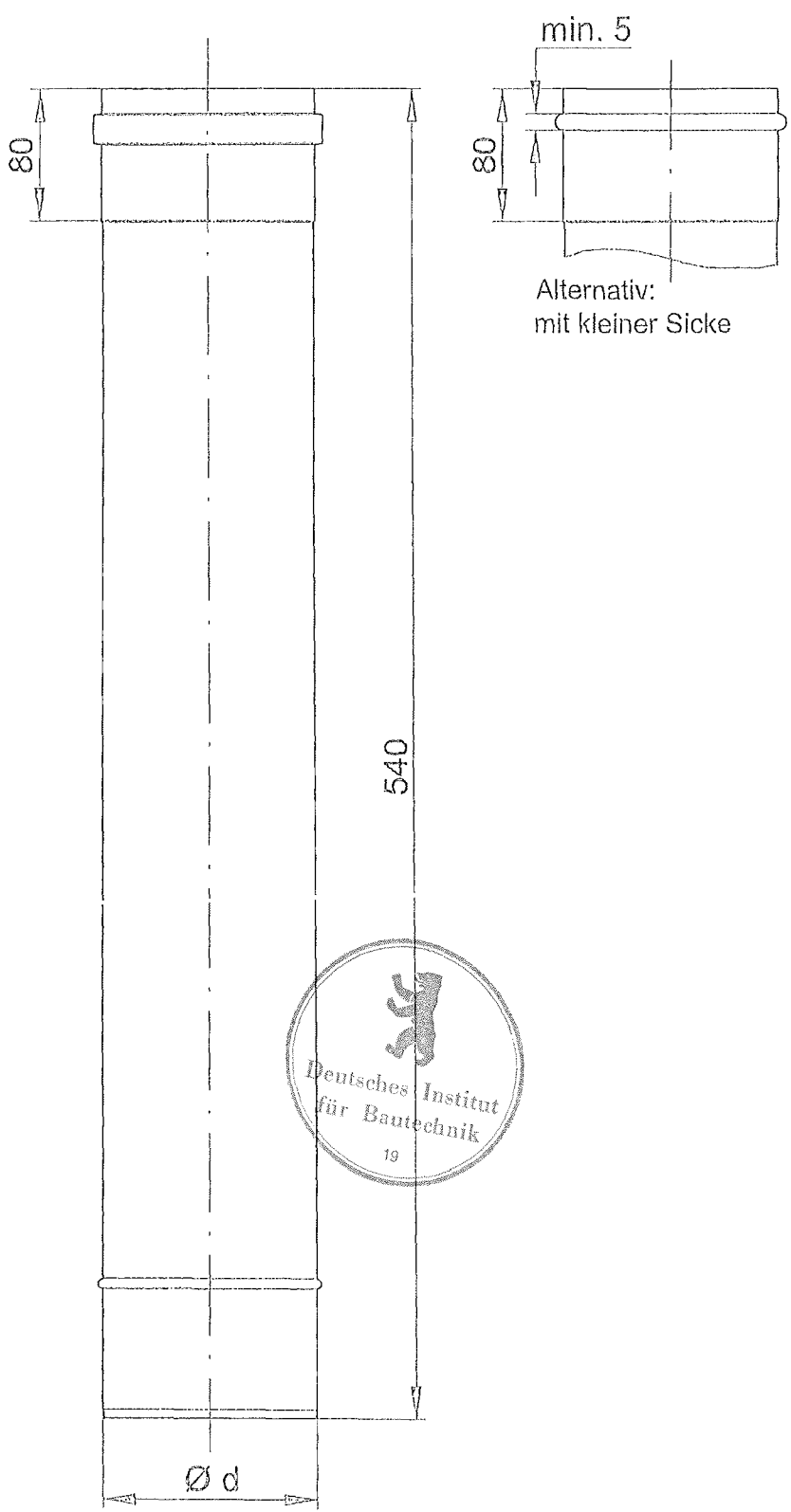

Ød
80
100
113
120
130
140
150
160
180
200
225
250
300
350
400
450
500
600

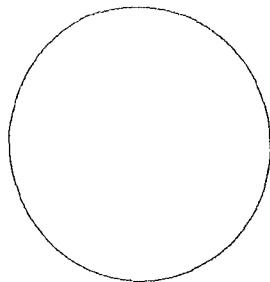

eka
 edelstahlkamine
 Robert-Bosch-Str. 4
 95369 Untersteinach

Längenelement 540mm
 L5

Anlage 5
 zur allgemeinen bauaufsichtlichen
 Zulassung Nr. Z-7.1-3403
 vom 23. Oktober 2008

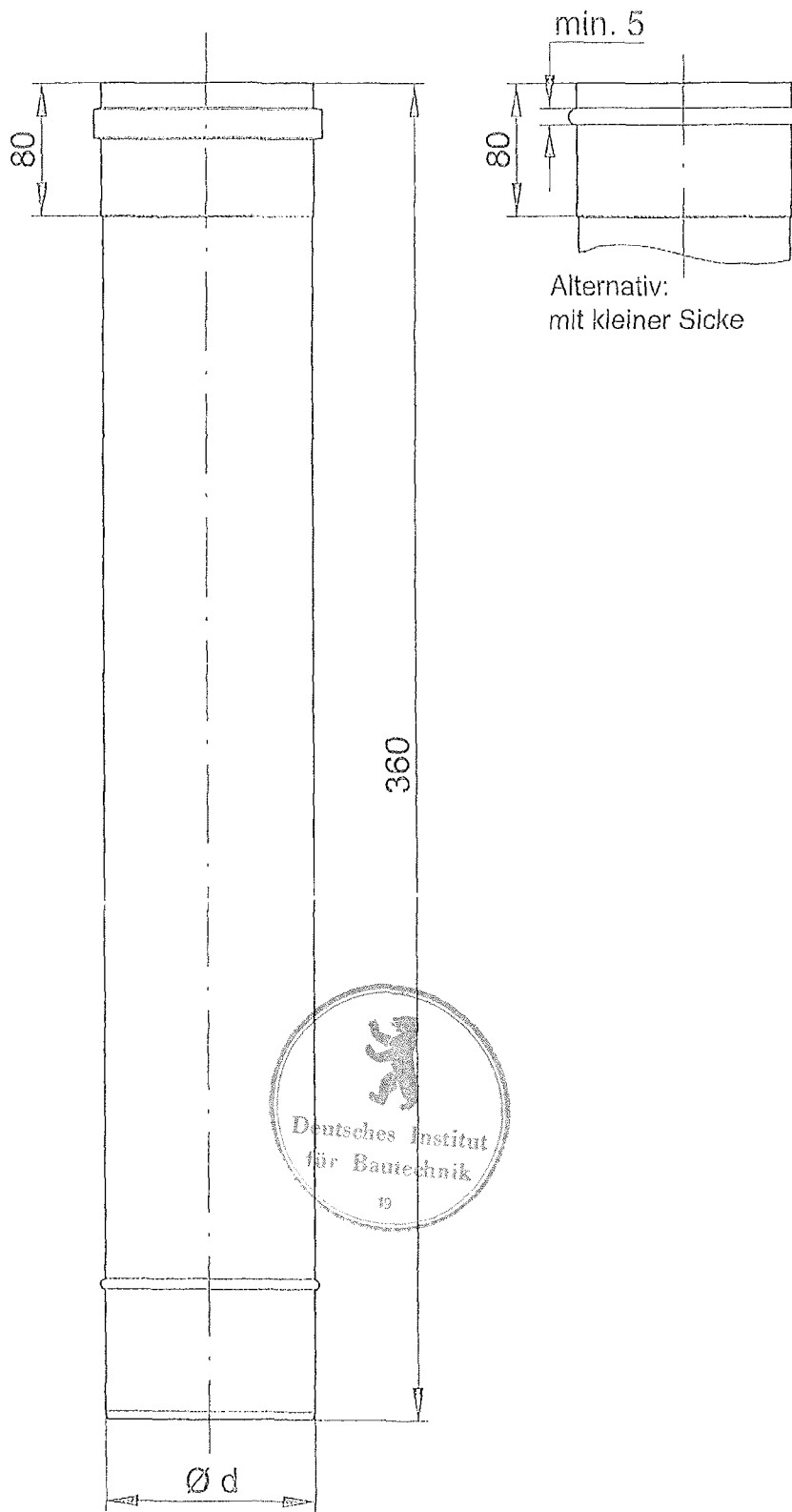

Ød
80
100
113
120
130
140
150
160
180
200
225
250
300
350
400
450
500
600

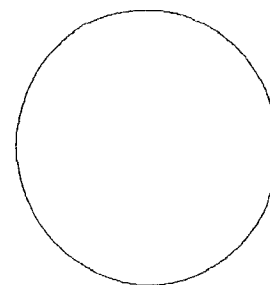

eka
 edelstahlkamine
 Robert-Bosch-Str. 4
 95369 Untersteinach

Längenelement 360mm
 L3

Anlage 6
 zur allgemeinen bauaufsichtlichen
 Zulassung Nr. Z-7.1-3403
 vom 23. Oktober 2008

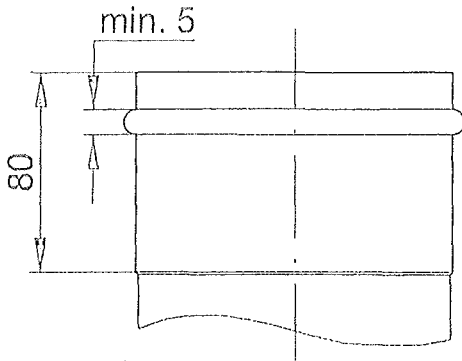

Alternativ:
mit kleiner Sicke

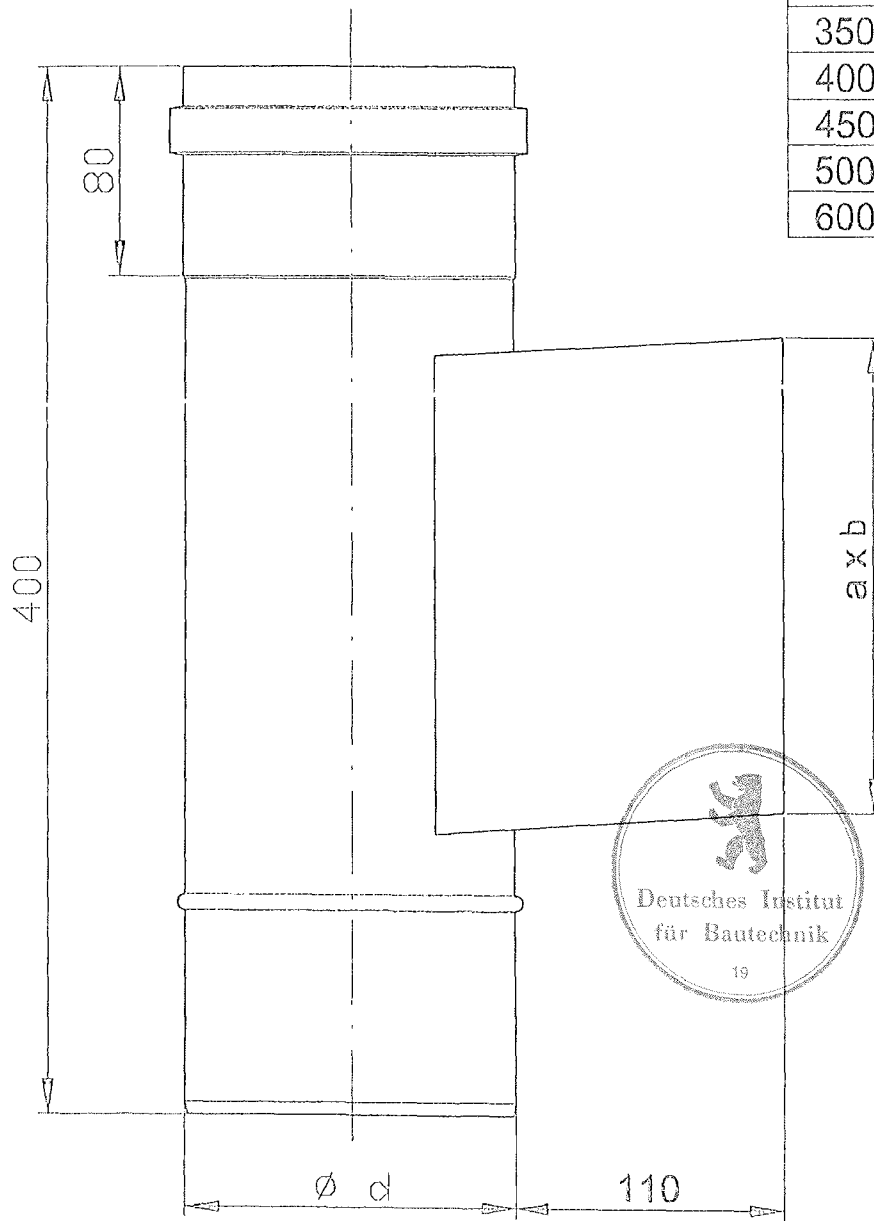

Ød	12/18	14/20	15/30
113	X	X	-
120	X	X	-
130	X	X	-
140	X	X	-
150	X	X	X
160	X	X	X
180	X	X	X
200	X	X	X
225	X	X	X
250	X	X	X
300	X	X	X
350	X	X	X
400	X	X	X
450	X	X	X
500	X	X	X
600	X	X	X

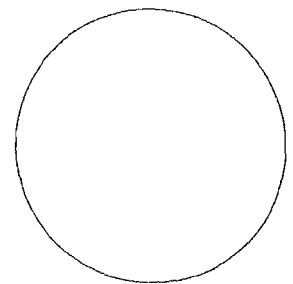

eka
edelstahlkamine
Robert-Bosch-Str. 4
95369 Untersteinach

Prüföffnung Hochtemperatur
PH12 PH14 PH15

Anlage 7
zur allgemeinen bauaufsichtlichen
Zulassung Nr. Z-7.1-3403
vom 23. Oktober 2008

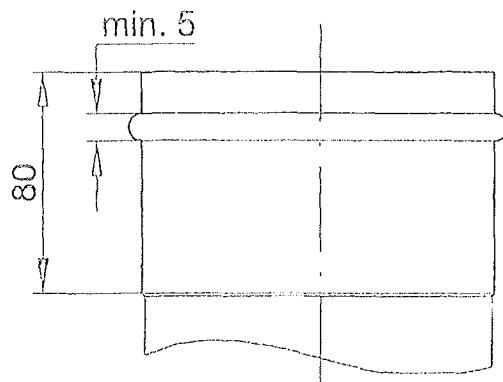

Alternativ:
mit kleiner Sicke

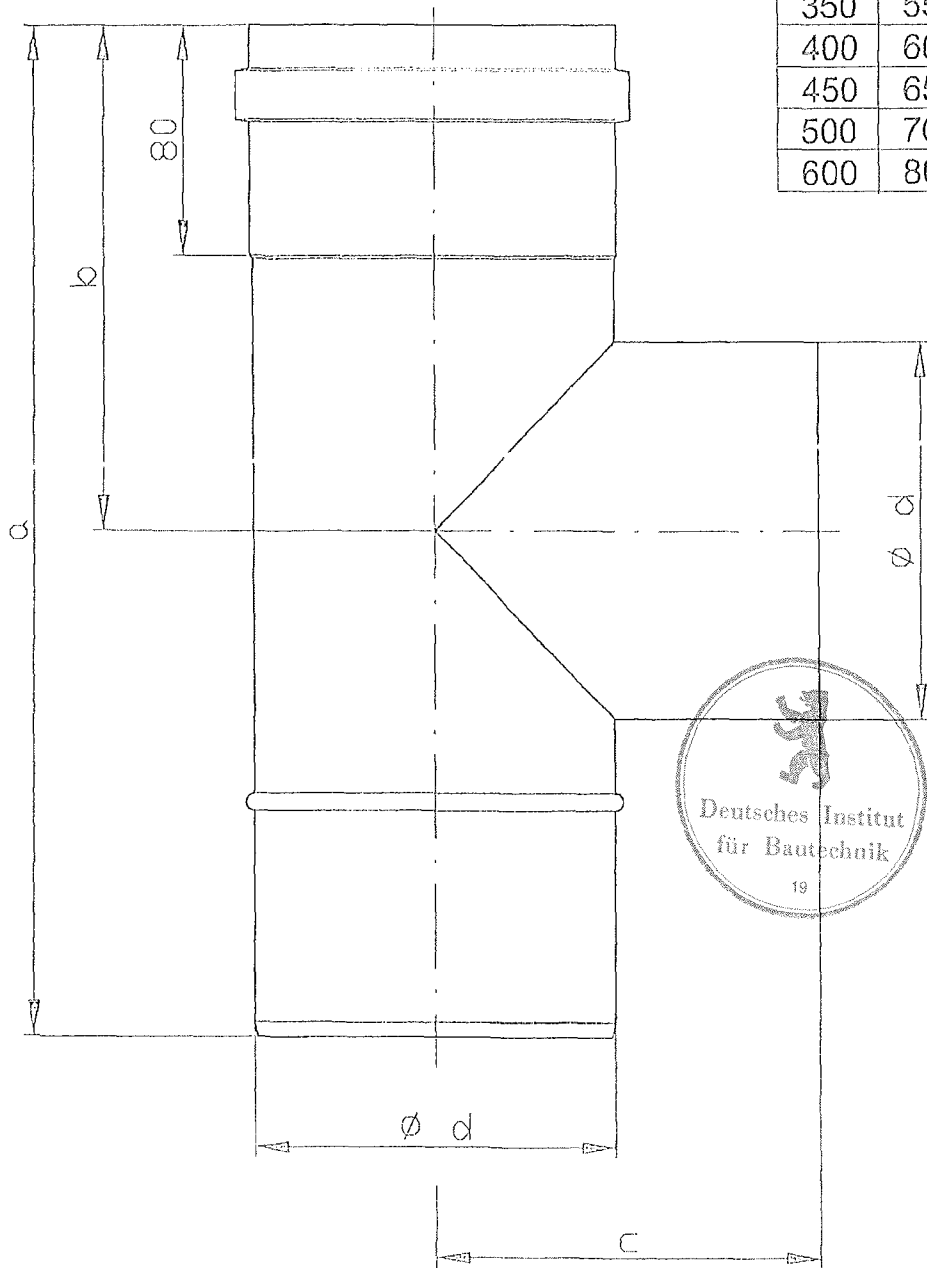

Ød	a	b	c
113	356	178	257
120	356	178	260
130	356	178	265
140	356	178	270
150	356	178	275
160	356	178	280
180	356	178	290
200	356	178	300
225	450	225	225
250	450	225	235
300	500	250	260
350	550	275	285
400	600	300	310
450	650	325	335
500	700	350	360
600	800	400	410

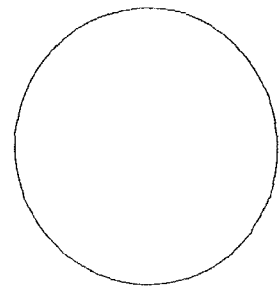
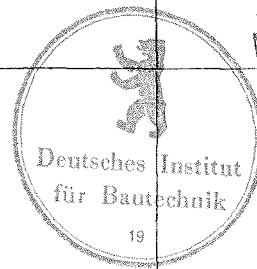

eka
edelstahlkamine

Robert-Bosch-Str. 4
95369 Untersteinach

Feuerungsanschluß 90°
Hochtemperatur F90H

Anlage 8
zur allgemeinen bauaufsichtlichen
Zulassung Nr. 2-7.1-3403
vom 23. Oktober 2008

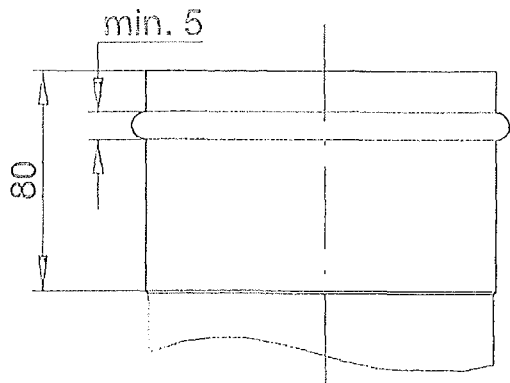

Alternativ:
mit kleiner Sicke

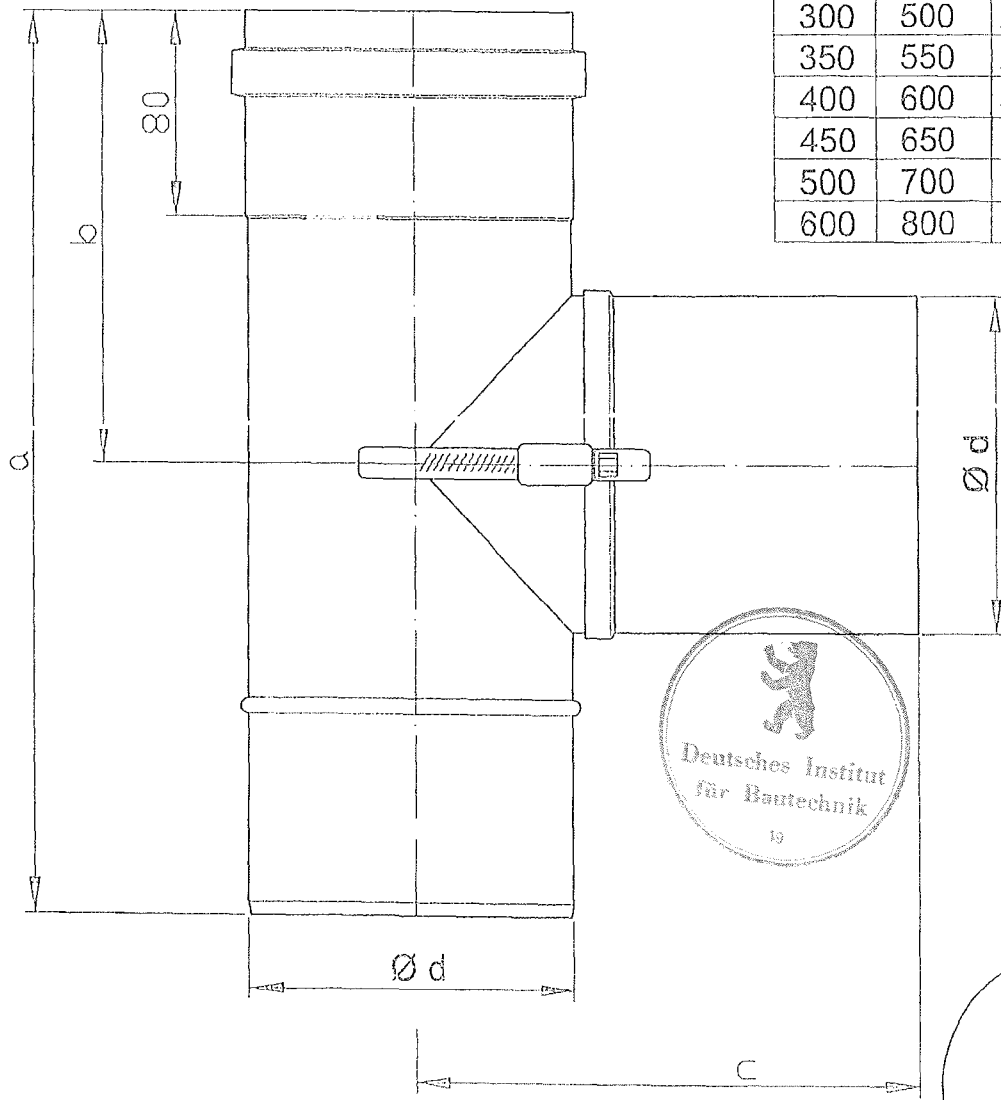

Ød	a	b	c
80	356	178	240
100	356	178	250
113	356	178	257
120	356	178	260
130	356	178	265
140	356	178	270
150	356	178	275
160	356	178	280
180	356	178	290
200	356	178	300
225	450	225	225
250	450	225	235
300	500	250	260
350	550	275	285
400	600	300	310
450	650	325	335
500	700	350	360
600	800	400	410

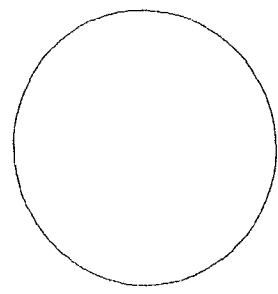
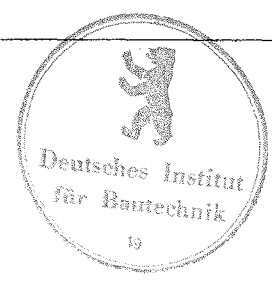

<p>eka edelstahlkamine</p> <p>Robert-Bosch-Str. 4 95369 Untersteinach</p>	<p>Feuerungsanschluß 90° Niedertemperatur F90</p>	<p>Anlage 9 zur allgemeinen bauaufsichtlichen Zulassung Nr. 2-7.1-3403 vom 23. Oktober 2008</p>
--	---	---

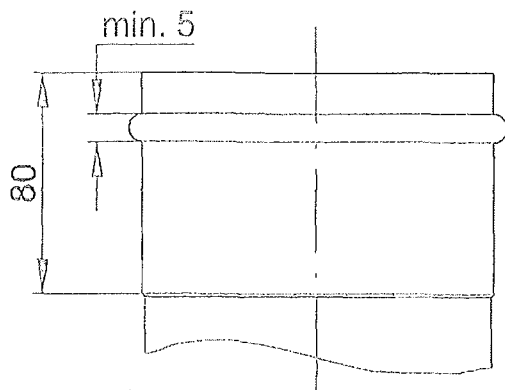

Alternativ:
mit kleiner Sicke

Ød	a	b	c
80	356	178	240
100	356	178	250
113	356	178	257
120	356	178	260
130	356	178	265
140	356	178	270
150	356	178	275
160	356	178	280
180	356	178	290
200	356	178	300

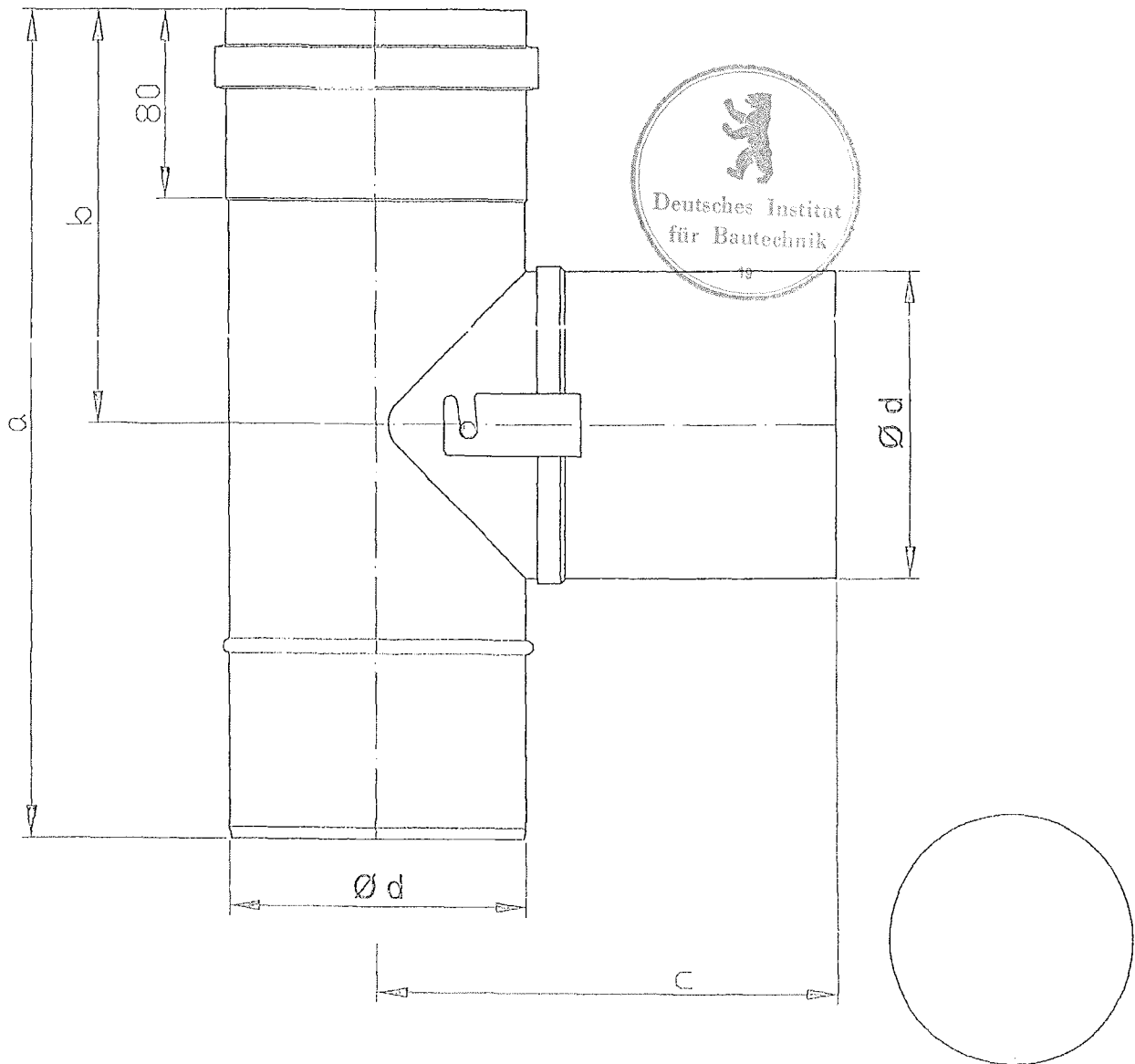

eka
edelstahlkamine
Robert-Bosch-Str. 4
95369 Untersteinach

Feuerungsanschluß 90°
Niedertemperatur F90

Anlage 10
zur allgemeinen bauaufsichtlichen
Zulassung Nr. 2-7.1-3403
vom 23. Oktober 2008

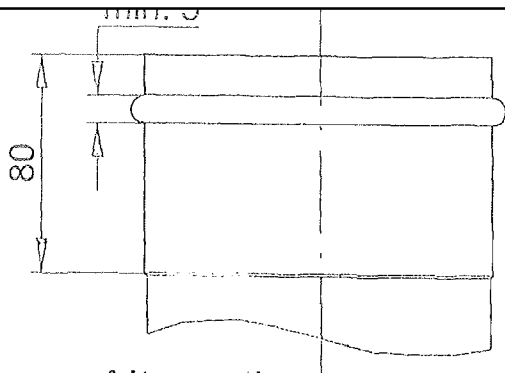

Alternativ:
mit kleiner Sicke

Ød	a	b
80	395	240
100	395	250
113	395	257
120	395	260
130	395	265
140	395	270
150	445	300
160	445	305
180	445	315
200	495	350
225	545	370
250	545	400
300	645	475
350	695	525
400	800	580
450	900	675
500	1000	750
600	1180	945

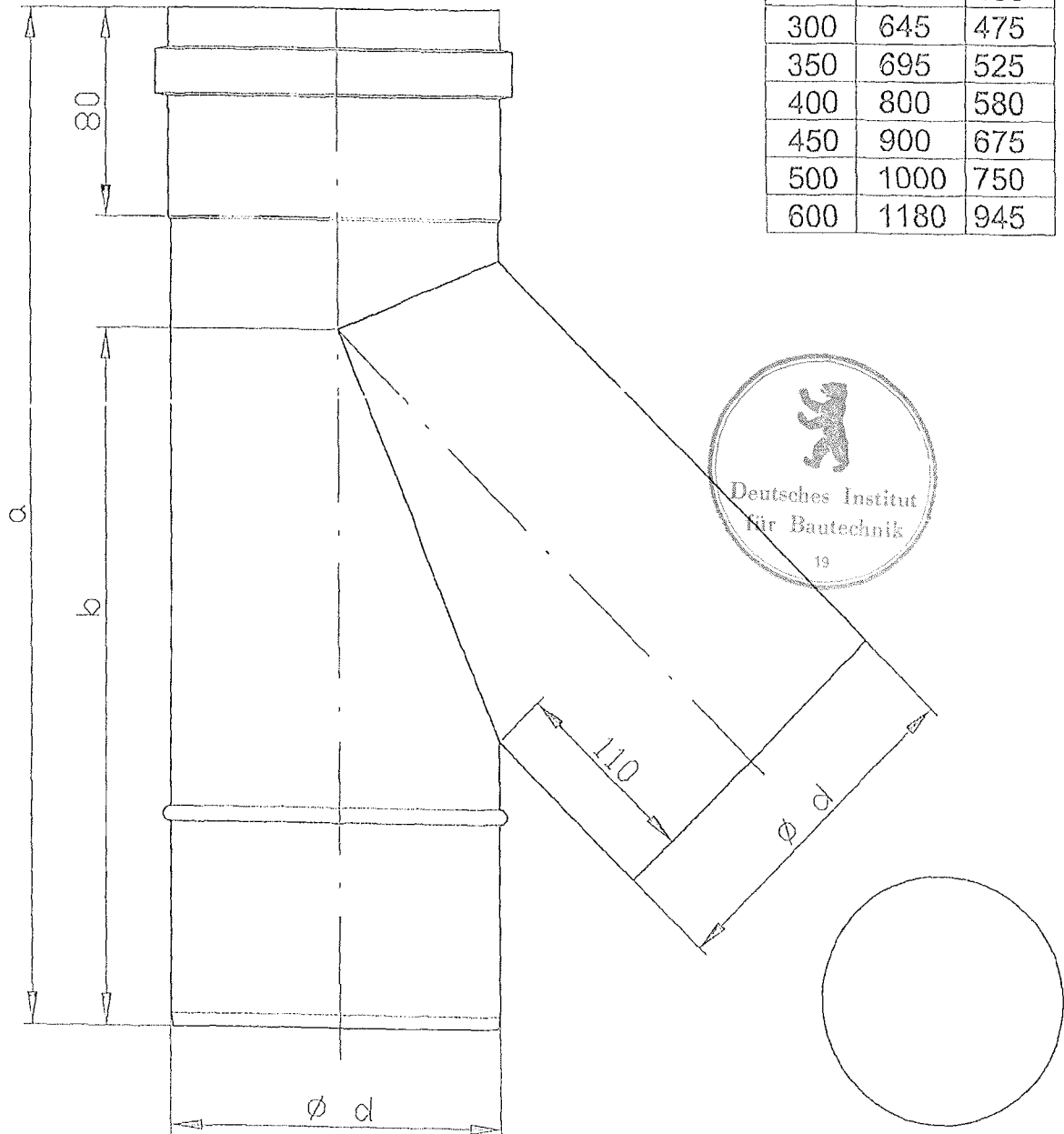

eka
edelstahlkamine
Robert-Bosch-Str. 4
95369 Untersteinach

Feuerungsanschluß 45°
F45

Anlage 11
zur allgemeinen bauaufsichtlichen
Zulassung Nr. Z-7.1-3403
vom 23. Oktober 2008

Ød	a
80	290
100	300
113	303
120	310
130	315
140	320
150	325
160	330
180	340
200	350
225	350
250	375
300	400
350	425
400	450
450	475
500	500
600	550

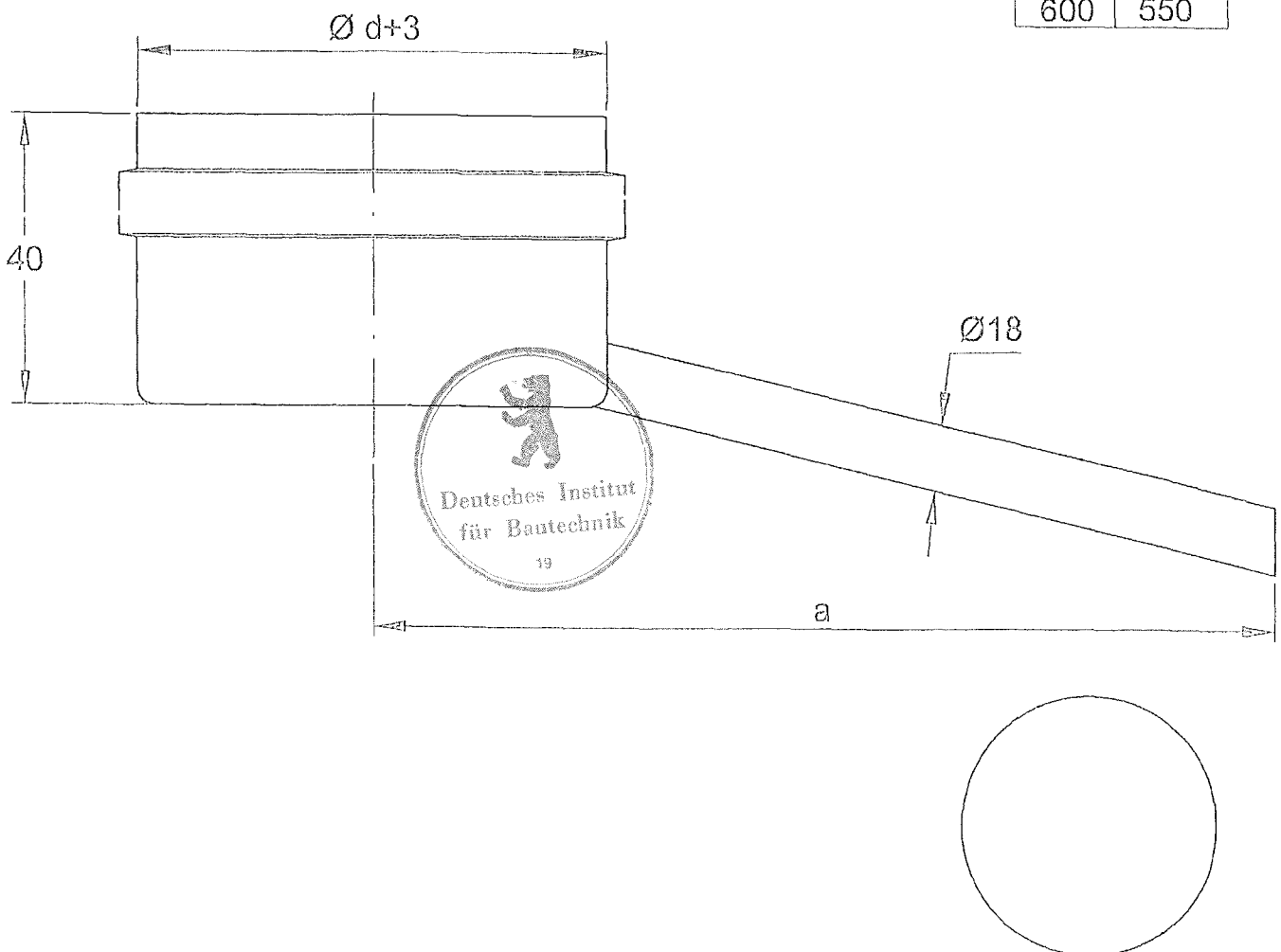

eka
 edelstahlkamine
 Robert-Bosch-Str. 4
 95369 Untersteinach

Kondensatschale
 mit Ablauf K

Anlage 12
 zur allgemeinen bauaufsichtlichen
 Zulassung Nr. 2-2.1-3403
 vom 23. Oktober 2008

Ød	a
80	375
100	375
113	375
120	375
130	375
140	375
150	375
160	400
180	420
200	450
225	470
250	520
300	570
350	620
400	670
450	720
500	770
600	870

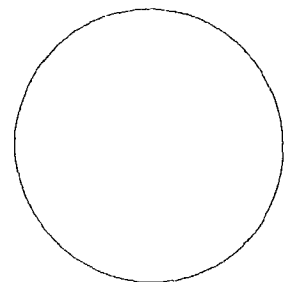
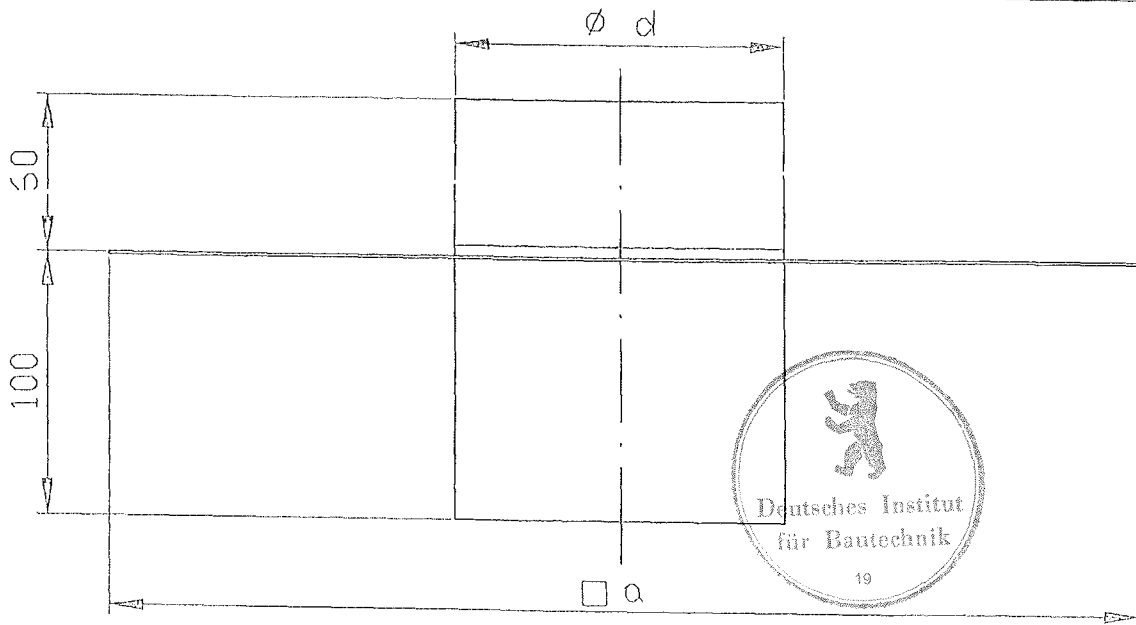

eka
edelstahlkamine
 Robert-Bosch-Str. 4
 95369 Untersteinach

Abschlußelement
 AE

Anlage 13
 zur allgemeinen bauaufsichtlichen
 Zulassung Nr. Z-7.1-3403
 vom 23. Oktober 2008

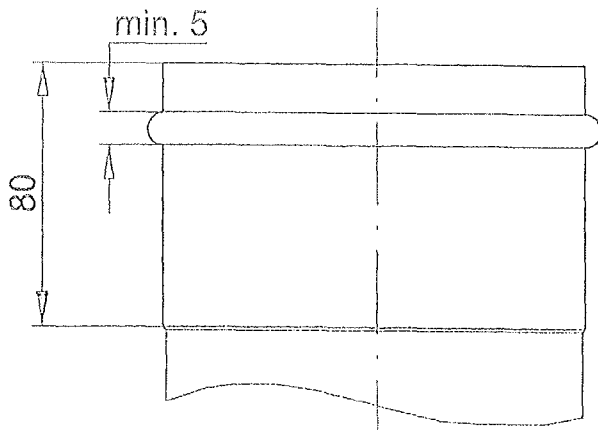

Alternativ:
mit kleiner Sicke

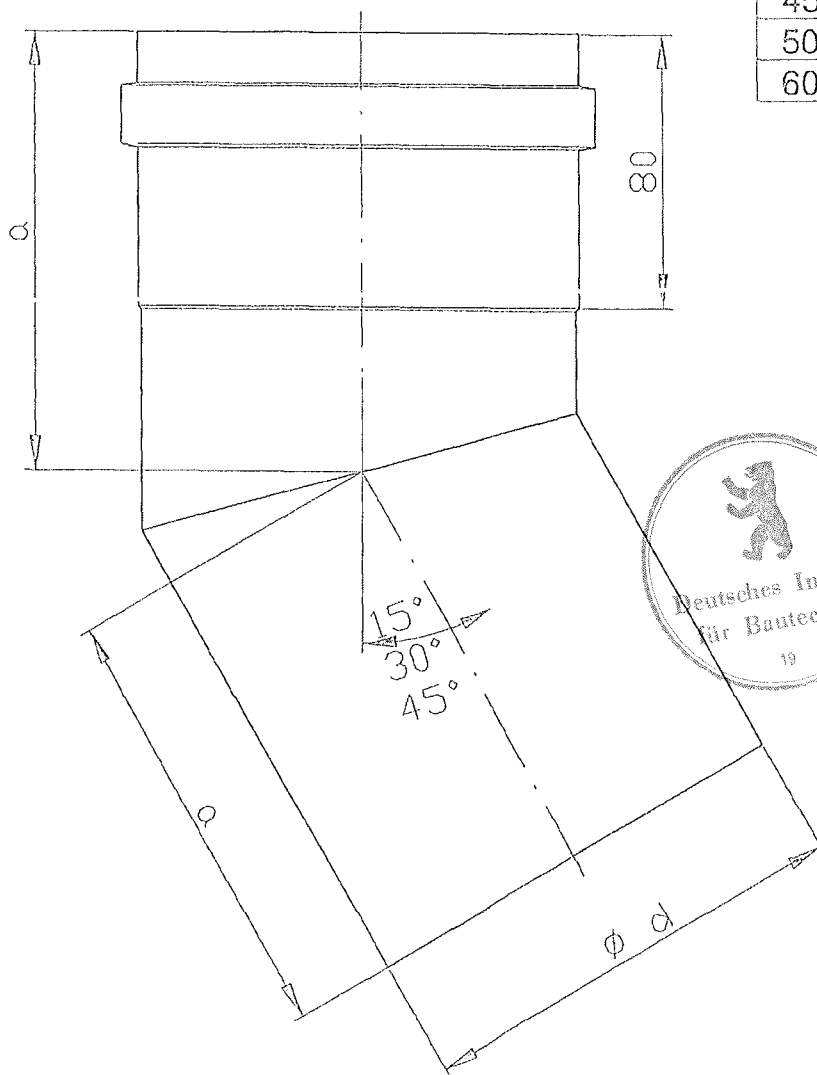

Ød	15° a	30° a	45° a
80	98	103	109
100	99	106	113
113	100	108	116
120	100	109	118
130	101	110	120
140	102	111	122
150	102	113	124
160	103	114	126
180	104	117	130
200	106	119	134
225	107	123	139
250	109	126	144
300	112	133	155
350	116	139	165
400	119	146	175
450	122	153	186
500	125	160	196
600	132	173	217

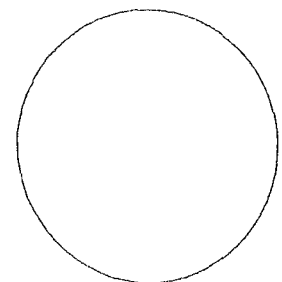

eka
edelstahlkamine
Robert-Bosch-Str. 4
95369 Untersteinach

Bogen 15°, 30° und 45°
B15 B30 B45

Anlage 14
zur allgemeinen bauaufsichtlichen
Zulassung Nr. Z-7.1-3403
vom 23. Oktober 2008

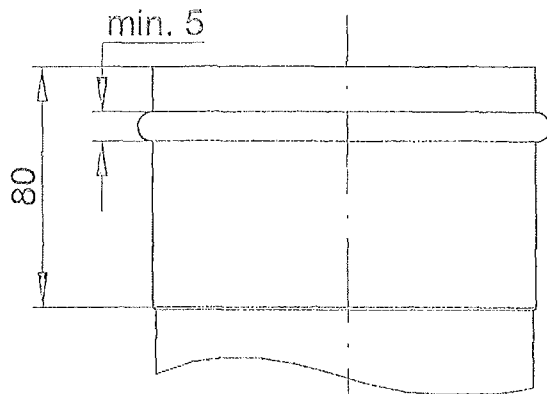

Alternativ:
mit kleiner Sicke

Ød	a	b	Øc
80	356	178	80
100	356	178	100
113	356	178	113
120	356	178	120
130	356	178	130
140	356	178	140
150	356	178	150
160	356	178	160
180	356	178	180
200	356	178	200
225	500	250	180
250	500	250	180
300	500	250	180
350	500	250	180
400	500	250	180
450	500	250	180
500	500	250	180
600	500	250	180

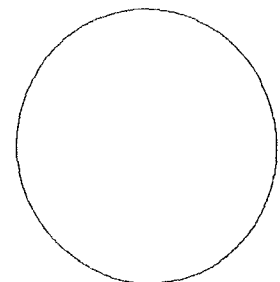
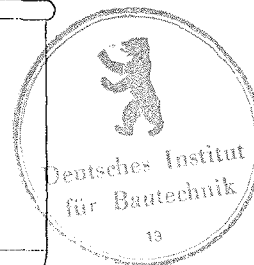
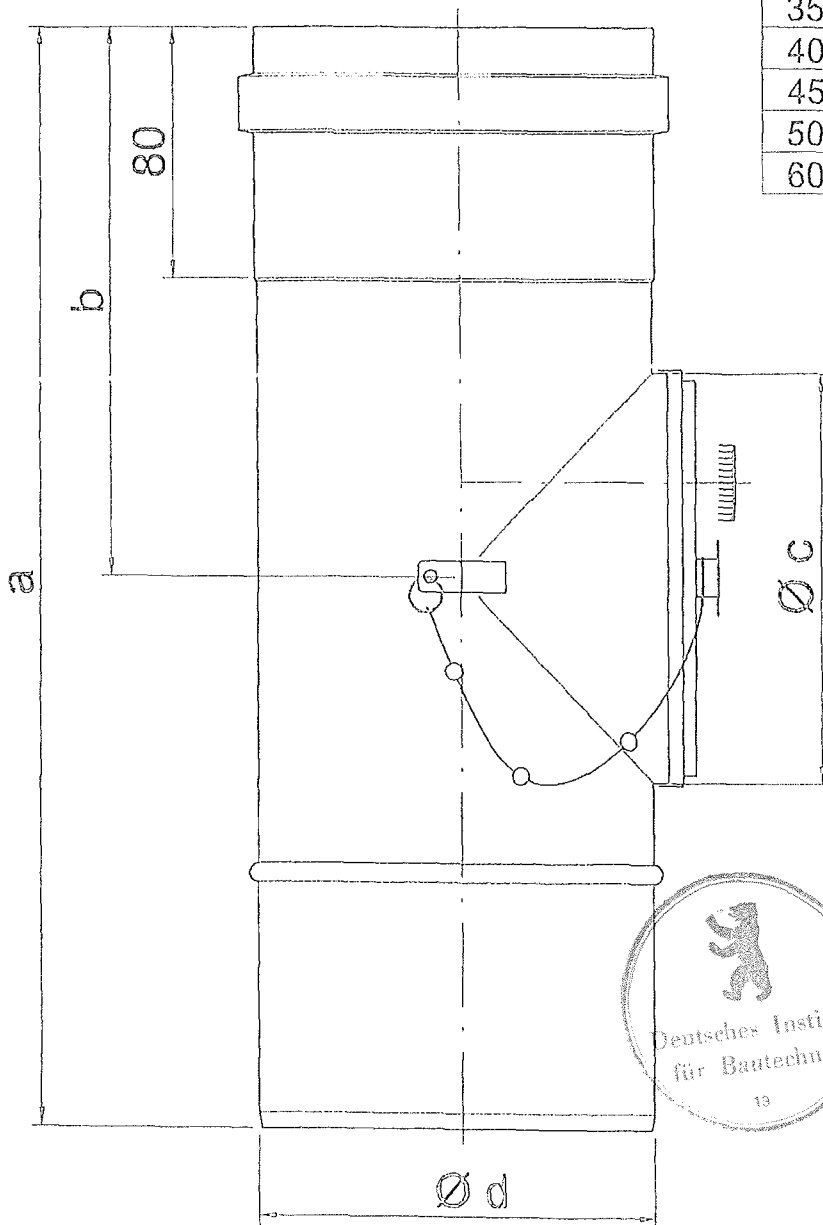

eka
edelstahlkamine

Robert-Bosch-Str. 4
95369 Untersteinach

Prüföffnung

P

Anlage 15

zur allgemeinen bauaufsichtlichen
Zulassung Nr. 2-7.1-3403
vom 23. Oktober 2008

$\varnothing d$	a	b
80	375	165
100	375	165
113	375	165
120	375	165
130	375	185
140	375	205
150	375	205
160	400	205
180	420	255
200	450	255
225	470	300
250	500	325
300	540	375
350	600	425
400	640	475
450	700	525
500	740	575
600	840	675

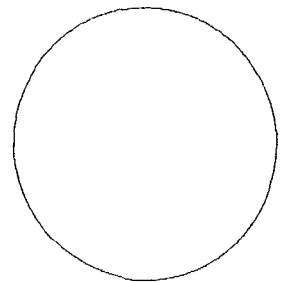
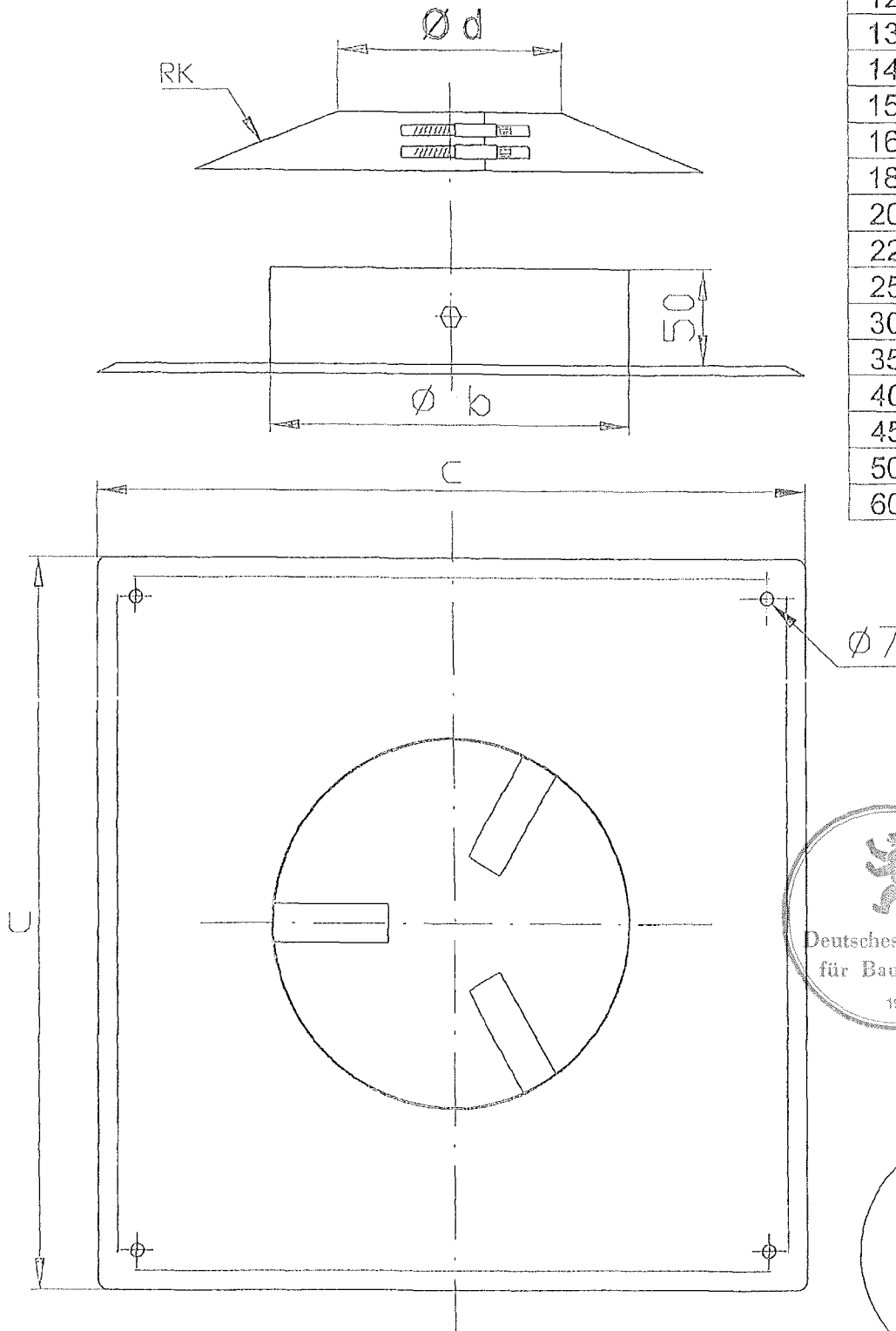

eka
edelstahlkamine
 Robert-Bosch-Str. 4
 95369 Untersteinach

Abschlußelement mit
 Hinterlüftung AEH2

Anlage 16
 zur allgemeinen bauaufsichtlichen
 Zulassung Nr. Z-2.1-3403
 vom 23. Oktober 2008