

Deutsches Institut für Bautechnik

Anstalt des öffentlichen Rechts

Kolonnenstr. 30 L
10829 Berlin
Deutschland

Tel.: +49(0)30 787 30 0
Fax: +49(0)30 787 30 320
E-mail: dibt@dibt.de
Internet: www.dibt.de



DIBt

Mitglied der EOTA
Member of EOTA

Europäische Technische Zulassung ETA-04/0064

Handelsbezeichnung
Trade name

EJOT SDM-T plus, SDF-K plus und SDF-S plus
EJOT SDM-T plus, SDF-K plus and SDF-S plus

Zulassungsinhaber
Holder of approval

EJOT Baubefestigungen GmbH
In der Stockwiese 35
57334 Bad Laasphe

Zulassungsgegenstand
und Verwendungszweck

Schraubdübel zur Befestigung von außenseitigen
Wärmedämm-Verbundsystemen mit Putzschicht in Beton
und Mauerwerk

*Generic type and use
of construction product*

*Screwed-in plastic anchor for fixing of external thermal insulation composite
systems with rendering in concrete and masonry*

Geltungsdauer: vom
Validity: from
bis
to
verlängert vom
extended from
bis
to

12. August 2004
12. August 2009
7. Oktober 2009
7. Oktober 2014

Herstellwerk
Manufacturing plant

EJOT 1, EJOT 2, EJOT 3 und EJOT 4

Diese Zulassung umfasst
This Approval contains

18 Seiten einschließlich 8 Anhänge
18 pages including 8 annexes



Europäische Organisation für Technische Zulassungen
European Organisation for Technical Approvals

I RECHTSGRUNDLAGEN UND ALLGEMEINE BESTIMMUNGEN

- 1 Diese europäische technische Zulassung wird vom Deutschen Institut für Bautechnik erteilt in Übereinstimmung mit:
 - der Richtlinie 89/106/EWG des Rates vom 21. Dezember 1988 zur Angleichung der Rechts- und Verwaltungsvorschriften der Mitgliedstaaten über Bauprodukte¹, geändert durch die Richtlinie 93/68/EWG des Rates² und durch die Verordnung (EG) Nr. 1882/2003 des Europäischen Parlaments und des Rates³;
 - dem Gesetz über das In-Verkehr-Bringen von und den freien Warenverkehr mit Bauprodukten zur Umsetzung der Richtlinie 89/106/EWG des Rates vom 21. Dezember 1988 zur Angleichung der Rechts- und Verwaltungsvorschriften der Mitgliedstaaten über Bauprodukte und anderer Rechtsakte der Europäischen Gemeinschaften (Bauproduktengesetz - BauPG) vom 28. April 1998⁴, zuletzt geändert durch die Verordnung vom 31. Oktober 2006⁵;
 - den Gemeinsamen Verfahrensregeln für die Beantragung, Vorbereitung und Erteilung von europäischen technischen Zulassungen gemäß dem Anhang zur Entscheidung 94/23/EG der Kommission⁶;
 - der Leitlinie für die europäische technische Zulassung für "Kunststoffdübel zur Befestigung von außenseitigen Wärmedämm-Verbundsystemen in Putzschichten", ETAG 014"
- 2 Das Deutsche Institut für Bautechnik ist berechtigt zu prüfen, ob die Bestimmungen dieser europäischen technischen Zulassung erfüllt werden. Diese Prüfung kann im Herstellwerk erfolgen. Der Inhaber der europäischen technischen Zulassung bleibt jedoch für die Konformität der Produkte mit der europäischen technischen Zulassung und deren Brauchbarkeit für den vorgesehenen Verwendungszweck verantwortlich.
- 3 Diese europäische technische Zulassung darf nicht auf andere als die auf Seite 1 aufgeführten Hersteller oder Vertreter von Herstellern oder auf andere als die auf Seite 1 dieser europäischen technischen Zulassung genannten Herstellwerke übertragen werden.
- 4 Das Deutsche Institut für Bautechnik kann diese europäische technische Zulassung widerrufen, insbesondere nach einer Mitteilung der Kommission aufgrund von Art. 5 Abs. 1 der Richtlinie 89/106/EWG.
- 5 Diese europäische technische Zulassung darf - auch bei elektronischer Übermittlung - nur ungekürzt wiedergegeben werden. Mit schriftlicher Zustimmung des Deutschen Instituts für Bautechnik kann jedoch eine teilweise Wiedergabe erfolgen. Eine teilweise Wiedergabe ist als solche zu kennzeichnen. Texte und Zeichnungen von Werbebroschüren dürfen weder im Widerspruch zu der europäischen technischen Zulassung stehen noch diese missbräuchlich verwenden.
- 6 Die europäische technische Zulassung wird von der Zulassungsstelle in ihrer Amtssprache erteilt. Diese Fassung entspricht der in der EOTA verteilten Fassung. Übersetzungen in andere Sprachen sind als solche zu kennzeichnen.

1 Amtsblatt der Europäischen Gemeinschaften L 40 vom 11. Februar 1989, S. 12

2 Amtsblatt der Europäischen Gemeinschaften L 220 vom 30. August 1993, S. 1

3 Amtsblatt der Europäischen Union L 284 vom 31. Oktober 2003, S. 25

4 Bundesgesetzblatt Teil I 1998, S. 812

5 Bundesgesetzblatt Teil I 2006, S. 2407, 2416

6 Amtsblatt der Europäischen Gemeinschaften L 17 vom 20. Januar 1994, S. 34

II BESONDERE BESTIMMUNGEN DER EUROPÄISCHEN TECHNISCHEN ZULASSUNG

1 Beschreibung des Produkts und des Verwendungszwecks

1.1 Beschreibung des Bauprodukts

Der EJOT Schraubdübeltyp SDM-T *plus* mit Teller und die Schraubdübeltypen SDF-K *plus* und SDF-S *plus* mit Kragenkopf bestehen aus einer Dübelhülse aus Polyamid und einer zugehörigen Spezialschraube aus galvanisch verzinktem oder nichtrostendem Stahl. Der Schraubenkopf für den Dübeltyp SDM-T *plus* ist mit Kunststoff umspritzt.

Der Dübeltyp SDM-T *plus* darf zusätzlich mit den Dübeltellern SBL 140 *plus*, SBL 110 *plus* und VT 90 aus Polyamid kombiniert werden.

Der Dübeltyp SDF-K *plus* darf zusätzlich mit den Dübeltellern SBV-PØ8/90 und IT Z 60/8 K aus Polyamid kombiniert werden.

Der Dübeltyp SDF-S *plus* darf zusätzlich mit dem Dübelteller IT Z 60/8 S aus Polyamid kombiniert werden.

Im Anhang 1 ist der Dübel im eingebauten Zustand dargestellt.

1.2 Verwendungszweck

Der Dübel ist für Verwendungen vorgesehen, bei denen Anforderungen an die Nutzungssicherheit im Sinne der wesentlichen Anforderung 4 der Richtlinie 89/106/EWG zu erfüllen sind und bei denen ein Versagen der Verankerungen zu einer geringen Gefahr für Leben oder Gesundheit von Menschen führt. Der Dübel darf nur als Mehrfachbefestigung für die Verankerung von verklebten Wärmedämm-Verbundsystemen (WDVS) nach ETAG 004 im Beton und im Mauerwerk verwendet werden. Der Verankerungsgrund darf aus bewehrtem oder unbewehrtem Normalbeton der Festigkeitsklasse von mindestens C12/15 und höchstens C50/60 nach EN 206-1:2000-12 und aus Mauerwerkswänden nach Anhang 4, Tabelle 4 bestehen.

Der Dübel darf nur zur Übertragung von Windsoglasten und nicht zur Übertragung der Eigenlasten des Wärmedämm-Verbundsystems herangezogen werden. Die Eigenlasten sind durch die Verklebung des Wärmedämm-Verbundsystems aufzunehmen.

Der Dübel SDM-T *plus* darf mit der zugehörigen Schraube aus nichtrostendem Stahl oder aus galvanisch verzinktem Stahl mit Kunststoffumspritzung des Schraubenkopfes verwendet werden. Die Dübeltypen SDF-K *plus* und SDF-S *plus* dürfen mit der zugehörigen Schraube aus nichtrostendem Stahl oder bei einer mindestens 50 mm dicken Wärmedämmmaterialbedeckung mit einer zugehörigen Schraube aus galvanisch verzinktem Stahl verwendet werden.

Die Anforderungen dieser europäischen technischen Zulassung beruhen auf der Annahme einer vorgesehenen Nutzungsdauer des Dübels von 25 Jahren. Die Angaben über die Nutzungsdauer können nicht als Herstellergarantie ausgelegt werden, sondern sind lediglich als Hilfsmittel zur Auswahl des richtigen Produkts angesichts der erwarteten wirtschaftlich angemessenen Nutzungsdauer des Bauwerks zu betrachten.

2 Merkmale des Produkts und Nachweisverfahren

2.1 Merkmale des Produkts

Der Dübel entspricht den Zeichnungen und Angaben der Anhänge 2 und 3. Die in diesen Anhängen nicht angegebenen Werkstoffkennwerte, Abmessungen und Toleranzen des Dübels müssen den in der technischen Dokumentation⁷ dieser europäischen technischen Zulassung festgelegten Angaben entsprechen.

⁷ Die technische Dokumentation dieser europäischen technischen Zulassung ist beim Deutschen Institut für Bautechnik hinterlegt und, soweit diese für die Aufgaben der in das Verfahren der Konformitätsbescheinigung eingeschalteten zugelassenen Stellen bedeutsam ist, den zugelassenen Stellen auszuhändigen.

Die charakteristischen Kennwerte für die Bemessung der Verankerungen sind in Anhang 4 angegeben.

Jeder Dübel ist mit dem Herstellerkennzeichen, dem Typ, dem Durchmesser und der Länge der Dübelhülse zu kennzeichnen. Die Mindestverankerungstiefe ist zu markieren.

Der Dübel darf nur als Befestigungseinheit verpackt und geliefert werden.

2.2 Nachweisverfahren

Die Beurteilung der Brauchbarkeit des Dübels für den vorgesehenen Verwendungszweck hinsichtlich der Anforderungen an die Nutzungssicherheit im Sinne der wesentlichen Anforderung 4 erfolgte in Übereinstimmung mit

- der "Leitlinie für die europäische technische Zulassung für Kunststoffdübel zur Befestigung von außenseitigen Wärmedämm-Verbundsystemen mit Putzschicht", ETAG 014, auf der Grundlage der Nutzungskategorie A, B und C,
- dem EOTA Technical Report TR 025 "Ermittlung des punktbezogenen Wärmedurchgangskoeffizienten von Kunststoffdübeln für die Befestigung von Wärmedämm-Verbundsystemen (WDVS)" und
- dem EOTA Technical Report TR 026 "Ermittlung der Tellersteifigkeit von Kunststoffdübeln für die Befestigung von Wärmedämm-Verbundsystemen (WDVS)".

In Ergänzung zu den spezifischen Bestimmungen dieser Europäischen Technischen Zulassung, die sich auf gefährliche Stoffe beziehen, können die Produkte im Geltungsbereich dieser Zulassung weiteren Anforderungen unterliegen (z. B. umgesetzte europäische Gesetzgebung und nationale Rechts- und Verwaltungsvorschriften). Um die Bestimmungen der Bauproduktenrichtlinie zu erfüllen, müssen ggf. diese Anforderungen ebenfalls eingehalten werden.

3 Bewertung und Bescheinigung der Konformität und CE-Kennzeichnung

3.1 System der Konformitätsbescheinigung

Gemäß Entscheidung 97/463/EG der Europäischen Kommission⁸ ist das System 2(ii) (System 2+ zugeordnet) der Konformitätsbescheinigung anzuwenden.

Dieses System der Konformitätsbescheinigung ist im Folgenden beschrieben.

System 2+: Konformitätserklärung des Herstellers für das Produkt aufgrund von:

- (a) Aufgaben des Herstellers:
 - (1) Erstprüfung des Produkts;
 - (2) werkseigener Produktionskontrolle;
 - (3) Prüfung von im Werk entnommenen Proben nach festgelegtem Prüfplan.
- (b) Aufgaben der zugelassenen Stelle:
 - (4) Zertifizierung der werkseigenen Produktionskontrolle aufgrund von:
 - Erstinspektion des Werkes und der werkseigenen Produktionskontrolle;
 - laufender Überwachung, Beurteilung und Anerkennung der werkseigenen Produktionskontrolle.

⁸ Amtsblatt der Europäischen Gemeinschaften L 198 vom 25.07.1997.

3.2 Zuständigkeiten

3.2.1 Aufgaben des Herstellers

3.2.1.1 Werkseigene Produktionskontrolle

Der Hersteller muss eine ständige Eigenüberwachung der Produktion durchführen. Alle vom Hersteller vorgegebenen Daten, Anforderungen und Vorschriften sind systematisch in Form schriftlicher Betriebs- und Verfahrensanweisungen festzuhalten. Die werkseigene Produktionskontrolle hat sicherzustellen, dass das Produkt mit dieser Europäischen Technischen Zulassung übereinstimmt.

Der Hersteller darf nur Ausgangsstoffe verwenden, die in der technischen Dokumentation dieser Europäischen Technischen Zulassung aufgeführt sind.

Die werkseigene Produktionskontrolle muss mit dem Kontrollplan vom 7. Oktober 2009, der Teil der technischen Dokumentation dieser Europäischen Technischen Zulassung ist, übereinstimmen. Der Kontrollplan ist im Zusammenhang mit dem vom Hersteller betriebenen werkseigenen Produktionskontrollsystem festgelegt und beim Deutschen Institut für Bautechnik hinterlegt.⁹

Die Ergebnisse der werkseigenen Produktionskontrolle sind festzuhalten und in Übereinstimmung mit den Bestimmungen des Kontrollplans auszuwerten.

3.2.1.2 Sonstige Aufgaben des Herstellers

Der Hersteller hat auf der Grundlage eines Vertrags eine Stelle, die für die Aufgaben nach Abschnitt 3.1 für den Bereich der Dübel zugelassen ist, zur Durchführung der Maßnahmen nach Abschnitt 3.3 einzuschalten. Hierfür ist der Kontrollplan nach den Abschnitten 3.2.1.1 und 3.2.2 vom Hersteller der zugelassenen Stelle vorzulegen.

Der Hersteller hat eine Konformitätserklärung abzugeben mit der Aussage, dass das Bauprodukt mit den Bestimmungen dieser Europäischen Technischen Zulassung übereinstimmt.

3.2.2 Aufgaben der zugelassenen Stellen

Die zugelassene Stelle hat die folgenden Aufgaben in Übereinstimmung mit den im Kontrollplan durchzuführen:

- Erstinspektion des Werks und der werkseigenen Produktionskontrolle,
- laufende Überwachung, Beurteilung und Anerkennung der werkseigenen Produktionskontrolle,

Die zugelassene Stelle hat die wesentlichen Punkte ihrer oben angeführten Maßnahmen festzuhalten und die erzielten Ergebnisse und die Schlussfolgerungen in einem schriftlichen Bericht zu dokumentieren.

Die vom Hersteller eingeschaltete zugelassene Zertifizierungsstelle hat ein EG-Konformitätszertifikat mit der Aussage zu erteilen, dass die werkseigene Produktionskontrolle mit den Bestimmungen dieser Europäischen Technischen Zulassung übereinstimmt.

Wenn die Bestimmungen der Europäischen Technischen Zulassung und des zugehörigen Kontrollplans nicht mehr erfüllt sind, hat die Zertifizierungsstelle das Konformitätszertifikat zurückzuziehen und unverzüglich das Deutsche Institut für Bautechnik zu informieren.

⁹ Der Kontrollplan ist ein vertraulicher Bestandteil der Dokumentation dieser Europäischen Technischen Zulassung und wird nur der in das Konformitätsbescheinigungsverfahren eingeschalteten zugelassenen Stelle ausgehändigt. Siehe Abschnitt 3.2.2.

3.3 CE-Kennzeichnung

Die CE-Kennzeichnung ist auf jeder Verpackung der Dübel anzubringen. Hinter den Buchstaben "CE" sind ggf. die Kennnummer der zugelassenen Zertifizierungsstelle anzugeben sowie die folgenden zusätzlichen Angaben zu machen:

- Name und Anschrift des Herstellers (für die Herstellung verantwortliche juristische Person),
- die letzten beiden Ziffern des Jahres, in dem die CE-Kennzeichnung angebracht wurde,
- Nummer des EG-Konformitätszertifikats für die werkseigene Produktionskontrolle,
- Nummer der Europäischen Technischen Zulassung,
- Nummer der Leitlinie für die Europäische Technische Zulassung,
- Nutzungskategorie A, B und C.

4 Annahmen, unter denen die Brauchbarkeit des Produkts für den vorgesehenen Verwendungszweck positiv beurteilt wurde

4.1 Herstellung

Die Europäische Technische Zulassung wurde für das Produkt auf der Grundlage abgestimmter Daten und Informationen erteilt, die beim Deutschen Institut für Bautechnik hinterlegt sind und der Identifizierung des beurteilten und bewerteten Produkts dienen. Änderungen am Produkt oder am Herstellungsverfahren, die dazu führen könnten, dass die hinterlegten Daten und Informationen nicht mehr korrekt sind, sind vor ihrer Einführung dem Deutschen Institut für Bautechnik mitzuteilen. Das Deutsche Institut für Bautechnik wird darüber entscheiden, ob sich solche Änderungen auf die Zulassung und folglich auf die Gültigkeit der CE-Kennzeichnung auf Grund der Zulassung auswirken oder nicht, und ggf. feststellen, ob eine zusätzliche Beurteilung oder eine Änderung der Zulassung erforderlich ist.

4.2 Einbau

4.2.1 Bemessung der Verankerungen

4.2.1.1 Allgemeines

Die europäisch technische Zulassung erstreckt sich nur auf die Herstellung und Verwendung des Dübels. Der Standsicherheitsnachweis für das Wärmedämm-Verbundsystem einschließlich der Lasteinleitung in den Dübel und in die zusätzlich aufsteckbaren Dämmstoffteiler ist nicht Gegenstand dieser europäischen technischen Zulassung.

Die Brauchbarkeit des Dübels ist unter folgenden Voraussetzungen gegeben:

Die Bemessung der Verankerungen erfolgt in Übereinstimmung mit ETAG 014 "Leitlinie für die europäische technische Zulassung für Kunststoffdübel zur Befestigung von außen-seitigen Wärmedämm-Verbundsystemen mit Putzschicht" unter der Verantwortung eines auf dem Gebiet der Verankerungen erfahrenen Ingenieurs.

Unter Berücksichtigung der zu verankernden Lasten, der Art und Festigkeit des Verankerungsgrundes, die Dicke der Wärmedämmung, der Bauteilabmessungen und Toleranzen sind prüfbare Berechnungen und Konstruktionszeichnungen anzufertigen.

Der Nachweis der unmittelbaren örtlichen Kraftereinleitung in den Verankerungsgrund ist erbracht.

Der Dübel darf nur für die Übertragung der Windsoglasten herangezogen werden. Die übrigen Belastungen, z. B. Eigengewicht und Zwängungskräfte, müssen über die Verklebung des Wärmedämm-Verbundsystems aufgenommen werden.

4.2.1.2 Tragfähigkeit

Die charakteristischen Werte der Zugtragfähigkeiten der Dübel sind in der Anhang 4, Tabelle 4, angegeben. Wird von den in Tabelle 4 angegebenen Baustoffkennwerten abgewichen oder soll ein anderer ähnlicher Verankerungsgrund der Kategorie B oder C verwendet werden, so sind Versuche am Bauwerk nach Abschnitt 4.2.3 durchzuführen und die charakteristische Zugtragfähigkeit ist zu ermitteln.

4.2.1.3 Kennwerte, Abstände und Bauteilabmessungen

Die Mindestabstände und Bauteilabmessungen nach Anhang 5 sind einzuhalten.

4.2.1.4 Verschiebungsverhalten

Die Verschiebungen sind in der folgenden Tabelle angegeben.

Tabelle 4.1: Verschiebungen für EJOT SDM-T *plus*, SDF-K *plus* und SDF-S *plus*

Verankerungsgrund	Rohdichte- klasse ρ [kg/dm ³]	Mindest- Druckfestigkeit f_b [N/mm ²]	Zugkraft N [kN]	Verschiebungen $\delta_m(\mathbf{N})$ [mm]
Beton C12/15 - C50/60 (EN 206-1)			0,50	0,7
Mauerziegel, Mz (z. B. gemäß DIN 105)	1,8	12	0,50	0,5
Kalksandvollstein, KS (z. B. gemäß DIN 106)	1,8	12	0,50	0,5
Leichtbetonvollstein, V (z. B. gemäß DIN 18152)	0,5	4	0,30	0,6
Hochlochziegel, HLz (z. B. gemäß DIN105)	0,9	12	0,40	0,3
Kalksandlochstein, KSL (z. B. gemäß DIN 106)	1,6	12	0,50	0,3
Leichtbetonhohlblock, Hbl (z. B. gemäß DIN 18151)	0,5	2	0,25	0,2

4.2.1.5 Punktbezogener Wärmedurchgangskoeffizient gemäß EOTA Technical Report TR 025

Der punktbezogene Wärmedurchgangskoeffizient (CHI-Wert) des Dübels gemäß EOTA Technical Report TR 025 "Ermittlung des punktbezogenen Wärmedurchgangskoeffizienten von Kunststoffdübeln für die Befestigung von Wärmedämm-Verbundsystemen (WDVS)" ist für die Nutzungskategorien A, B und C in der folgenden Tabelle angegeben.

Tabelle 4.2: Punktbezogener Wärmedurchgangskoeffizient

Dübeltyp	Dämmstoffdicke h_D [mm]	punktbezogener Wärmedurchgangskoeffizient χ [W/K]
EJOT SDM-T <i>plus</i> U	60 - 80	0,002
	> 80 - 360	0,003

4.2.1.6 Tellersteifigkeit gemäß EOTA Technical Report TR 026

Die Tellersteifigkeit des Dübels gemäß EOTA Technical Report TR 026 "Ermittlung der Tellersteifigkeit von Kunststoffdübeln für die Befestigung von Wärmedämm-Verbundsystemen (WDVS)" ist in der folgenden Tabelle angegeben.

Tabelle 4.3: Tellersteifigkeit

Dübeltyp	Durchmesser des Dübeltellers [mm]	Tragfähigkeit des Dübeltellers [kN]	Tellersteifigkeit [kN/mm]
EJOT SDM-T <i>plus</i> U	60	2,08	0,6

5.2 Empfehlungen zu Verpackung, Beförderung und Lagerung

Der Dübel darf nur als Befestigungseinheit verpackt und geliefert werden.

Der Dübel ist unter normalen klimatischen Bedingungen in der lichtundurchlässigen Originalverpackung zu lagern. Er darf vor dem Einbau weder außergewöhnlich getrocknet noch gefroren sein.

Dipl.-Ing. Erich Jasch
Präsident des Deutschen Instituts für Bautechnik
Berlin, 7. Oktober 2009

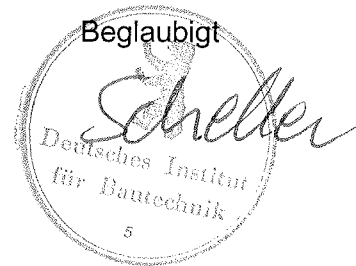

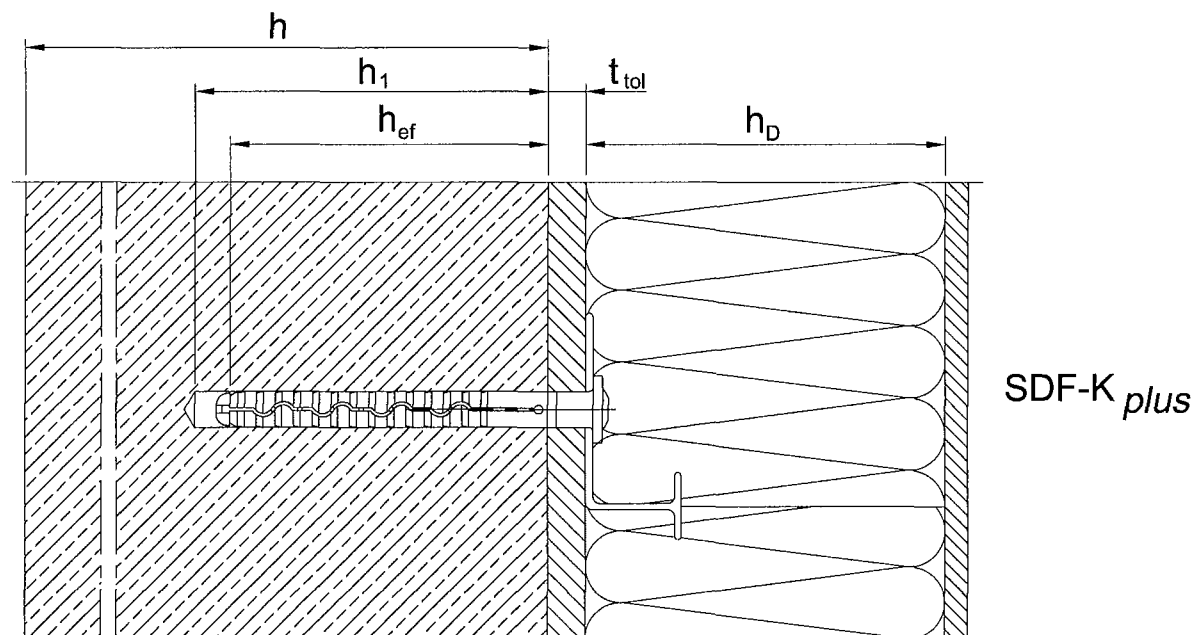
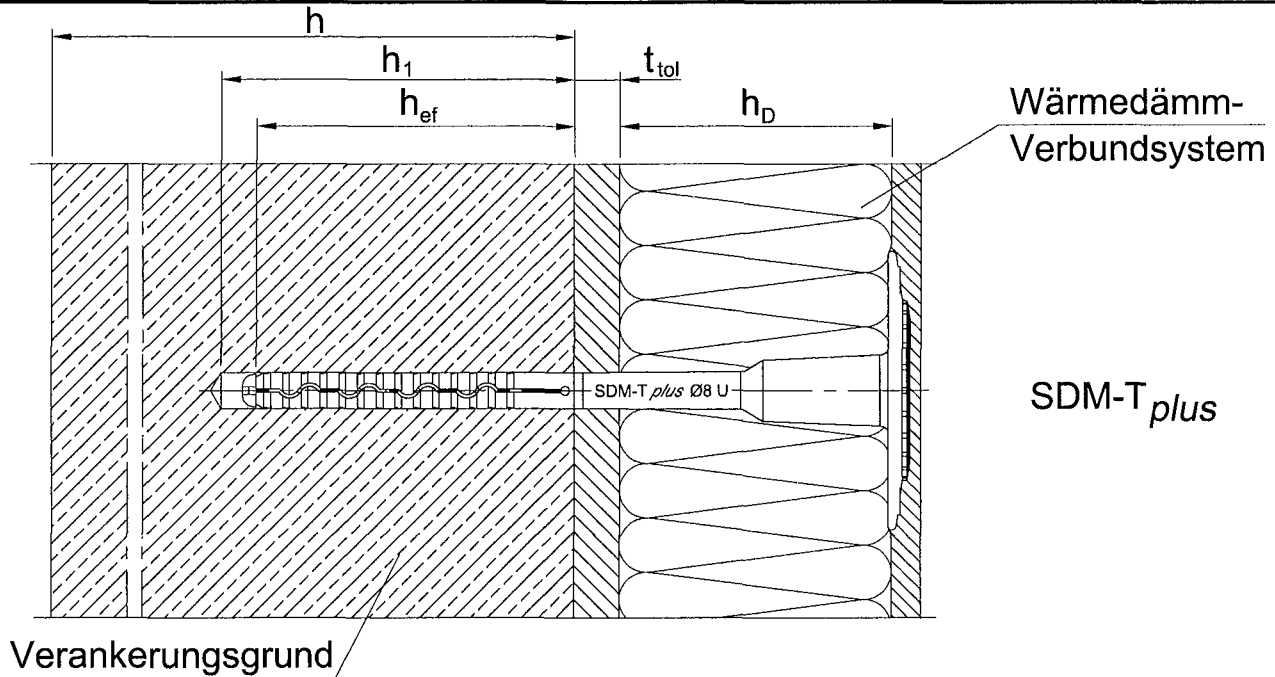

Anwendungsbereich

- Verankerung von WDVS in Beton und verschiedenen Mauerwerksarten

- Legende: h_D = Dämmstoffdicke
 h_{ef} = effektive Verankerungstiefe
 h = vorhandene Dicke des Bauteils (Wand)
 h_1 = Tiefe des Bohrloches bis zum tiefsten Punkt
 t_{tol} = Dicke des Toleranzausgleiches oder der nichttragenden Deckschicht

<p>EJOT SDM-T_{plus} , EJOT SDF-K_{plus} und SDF-S_{plus}</p>	<p>Anhang 1</p>
<p>Produkte im Einbauzustand</p>	<p>der europäischen technischen Zulassung ETA-04/0064</p>

SDM-T_{plus}

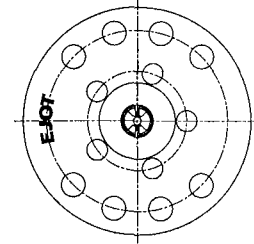
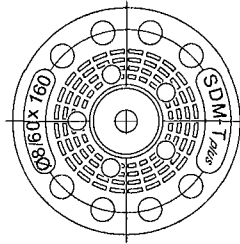
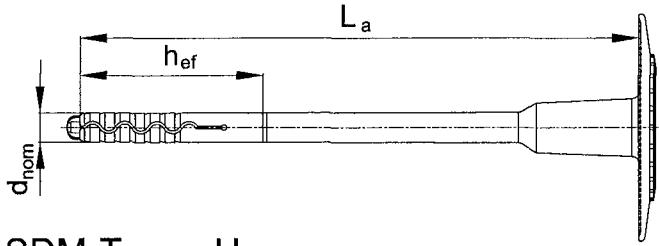

SDM-T_{plus} U

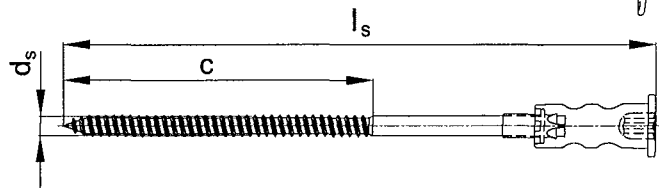
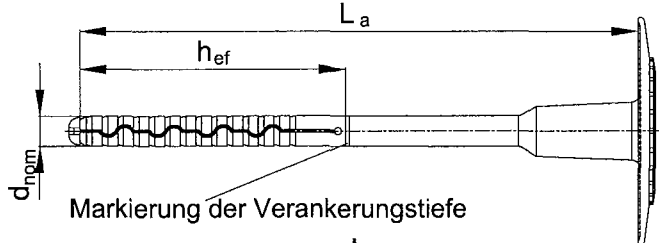

Prägung:
 Werkzeichen (EJOT)
 Dübeltyp (SDM-T_{plus})
 Dübelndurchmesser (Ø8/60)
 Dübellänge (z.B. 160)



Schraube mit umspritztem Kunststoffkopf

SDF-K_{plus}

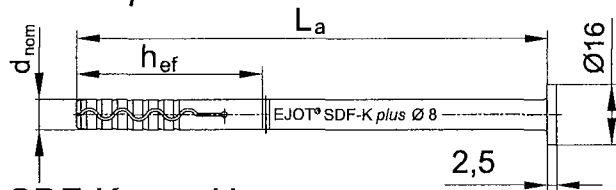

SDF-K_{plus} U

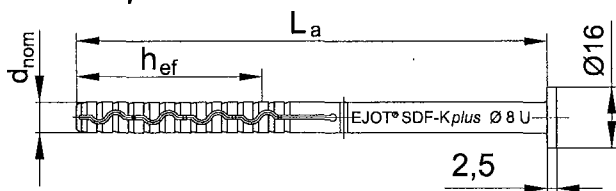

SDF-K_{plus} UB

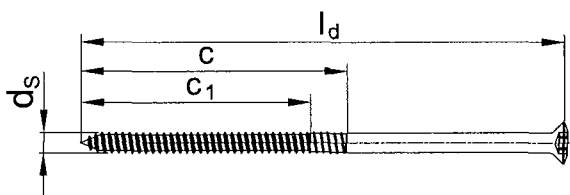
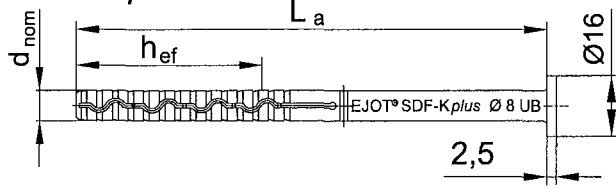

SDF-S_{plus}

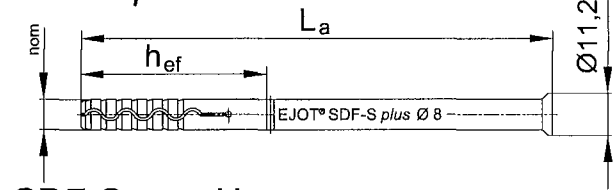

SDF-S_{plus} U

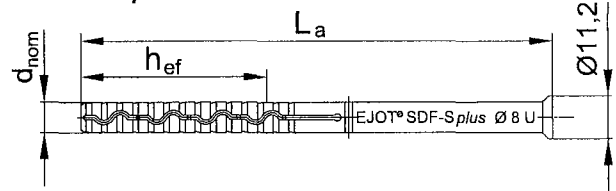

SDF-S_{plus} UB

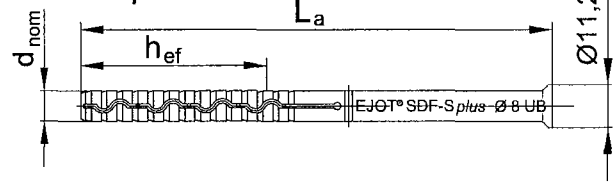

Prägung:
 Werkzeichen (EJOT)
 Dübeltyp (z.B. SDF-K_{plus})
 Dübelndurchmesser (Ø8)
 Dübellänge (z.B. 80)

EJOT SDM-T_{plus} , EJOT SDF-K_{plus} und SDF-S_{plus}

Dübeltypen
 Spezialschraube
 Abmessungen

Anhang 2

der europäischen
 technischen Zulassung
ETA-04/0064

Tabelle 1: Abmessungen						Maße in mm		
Dübelgröße	Farbe	Dübelhülse				zugehörige Spezialschrauben		
		d_{nom}	h_{ef}	min L_a	max L_a	d_s	c_1	c
SDM-T $plus$	natur	8	50	100	420	5,2	--	65
SDM-T $plus$ U	grün	8	70	120	420	5,2	--	65
SDF-K / -S $plus$ ¹⁾	natur	8	50	60	220	5,5	--	65
SDF-K / -S $plus$ U ¹⁾	grün	8	70	80	220	5,5	--	65
SDF-K / -S $plus$ UB	grün	8	70	80	220	5,5	60	70

¹⁾ Für diesen Dübeltyp darf auch die Schraube mit $c_1 = 60 / c = 70$ verwendet werden.

Bestimmung der max. Dämmstoffdicke h_D für EJOT SDM-T Ø8:

$$h_D = L_a - t_{tol} - h_{ef} \quad (L_a = \text{z.B. } 140; t_{tol} = 10)$$

z.B.: $h_D = 140 - 10 - 50$
 $h_{D_{max.}} = 80$

Tabelle 2: Werkstoffe

Benennung	Werkstoff
Dübelhülse	Polyamid, Ultramid B3L oder Polyamid, Grilon BZ 1/2
Spezialschraube	Stahl, galvanisch verzinkt $\geq 5 \mu\text{m}$ nach EN ISO 4042, $f_{yk} \geq 420 \text{ N/mm}^2$; $f_{uk} \geq 520 \text{ N/mm}^2$
	nichtrostender Stahl, Werkstoffnummer 1.4401 oder 1.4571 Werkstoffnummer 1.4301 oder 1.4567 nach ISO 3506 $f_{yk} \geq 450 \text{ N/mm}^2$; $f_{uk} \geq 700 \text{ N/mm}^2$

Tabelle 3: Montagekennwerte

Dübelgröße		SDM-T $plus$ SDF-K $plus$ SDF-S $plus$	SDM-T $plus$ U SDF-K $plus$ U SDF-S $plus$ U SDF-K $plus$ UB SDF-S $plus$ UB
Bohrernennendurchmesser	d_0 [mm] =	8	8
Bohrerschneidendurchmesser	d_{cut} [mm] \leq	8,45	8,45
Tiefe des Bohrloches bis zum tiefsten Punkt	h_1 [mm] \geq	60	80
effektive Verankerungstiefe	h_{ef} [mm] \geq	50	70

EJOT SDM-T$plus$, EJOT SDF-K$plus$ und SDF-S$plus$	Anhang 3
Abmessungen Werkstoffe Montagekennwerte	der europäischen technischen Zulassung ETA-04/0064

Tabelle 4: Charakteristische Zugtragfähigkeit N_{Rk} in Beton und Mauerwerk je Dübel in kN					
Dübeltyp				SDM-T _{plus} SDF-K _{plus} SDF-S _{plus}	SDM-T _{plus} U SDF-K _{plus} U SDF-S _{plus} U SDF-K _{plus} UB SDF-S _{plus} UB
Baustoff	Rohdichte- klasse ρ [kg/dm ³]	Mindest- druck- festigkeit f_b [N/mm ²]	Bemerkungen	N_{Rk} [kN]	N_{Rk} [kN]
Beton C12/15			EN 206-1	1,5	1,5
Beton C16/20 - C50/60			EN 206-1	1,5	1,5
Mauerziegel z.B. nach DIN 105, Mz	$\geq 1,8$	12	Querschnitt durch Lochung senkrecht zur Lagerfläche bis zu 15% gemindert.	1,5	1,5
Kalksandvollstein z.B. nach DIN 106, KS	$\geq 1,8$	12	Querschnitt durch Lochung senkrecht zur Lagerfläche bis zu 15% gemindert.	1,5	1,5
Leichtbetonvollstein z.B. nach DIN 18152, V	$\geq 0,5$	4,0	Flächenanteil der Lagerfläche des Griff- loches bis zu 10%, max. Größe Griffloch: 45mm breit	0,9	0,9
Hochlochziegel z.B. nach DIN 105, Hlz	$\geq 0,9$	12	Querschnitt durch Lochung senkrecht zur Lagerfläche mehr als 15% und weniger 50% gemindert	—	1,2
Kalksandlochstein z.B. nach DIN 106, KSL	$\geq 1,6$	12,0	Querschnitt durch Lochung senkrecht zur Lagerfläche bis zu 15% gemindert.	—	1,5
Hohlblöcke aus Leichtbeton z.B. nach DIN 18151, Hbl	$\geq 0,5$	2,0	siehe Anhang 6	—	0,75
zugehöriger Teilsicherheitsbeiwert		$\gamma_M =$	2,0 ¹⁾		
1) nur gültig, falls keine nationale Regelungen bestehen.					
EJOT SDM-T_{plus} , EJOT SDF-K_{plus} und SDF-S_{plus}				Anhang 4	
Charakteristische Zugtragfähigkeit				der europäischen technischen Zulassung ETA-04/0064	

Tabelle 5: Dübelabstände und Bauteilabmessungen

Dübeltyp		SDM-T <i>plus</i> SDF-K <i>plus</i> SDF-S <i>plus</i>	SDM-T <i>plus</i> U SDF-K <i>plus</i> U SDF-S <i>plus</i> U SDF-K <i>plus</i> UB SDF-S <i>plus</i> UB
minimaler zulässiger Achsabstand	$s_{min} \geq$ [mm]	100	100
minimaler zulässiger Randabstand	$c_{min} \geq$ [mm]	100	100
Mindestbauteildicke	$h \geq$ [mm]	100	100

Schema der Dübelabstände

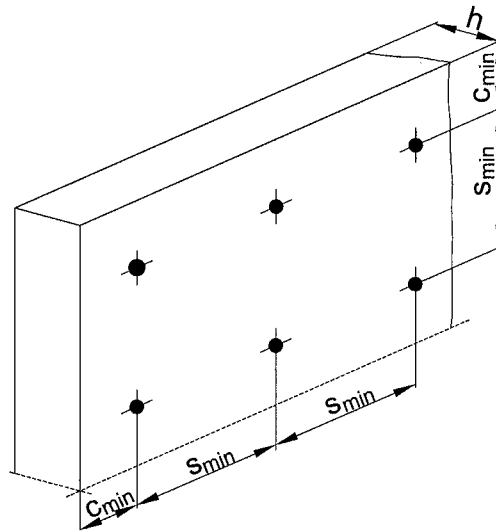

EJOT SDM-T *plus* , EJOT SDF-K *plus* und SDF-S *plus*

Minimale Achs- und Randabstände
Mindestbauteildicke

Anhang 5

der europäischen
technischen Zulassung
ETA-04/0064

Tabelle 6: Zuordnung Dübelgröße - Steinform
bei Hohlblöcken aus Leichtbeton DIN 18 151

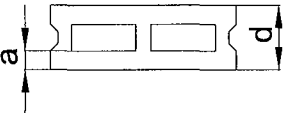
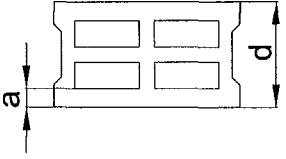
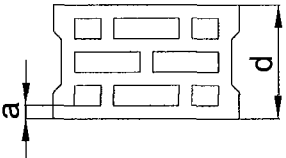
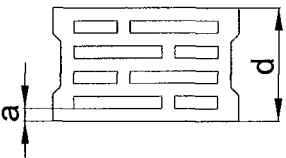
Form	Stein- dicke d [mm]	Außenstege längs a [mm]	Dübelgröße SDM-T <i>plus</i> U SDF-K <i>plus</i> U SDF-S <i>plus</i> U SDF-K <i>plus</i> UB SDF-S <i>plus</i> UB
	175	50	●
	240 300	50	●
	175	35	●
	240 300 365	35	●
	240 300 365	30	●

Der Dübel ist so zu setzen, daß das Spreizteil im Steg des Steines verankert wird.

EJOT SDM-T_{plus} , EJOT SDF-K_{plus} und SDF-S_{plus}

Zuordnung der Dübeltypen
bei Hohlblocksteinen

Anhang 6

der europäischen
technischen Zulassung

ETA-04/0064

SBL 140 plus

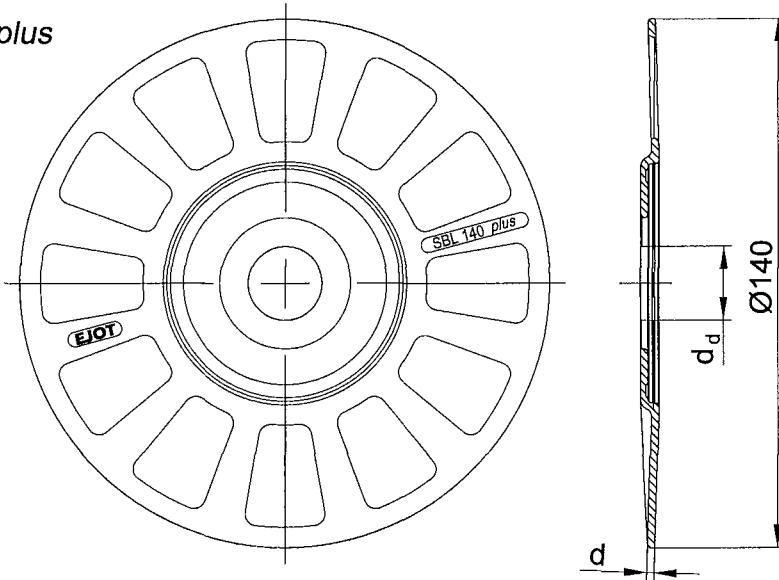

SBL 140 plus	
colour	nature
d_d [mm]	20,0
d [mm]	2,0
Material	1) 2)

SBL 110 plus

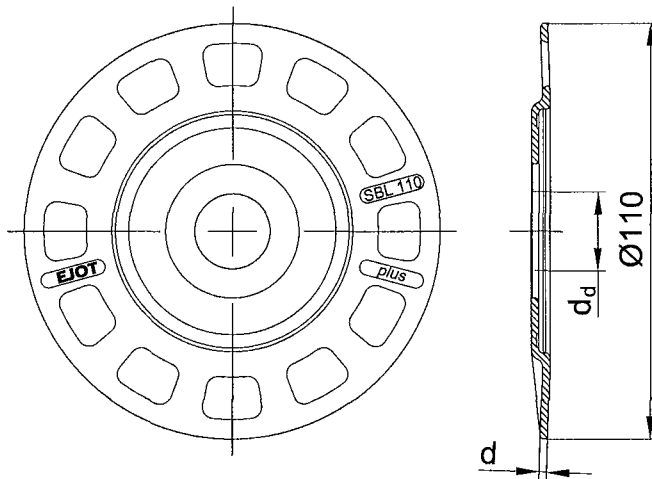

SBL 110 plus	
colour	nature
d_d [mm]	20,0
d [mm]	2,0
Material	1) 2)

VT 90

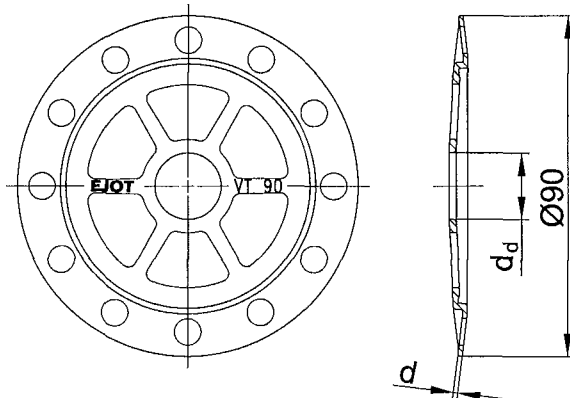

VT 90	
colour	nature
d_d [mm]	17,5
d [mm]	1,2
Material	1) 2)

- 1) Polyamide, Ultramid® B3L
- 2) Polyamide, Grilon® BG-50S

EJOT SDM-T_{plus} , EJOT SDF-K_{plus} und SDF-S_{plus}

Dübelteller in Kombination
mit SDM-T_{plus} and SDM-T_{plus} U

Anhang 7

der europäischen
technischen Zulassung

ETA-04/0064

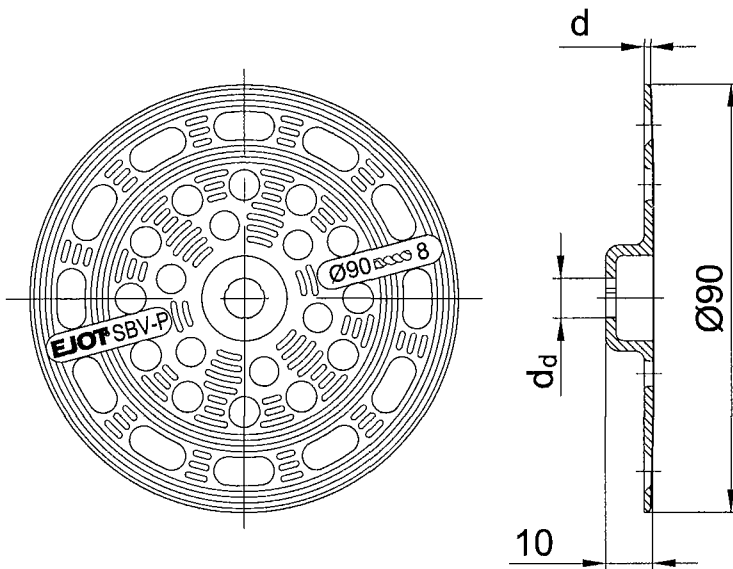

SBV-P Ø8/90	
colour	nature
d _d [mm]	8,5
d [mm]	1,4
Material	2)

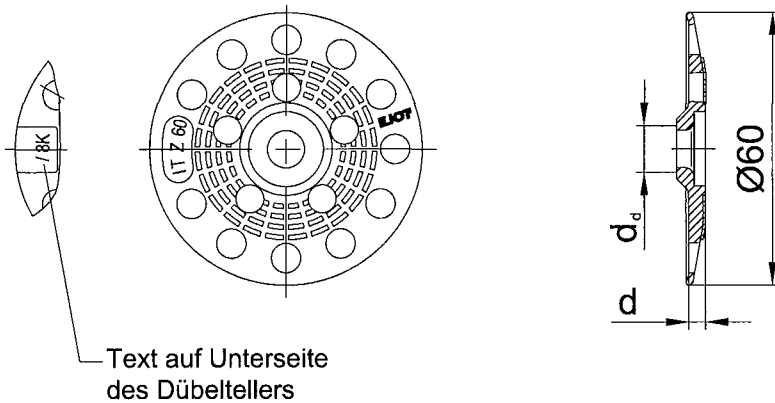

IT Z 60/8 K	
colour	blue
d _d [mm]	8,2
d [mm]	3,7
Material	1)

- 1) Polyamid, Ultramid® B3L
- 2) Polyamid, Grilon® BG-50S

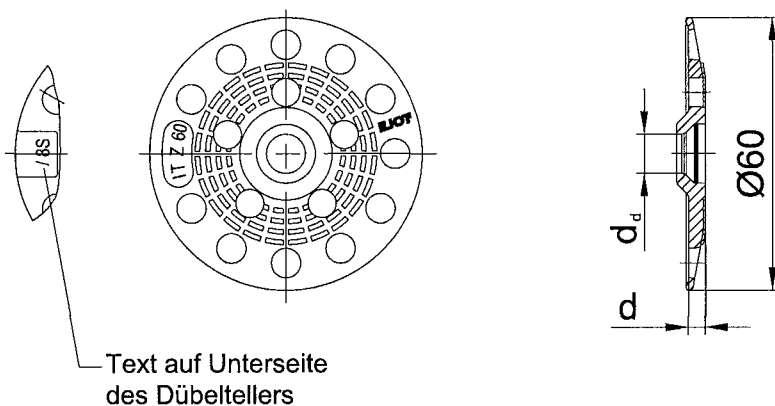

IT Z 60/8 S	
colour	blue
d _d [mm]	8,2
d [mm]	3,7
Material	1)

- 1) Polyamide, Ultramid® B3L

EJOT SDM-T_{plus} , EJOT SDF-K_{plus} und SDF-S_{plus}

Anhang 8

Dübelteller SBV-P Ø8/90 und IT Z 60/8 K in Kombination mit SDF-K_{plus} , SDF-K_{plus} U und SDF-K_{plus} UB

der europäischen technischen Zulassung

Dübelteller IT Z 60/8 S in Kombination mit SDF-S_{plus} , SDF-S_{plus} U und SDF-S_{plus} UB

ETA-04/0064