

Allgemeine bauaufsichtliche Zulassung

Deutsches Institut für Bautechnik
ANSTALT DES ÖFFENTLICHEN RECHTS

Zulassungsstelle für Bauprodukte und Bauarten
Bautechnisches Prüfamt

Mitglied der Europäischen Organisation für
Technische Zulassungen EOTA und der Europäischen Union
für das Agrément im Bauwesen UEAtc

Tel.: +49 30 78730-0
Fax: +49 30 78730-320
E-Mail: dibt@dibt.de

Datum: 8. Dezember 2009 Geschäftszeichen: I 35.1-1.14.4-49/09

Zulassungsnummer:

Z-14.4-464

Geltungsdauer bis:

31. Januar 2015

Antragsteller:

Schüco International KG
Karolinenstraße 1-15, 33609 Bielefeld

Zulassungsgegenstand:

**Pfosten-Riegel-Verbindungen (T-Verbindungen) für die Fassadenkonstruktionen
FW50+, FW60+, FW50+ S, FW50+ SG und FW60+ SG**



Der oben genannte Zulassungsgegenstand wird hiermit allgemein bauaufsichtlich zugelassen.
Diese allgemeine bauaufsichtliche Zulassung umfasst fünf Seiten und 31 Anlagen.
Diese allgemeine bauaufsichtliche Zulassung ersetzt die allgemeine bauaufsichtliche Zulassung
Nr. Z-14.4-464 vom 15. Februar 2007. Der Gegenstand ist erstmals am 7. Januar 2005
allgemein bauaufsichtlich zugelassen worden.

I. ALLGEMEINE BESTIMMUNGEN

- 1 Mit der allgemeinen bauaufsichtlichen Zulassung ist die Verwendbarkeit bzw. Anwendbarkeit des Zulassungsgegenstandes im Sinne der Landesbauordnungen nachgewiesen.
- 2 Sofern in der allgemeinen bauaufsichtlichen Zulassung Anforderungen an die besondere Sachkunde und Erfahrung der mit der Herstellung von Bauprodukten und Bauarten betrauten Personen nach den § 17 Abs. 5 Musterbauordnung entsprechenden Länderregelungen gestellt werden, ist zu beachten, dass diese Sachkunde und Erfahrung auch durch gleichwertige Nachweise anderer Mitgliedstaaten der Europäischen Union belegt werden kann. Dies gilt ggf. auch für im Rahmen des Abkommens über den Europäischen Wirtschaftsraum (EWR) oder anderer bilateraler Abkommen vorgelegte gleichwertige Nachweise.
- 3 Die allgemeine bauaufsichtliche Zulassung ersetzt nicht die für die Durchführung von Bauvorhaben gesetzlich vorgeschriebenen Genehmigungen, Zustimmungen und Bescheinigungen.
- 4 Die allgemeine bauaufsichtliche Zulassung wird unbeschadet der Rechte Dritter, insbesondere privater Schutzrechte, erteilt.
- 5 Hersteller und Vertreiber des Zulassungsgegenstandes haben, unbeschadet weiter gehender Regelungen in den "Besonderen Bestimmungen", dem Verwender bzw. Anwender des Zulassungsgegenstandes Kopien der allgemeinen bauaufsichtlichen Zulassung zur Verfügung zu stellen und darauf hinzuweisen, dass die allgemeine bauaufsichtliche Zulassung an der Verwendungsstelle vorliegen muss. Auf Anforderung sind den beteiligten Behörden Kopien der allgemeinen bauaufsichtlichen Zulassung zur Verfügung zu stellen.
- 6 Die allgemeine bauaufsichtliche Zulassung darf nur vollständig vervielfältigt werden. Eine auszugsweise Veröffentlichung bedarf der Zustimmung des Deutschen Instituts für Bautechnik. Texte und Zeichnungen von Werbeschriften dürfen der allgemeinen bauaufsichtlichen Zulassung nicht widersprechen. Übersetzungen der allgemeinen bauaufsichtlichen Zulassung müssen den Hinweis "Vom Deutschen Institut für Bautechnik nicht geprüfte Übersetzung der deutschen Originalfassung" enthalten.
- 7 Die allgemeine bauaufsichtliche Zulassung wird widerruflich erteilt. Die Bestimmungen der allgemeinen bauaufsichtlichen Zulassung können nachträglich ergänzt und geändert werden, insbesondere, wenn neue technische Erkenntnisse dies erfordern.

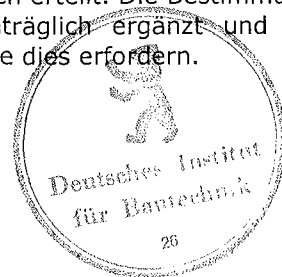

II. BESONDERE BESTIMMUNGEN

1 Zulassungsgegenstand und Anwendungsbereich

Bei dem Zulassungsgegenstand handelt es sich um mechanische Verbindungen (T-Verbindungen) zwischen Pfosten- und Riegelprofilen der Fassadenkonstruktionen FW50+, FW60+, FW50+ S, FW50+ SG und FW60+ SG.

Die T-Verbindungen bestehen aus den Pfosten- und Riegelprofilen, gewindeformenden Schrauben (Blechschauben) und ggf. zusätzlichen T-Verbindern und Einschiebprofilen.

Diese allgemeine bauaufsichtliche Zulassung regelt ausschließlich die Verwendung der T-Verbindungen. Die Tragsicherheit sowie bauphysikalische und brandschutztechnische Eigenschaften der Fassadenkonstruktion als Ganzes sind nicht Gegenstand dieser allgemeinen bauaufsichtlichen Zulassung.

Für den Tragsicherheitsnachweis der Pfosten- und Riegelprofile sind die geltenden Technischen Baubestimmungen zu beachten.

2 Bestimmungen für die Bauprodukte

2.1 Eigenschaften und Zusammensetzung

2.1.1 Abmessungen

Die wichtigsten Abmessungen der Pfosten- und Riegelprofile, der T-Verbinder, der Einschiebprofile und der Blechschauben sind den Anlagen 2.1 bis 4 zu entnehmen.

Die in den Anlagen angegebenen Artikelnummern beziehen sich auf den Katalog des Antragstellers.

Weitere Angaben zu den Details der Abmessungen und Toleranzen sind beim Deutschen Institut für Bautechnik hinterlegt.

2.1.2 Werkstoffe

2.1.2.1 Pfosten- und Riegelprofile, Einschiebprofile

Die Pfosten- und Riegelprofile sowie die Einschiebprofile werden aus der Aluminiumlegierung EN AW-6060 nach DIN EN 573-3:2009-08, Zustand T66 nach DIN EN 755-2:2008-06, hergestellt.

2.1.2.2 T-Verbinder

Angaben zu den Werkstoffeigenschaften der T-Verbinder sind beim Deutschen Institut für Bautechnik hinterlegt.

2.1.2.3 Blechschauben

Angaben zu den Werkstoffeigenschaften der Blechschauben aus nichtrostendem Stahl sind beim Deutschen Institut für Bautechnik hinterlegt.

2.1.3 Korrosionsschutz

Es gelten die Bestimmungen in den entsprechenden Technischen Baubestimmungen (z. B. Normen der Reihe DIN 4113-3:2003-11) sowie die Bestimmungen in der allgemeinen bauaufsichtlichen Zulassung Nr. Z-30.3-6.

2.2 Kennzeichnung

Die Verpackungen oder die Anlagen zum Lieferschein der Pfosten- und Riegelprofile, der T-Verbinder, der Einschiebprofile und der Blechschauben müssen vom Hersteller mit dem Übereinstimmungszeichen (Ü-Zeichen) nach den Übereinstimmungszeichen-Verordnungen der Länder gekennzeichnet werden. Die Kennzeichnung darf nur erfolgen, wenn die Voraussetzungen nach Abschnitt 2.3 erfüllt sind.

Aus der Kennzeichnung müssen zusätzlich das Herstellwerk, die Bezeichnung des Bauprodukts und der Werkstoff hervorgehen.



2.3 Übereinstimmungsnachweis

2.3.1 Allgemeines

Die Bestätigung der Übereinstimmung der im Abschnitt 2.1 genannten Bauprodukte mit den Bestimmungen dieser allgemeinen bauaufsichtlichen Zulassung muss für jedes Herstellwerk mit einer Übereinstimmungserklärung des Herstellers auf der Grundlage einer Erstprüfung durch den Hersteller und einer werkseigenen Produktionskontrolle erfolgen. Die Übereinstimmungserklärung hat der Hersteller durch Kennzeichnung der Bauprodukte mit dem Übereinstimmungszeichen (Ü-Zeichen) unter Hinweis auf den Verwendungszweck abzugeben.

2.3.2 Werkseigene Produktionskontrolle

In jedem Herstellwerk ist eine werkseigene Produktionskontrolle einzurichten und durchzuführen. Unter werkseigener Produktionskontrolle wird die vom Hersteller vorzunehmende kontinuierliche Überwachung der Produktion verstanden, mit der dieser sicherstellt, dass die von ihm hergestellten Bauprodukte den Bestimmungen dieser allgemeinen bauaufsichtlichen Zulassung entsprechen.

Die werkseigene Produktionskontrolle soll für die im Abschnitt 2.1 genannten Bauprodukte mindestens die im Folgenden aufgeführten Maßnahmen einschließen.

- Pfosten- und Riegelprofile, T-Verbinder, Einschiebprofile

Die im Abschnitt 2.1 geforderten Abmessungen und Toleranzen sind für jedes Fertigungslos zu überprüfen.

Der Nachweis der im Abschnitt 2.1 geforderten Werkstoffeigenschaften ist durch ein Abnahmeprüfzeugnis 3.1 nach DIN EN 10204:2005-01 zu erbringen. Die Übereinstimmung der Angaben in dem Abnahmeprüfzeugnis mit den Angaben in Abschnitt 2.1 ist zu überprüfen.

- Blechschrauben

Die Grundsätze für den Übereinstimmungsnachweis für Verbindungselemente im Metallleichtbau (Fassung August 1999; DIBt Mitteilungen 6/1999) gelten sinngemäß.

Die Ergebnisse der werkseigenen Produktionskontrolle sind aufzuzeichnen und auszuwerten. Die Aufzeichnungen müssen mindestens folgende Angaben enthalten:

- Bezeichnung des Bauprodukts bzw. des Ausgangsmaterials und der Bestandteile
- Art der Kontrolle oder Prüfung
- Datum der Herstellung und der Prüfung des Bauprodukts bzw. des Ausgangsmaterials oder der Bestandteile
- Ergebnis der Kontrollen und Prüfungen und Vergleich mit den Anforderungen
- Unterschrift des für die werkseigene Produktionskontrolle Verantwortlichen.

Die Aufzeichnungen sind mindestens fünf Jahre aufzubewahren. Sie sind dem Deutschen Institut für Bautechnik und der zuständigen obersten Bauaufsichtsbehörde auf Verlangen vorzulegen.

Bei ungenügendem Prüfergebnis sind vom Hersteller unverzüglich die erforderlichen Maßnahmen zur Abstellung des Mangels zu treffen. Bauprodukte, die den Anforderungen nicht entsprechen, sind so zu handhaben, dass Verwechslungen mit übereinstimmenden ausgeschlossen werden. Nach Abstellung des Mangels ist - soweit technisch möglich und zum Nachweis der Mängelbeseitigung erforderlich - die betreffende Prüfung unverzüglich zu wiederholen.



3 Bestimmungen für Entwurf und Bemessung

Durch eine statische Berechnung ist in jedem Einzelfall die Tragsicherheit der T-Verbindungen nachzuweisen.

Für Tragsicherheitsnachweise nach dem Bemessungskonzept mit Teilsicherheitsbeiwerten sind die in den Anlagen 6.1 und 6.2 angegebenen Beanspruchbarkeiten $F_{R,d}$ zu verwenden.

Für Tragsicherheitsnachweise nach dem Bemessungskonzept mit zulässigen Werten sind die in den Anlagen 6.3 und 6.4 angegebenen zulässigen Tragfähigkeiten F_{zul} zu verwenden.

Die in den Anlagen 6.1 bis 6.4 angegebenen Werte für Eigengewicht (Glaseigengewicht oder vergleichbare Beanspruchungen) gelten nur bis zu der in den Anlagen 6.1 bis 6.4 angegebenen maximalen Exzentrizität e der Lasteinleitung.

Bei Kombinationen der in den Anlagen 6.1 bis 6.4 genannten Beanspruchungen ist der für den Tragsicherheitsnachweis der T-Verbindungen erforderliche Interaktionsnachweis erfüllt, wenn die in den Anlagen 6.1 bis 6.4 angegebenen Beanspruchbarkeiten bzw. zulässigen Tragfähigkeiten nicht überschritten werden.

4 Bestimmungen für die Ausführung

Die konstruktive Ausführung der T-Verbindungen ist den Anlagen 1.1 bis 1.7 und den Anlagen 5.1 bis 5.8 zu entnehmen.

Vom Hersteller ist eine Ausführungsanweisung für die Ausführung der T-Verbindungen anzufertigen und der bauausführenden Firma auszuhändigen. Die Ausführungsanweisung muss insbesondere auch Angaben zu den Bohrlochdurchmessern der vorgefertigten Löcher in den Pfostenprofilen und in den T-Verbindern enthalten.

Die Übereinstimmung der Ausführung der T-Verbindungen mit den Bestimmungen dieser allgemeinen bauaufsichtlichen Zulassung ist von der bauausführenden Firma zu bescheinigen.

Dr.-Ing. Kathage



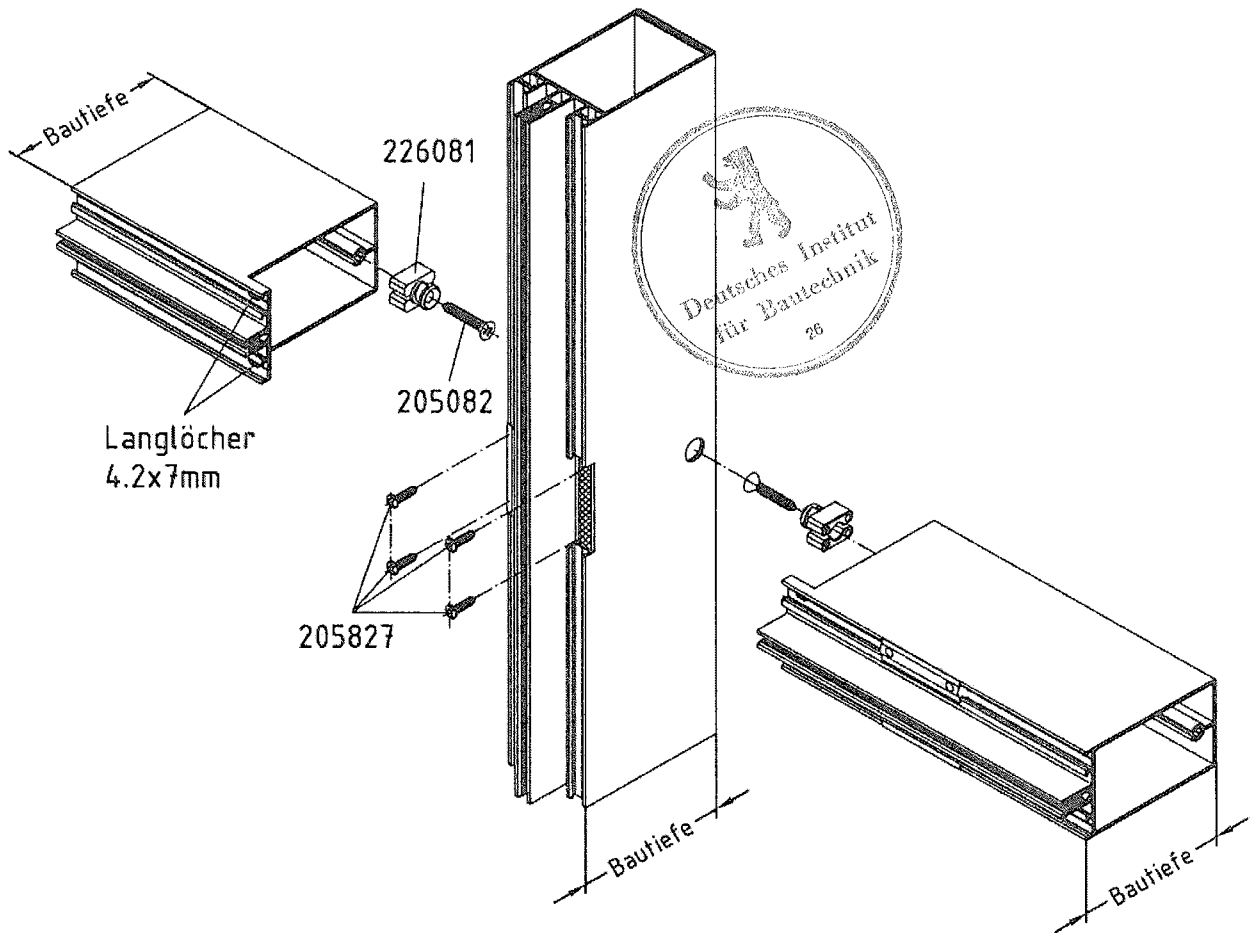

SCHÜCO

SCHÜCO International KG
 Karolinenstr. 1 - 15
 D-33609 Bielefeld
 Telefon (0521) 783-0
 Telefax (0521) 783-695

Beispiel für die
 T-Verbindung
 Standard T- Verbinder
 226081

Anlage 1.1

zur allgemeinen bauaufsichtlichen

Zulassung Z-14.4-464

vom 8. Dezember 2009

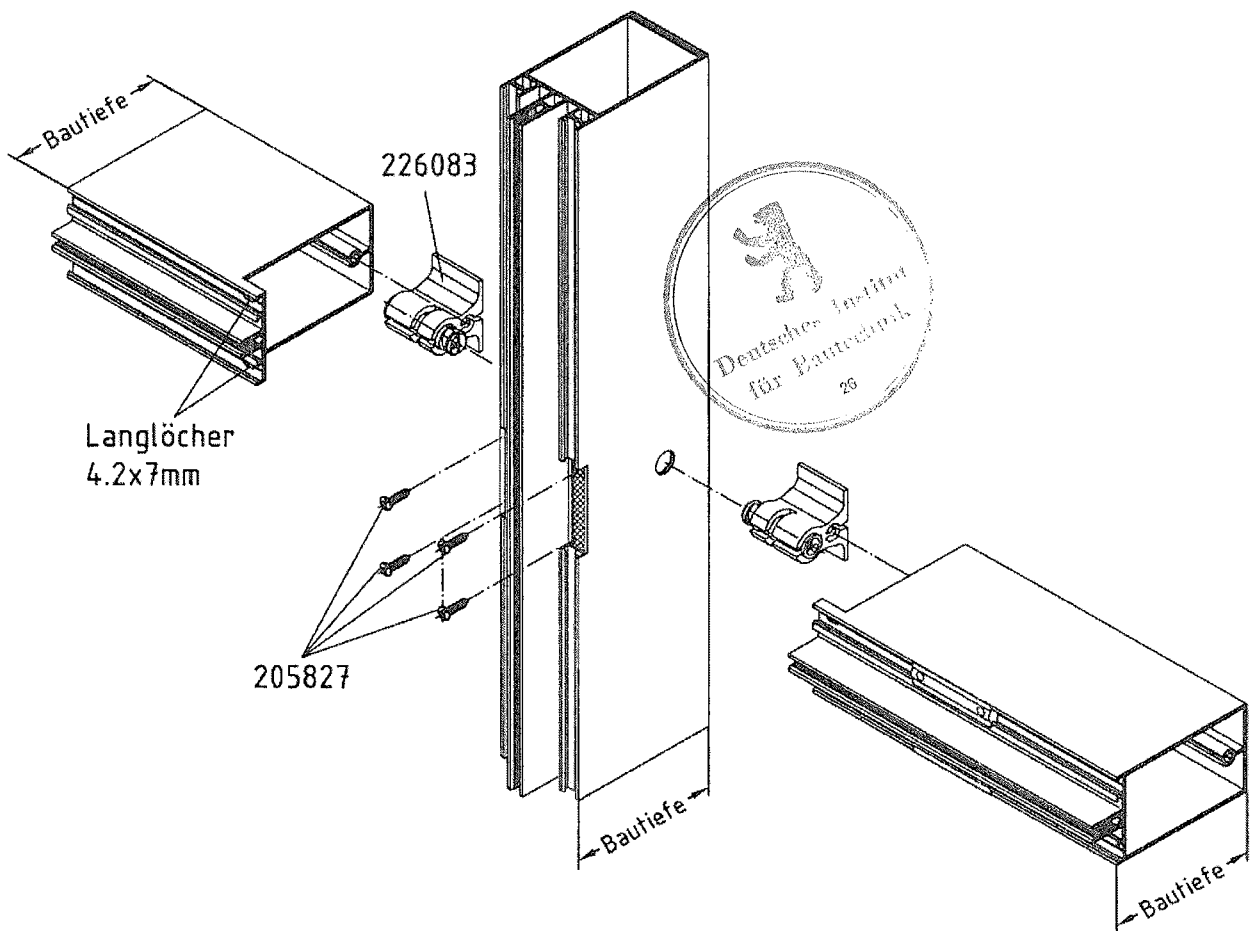

SCHÜCO

SCHÜCO International KG
 Karolinenstr. 1 - 15
 D-33609 Bielefeld
 Telefon (0521) 783-0
 Telefax (0521) 783-695

Beispiel für die
 T-Verbindung
 Federbolzen- T- Verbinder
 226083

Anlage 1.2

zur allgemeinen bauaufsichtlichen

Zulassung Z-14.4-464

vom 8. Dezember 2009

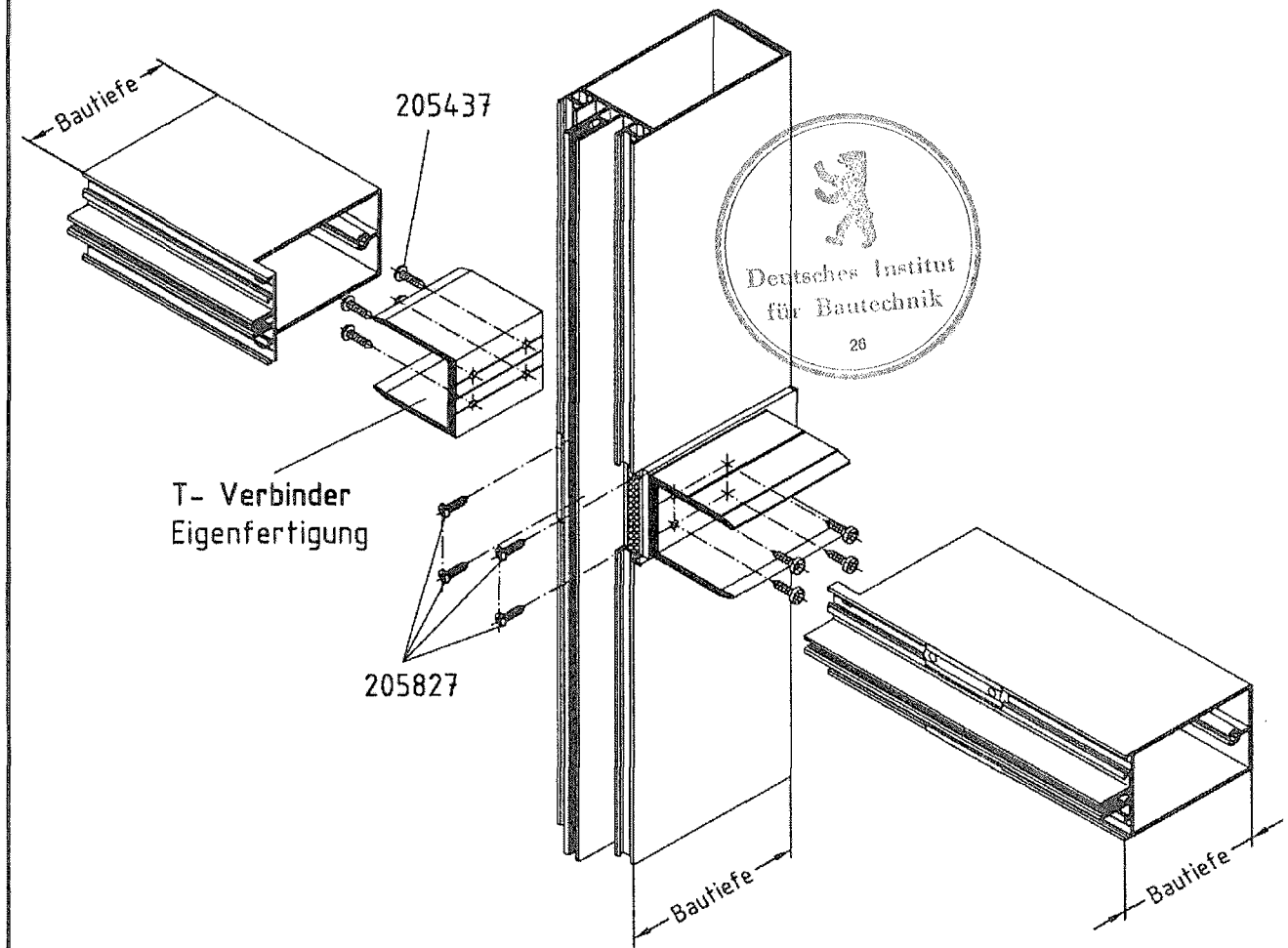

SCHÜCO

SCHÜCO International KG
 Karolinenstr. 1 - 15
 D-33609 Bielefeld
 Telefon (0521) 783-0
 Telefax (0521) 783-695

Beispiel für die
 T- Verbindung
 Profil- T- Verbinder
 175390

Anlage 1.3

zur allgemeinen bauaufsichtlichen
 Zulassung Z-14.4-464
 vom 8. Dezember 2009

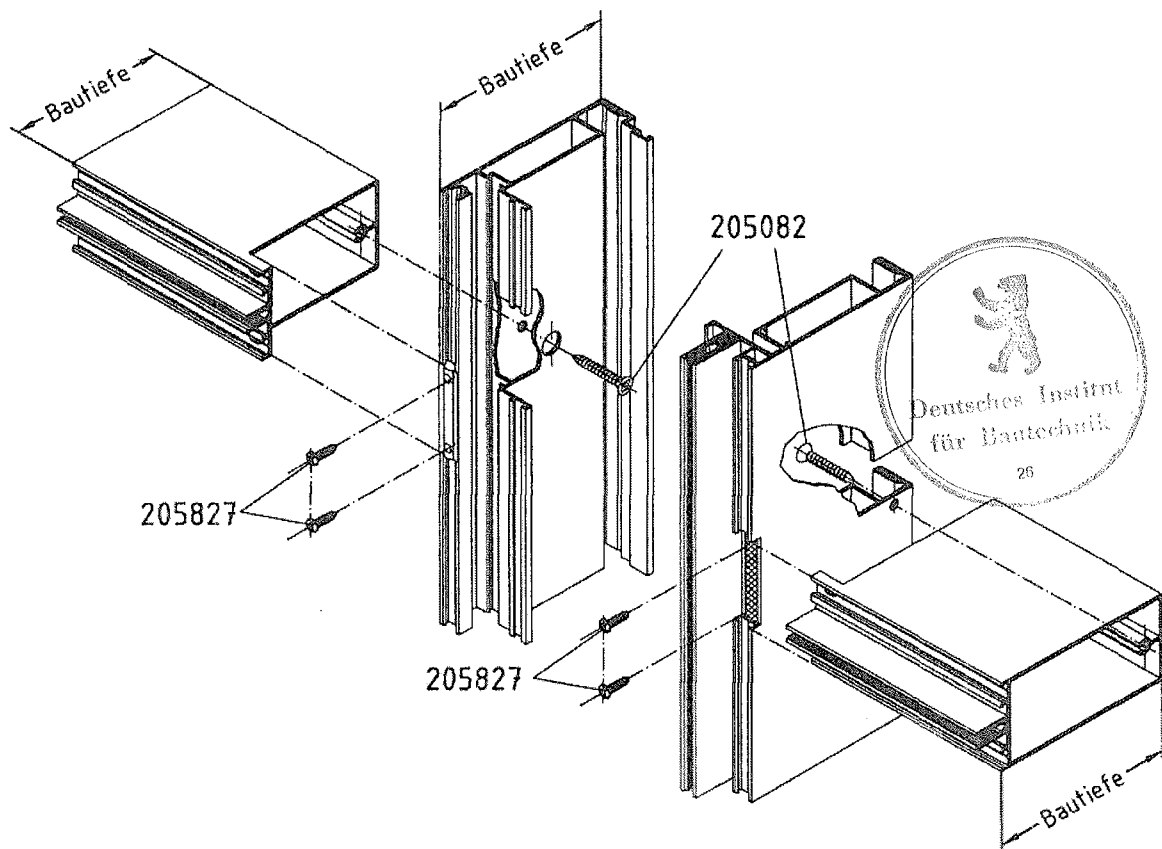

SCHÜCO

SCHÜCO International KG
 Karolinenstr. 1 - 15
 D-33609 Bielefeld
 Telefon (0521) 783-0
 Telefax (0521) 783-695

Beispiel für die
 T- Verbindung
 Schraube 205082

Anlage 1.4

zur allgemeinen bauaufsichtlichen

Zulassung Z-14.4-464

vom 8. Dezember 2009

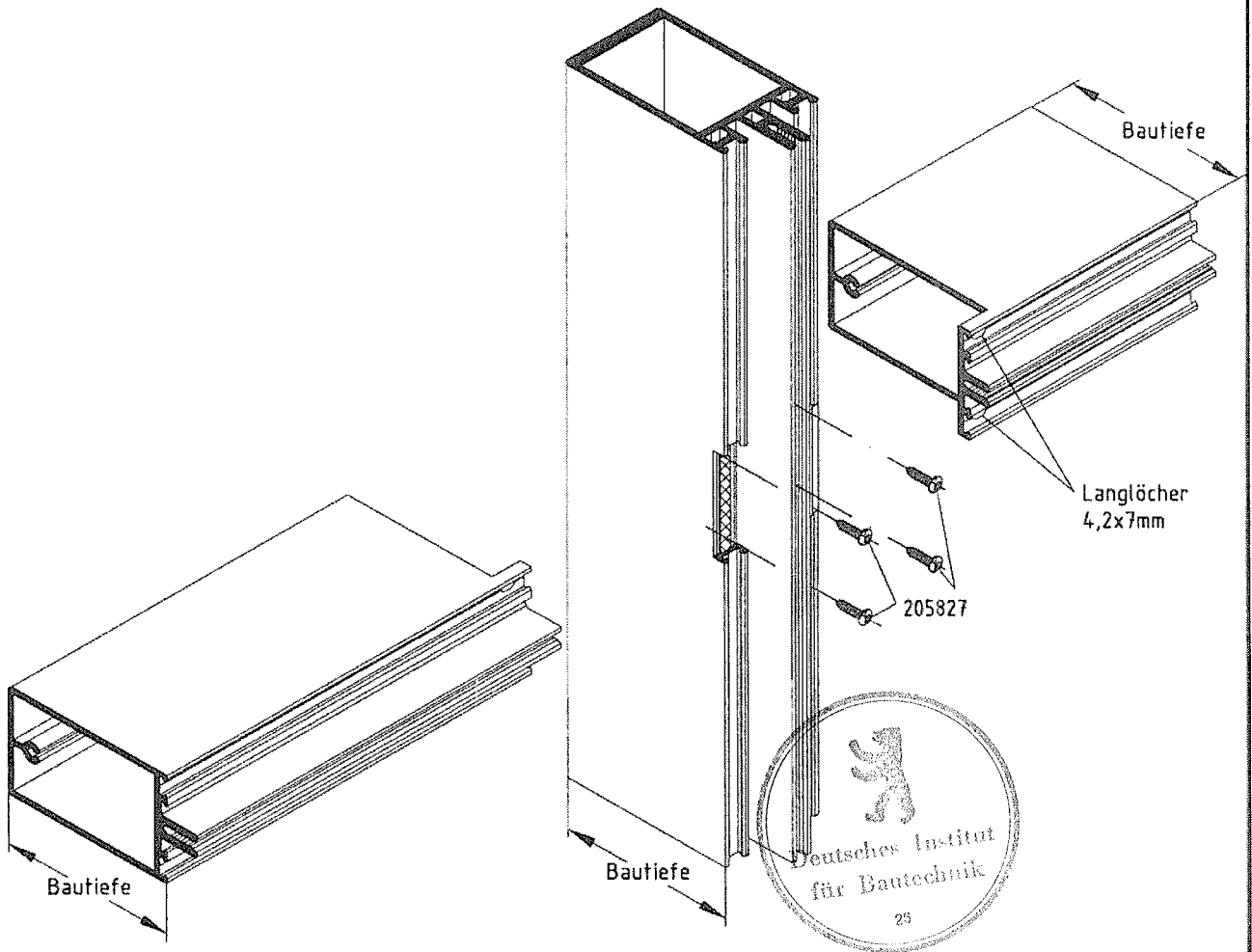

SCHÜCO

SCHÜCO International KG
 Karolinenstr. 1 - 15
 D-33609 Bielefeld
 Telefon (0521) 783-0
 Telefax (0521) 783-695

Beispiel für die
 T-Verbindung
 Sonderblechschraube
 205827

Anlage 1.5

zur allgemeinen bauaufsichtlichen
 Zulassung Z-14.4-464
 vom 8. Dezember 2009

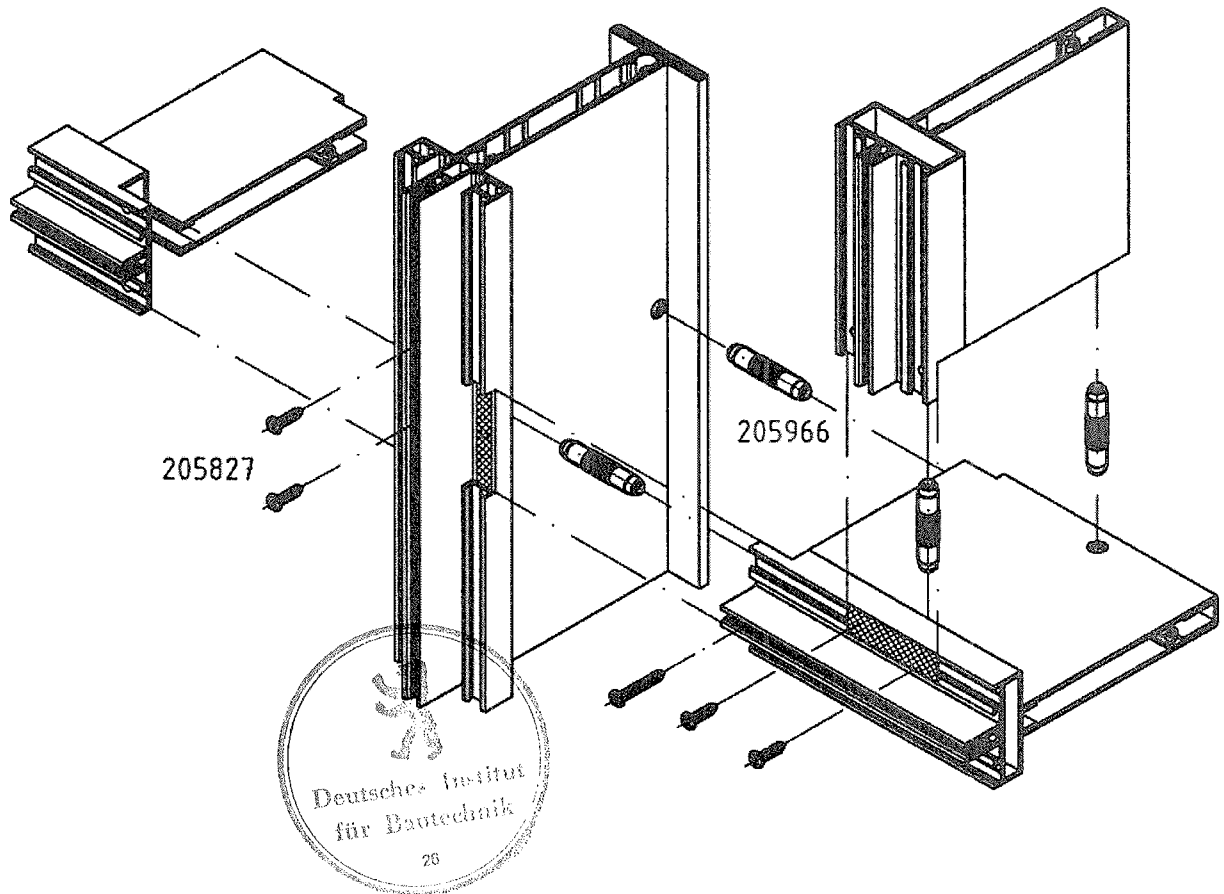

SCHÜCO

SCHÜCO International KG
 Karolinenstr. 1 - 15
 D-33609 Bielefeld
 Telefon (0521) 783-0
 Telefax (0521) 783-695

Beispiel für die
 T-Verbindung FW 50+S
 Bolzen als T-Verbinder
 205966

Anlage 1.6

zur allgemeinen bauaufsichtlichen

Zulassung Z-14.4-464

vom 8. Dezember 2009

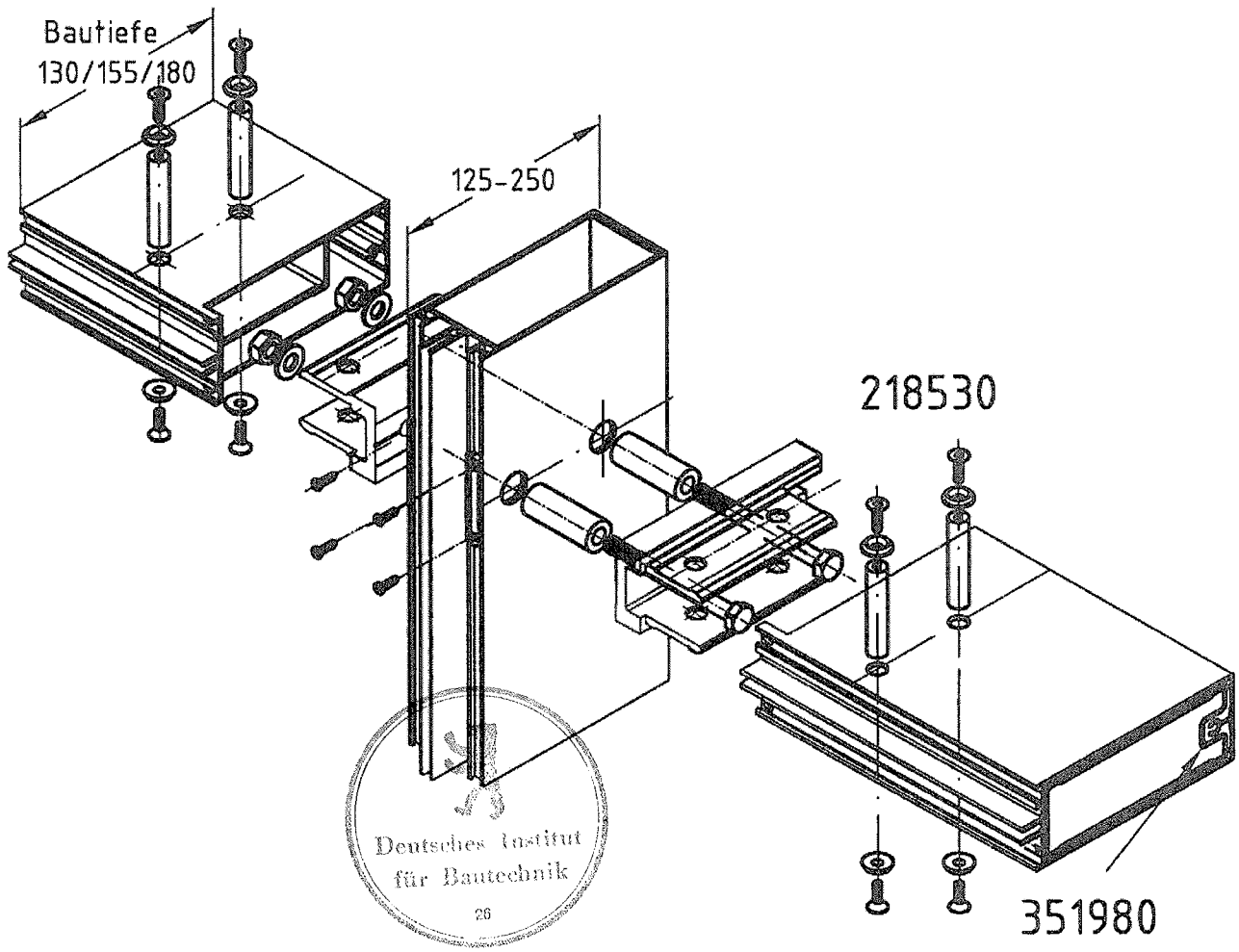

SCHÜCO

SCHÜCO International KG
 Karolinenstr. 1 - 15
 D-33609 Bielefeld
 Telefon (0521) 783-0
 Telefax (0521) 783-695

Beispiel für dieT-Verbindung

FW50+ /FW50+SG

FW60+/FW60+SG

grosse Glaslasten

Anlage 1.7

zur allgemeinen bauaufsichtlichen

Zulassung Z-14.4-464

vom 8. Dezember 2009

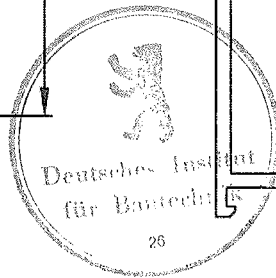
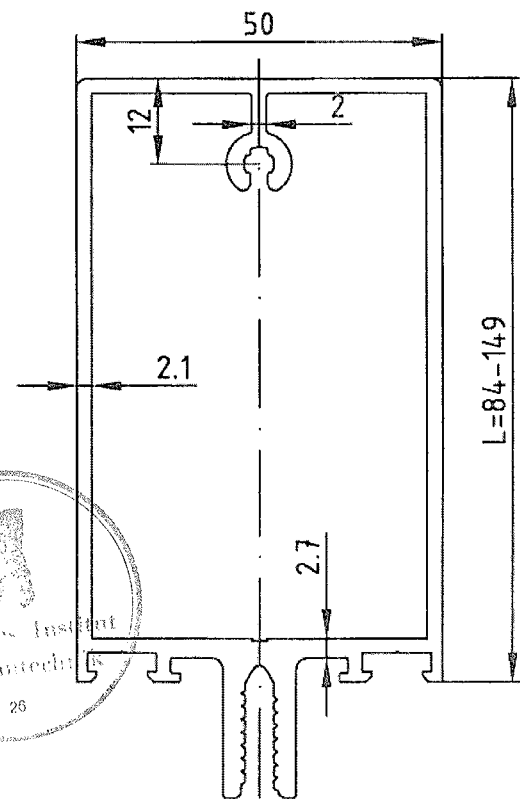
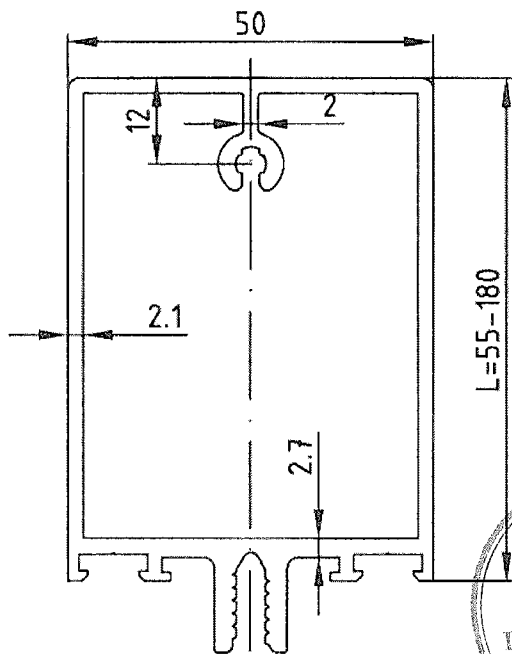
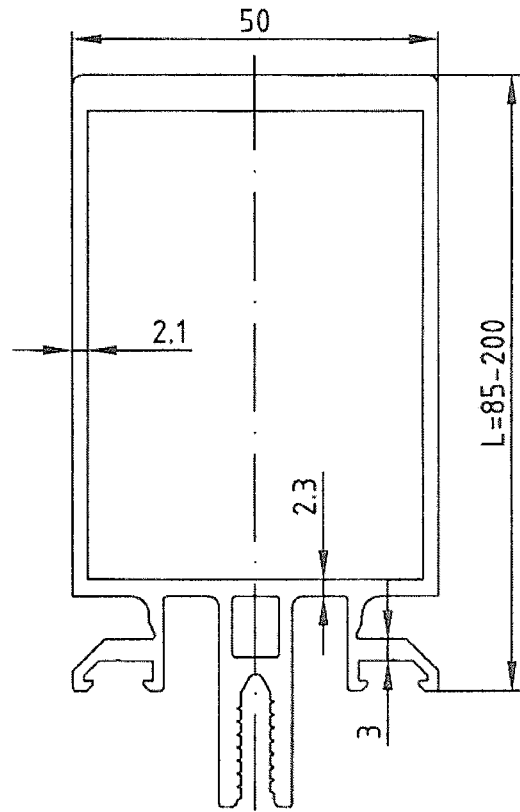
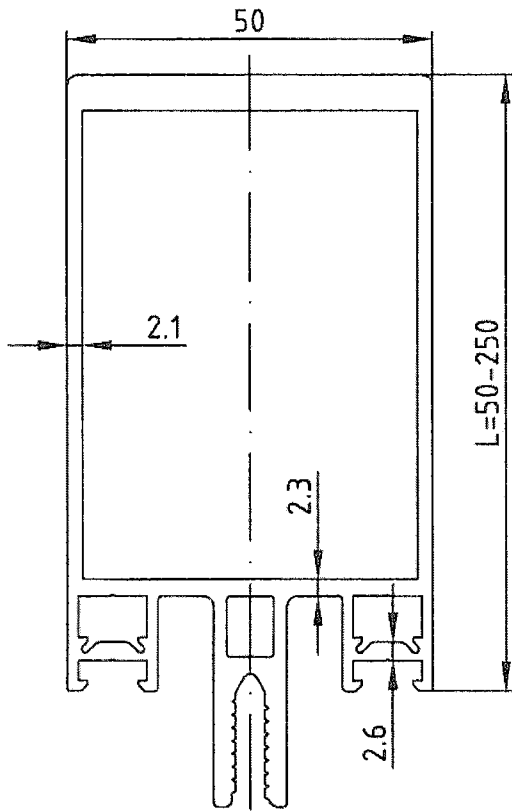

SCHÜCO

SCHÜCO International KG
 Karolinenstr. 1 - 15
 D-33609 Bielefeld
 Telefon (0521) 783-0
 Telefax (0521) 783-695

Profilübersicht FW50+/SG
 Pfosten
 Riegel E1 und E2

Anlage 2.1

zur allgemeinen bauaufsichtlichen
 Zulassung Z-14.4-464
 vom 8. Dezember 2009

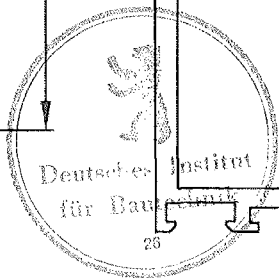
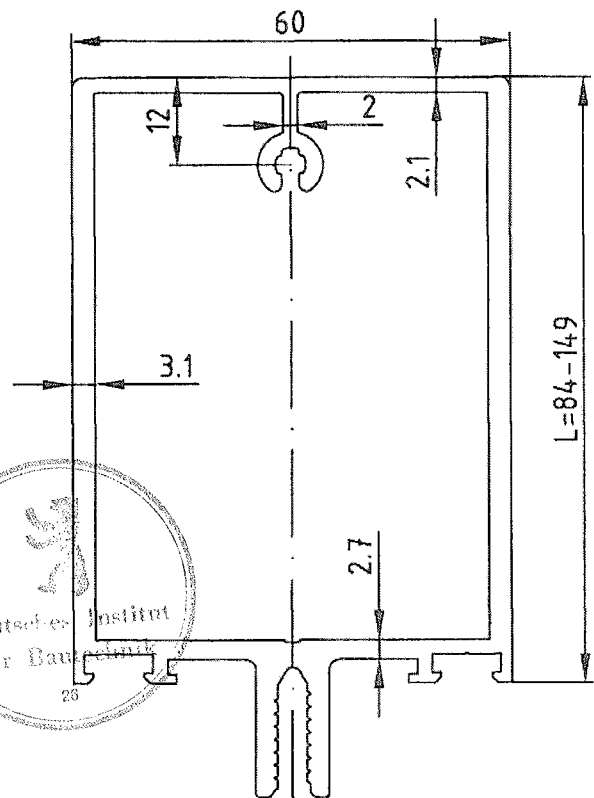
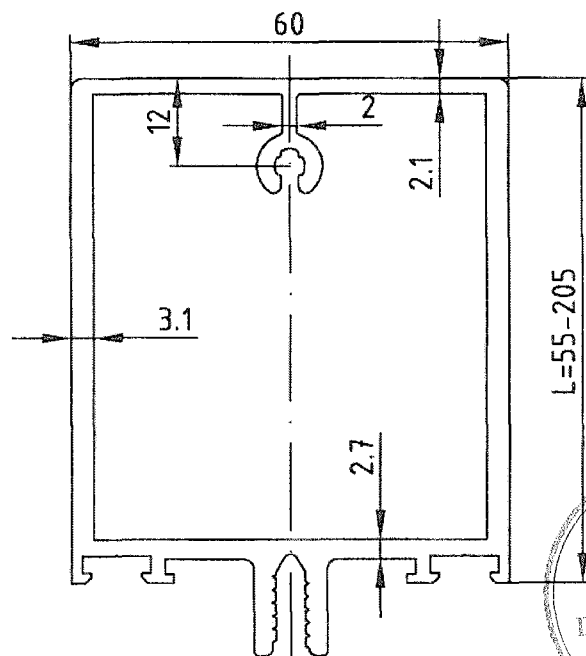
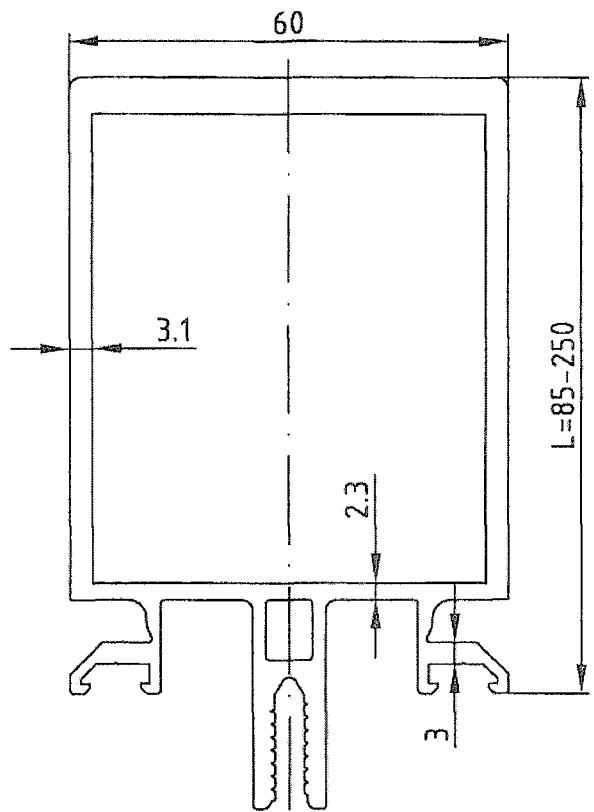
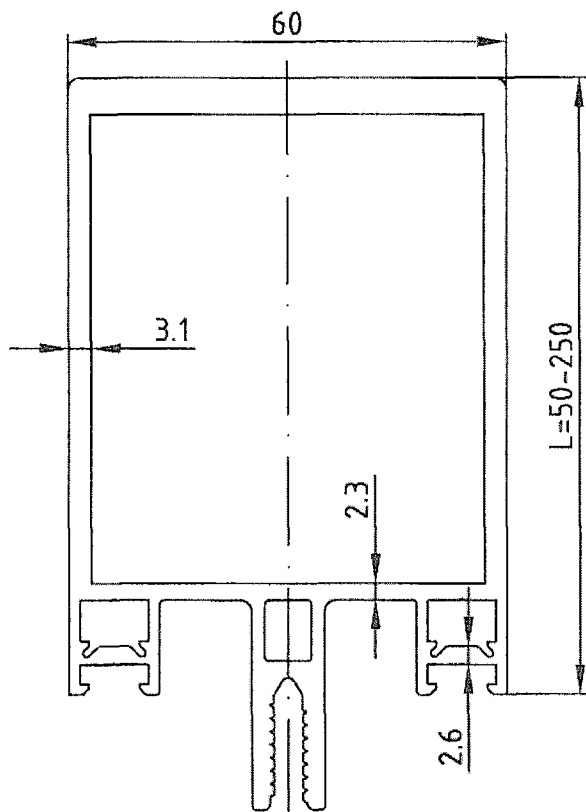

SCHÜCO

SCHÜCO International KG
Karolinenstr. 1 - 15
D-33609 Bielefeld
Telefon (0521) 783-0
Telefax (0521) 783-695

Profilübersicht FW60+/SG
Pfosten
Riegel E1 und E2

Anlage 2.2

zur allgemeinen bauaufsichtlichen

Zulassung Z-14.4-464

vom 8. Dezember 2009

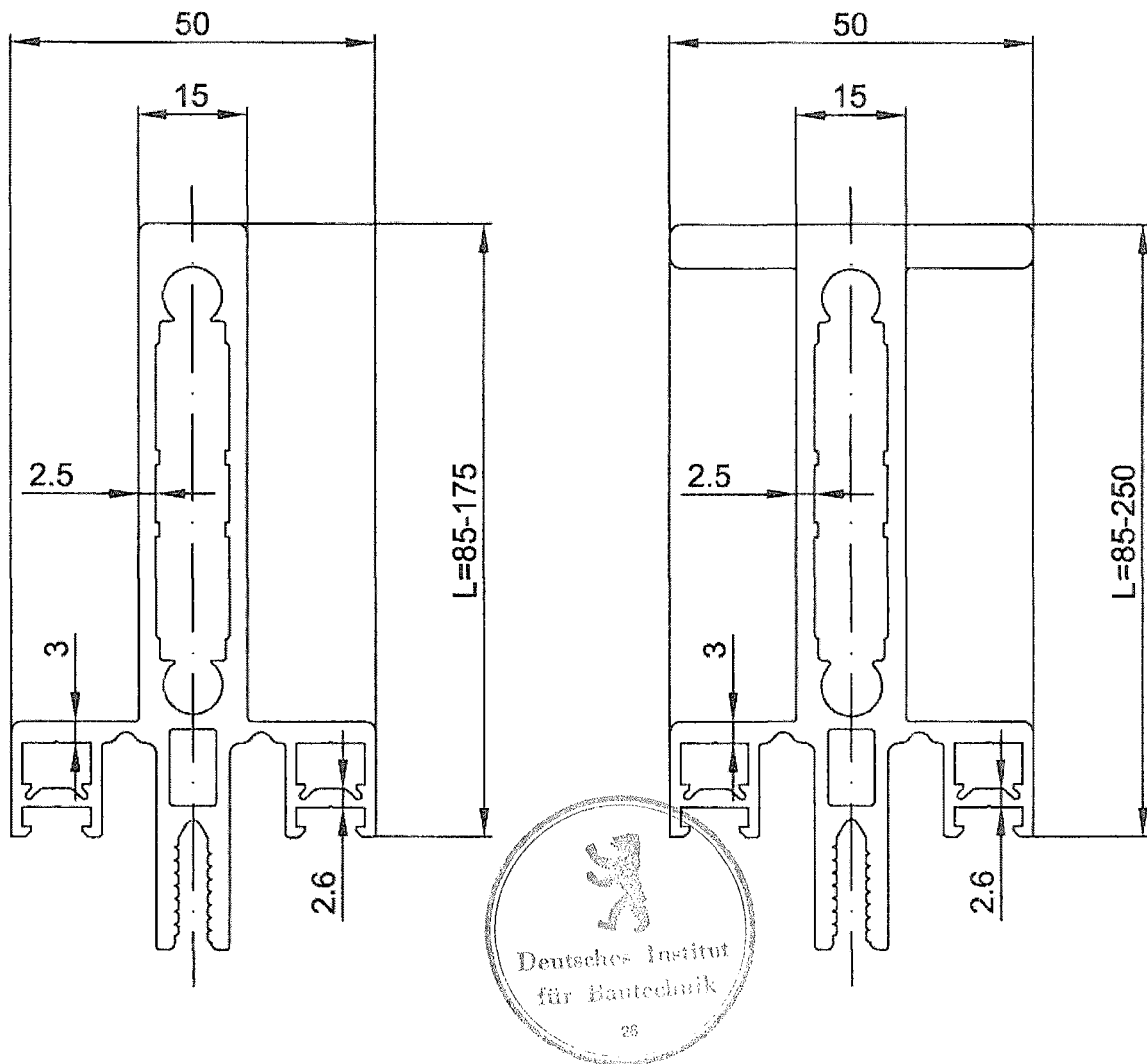

SCHÜCO

SCHÜCO International KG
 Karolinenstr. 1 - 15
 D-33609 Bielefeld
 Telefon (0521) 783-0
 Telefax (0521) 783-695

Profilübersicht FW 50+ S
 Pfosten

Anlage 2.3

zur allgemeinen bauaufsichtlichen

Zulassung Z-14.4-464

vom 8. Dezember 2009

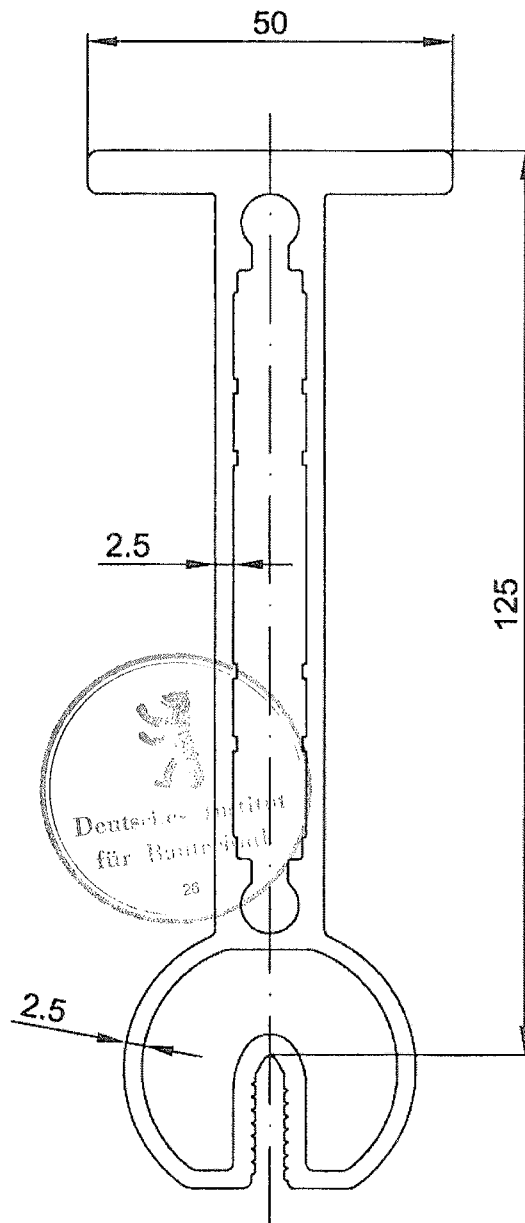

SCHÜCO

SCHÜCO International KG
 Karolinenstr. 1 - 15
 D-33609 Bielefeld
 Telefon (0521) 783-0
 Telefax (0521) 783-695

Profilübersicht FW 50+ S
 Variabler Pfosten
 für Außenecken

Anlage 2.4

zur allgemeinen bauaufsichtlichen

Zulassung Z-14.4-464

vom 8. Dezember 2009

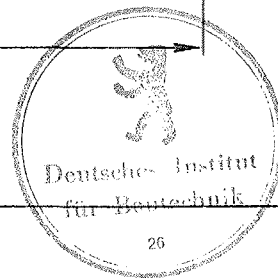
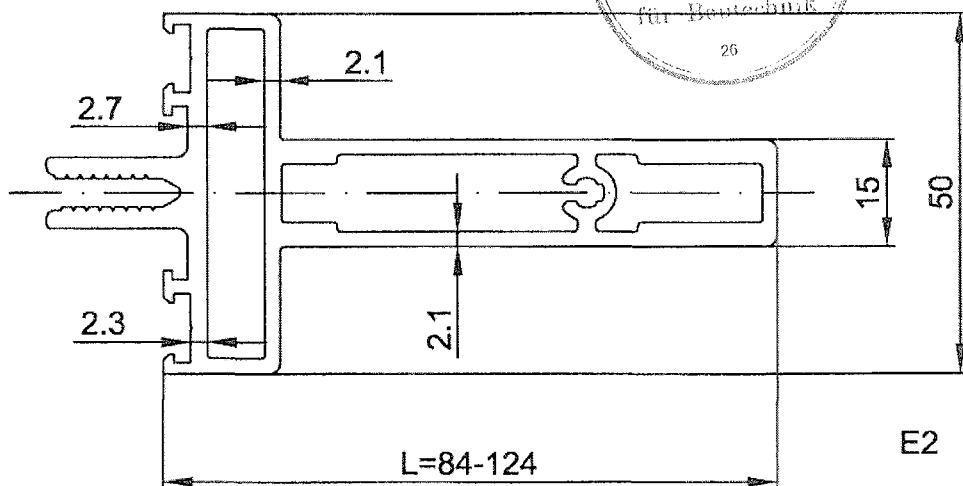
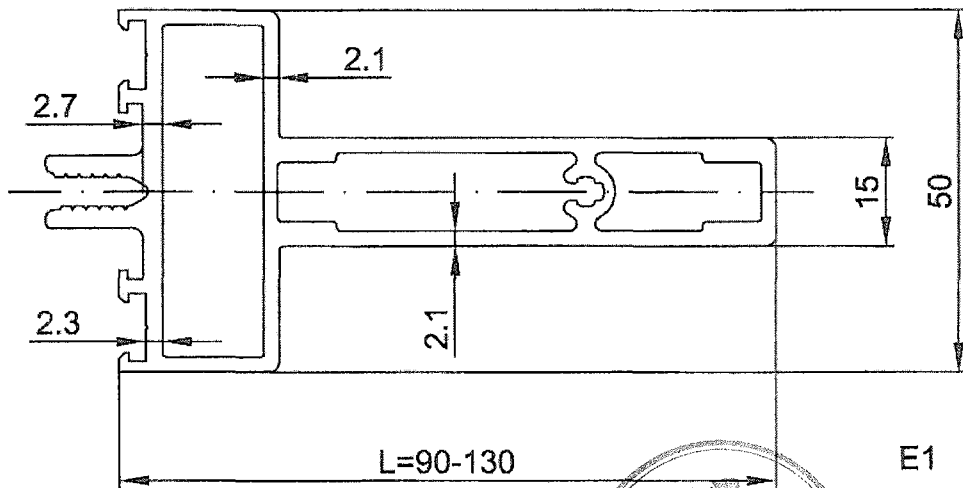
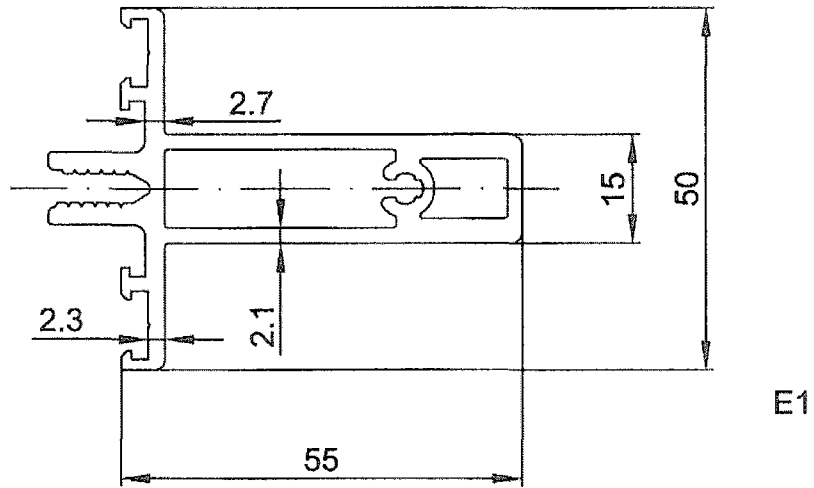

SCHÜCO

SCHÜCO International KG
Karolinenstr. 1 - 15
D-33609 Bielefeld
Telefon (0521) 783-0
Telefax (0521) 783-695

Profilübersicht FW 50+ S
Riegel 1. Ebene E1
Riegel 2. Ebene E2

Anlage 2.5

zur allgemeinen bauaufsichtlichen

Zulassung Z-14.4-464

vom 8. Dezember 2009

226081

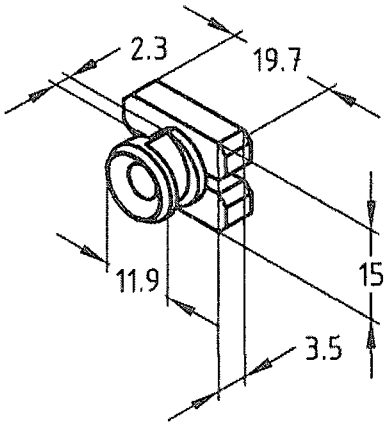

226083

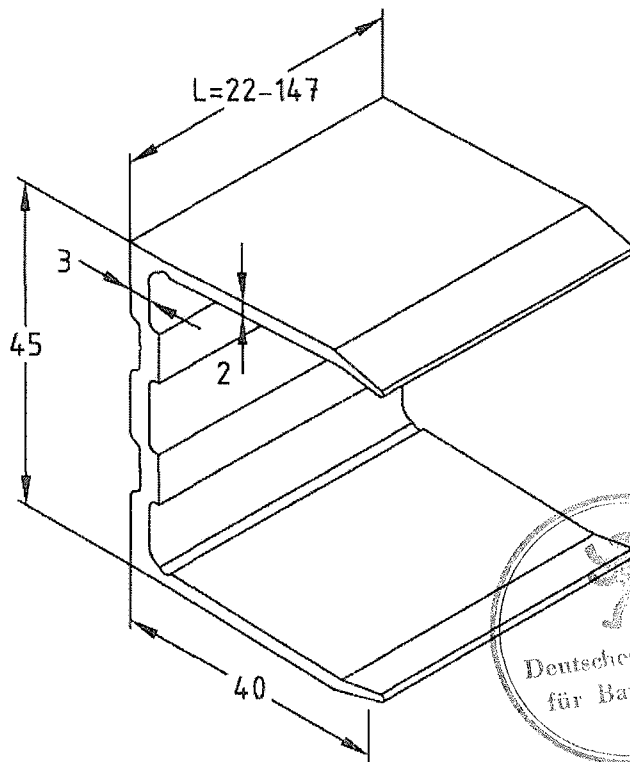
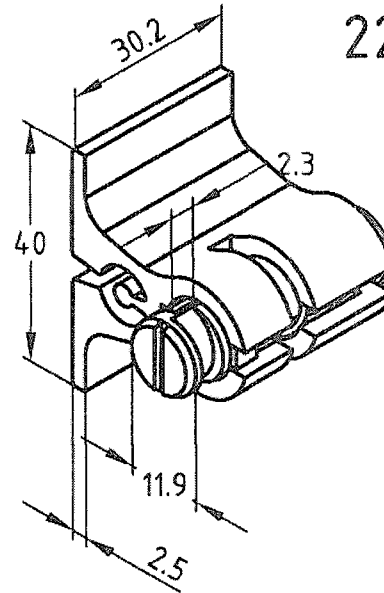

175390

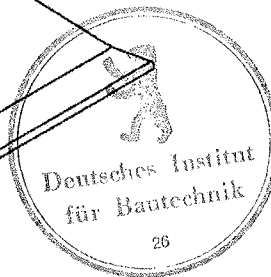

SCHÜCO

SCHÜCO International KG
 Karolinenstr. 1 - 15
 D-33609 Bielefeld
 Telefon (0521) 783-0
 Telefax (0521) 783-695

T-Verbinderübersicht
 FW50+

Anlage 3.1

zur allgemeinen bauaufsichtlichen

Zulassung Z-14.4-464

vom 8. Dezember 2009

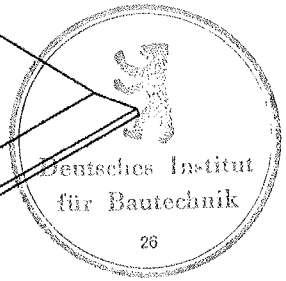
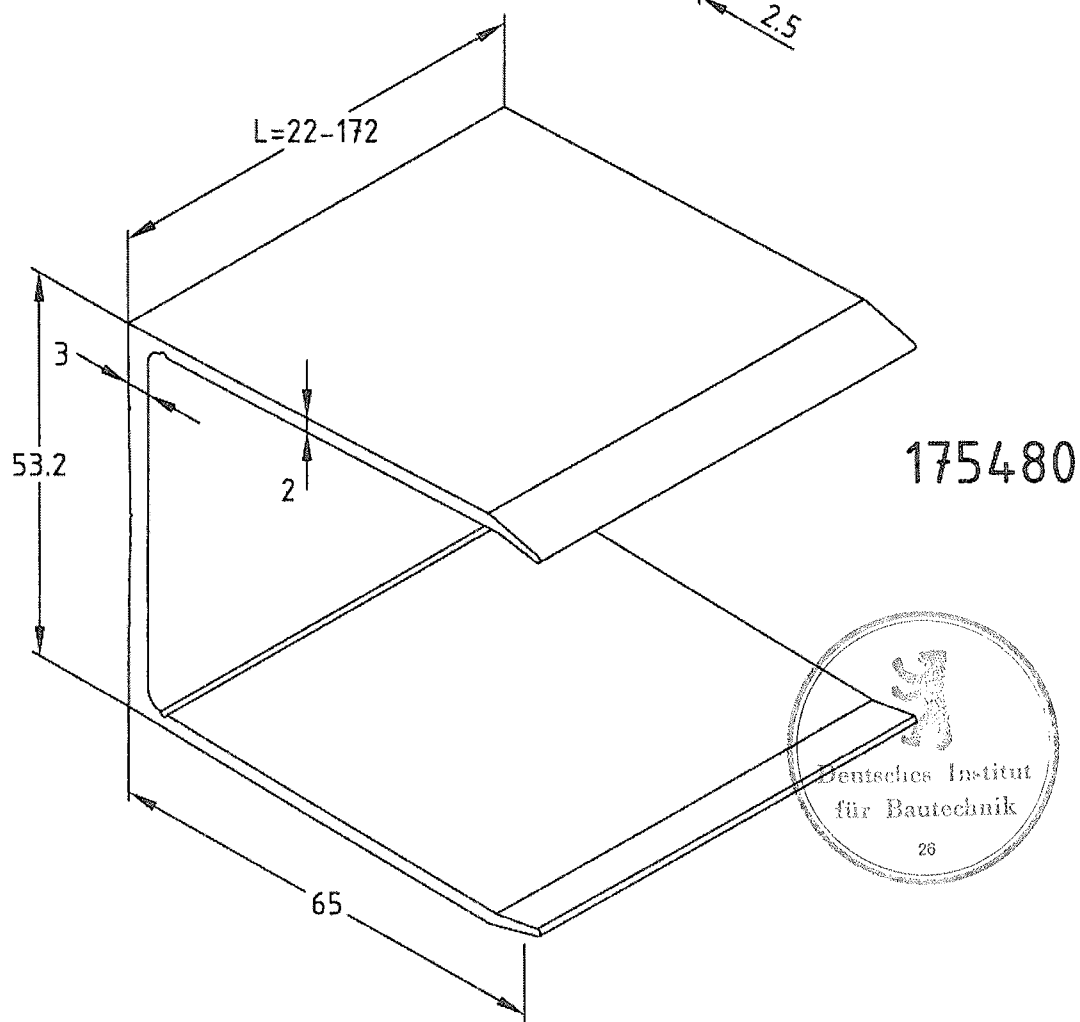
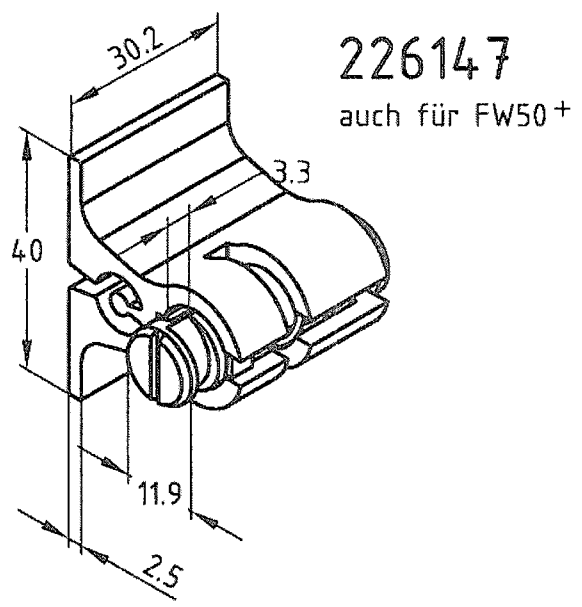
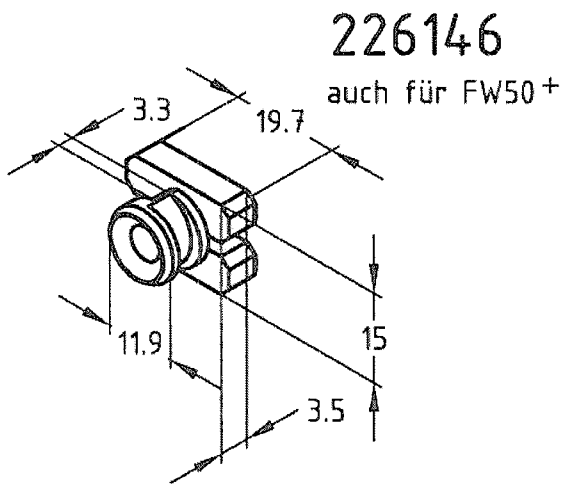

SCHÜCO

SCHÜCO International KG
Karolinenstr. 1 - 15
D-33609 Bielefeld
Telefon (0521) 783-0
Telefax (0521) 783-695

T-Verbinderübersicht
FW60+

Anlage 3.2

zur allgemeinen bauaufsichtlichen
Zulassung Z-14.4-464
vom 8. Dezember 2009

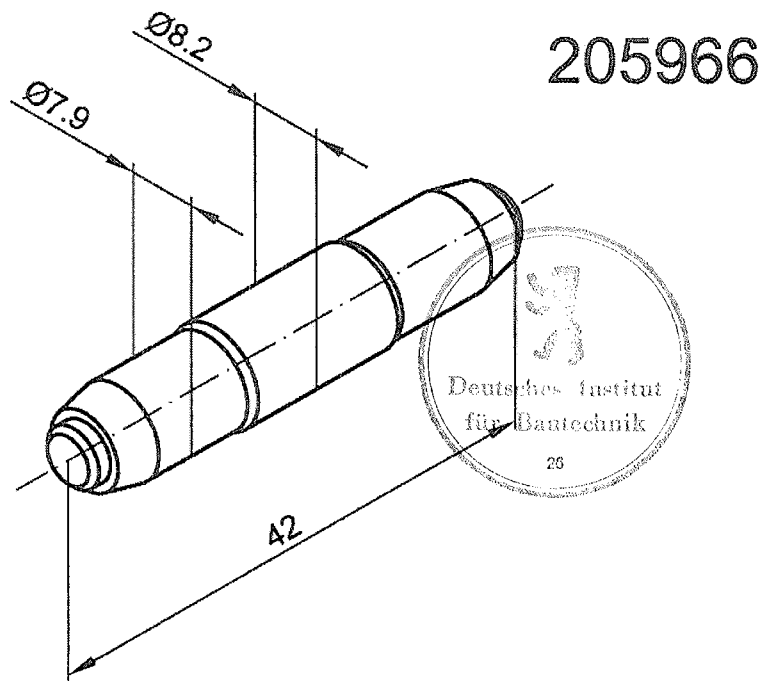

SCHÜCO

SCHÜCO International KG
Karolinenstr. 1 - 15
D-33609 Bielefeld
Telefon (0521) 783-0
Telefax (0521) 783-695

T-Verbinderübersicht
Bolzen als T-Verbinder
FW50+S

Anlage 3.3

zur allgemeinen bauaufsichtlichen

Zulassung Z-14.4-464

vom 8. Dezember 2009

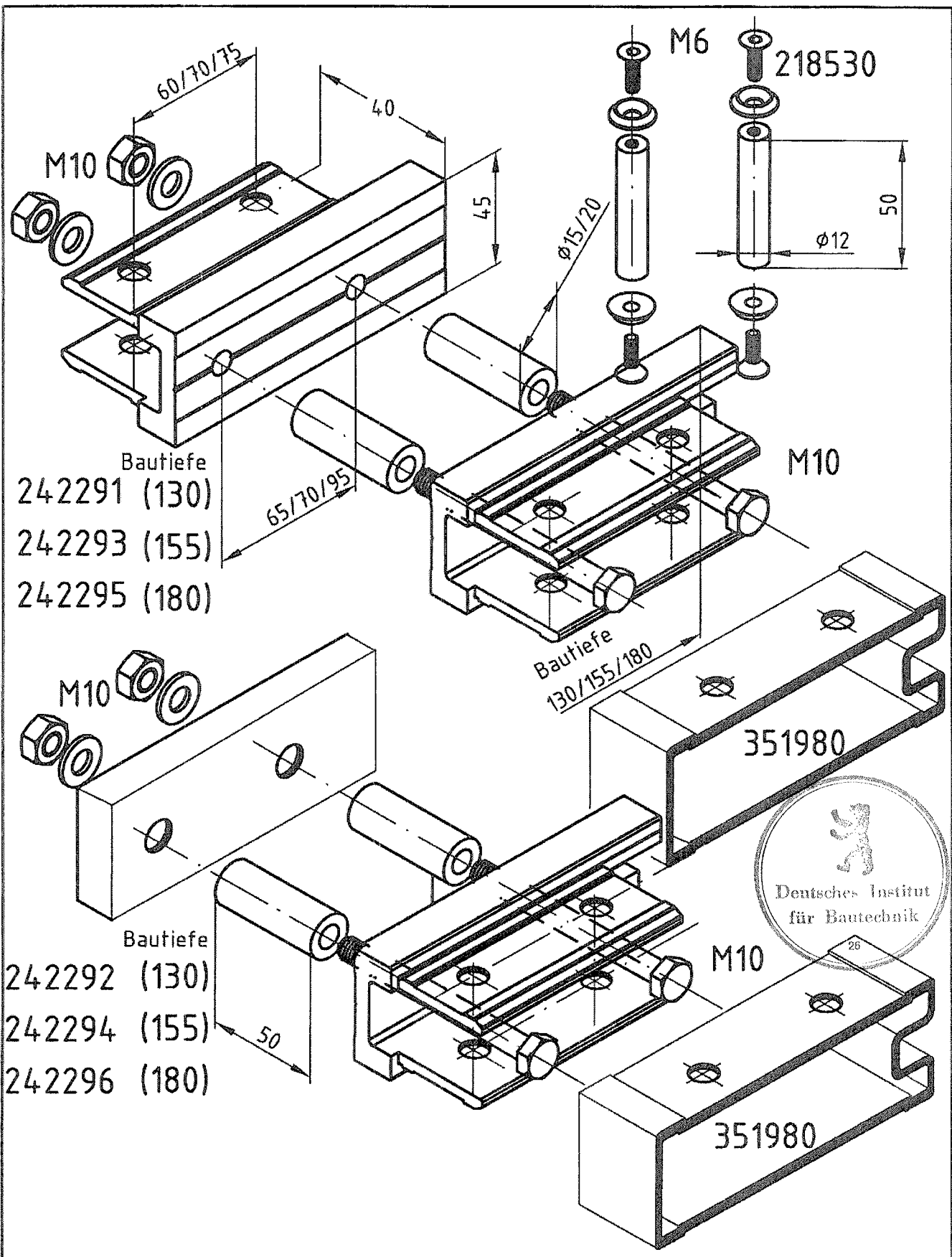

SCHÜCO

SCHÜCO International KG
 Karolinenstr. 1 - 15
 D-33609 Bielefeld
 Telefon (0521) 783-0
 Telefax (0521) 783-695

T-Verbinderübersicht
 FW50+/FW50+SG
 FW60+/FW60+SG

Anlage 3.4

zur allgemeinen bauaufsichtlichen

Zulassung Z-14.4-464

vom 8. Dezember 2009

218529/218530

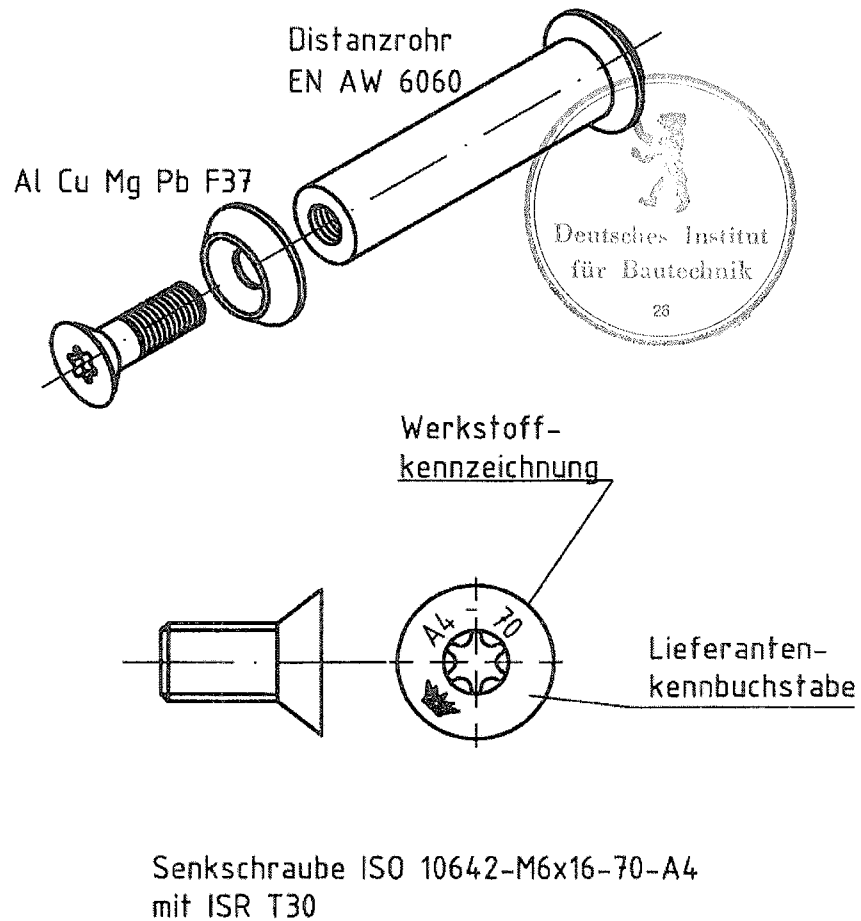

SCHÜCO

SCHÜCO International KG
Karolinenstr. 1 - 15
D-33609 Bielefeld
Telefon (0521) 783-0
Telefax (0521) 783-695

T-Verbinderübersicht
FW50+/FW50+SG
FW60+/FW60+SG

Anlage 3.5

zur allgemeinen bauaufsichtlichen

Zulassung Z-14.4-464

vom 8. Dezember 2009

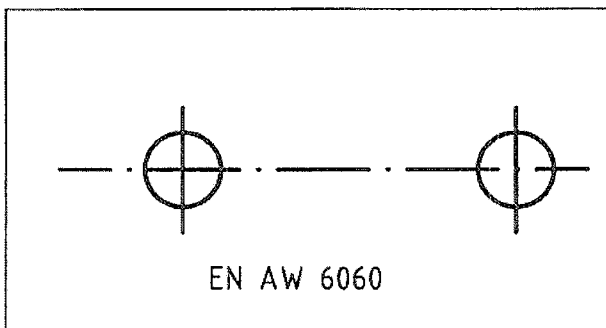
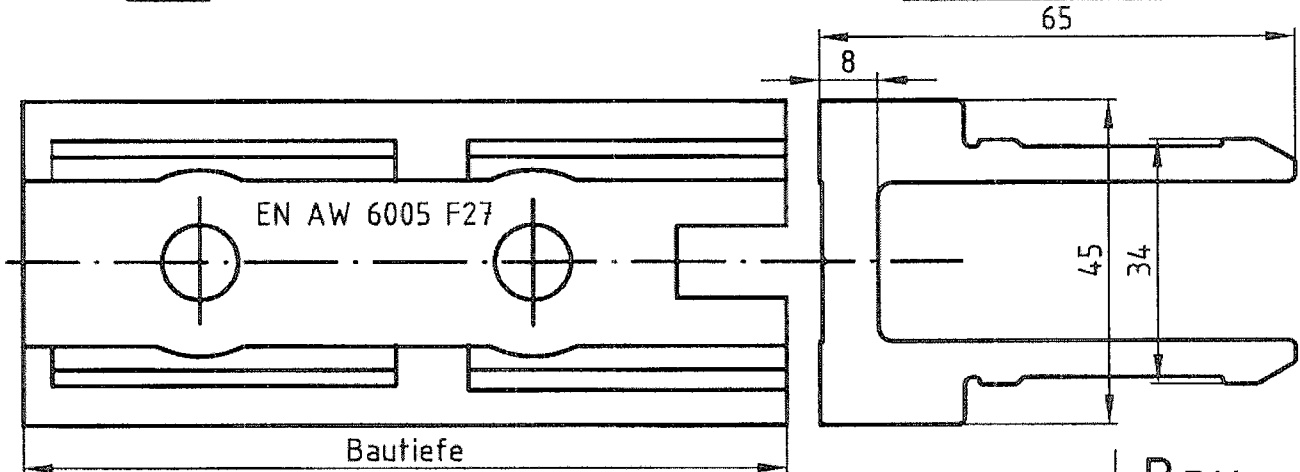
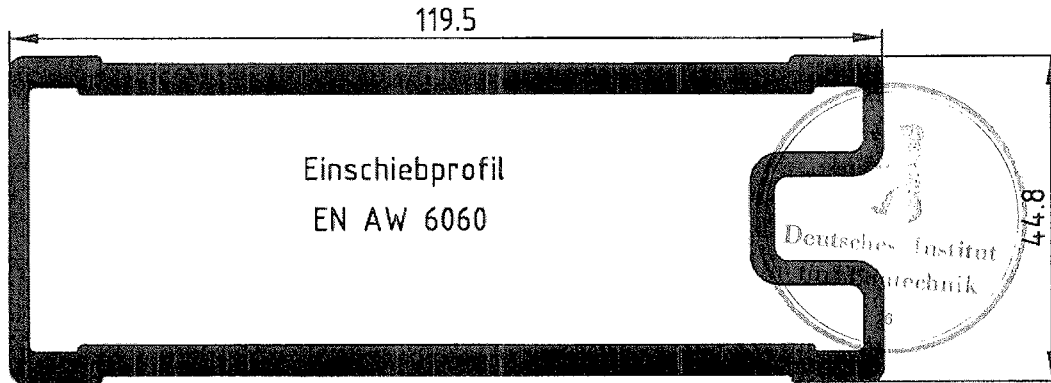
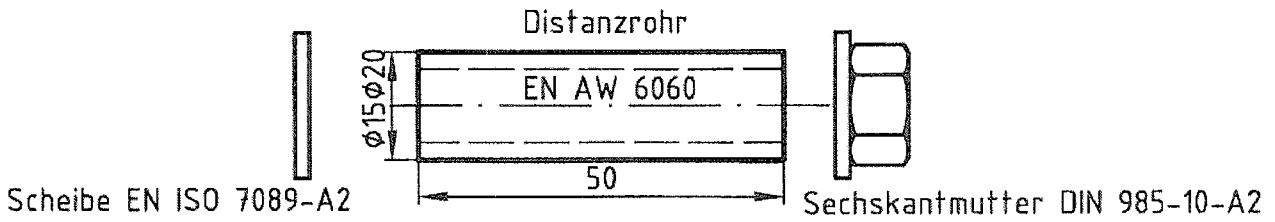
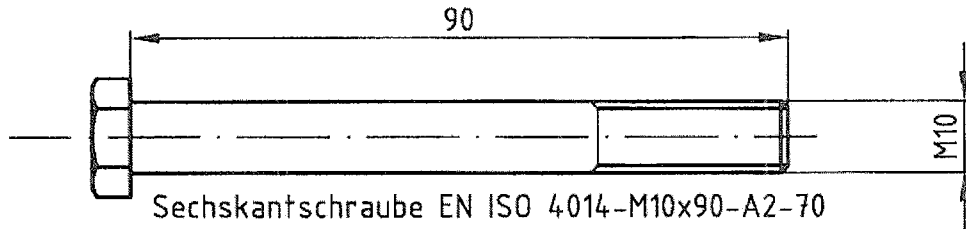

Art.-Nr.		Bau- tiefe
242291	242292	130
242293	242294	155
242295	242296	180

SCHÜCO

SCHÜCO International KG
Karolinenstr. 1 - 15
D-33609 Bielefeld
Telefon (0521) 783-0
Telefax (0521) 783-695

T-Verbinderübersicht
FW50+/FW50+SG

Anlage 3.6

zur allgemeinen bauaufsichtlichen
Zulassung Z-14.4-464

vom 8. Dezember 2009

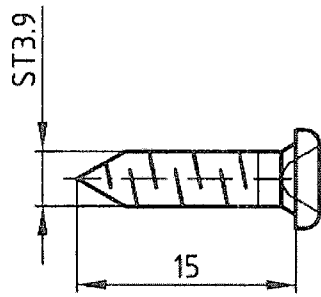

Werkstoff-
kennzeichnung

ISR 15



Lieferanten-
kennbuchstabe

205827
Sonderblechschraube
ST3.9x15-A2-70

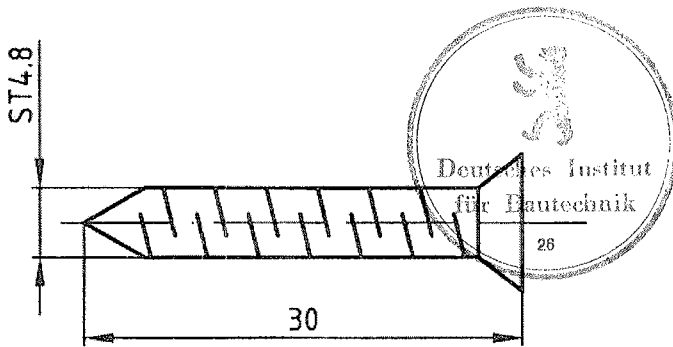

205082
Senkblechschraube DIN 7982
ST4.8x30-A2-70

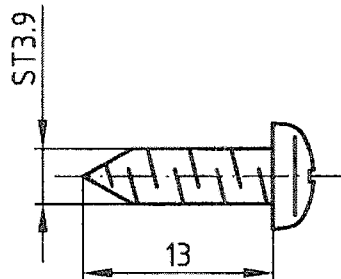

205437
Linsenblechschraube DIN 7981
ST3.9x13-A4-70

SCHÜCO

SCHÜCO International KG
Karolinenstr. 1 - 15
D-33609 Bielefeld
Telefon (0521) 783-0
Telefax (0521) 783-695

T- Verbinderschrauben

Anlage 4

zur allgemeinen bauaufsichtlichen
Zulassung Z-14.4-464
vom 8. Dezember 2009

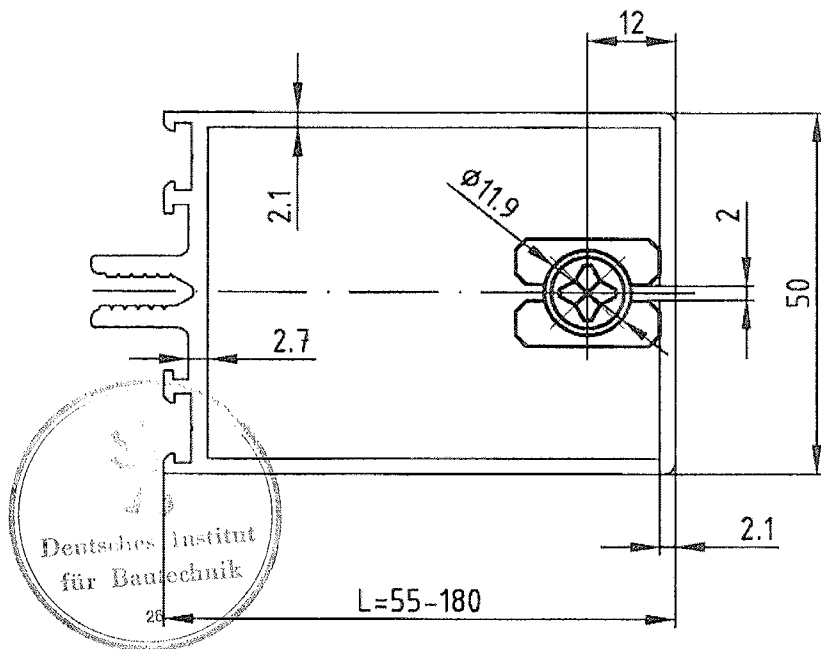

226081

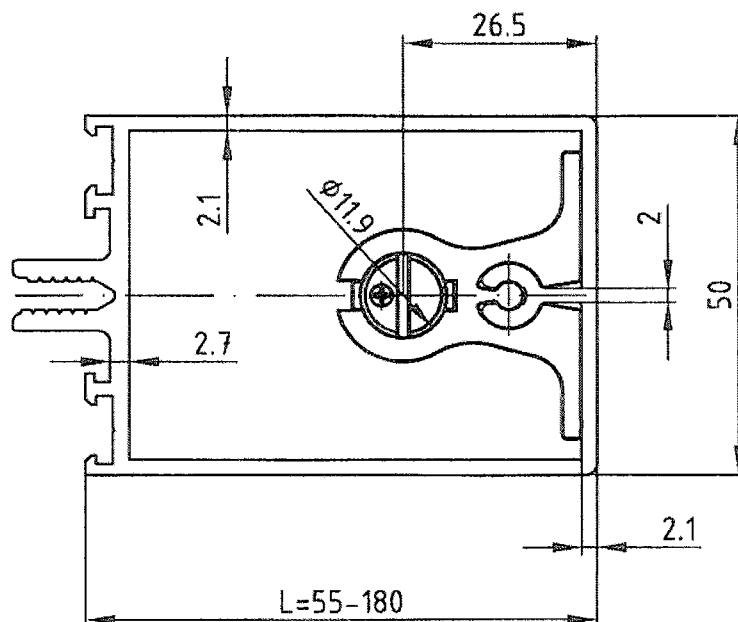

226083

SCHÜCO

SCHÜCO International KG
 Karolinenstr. 1 - 15
 D-33609 Bielefeld
 Telefon (0521) 783-0
 Telefax (0521) 783-695

T-Verbinder-Einbaulage
 FW50+

Anlage 5.1

zur allgemeinen bauaufsichtlichen
 Zulassung Z-14.4-464

vom 8. Dezember 2009

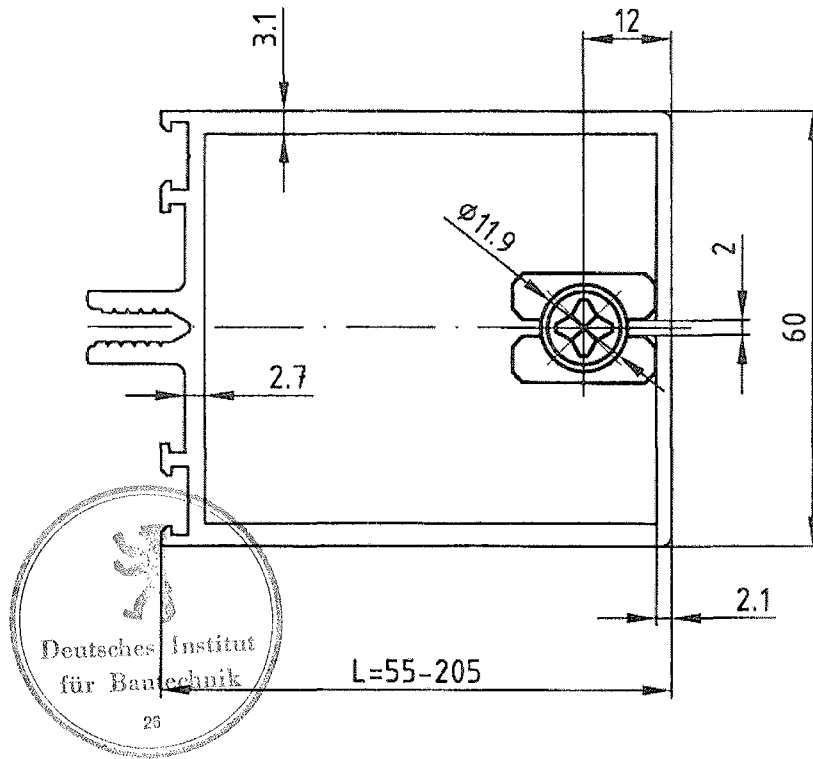

226146

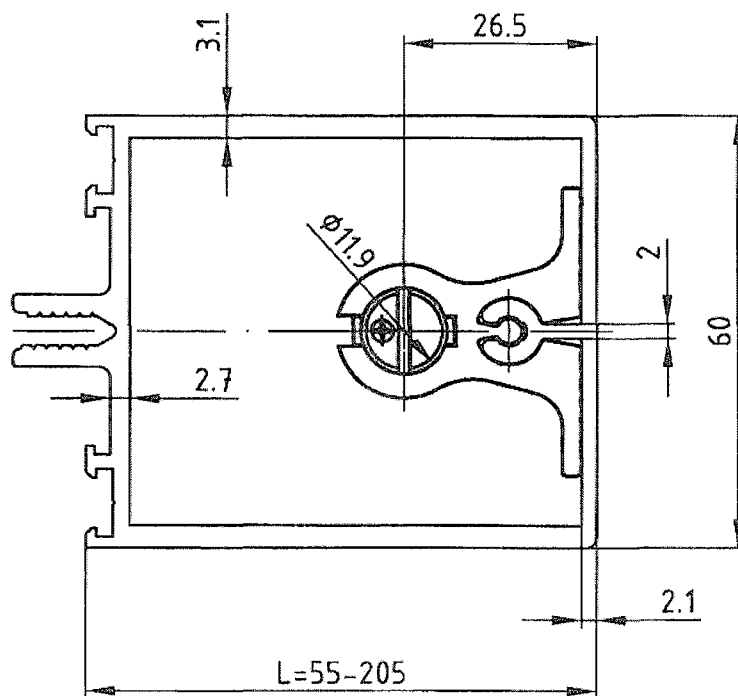

226147

SCHÜCO

SCHÜCO International KG
 Karolinenstr. 1 - 15
 D-33609 Bielefeld
 Telefon (0521) 783-0
 Telefax (0521) 783-695

T-Verbinder-Einbaulage
 FW60+

Anlage 5.2

zur allgemeinen bauaufsichtlichen

Zulassung Z-14.4-464

vom 8. Dezember 2009

175390

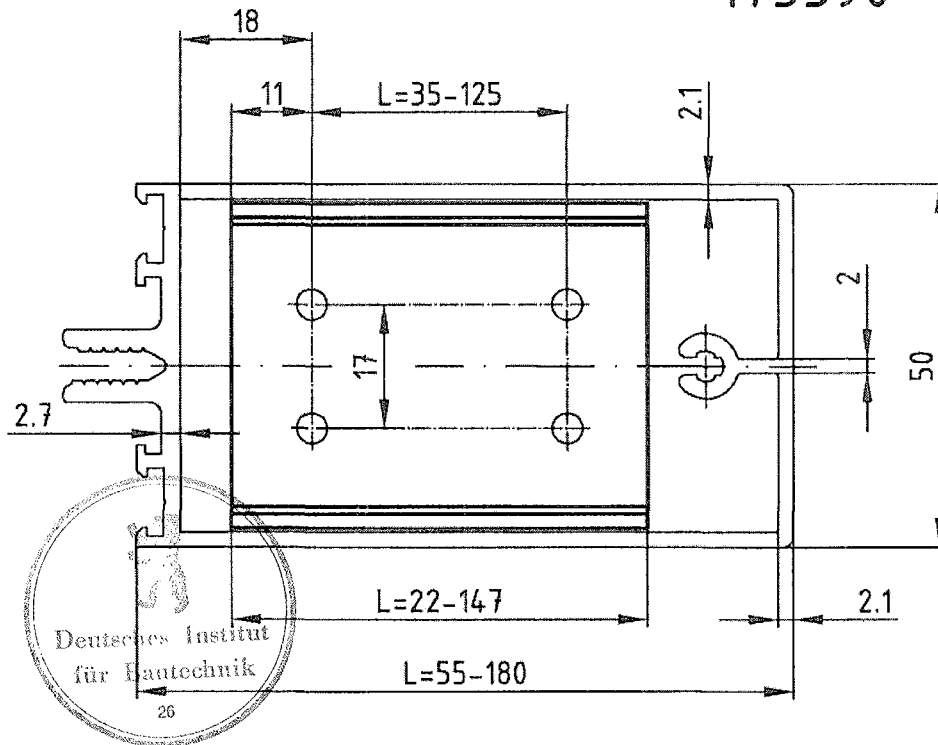

SCHÜCO

SCHÜCO International KG
Karolinenstr. 1 - 15
D-33609 Bielefeld
Telefon (0521) 783-0
Telefax (0521) 783-695

T-Verbinder-Einbaulage
FW50+

Anlage 5.3

zur allgemeinen bauaufsichtlichen

Zulassung Z-14.4-464

vom 8. Dezember 2009

175480

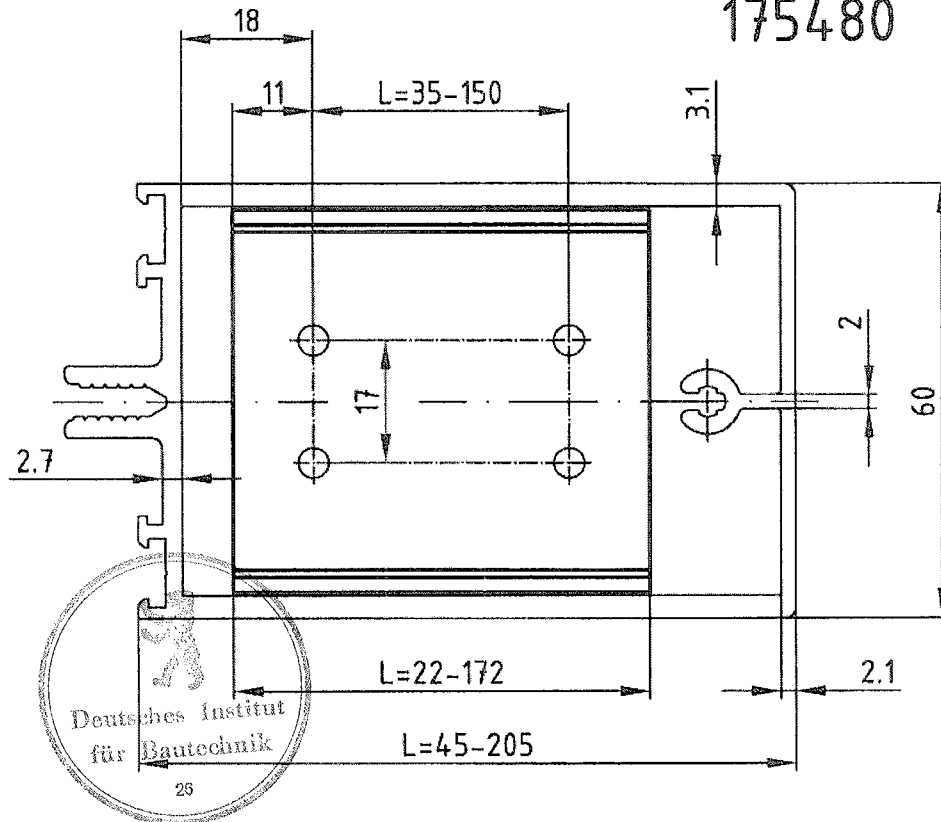

SCHÜCO

SCHÜCO International KG
Karolinenstr. 1 - 15
D-33609 Bielefeld
Telefon (0521) 783-0
Telefax (0521) 783-695

T-Verbinder-Einbaulage
FW60+

Anlage 5.4

zur allgemeinen bauaufsichtlichen

Zulassung Z-14.4-464

vom 8. Dezember 2009

205827

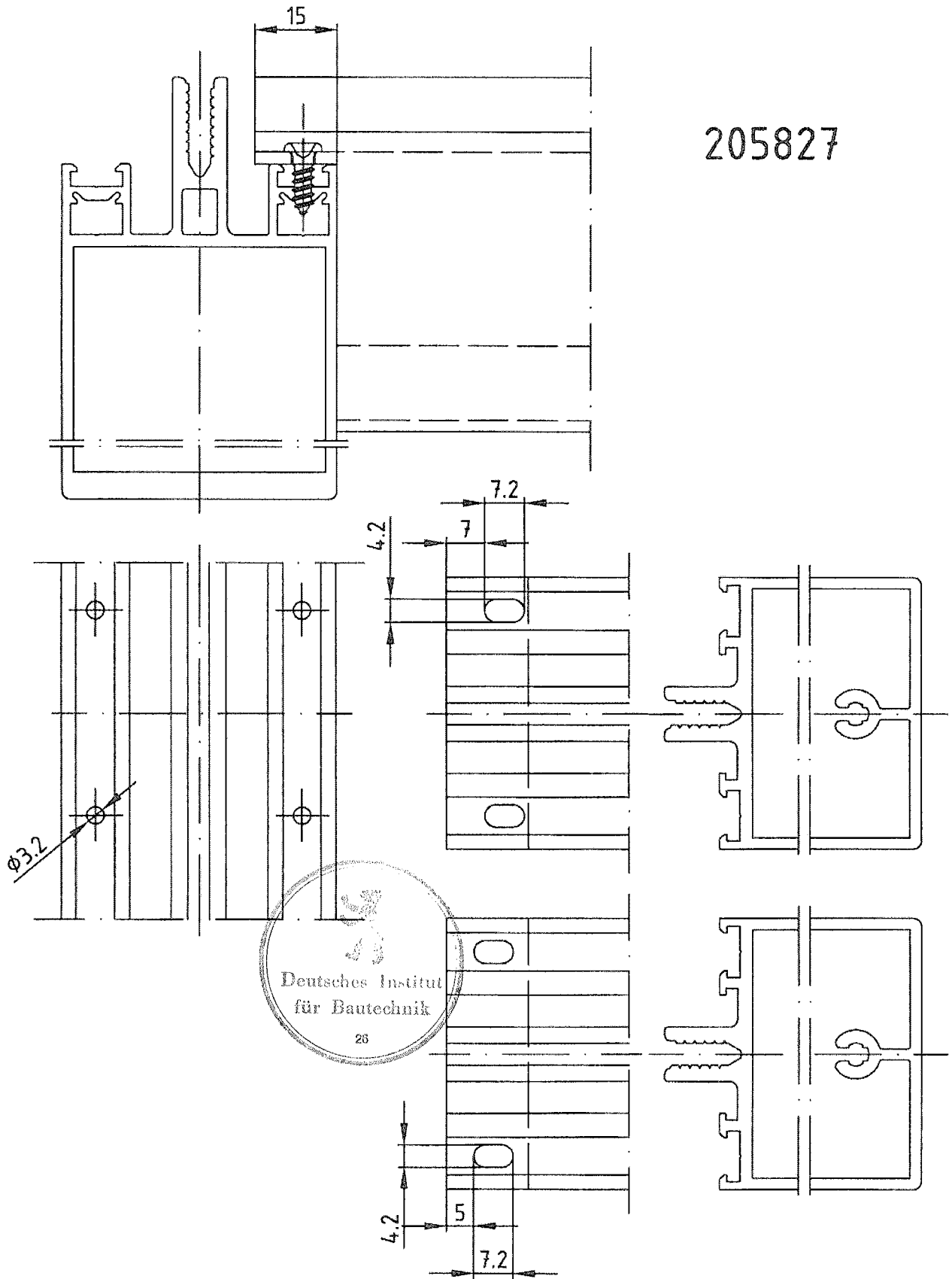

SCHÜCO

SCHÜCO International KG
Karolinenstr. 1 - 15
D-33609 Bielefeld
Telefon (0521) 783-0
Telefax (0521) 783-695

Schrauben-Einbaulage

FW50+

FW60+

Anlage 5.5

zur allgemeinen bauaufsichtlichen

Zulassung Z-14.4-464

vom 8. Dezember 2009

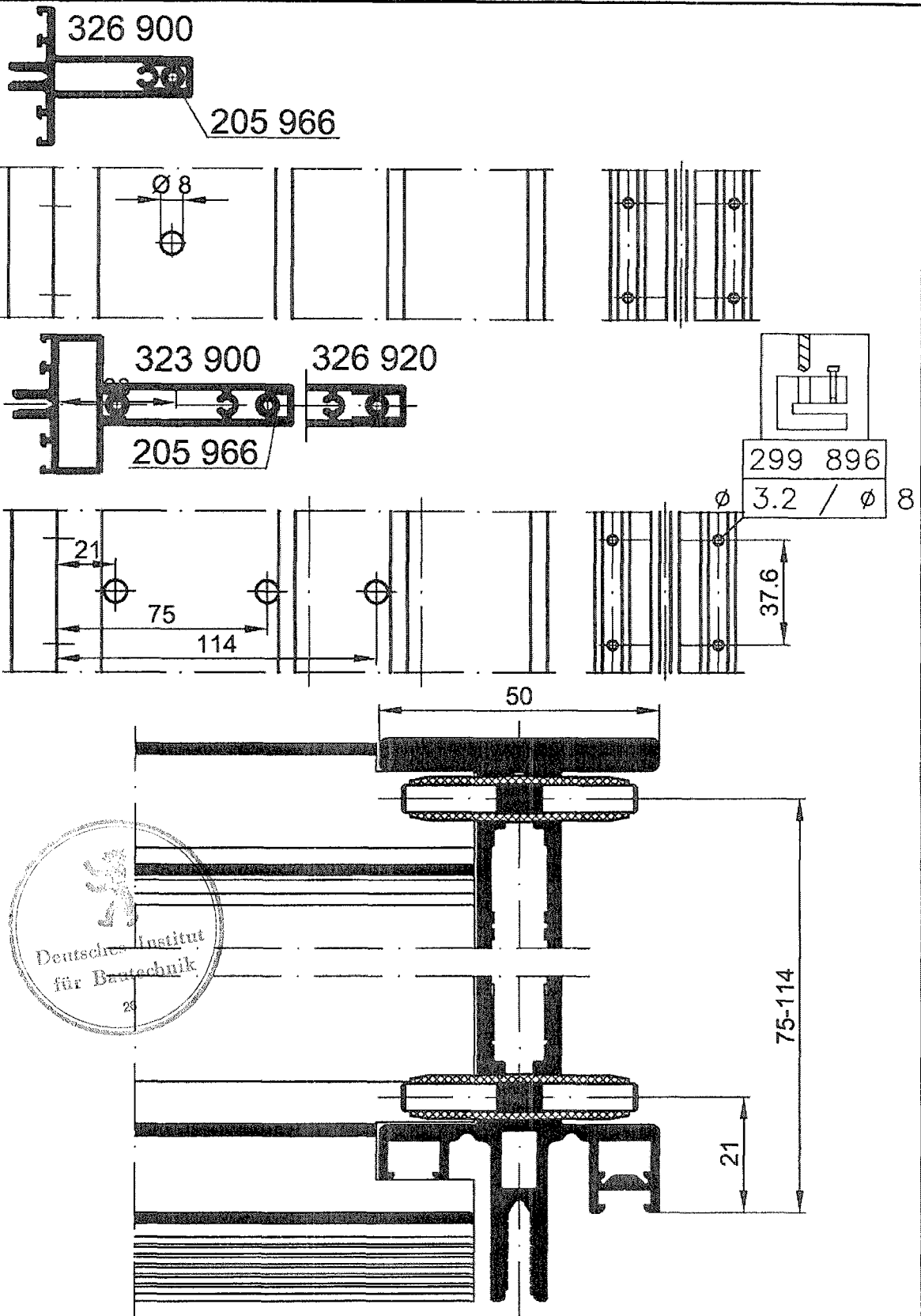

SCHÜCO

SCHÜCO International KG
 Karolinenstr. 1 - 15
 D-33609 Bielefeld
 Telefon (0521) 783-0
 Telefax (0521) 783-695

T-Verbinder Einbaulage
 FW 50+ S
 Einbaubeispiel
 einseitig

Anlage 5.6

zur allgemeinen bauaufsichtlichen

Zulassung Z-14.4-464

vom 8. Dezember 2009

	Bautiefe
242291	(130)
242293	(155)
242295	(180)

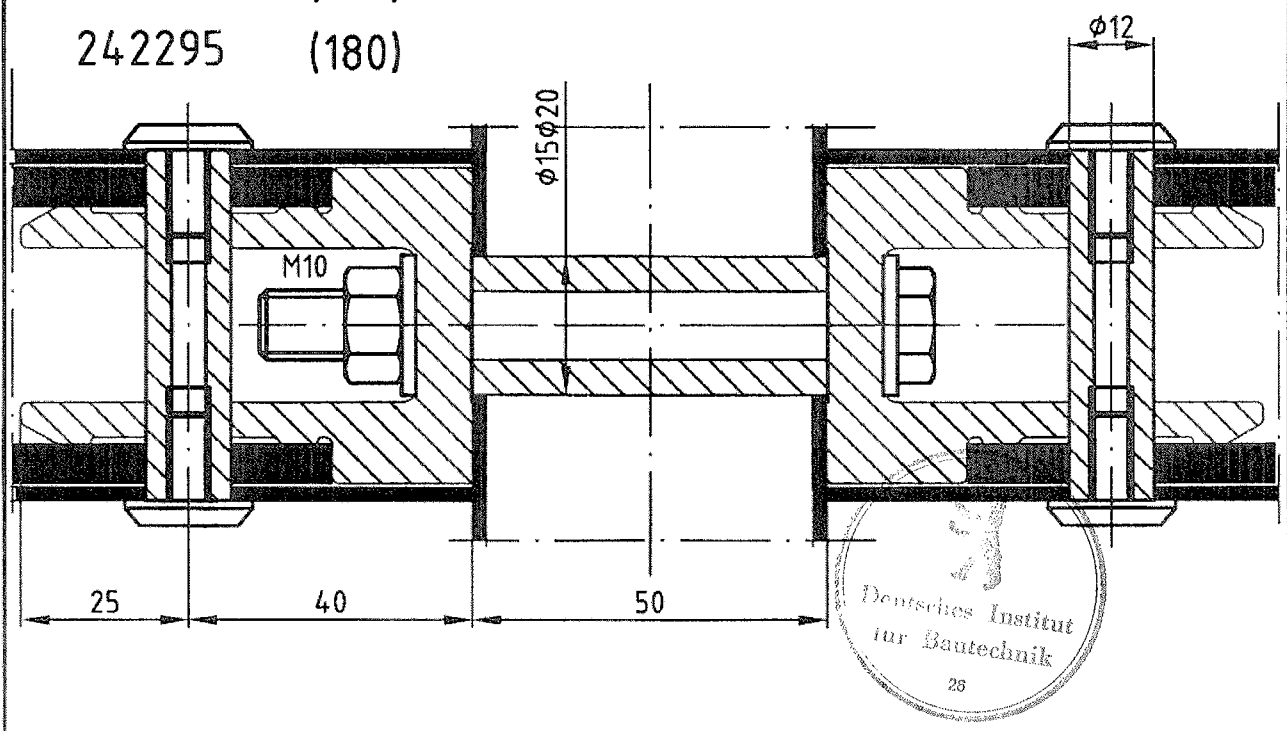

<p>SCHÜCO SCHÜCO International KG Karolinenstr. 1 - 15 D-33609 Bielefeld Telefon (0521) 783-0 Telefax (0521) 783-695</p>	<p>T-Verbinder Einbaulage FW50+ / FW 50+SG beidseitig</p>	<p>Anlage 5.7 zur allgemeinen bauaufsichtlichen Zulassung Z-14.4-464 vom 8. Dezember 2009</p>
--	---	--

	Bautiefe
242292	(130)
242294	(155)
242296	(180)

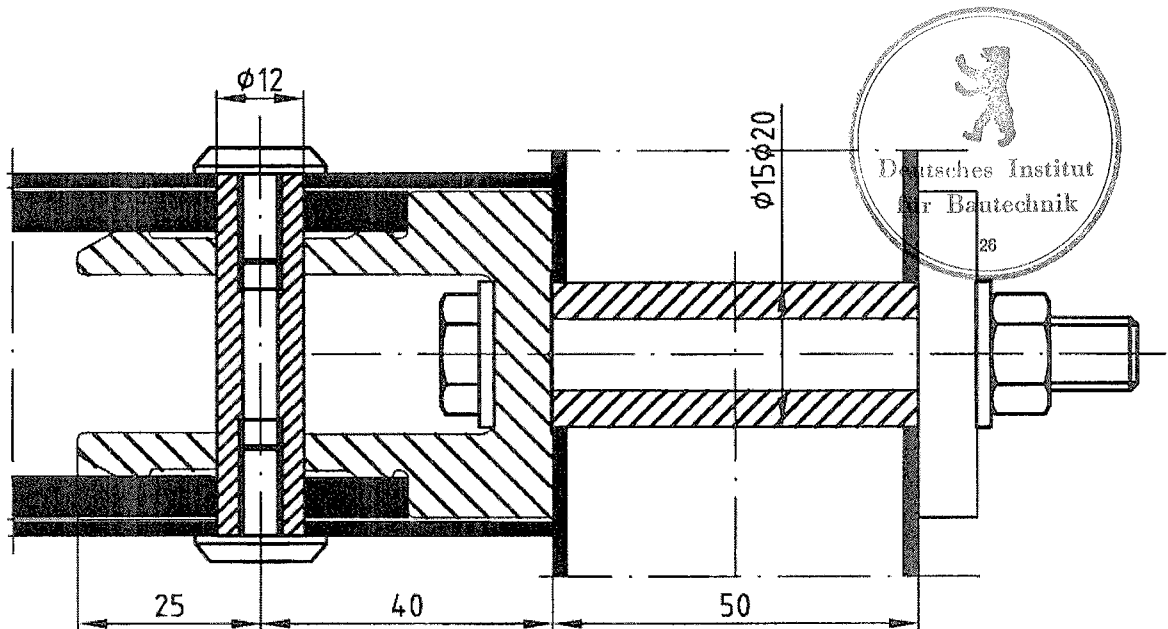

SCHÜCO

SCHÜCO International KG
 Karolinenstr. 1 - 15
 D-33609 Bielefeld
 Telefon (0521) 783-0
 Telefax (0521) 783-695

T-Verbinder Einbaulage
 FW50+ / FW50+SG
 einseitig

Anlage 5.8

zur allgemeinen bauaufsichtlichen

Zulassung Z-14.4-464

Erweitert am 1. Dezember 2009

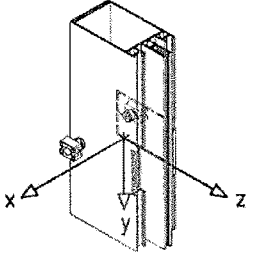
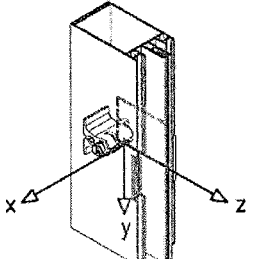
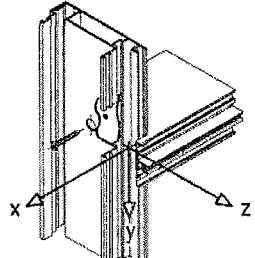
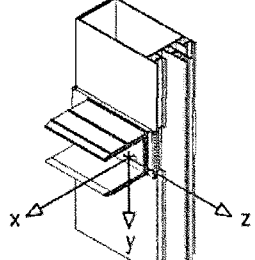
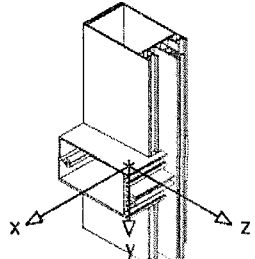
Typ	T-Verbinder	$F_{R,d}$ [kN]					e (mm)
		Zug (+x)	Eigengewicht Glas o. vergleichbar (±y)	Windsog (+z)	Windsog bei Interaktion (+z" + "±y)	Wind- druck (-z)	
Siehe Anlage 1.1 	226081 (FW 50 ⁺)	1,9	2,5	3,7	3,4	7,0	34
	226146 (FW 60 ⁺)		3,2				
Siehe Anlage 1.2 	226083 (FW 50 ⁺)	1,7	2,1	6,1	5,5	7,3	34
	226147 (FW 60 ⁺)		2,6				
Siehe Anlage 1.4 	205082 (FW 50 ⁺)	5,7	2,5	4,1	3,7	7,9	34
	205082 (FW 60 ⁺)		3,0				
Siehe Anlage 1.3 	175390 (FW 50 ⁺)	1,9	2,0	3,7	3,0	6,2	34
	175480 (FW 60 ⁺)		2,7				
Siehe Anlage 1.5 	205827 (FW 50 ⁺) (FW 60 ⁺)	1,9	1,5	3,9	2,6	4,6	34

SCHÜCO

SCHÜCO International KG
Karolinenstr. 1 - 15
D-33609 Bielefeld
Telefon (0521) 783-0
Telefax (0521) 783-695

Bemessungstragfähigkeit **Anlage 6.1**

$F_{R,d}$ der T-Verbinder in
Abhängigkeit von
der Beanspruchung

zur allgemeinen bauaufsichtlichen
Zulassung Z-14.4-464
vom 8. Dezember 2009

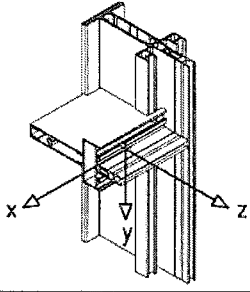
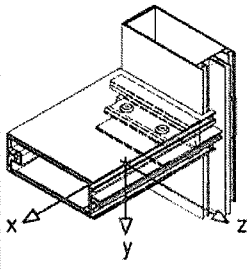

Typ	T-Verbinder	$F_{R,d}$ [kN]					e (mm)
		Zug (+x)	Eigengewicht Glas o. vergleichbar (±y)	Windsog (+z)	Windsog bei Interaktion (+z"+±y)	Wind- druck (-z)	
Siehe Anlage 1.6 	205966 (FW 50+S) Riegelt.<125mm	1,7	3,4	11,4	9,4	8,4	38
	205966 (FW 50+S) Riegelt.≥125mm		6,1	15,3	10,3		
Siehe Anlage 1.7 	242291- 242296 (FW 50+ FW 60+ FW 50+SG FW 60+SG)	23	11,7	36,5	23,3	35,6	26,5



SCHÜCO

SCHÜCO International KG
Karolinenstr. 1 - 15
D-33609 Bielefeld
Telefon (0521) 783-0
Telefax (0521) 783-695

Bemessungstragfähigkeit²⁸

$F_{R,d}$ der T-Verbinder in
Abhängigkeit von
der Beanspruchung

Anlage 6.2

zur allgemeinen bauaufsichtlichen
Zulassung Z-14.4-464
vom 8. Dezember 2009

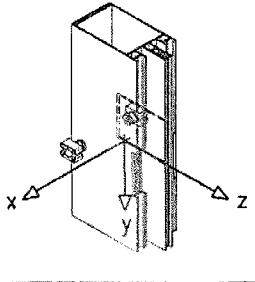
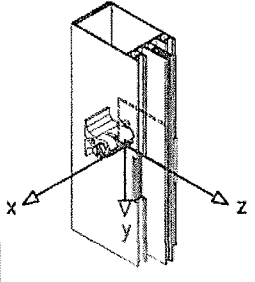
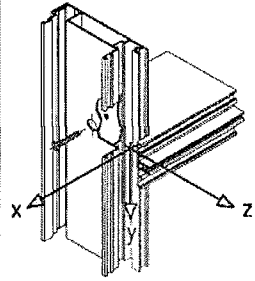
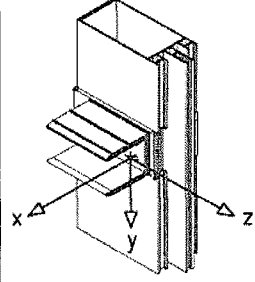
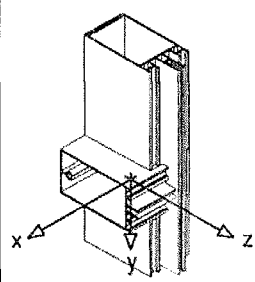
Typ	T-Verbinder	F_{zul} [kN]					e (mm)
		Zug (+x)	Eigengewicht Glas o. vergleichbar (±y)	Windsog (+z)	Windsog bei Interaktion (+z"+±y)	Wind- druck (-z)	
Siehe Anlage 1.1 	226081 (FW 50 ⁺)	1,3	1,9	2,4	2,2	4,7	34
	226146 (FW 60 ⁺)		2,4				
Siehe Anlage 1.2 	226083 (FW 50 ⁺)	1,1	1,6	4,1	3,7	4,9	34
	226147 (FW 60 ⁺)		1,9				
Siehe Anlage 1.4 	205082 (FW 50 ⁺)	3,8	1,9	2,7	2,5	5,2	34
	205082 (FW 60 ⁺)		2,2				
Siehe Anlage 1.3 	175390 (FW 50 ⁺)	1,3	1,5	2,4	2,0	4,1	34
	175480 (FW 60 ⁺)		2,0				
Siehe Anlage 1.5 	205827 (FW 50 ⁺) (FW 60 ⁺)	1,3	1,1	2,6	1,7	3,1	34

SCHÜCO

SCHÜCO International KG
 Karolinenstr. 1 - 15
 D-33609 Bielefeld
 Telefon (0521) 783-0
 Telefax (0521) 783-695

Tragfähigkeit F_{zul}
 der T-Verbinder in
 Abhängigkeit von
 der Beanspruchung

Deutsches Institut
 für Bautechnik

26

Anlage 6.3

zur allgemeinen bauaufsichtlichen
 Zulassung Z-14.4-464
 vom 8. Dezember 2009

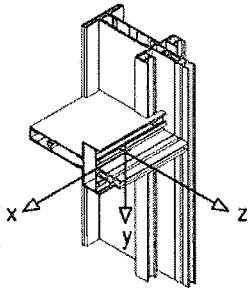
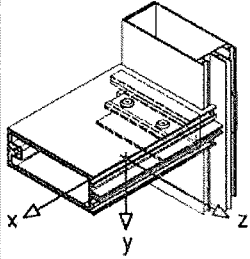
Typ	T-Verbinder	F_{zul} [kN]					e (mm)
		Zug (+x)	Eigengewicht Glas o. vergleichbar (±y)	Windsog (+z)	Windsog bei Interaktion (+z"+±y)	Wind- druck (-z)	
Siehe Anlage 1.6 	205966 (FW 50+S) Baut.<125mm	1,1	2,5	7,6	6,3	5,6	38
	205966 (FW 50+S) Baut.≥125mm		4,5	10,2	6,9		
Siehe Anlage 1.7 	242291- 242296 (FW 50+ FW 60+ FW 50+SG FW 60+SG)	15,3	8,7	24,3	15,5	23,7	26,5

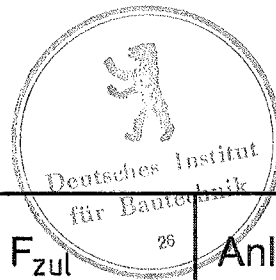

SCHÜCO

SCHÜCO International KG
Karolinenstr. 1 - 15
D-33609 Bielefeld
Telefon (0521) 783-0
Telefax (0521) 783-695

Tragfähigkeit F_{zul}
der T-Verbinder in
Abhängigkeit von
der Beanspruchung

Anlage 6.4

zur allgemeinen bauaufsichtlichen
Zulassung Z-14.4-464
vom 8. Dezember 2009