

## Allgemeine bauaufsichtliche Zulassung

**Deutsches Institut für Bautechnik**  
ANSTALT DES ÖFFENTLICHEN RECHTS

**Zulassungsstelle für Bauprodukte und Bauarten**  
**Bautechnisches Prüfamt**

Mitglied der Europäischen Organisation für  
Technische Zulassungen EOTA und der Europäischen Union  
für das Agrément im Bauwesen UEA tc

Tel.: +49 30 78730-0  
Fax: +49 30 78730-320  
E-Mail: [dibt@dibt.de](mailto:dibt@dibt.de)

Datum: 25. Mai 2010      Geschäftszeichen: I 31-1.14.1-14/10

Zulassungsnummer:

**Z-14.1-172**

Geltungsdauer bis:

**31. Mai 2015**

Antragsteller:

**Aluform System GmbH & Co. KG**  
Dresdener Straße 15, 02994 Bernsdorf

Zulassungsgegenstand:

**Aluform ALUDECK- Klemmrippenprofil-Dachelemente**



Der oben genannte Zulassungsgegenstand wird hiermit allgemein bauaufsichtlich zugelassen.  
Diese allgemeine bauaufsichtliche Zulassung umfasst neun Seiten und acht Anlagen.  
Diese allgemeine bauaufsichtliche Zulassung ersetzt die allgemeine bauaufsichtliche Zulassung  
Nr. Z-14.1-172 vom 1. August 2002, verlängert durch Bescheid vom 2. Mai 2005.

## **I. ALLGEMEINE BESTIMMUNGEN**

- 1 Mit der allgemeinen bauaufsichtlichen Zulassung ist die Verwendbarkeit bzw. Anwendbarkeit des Zulassungsgegenstandes im Sinne der Landesbauordnungen nachgewiesen.
- 2 Sofern in der allgemeinen bauaufsichtlichen Zulassung Anforderungen an die besondere Sachkunde und Erfahrung der mit der Herstellung von Bauprodukten und Bauarten betrauten Personen nach den § 17 Abs. 5 Musterbauordnung entsprechenden Länderregelungen gestellt werden, ist zu beachten, dass diese Sachkunde und Erfahrung auch durch gleichwertige Nachweise anderer Mitgliedstaaten der Europäischen Union belegt werden kann. Dies gilt ggf. auch für im Rahmen des Abkommens über den Europäischen Wirtschaftsraum (EWR) oder anderer bilateraler Abkommen vorgelegte gleichwertige Nachweise.
- 3 Die allgemeine bauaufsichtliche Zulassung ersetzt nicht die für die Durchführung von Bauvorhaben gesetzlich vorgeschriebenen Genehmigungen, Zustimmungen und Bescheinigungen.
- 4 Die allgemeine bauaufsichtliche Zulassung wird unbeschadet der Rechte Dritter, insbesondere privater Schutzrechte, erteilt.
- 5 Hersteller und Vertreiber des Zulassungsgegenstandes haben, unbeschadet weiter gehender Regelungen in den "Besonderen Bestimmungen", dem Verwender bzw. Anwender des Zulassungsgegenstandes Kopien der allgemeinen bauaufsichtlichen Zulassung zur Verfügung zu stellen und darauf hinzuweisen, dass die allgemeine bauaufsichtliche Zulassung an der Verwendungsstelle vorliegen muss. Auf Anforderung sind den beteiligten Behörden Kopien der allgemeinen bauaufsichtlichen Zulassung zur Verfügung zu stellen.
- 6 Die allgemeine bauaufsichtliche Zulassung darf nur vollständig vervielfältigt werden. Eine auszugsweise Veröffentlichung bedarf der Zustimmung des Deutschen Instituts für Bautechnik. Texte und Zeichnungen von Werbeschriften dürfen der allgemeinen bauaufsichtlichen Zulassung nicht widersprechen. Übersetzungen der allgemeinen bauaufsichtlichen Zulassung müssen den Hinweis "Vom Deutschen Institut für Bautechnik nicht geprüfte Übersetzung der deutschen Originalfassung" enthalten.
- 7 Die allgemeine bauaufsichtliche Zulassung wird widerruflich erteilt. Die Bestimmungen der allgemeinen bauaufsichtlichen Zulassung können nachträglich ergänzt und geändert werden, insbesondere, wenn neue technische Erkenntnisse dies erfordern.



## II. BESONDERE BESTIMMUNGEN

### 1 Zulassungsgegenstand und Anwendungsbereich

Bei dem Zulassungsgegenstand handelt es sich um eine Bauart, die sich aus mehreren Bauprodukten zusammensetzt, und zwar aus tragenden, raumabschließenden Dachelementen (Profiltafeln) sowie zugehörigen Befestigungselementen (Halter) und Bohrschrauben. Die Dachelemente werden hergestellt aus stucco-dessiniertem, walzblankem, verzinktem oder kunststoffbeschichtetem Aluminiumband, das in kaltem Zustand zu Profiltafeln mit trogförmigem Querschnitt bzw. mit in Tragrichtung parallelen Rippen verformt wird. Die Halter werden aus stranggepressten Aluminiumstangen hergestellt. Die in dieser allgemeinen bauaufsichtlichen Zulassung geregelten Bohrschrauben, die zur Befestigung der Halter auf der Unterkonstruktion dienen, bestehen aus nichtrostendem Stahl.

Aufgrund der Profilierung verhält sich die einzelne Profiltafel bei der Abtragung der Lasten wie ein prismatisches Falwerk mit einer zu den Rippen parallelen Tragrichtung. Der Biege widerstand quer zu den Rippen ist vergleichsweise sehr gering.

Die Profiltafeln werden durch Verhaken der seitlichen Randrippen benachbarter Dachelemente kontinuierlich regendicht miteinander verbunden. Die Verbindung mit der Unterkonstruktion erfolgt durch die zwischen die Randrippen festgeklemmten, von oben nicht sichtbaren Halter, die auf der Unterkonstruktion befestigt sind.

Der Dachaufbau ist vom Nutzungszweck des Gebäudes abhängig und richtet sich nach den maßgebenden bauphysikalischen Bedingungen.

Die allgemeine bauaufsichtliche Zulassung regelt die Herstellung der Bauprodukte und die Verwendung der Bauart. Die von den Profiltafeln gebildeten Bahnen müssen in Richtung der Dachneigung verlaufen.

### 2 Bestimmungen für die Bauprodukte

#### 2.1 Eigenschaften und Zusammensetzung

##### 2.1.1 Abmessungen

Die Abmessungen der Profiltafeln, der Halter und der Bohrschrauben\* müssen den Angaben in den Anlagen 1, 2 und 6 entsprechen.

Für die Grenzabmaße der Nennblechdicke der Profiltafeln gelten die Toleranzen nach DIN EN 485-4:1994-01, für die unteren Grenzabmaße jedoch nur die halben Werte.

##### 2.1.2 Werkstoffe

###### 2.1.2.1 Profiltafeln

Als Werkstoff für die Herstellung der Profiltafeln mit den in den Anlagen angegebenen Blechdicken sind die Aluminiumlegierungen EN AW-3004 oder EN AW-3005 nach DIN EN 573-3:2009-08 zu verwenden.

Das noch nicht profilierte Ausgangsmaterial (Aluminiumband, glatt oder stucco-dessiniert) muss für alle Blechdicken mindestens folgende mechanische Werkstoffkennwerte aufweisen (Festigkeitswerte und Bruchdehnung ermittelt nach DIN EN 10002-1:2001-12):

$R_{p0,2}$ [N/mm <sup>2</sup> ]	$R_m$ [N/mm <sup>2</sup> ]	$A_{50}$ [%]
195	215	3,0

Diese Anforderungen müssen auch vom fertiggestellten Bauteil im endgültigen Verwendungszustand erfüllt werden.

\* Die genauen Abmessungen der in der Anlage 6 dargestellten Bohrschraube sind beim Deutschen Institut für Bautechnik hinterlegt.



## 2.1.2.2 Halter

Als Werkstoff für die Herstellung der Halter ist die Aluminiumlegierung EN AW-6060 nach DIN EN 573-3:2009-08 zu verwenden. Das Ausgangsmaterial der Halter muss mindestens folgende mechanische Werkstoffkennwerte aufweisen (Festigkeitswerte und Bruchdehnung ermittelt nach DIN EN 10002-1:2001-12):

$R_{p0,2}$ [N/mm <sup>2</sup> ]	$R_m$ [N/mm <sup>2</sup> ]	$A_5$ [%]
195	245	10,0

## 2.1.2.3 Bohrschrauben gem. Anlage 6, sonstige Verbindungselemente

Die Bohrschrauben gem. Anlage 6 werden aus nichtrostendem Stahl der Sorte mit der Werkstoffnummer 1.4567 hergestellt. Für sonstige Verbindungselemente (vgl. Anlagen 5.1 und 5.2) gelten die Angaben in den allgemeinen bauaufsichtlichen Zulassungen für Verbindungselemente (z. B. Zul. Nr. Z-14.1-4) bzw. in DIN 1052:2008-12.

## 2.1.3 Korrosionsschutz

### 2.1.3.1 Profiltafeln

Das Aluminiumband ist durch die Ausbildung der natürlichen Oxidschicht bei normaler Bewitterung in See-, Land- oder Industrieluft gegen Korrosion geschützt.

In Anwendungsfällen, bei denen eine erhöhte Korrosionsgefahr besteht, z.B. in unmittelbarer Nähe von Kupferhütten oder Betrieben, die größere Mengen von aggressiven Chemikalien ausstoßen, sind die Profiltafeln durch eine alterungsbeständige Kunststoffbeschichtung, z.B. auf Acryl-, Polyester-, PVF- oder PVdF-Basis, mit einer Mindestdicke von 25 µm zu schützen.

### 2.1.3.2 Bohrschrauben gem. Anlage 6, sonstige Verbindungselemente

Es gelten die Bestimmungen entsprechend der allgemeinen bauaufsichtlichen Zulassung Nr. Z-14.1-4. Des Weiteren gilt DIN 18807-9:1998-06, Abschnitt 4.5.2, sinngemäß.

## 2.1.4 Brandschutz

Aluminiumlegierungen sind Baustoffe der Klasse A 1 nach DIN 4102-4:1994-03, Abschnitt 2.2.1h.

Aluminiumprofiltafeln sind gegen Flugfeuer und strahlende Wärme widerstandsfähige Bedachungen nach DIN 4102-4:1994-03, Abschnitt 8.7.2. Bei der Ausführung sind die Bestimmungen nach MLTB, Anlage 3.1/18 sowie DIN 4102-4/A1:2004-11 zu beachten. Abweichende Ausführungen bedürfen eines gesonderten Verwendbarkeitsnachweises.

## 2.2 Kennzeichnung

### 2.2.1 Profiltafeln

Die Verpackung der Profiltafeln muss vom Hersteller mit dem Übereinstimmungszeichen (Ü-Zeichen) nach den Übereinstimmungszeichen-Verordnungen der Länder gekennzeichnet werden. Die Kennzeichnung darf nur erfolgen, wenn die Voraussetzungen nach Abschnitt 2.3 erfüllt sind.

An jeder Packeinheit der Profiltafeln muss zusätzlich ein Schild angebracht sein, das Angaben zum Herstellwerk, zum Herstelljahr, zur Profilbezeichnung, zur Blechdicke und zur Mindeststreckgrenze enthält.

### 2.2.2 Halter

Die Verpackung der Halter muss vom Hersteller mit dem Übereinstimmungszeichen (Ü-Zeichen) nach den Übereinstimmungszeichen-Verordnungen der Länder gekennzeichnet werden. Die Kennzeichnung darf nur erfolgen, wenn die Voraussetzungen nach Abschnitt 2.3 erfüllt sind.



An jeder Packeinheit der Halter muss zusätzlich ein Schild angebracht sein, das Angaben zum Herstellwerk, Herstelljahr, zum Haltertyp und zum Werkstoff enthält.

### 2.2.3 Bohrschrauben gem. Anlage 6

Die Verpackung der Bohrschrauben muss vom Hersteller mit dem Übereinstimmungszeichen (Ü-Zeichen) nach den Übereinstimmungszeichen-Verordnungen der Länder gekennzeichnet werden. Die Kennzeichnung darf nur erfolgen, wenn die Voraussetzungen nach Abschnitt 2.3 erfüllt sind.

Im Übrigen gelten die entsprechenden Bestimmungen der allgemeinen bauaufsichtlichen Zulassung Nr. Z-14.1-4.

## 2.3 Übereinstimmungsnachweis

### 2.3.1 Allgemeines

Die Bestätigung der Übereinstimmung der Bauprodukte mit den Bestimmungen dieser allgemeinen bauaufsichtlichen Zulassung muss für jedes Herstellwerk mit einem Übereinstimmungszertifikat auf der Grundlage einer werkseigenen Produktionskontrolle und einer regelmäßigen Fremdüberwachung einschließlich einer Erstprüfung der Bauprodukte nach Maßgabe der folgenden Bestimmungen erfolgen.

Für die Erteilung des Übereinstimmungszertifikats und die Fremdüberwachung einschließlich der dabei durchzuführenden Produktprüfungen hat der Hersteller der Bauprodukte eine hierfür anerkannte Zertifizierungsstelle sowie eine hierfür anerkannte Überwachungsstelle einzuschalten.

Dem Deutschen Institut für Bautechnik ist von der Zertifizierungsstelle eine Kopie des von ihr erteilten Übereinstimmungszertifikats zur Kenntnis zu geben.

### 2.3.2 Werkseigene Produktionskontrolle

In jedem Herstellwerk ist eine werkseigene Produktionskontrolle einzurichten und durchzuführen. Unter werkseigener Produktionskontrolle wird die vom Hersteller vorzunehmende kontinuierliche Überwachung der Produktion verstanden, mit der dieser sicherstellt, dass die von ihm hergestellten Bauprodukte den Bestimmungen dieser allgemeinen bauaufsichtlichen Zulassung entsprechen.

Die werkseigene Produktionskontrolle soll mindestens die im Folgenden aufgeführten Maßnahmen einschließen.

- Profiltafeln:

Im Herstellwerk sind die Geometrie und Abmessungen (insbesondere auch die Blechdicken) durch regelmäßige Messungen zu prüfen.

Bei jeder Materiallieferung sind die nach Abschnitt 2.1 geforderten Werkstoffeigenschaften des Ausgangsmaterials zu überprüfen. Der Nachweis der Werkstoffeigenschaften des Ausgangsmaterials ist durch ein Abnahmeprüfzeugnis 3.1 nach DIN EN 10204:2005-01 zu erbringen. Die Übereinstimmung der Angaben in dem Abnahmeprüfzeugnis 3.1 mit den Angaben in Abschnitt 2.1 ist zu überprüfen.

Je Coil ist ein Kaltversuch nach DIN EN ISO 7438:2005-10 durchzuführen, um die ausreichende Verformbarkeit des Ausgangsmaterials und der Profiltafeln nachzuweisen. Dabei dürfen keine Risse auftreten.

- Halter:

Die im Abschnitt 2.1 geforderten Abmessungen und Werkstoffeigenschaften der Halter sind regelmäßig zu überprüfen. Der Nachweis der Werkstoffeigenschaften des Ausgangsmaterials ist durch ein Abnahmeprüfzeugnis 3.1 nach DIN EN 10204:2005-01 zu erbringen. Die Übereinstimmung der Angaben in dem Abnahmeprüfzeugnis 3.1 mit den Angaben in Abschnitt 2.1 ist zu überprüfen.

- Bohrschrauben gem. Anlage 6

Es gelten die entsprechenden Bestimmungen der allgemeinen bauaufsichtlichen Zulassung Nr. Z-14.1-4.



Die Ergebnisse der werkseigenen Produktionskontrolle sind aufzuzeichnen und auszuwerten. Die Aufzeichnungen müssen mindestens folgende Angaben enthalten:

- Bezeichnung des Bauprodukts bzw. des Ausgangsmaterials und der Bestandteile
- Art der Kontrolle oder Prüfung
- Datum der Herstellung und der Prüfung des Bauprodukts bzw. des Ausgangsmaterials oder der Bestandteile
- Ergebnis der Kontrollen und Prüfungen und Vergleich mit den Anforderungen
- Unterschrift des für die werkseigene Produktionskontrolle Verantwortlichen.

Die Aufzeichnungen sind mindestens fünf Jahre aufzubewahren und der für die Fremdüberwachung eingeschalteten Überwachungsstelle vorzulegen. Sie sind dem Deutschen Institut für Bautechnik und der zuständigen obersten Bauaufsichtsbehörde auf Verlangen vorzulegen.

Bei ungenügendem Prüfergebnis sind vom Hersteller unverzüglich die erforderlichen Maßnahmen zur Abstellung des Mangels zu treffen. Bauprodukte, die den Anforderungen nicht entsprechen, sind so zu handhaben, dass Verwechslungen mit übereinstimmenden ausgeschlossen werden. Nach Abstellung des Mangels ist - soweit technisch möglich und zum Nachweis der Mängelbeseitigung erforderlich - die betreffende Prüfung unverzüglich zu wiederholen.

### 2.3.3 Fremdüberwachung

In jedem Herstellwerk ist die werkseigene Produktionskontrolle durch eine Fremdüberwachung regelmäßig zu überprüfen, mindestens jedoch zweimal jährlich. Im Rahmen der Fremdüberwachung ist eine Erstprüfung der Bauprodukte durchzuführen.

- Profiltafeln und Halter :  
Es sind stichprobenartige Prüfungen der Geometrie und Abmessungen sowie der Werkstoffeigenschaften der Profiltafeln und Halter durchzuführen. Die Fremdüberwachung muss erweisen, dass die Anforderungen gem. Abschnitt 2.1 erfüllt sind.
- Bohrschrauben gem. Anlage 6  
Es gelten die entsprechenden Bestimmungen der allgemeinen bauaufsichtlichen Zulassung Nr. Z-14.1-4.

Die Probenahme und Prüfungen obliegen jeweils der anerkannten Stelle. Die Ergebnisse der Zertifizierung und Fremdüberwachung sind mindestens fünf Jahre aufzubewahren. Sie sind von der Zertifizierungsstelle bzw. der Überwachungsstelle dem Deutschen Institut für Bautechnik und der zuständigen obersten Bauaufsichtsbehörde auf Verlangen vorzulegen.

## 3 Bestimmung für Entwurf und Bemessung

### 3.1 Allgemeines

Durch eine statische Berechnung sind in jedem Einzelfall die Gebrauchstauglichkeit und die Tragsicherheit nachzuweisen. Die Nachweise können auch durch eine amtlich geprüfte statische Typenberechnung erbracht werden. Es gilt das in DIN 18800-1:2008-11 angegebene Nachweiskonzept.

### 3.2 Lastannahmen (Einwirkungen)

#### 3.2.1 Allgemeines

Für die Lastannahmen gelten die Regelungen in den geltenden Technischen Baubestimmungen, wenn nicht im Folgenden etwas anderes bestimmt wird.

#### 3.2.2 Eigenlast der Profiltafeln

Die Eigenlast der Profiltafeln ist den Anlagen 3.1 und 3.2 zu entnehmen.



### 3.2.3 Einzellast

Der Tragfähigkeitsnachweis für die Profiltafeln unter einer Einzellast von 1 kN nach DIN 1055-3:2006-03 gilt mit der Einhaltung der Bestimmungen dieser Zulassung als erbracht (vgl. auch Abschnitt 5).

### 3.2.4 Wassersack

Es gelten die Bestimmungen gemäß DIN 18807-3:1987-06, Abschnitt 3.1.3, sinngemäß.

### 3.3 Statische Systeme

Die Profiltafeln dürfen einfeldrig oder über mehrere Felder durchlaufend ausgebildet werden.

Als Stützweite ist der Mittenabstand der Halter anzunehmen. Durchlaufträger mit Stützweiten unter 1,0 m müssen mit einer rechnerischen Stützweite von mindestens 1,0 m nachgewiesen werden.

### 3.4 Nachweise zur Aufnahme von Lasten, die rechtwinklig zur Verlegefläche wirken

#### 3.4.1 Berechnung der Beanspruchungen

Es gilt Abschnitt 7.2 der Norm DIN 18800-1:2008-11, wenn nicht im Folgenden etwas anderes bestimmt wird. Die Beanspruchungen sind grundsätzlich nach der Elastizitätstheorie zu berechnen.

Der Gebrauchstauglichkeitsnachweis (Durchbiegung siehe DIN 18800-1:2008-11, Abschnitt 7.2.3) darf mit den gleichen Kombinationsbeiwerten wie für den Tragsicherheitsnachweis geführt werden.

#### 3.4.2 Berechnung der Beanspruchbarkeiten aus den charakteristischen Werten der Widerstandsgrößen

Es gelten Abschnitt 7.3 von DIN 18800-1:2008-11 sowie die Angaben in den Anlagen 3.1 bis 5.2. Die Bezeichnung der charakteristischen Größen in den Anlagen 3.1 und 3.2 erfolgt in Anlehnung an DIN 18807-9:1998-06.

Die charakteristischen Werte für Profiltafeln mit Baubreiten zwischen den in den Anlagen angegebenen Baubreiten dürfen für 65 mm hohe Profile gleichen Typs linear interpoliert werden.

Als charakteristische Werte für die maximal aufnehmbaren Kräfte der Verbindungen der Halter mit der Unterkonstruktion dürfen entweder die in den Anlagen 5.1 und 5.2 angegebenen Werte oder die Werte in den entsprechenden bauaufsichtlichen Zulassungen (z. B. Zul. Nr. Z-14.1-4) und Normen (z.B. DIN 1052:2008-12) in Rechnung gestellt werden. Zur Ermittlung der Beanspruchbarkeiten aus den charakteristischen Werten ist der Teilsicherheitsbeiwert  $\gamma_M = 1,33$  anzusetzen.

### 3.5 Berechnung der Formänderungen

Der charakteristische Wert für das Biegeträgheitsmoment ist den Anlagen 3.1 und 3.2 zu entnehmen.

### 3.6 Dachschub

Eine Weiterleitung von in der Dachebene wirkenden Schub- und Normalkräften infolge einer Dachneigung durch die Profiltafeln darf ohne besondere Anforderungen an die Ausführung - z.B. Ausbildung von Festpunkten (vgl. auch Abschnitt 4.1) - rechnerisch nicht berücksichtigt werden. Die Kräfte aus Festpunkten sind in der Unterkonstruktion weiter zu verfolgen.

### 3.7 Scheibenwirkung

Eine Scheibenwirkung der Profiltafeln zur Aussteifung des Gesamtbauwerks oder zur Stabilisierung der Unterkonstruktion gegen Biegedrillknicken darf rechnerisch nicht berücksichtigt werden.



## 4 Bestimmungen für die Ausführung

### 4.1 Profiltafeln

Die Profiltafeln müssen an jeder Randrippe durch Halter mit der Unterkonstruktion verbunden werden. Zur Fixierung der Profiltafeln bei Wärmebewegungen und zur Übertragung des Dachschubs bei geneigten Dächern sind Festpunkte vorzusehen. Querstöße sind nur zulässig, wenn auch unter Vollbelastung noch ein einwandfreier Wasserablauf möglich ist.

Querstöße müssen direkt über einem Auflager ausgeführt werden, wenn der Stoß an einem Festpunkt erfolgt. Anderenfalls sind die Profiltafeln kurz oberhalb eines Auflagers zu stoßen. Bei Dachneigungen bis 17° (30 %) muss die gegenseitige Überlappung der Profiltafeln mindestens 20 cm, bei größeren Dachneigungen mindestens 15 cm betragen.

Bei Verwendung der Profiltafeln als wasserführende Außenschale von Dächern sind folgende Mindestdachneigungen einzuhalten:

Minstdachneigung von 1,5° (2,6 %) für Dächer ohne Querstöße. Die erforderliche Mindestdachneigung erhöht sich bei Dächern mit Querstößen und/oder Durchbrüchen (z.B. Lichtkuppeln) auf 2,9° (5 %).

Auf die bei Dachdurchbrüchen- z.B. für Lichtkuppeln - geforderte Erhöhung der Mindestdachneigung darf unter gleichzeitiger Erfüllung folgender Voraussetzungen verzichtet werden:

1. Es werden komplett geschweißte Dachaufsatzkränze verwendet.
2. Die Dachaufsatzkränze aus Aluminium werden mit der Dachoberschale aus den Profiltafeln so verschweißt, dass eine absolute Dichtigkeit erreicht ist.
3. Für eine Verschweißung der Profiltafeln bzw. Schweißung an den Profiltafeln ist der Eignungsnachweis nach der Richtlinie zum Schweißen von tragenden Bauteilen aus Aluminium - Fassung Oktober 1986 - des Deutschen Instituts für Bautechnik mit einem erweiterten Geltungsbereich für Bauteile unter 1,5 mm Dicke erbracht.

Die Forderung der Mindestdachneigung entfällt (örtlich begrenzt) für den Firstbereich, wenn die Dachelemente im Bereich mit Dachneigungen  $\leq 2,9^\circ$  (5 %) ungestoßen über den First durchlaufend angeordnet werden.

Direkter Kontakt der Profiltafeln mit ungeschützten Stahlteilen der Unterkonstruktion ist wegen der Gefahr von Kontaktkorrosion dauerhaft zu verhindern, z.B. durch Isolierung mit einer Lage Bitumenpappstreifen, mit bituminösem oder Zinkchromat- oder Chlorkautschuk-Anstrich oder durch Verzinkung der Stahlteile in den Kontaktzonen. Zur Imprägnierung der Holzpfetten oder anderen hölzernen Bauteilen, die mit Aluminium-Bauteilen direkten Kontakt haben, dürfen nur Holzschutzmittel verwendet werden, die nicht zu den Chlornaphtalin-Präparaten gehören und die keine Salze wie Kupfer- oder Quecksilbersalze oder auch keine Fluorverbindungen enthalten.

Direkter Kontakt der Profiltafeln mit frischem Beton ist zu verhindern.

### 4.2 Halter

Für die Verbindung der Profiltafeln mit der Unterkonstruktion sind Halter gemäß Anlage 2 zu verwenden, deren oberes Ende jeweils mit den Profiltafeln zu verklemmen ist. Die Halter sind auf Unterkonstruktionen aus Stahl, Aluminium oder Holz unmittelbar zu befestigen.

Die Befestigung der Halter mit der Unterkonstruktion erfolgt mit den in den Anlagen 5.1, 5.2 und 6 bzw. in den allgemeinen bauaufsichtlichen Zulassungen (z.B. Zul. Nr. Z-14.1-4) und Normen (z.B. DIN 1052:2008-12) angegebenen geeigneten Verbindungselementen.





Für Verbindungen der Profiltafeln mit Beton-Unterkonstruktionen sind ausreichend verankerte, durchgehende Stahlteile (z.B. HTU-Schienen oder 8 mm dicke Flachstähe) oder Holzlatten (Minstdicke 40 mm) mit einer Breite von mindestens 60 mm zwischenschalten.

#### 4.3 Auflagertiefe

Die Pfettenbreite darf bei End- und Zwischenauflagern 60 mm nicht unterschreiten. Zur Gewährleistung der Tragfähigkeit an den Endauflagern ist ein Profiltafelüberstand von mindestens 70 mm erforderlich.

#### 4.4 Ortgang

Die freiliegenden Ränder in Spannrichtung der Profiltafeln sind durch eine geeignete Randversteifung (Ortgangprofile) auszusteifen.

#### 4.5 Einbau der Profiltafeln

Die Profiltafeln dürfen nur von Fachkräften des Herstellwerks oder durch vom Hersteller entsprechend angeleitete und bevollmächtigte Firmen eingebaut werden. Vom Hersteller bzw. Verleger der Profiltafeln ist eine Ausführungsanweisung für das Verlegen der Elemente anzufertigen und den Montagefirmen auszuhändigen.

Profiltafeln mit Beschädigungen einschließlich plastischer Verformungen dürfen nicht eingebaut werden.

Bei Verwendung von Profiltafeln unterschiedlicher Blechdicke in einem Dach sind diese nach Blechdicken zu markieren, um Verwechslungen zu vermeiden.

Die einzelnen Elemente sind nach dem Verlegen sofort durch Verhaken der Randrippen zu verbinden. Hierbei ist auf eine einwandfreie Verbindung mit den Haltern zu achten. Wird die Verlegung der Profiltafeln unterbrochen, so ist grundsätzlich die letzte befestigte Profiltafel gegen Abheben zu sichern.

Eine zusätzliche Sicherung gegen Abheben ist außerdem erforderlich, wenn die Konstruktion im Bauzustand größeren Beanspruchungen aus Windlasten als im Endzustand ausgesetzt ist.

Während der Montage dürfen an einem Rand noch unbefestigte Profiltafeln bis zu Grenzstützweiten gemäß Anlagen 3.1 und 3.2 ohne lastverteilende Maßnahmen begangen werden. Bei größeren Stützweiten dürfen sie nur über aufgelegte Bohlen (vgl. Abschnitt 5) begangen werden.

Nach Fertigstellung ist das Dach von Gegenständen zu säubern.

## 5 Bestimmungen für Nutzung, Unterhalt, Wartung

Nach Fertigstellung des Daches dürfen die Profiltafeln zu Reinigungs- und Wartungsarbeiten ohne lastverteilende Maßnahmen bis zu Stützweiten gemäß Anlagen 3.1 und 3.2 begangen werden.

Lastverteilende Maßnahmen, z.B. Holzbohlen der Sortierklasse S10 bzw. Festigkeitsklasse C24 mit einem Querschnitt von 4 x 24 cm und einer Länge von > 3,0 m sind anzuwenden, wenn die Stützweite die vorstehenden Maximalwerte überschreitet.

Die Bohlen dürfen in Spannrichtung der Profiltafeln oder quer zur Spannrichtung auf den Rippen verlegt werden.

Schult



### Aluform 65/305 Aludeck

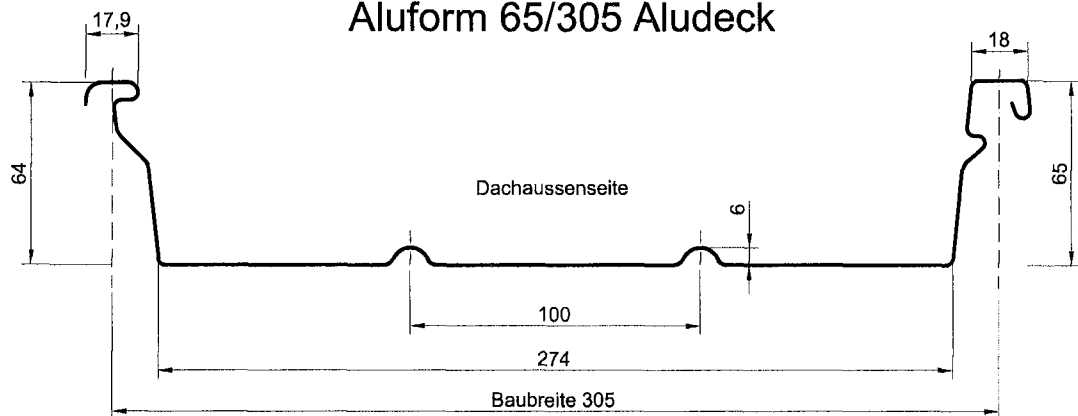

### Aluform 65/400 Aludeck

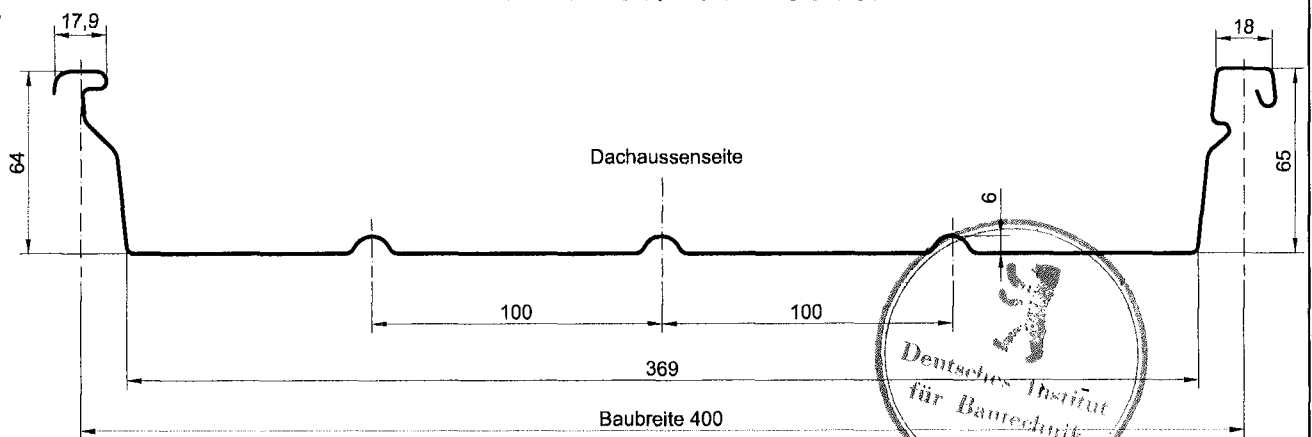

#### Dachaussenseite

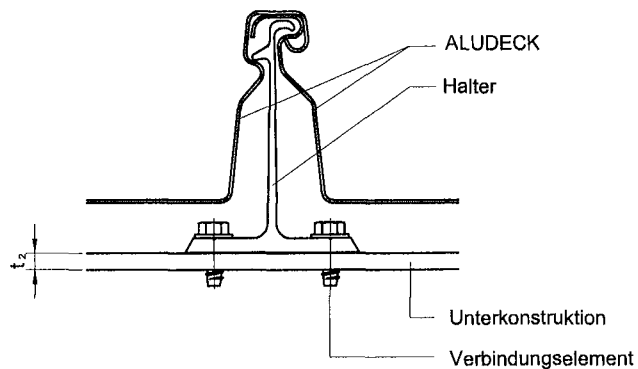

Aluform System GmbH & Co KG  
 Dresdener Straße 15  
 02994 Bernsdorf

Profilabmessungen  
**Aluform 65/ 305 ALUDECK**  
**Aluform 65/ 400 ALUDECK**  
 Verbindung der Stege und Halter

Anlage 1 zur allgemeinen  
 bauaufsichtlichen Zulassung  
 Z-14.1-172  
 vom 25. Mai 2010

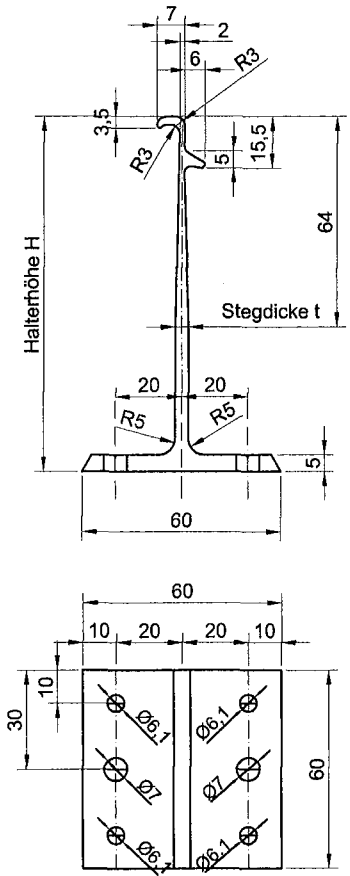

Gleithalter

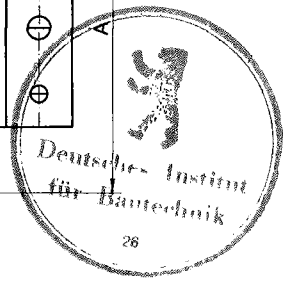
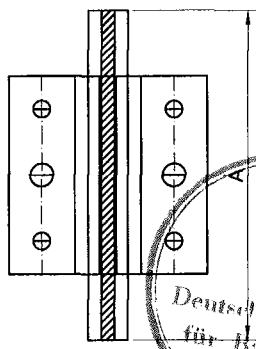
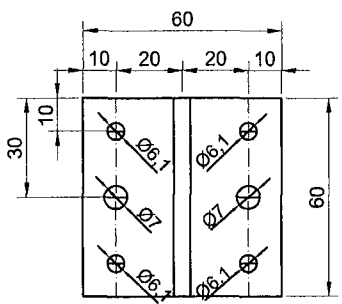
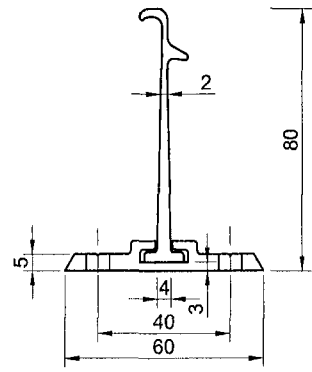

Thermokappen

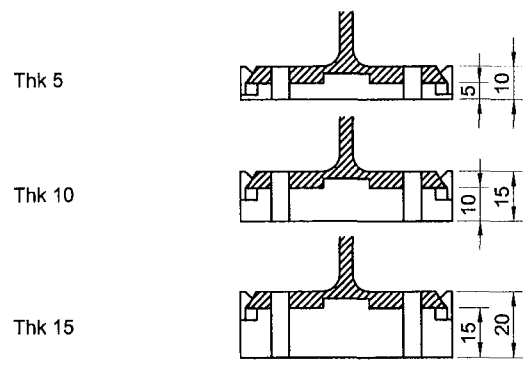

A = Länge nach projektspezifischer Erfordernis  
(Thermische Längenänderung ALUDECK)

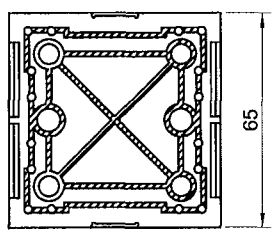

Bezeichnung	Halterhöhe H in mm	Stegdicke t in mm
Halter 0	80	3,0
Halter 80	144	4,0
Halter 100	164	4,0
Halter 120	184	5,0
Halter 140	204	5,0

Aluform System GmbH & Co KG  
Dresdener Straße 15  
02994 Bernsdorf

Halter - Abmessungen

Anlage 2 zur allgemeinen  
bauaufsichtlichen Zulassung  
Z-14.1-172  
vom 25. Mai 2010

### Aluform 65/ 305 ALUDECK

Charakteristische Werte für Auflast

Blechdicke	Eigenlast	Trägheitsmoment	Feldmoment	Endauflagerkraft	Schnittgrößen an Zwischenauflagern				Grenzstützweiten	
					$M/M_{B,k}^0 + R/R_{B,k}^0 \leq 1$				während der Montage	nach der Montage <sup>1)</sup>
t mm	g kN/m <sup>2</sup>	J <sub>ef,k</sub> cm <sup>4</sup> /m	M <sub>F,k</sub> kNm/m	R <sub>A,k</sub> kN/m	M <sub>B,k</sub> <sup>0</sup> kNm/m	R <sub>B,k</sub> <sup>0</sup> kN/m	max M <sub>B,k</sub> kNm/m	max R <sub>B,k</sub> kN/m	l <sub>grk</sub> m	l <sub>grk</sub> m
0,7	0,030	58,1	1,86	12,97	1,60	∞	1,60	11,00	2,00	*
0,8	0,034	71,6	2,19	15,68	1,91	∞	1,91	11,58	2,30	*
0,9	0,038	85,2	2,51	18,40	2,24	∞	2,24	12,16	2,65	*
1,0	0,043	98,7	2,82	21,10	2,56	∞	2,56	12,74	*	*
1,2	0,051	117,7	3,23	27,22	3,29	∞	3,29	16,42	*	*
γ <sub>M</sub> = 1,0			γ <sub>M</sub> = 1,1							

<sup>1)</sup> Die Profiltafel dürfen nur bis zu den angegebenen Stützweiten l<sub>grk</sub> ohne lastverteilende Maßnahmen begangen werden. Die mit \* gekennzeichneten Profiltafeln sind ohne Einschränkungen begehbar.

### Aluform 65/ 305 ALUDECK

Charakteristische Werte für abhebende Belastung

Blechdicke	Feldmoment	Endauflagerkraft	Schnittgrößen an Zwischenauflagern			
			$M/M_{B,k}^0 + R/R_{B,k}^0 \leq 1$			
t mm	M <sub>F,k</sub> kNm/m	R <sub>A,k</sub> kN/m	M <sub>B,k</sub> <sup>0</sup> kNm/m	R <sub>B,k</sub> <sup>0</sup> kN/m	max M <sub>B,k</sub> kNm/m	max R <sub>B,k</sub> kN/m
0,7	1,24	11,15	2,21	24,98	1,82	9,26
0,8	1,55	13,38	2,48	45,05	2,18	12,09
0,9	1,86	15,63	2,77	78,45	2,54	14,93
1,0	2,18	17,38	3,04	145,7	2,91	17,78
1,2	2,90	22,95	3,55	∞	3,55	17,78
γ <sub>M</sub> = 1,1						

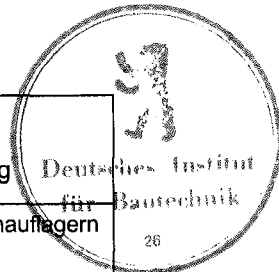

Aluform System GmbH & Co KG  
Dresdener Straße 15  
02994 Bernsdorf

Querschnittswerte, charakteristische Werte der Widerstandsgrößen und Teilsicherheitsbeiwerte γ<sub>M</sub>  
**Aluform 65/ 305 ALUDECK**

Anlage 3.1 zur allgemeinen bauaufsichtlichen Zulassung Z-14.1-172  
vom 25. Mai 2010

**Aluform 65/ 400 ALUDECK**  
Charakteristische Werte für Auflast

Blechdicke	Eigenlast	Trägheitsmoment	Feldmoment	Endauflagerkraft	Schnittgrößen an Zwischenauflägern				Grenzstützweiten	
					$M/M_{B,k}^0 + R/R_{B,k}^0 \leq 1$				während der Montage	nach der Montage
t mm	g kN/m <sup>2</sup>	$J_{ef,k}$ cm <sup>4</sup> /m	$M_{F,k}$ kNm/m	$R_{A,k}$ kN/m	$M_{B,k}^0$ kNm/m	$R_{B,k}^0$ kN/m	max $M_{B,k}$ kNm/m	max $R_{B,k}$ kN/m	$l_{grk}$ m	$l_{grk}$ m
0,7	0,0274	52,5	1,44	6,75	1,43	259	1,40	13,5	1,80	3,00
0,8	0,0313	60,0	1,75	7,20	1,98	184	1,75	14,4	2,20	3,35
0,9	0,0352	67,6	2,06	7,65	2,54	109	2,10	15,3	2,60	3,70
1,0	0,0391	75,1	2,37	8,10	3,10	33,8	2,46	16,2	3,00	4,00
1,2	0,0464	75,4	2,85	9,05	2,95	46,7	2,55	18,1	3,20	4,20
		$\gamma_M = 1,0$	$\gamma_M = 1,1$							

Aluform 65/ 400 ALUDECK						
Charakteristische Werte für abhebende Belastung						
Blechdicke	Feldmoment	Endauflagerkraft	Schnittgrößen an Zwischenauflägern			
			$M/M_{B,k}^0 + R/R_{B,k}^0 \leq 1$			
t mm	$M_{F,k}$ kNm/m	$R_{A,k}$ kN/m	$M_{B,k}^0$ kNm/m	$R_{B,k}^0$ kN/m	max $M_{B,k}$ kNm/m	max $R_{B,k}$ kN/m
0,7	1,31	3,88	1,14	∞	1,14	7,76
0,8	1,61	5,05	1,44	∞	1,44	10,1
0,9	1,90	6,20	1,74	∞	1,74	12,4
1,0	2,19	7,35	2,04	∞	2,04	14,7
1,2	2,81	9,90	2,31	∞	2,31	19,8
$\gamma_M = 1,1$						

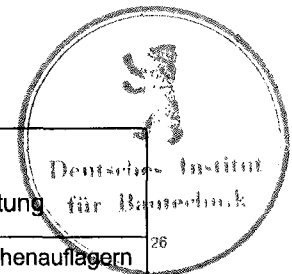

Aluform System GmbH & Co KG  
Dresdener Straße 15  
02994 Bernsdorf

Querschnittswerte, charakteristische Werte der Widerstandsgrößen und Teilsicherheitsbeiwerte  $\gamma_M$   
**Aluform 65/ 400 ALUDECK**

Anlage 3.2 zur allgemeinen bauaufsichtlichen Zulassung Z-14.1-172 vom 25. Mai 2010

Charakteristische Werte der Widerstandsgrößen der Halter unter Druckbeanspruchung in kN/Halter		
Haltertyp	Halterhöhe in mm	End- oder Mittelaufleger
Halter 0	80	6,17
Halter 80	144	6,17
Halter 100	164	6,17
Halter 120	184	6,17
Halter 140	204	6,17
$\gamma_M = 1,1$		

Charakteristische Festhaltekräfte für Halter im Bördel in kN/Halter	
Blechedicke mm	End- oder Zwischenauflager
0,7	2,70
0,8	4,15
0,9	5,60
1,0	7,05
1,2	8,70
$\gamma_M = 1,33$	

Charakteristische Wert der Widerstandsgröße des Gleithalter unter Zugbeanspruchung
6,85 kN/Halter
$\gamma_M = 1,33$

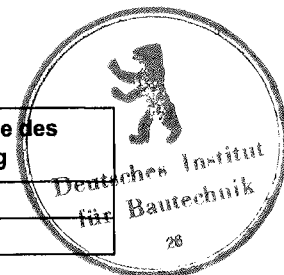

Aluform System GmbH & Co KG  
 Dresdener Straße 15  
 02994 Bernsdorf

Charakteristische Werte der  
 der Widerstandsgrößen für Halter  
 Teilsicherheitsbeiwerte  $\gamma_M$   
**Aluform 65/ 305 ALUDECK**  
**Aluform 65/ 400 ALUDECK**

Anlage 4 zur allgemeinen  
 bauaufsichtlichen Zulassung  
 Z-14.1-172  
 vom 25. Mai 2010

## Charakteristische Werte für die Verbindung der Halter mit der Unterkonstruktion

Für nach oben gerichtete Beanspruchungen (z.B. Windsog) sind charakteristische Werte für die Zugkraft in der Anlage 5.2 angegeben.

Für in der Anlage 5.2 nicht aufgeführte Verbindungselemente und Unterkonstruktionsdicken kann die charakteristische Zugkraft wie folgt ermittelt werden:

1. Bei einseitiger Anordnung des Verbindungsmittellelementes

$$F = 0,294 \cdot F_{zK}$$

2. Bei Anordnung der Verbindungsmittel beidseitig vom Haltersteg

$$F_x = 2 \cdot F_{zK}$$

mit  $F_x$  = charakteristische Zugkraft je Halter

$F_{zK}$  = charakteristische Auszugskraft je Verbindungselement aus der Unterkonstruktion

Unterkonstruktionen aus Stahl S 235 oder höher, Beton mit ausreichend verankerter Zwischenlage:

Es sind zugelassene Verbindungselemente, z.B. nach Zulassung Nr.Z-14.1-4 "Verbindungselemente zur Verwendung bei Konstruktion mit "Kaltprofilen aus Stahlblech - insbesondere mit Stahlprofiltafeln", Zulassung Nr. Z-14.4-426 "Bohrschraube EJOT JT3-X-2-6,0 x L" oder Bohrschrauben SFS SDK2-S-377-6,0 x L nach Anlage 6 zu verwenden.

Bei Verwendung von Verbindungselementen nach Zulassung Nr. Z-14.1-4 ist als Teilsicherheitsbeiwert  $\gamma_M = 1,33$  anzusetzen.

Unterkonstruktionen aus Aluminium:

Es sind zugelassene Verbindungselemente, z.B. nach Zulassung Nr.Z-14.1-4 "Verbindungselemente zur Verwendung bei Konstruktionen mit "Kaltprofilen"aus Stahlblech - insbesondere mit Stahlprofiltafeln" zu verwenden. Die charakteristischen Auszugswerte können nach DIN 18807 Teil 6 ermittelt werden.

Unterkonstruktionen aus Holz:

Es sind genormte Schrauben oder für die Verwendung in Holz zugelassene Verbindungselemente z.B. nach Zulassung Nr. Z-14.1-4 "Verbindungselemente zur Verwendung bei Konstruktion mit "Kaltprofilen" aus Stahlblech - insbesondere mit Stahlprofiltafeln" zur verwenden.



Für die charakteristische Auszugskraft  $F_{zK}$  ist als Teilsicherheitsbeiwert  $\gamma_M = 1,33$  anzusetzen



Aluform System GmbH & Co KG  
Dresdener Straße 15  
02994 Bernsdorf

Charakteristische Werte der Widerstandsgrößen für die Verbindung des Halters mit der Unterkonstruktion und Teilsicherheitsbeiwert  $\gamma_M$

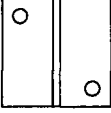
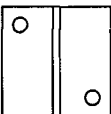
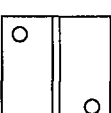
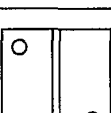
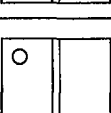
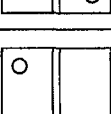
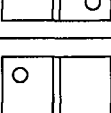
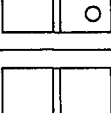
Anlage 5.1 zur allgemeinen bauaufsichtlichen Zulassung Z-14.1-172 vom 25. Mai 2010

Zelle	Unter- konstruktion	Flansch- dicke mm	Befestigungs- schema	Verbindungselement	Bohrloch $\varnothing$ mm	Fk kN/Halter
1	Aluminium $R_{p0,2} > 200$ N/mm <sup>2</sup>	0,7 0,8 $\geq 1,0$		zugelassener Preß- laschenblindniet $\varnothing 5$ mm	5,5	1,81 2,37 2,44
2	Aluminium $R_m \geq 225$ N/mm <sup>2</sup> 1)	0,9 1,0 1,2 $\geq 1,8$		Bohrschraube SFS SDK2-S-377-6,0 x L nach Anlage 6	-	1,55 1,90 2,70 5,10
3	Aluminium $R_m \geq 225$ N/mm <sup>2</sup> 1) 2)	0,8 1,0 1,2 1,5 $\geq 2,0$		Bohrschraube EJOT JT3-X-2-6,0x L nach Zul.-Nr.Z-14.4-426	-	1,30 1,80 2,30 3,20 4,90
4	Aluminium EN AW-6060 T6	2,0		zugelassener Preß- laschenblindniet $\varnothing 5$ mm	5,5	2,46
5	Stahltrapezprofil	0,75 0,88 1,00 $\geq 1,25$		zugelassener Preß- laschenblindniet $\varnothing 5$ mm	5,5	2,40 2,60 3,20 3,40
6	Stahl S 235 Stahltrapezprofil	0,75 0,88 1,00 $\geq 1,25$		Bohrschraube SFS SDK2-S-377-6,0 nach Anlage 6	-	2,10 2,90 3,75 5,00
7	Stahl S 235 Stahltrapezprofil 2)	0,75 0,88 1,00 $\geq 1,25$		Bohrschraube EJOT JT3-X-2-6,0x L nach Zul.-Nr.Z-14.4-426	-	2,10 2,70 3,30 4,50
8	Stahl S 235	$\geq 6,0$		zugelassene gewindeformende Schraube $\varnothing 6,3$ mm	5,5	2,24
9	Holz	siehe Anlage 5.1 und Abschnitt 3.4.2				
$\gamma_M = 1,33$						
<div style="text-align: right;">  </div> <p>1) Bei Aluminium-Unterkonstruktionen mit Werten <math>R_{m,min} &lt; 225</math> N/mm<sup>2</sup> sind die charakteristischen Werte<sup>26</sup> im Verhältnis der Festigkeiten abzumindern.</p> <p>2) Weitere Festigkeitswerte und Blechdicken siehe Zulassung Nr. Z-14.4-426.</p>						
Aluform System GmbH & Co KG Dresdener Straße 15 02994 Bernsdorf			Charakteristische Werte der Widerstandsgrößen für die Ver- bindung des Halters mit der Unterkonstruktion und Teilsicherheitsbeiwert $\gamma_M$		Anlage 5.2 zur allgemeinen bauaufsichtlichen Zulassung Z-14.1-172 vom 25. Mai 2010	



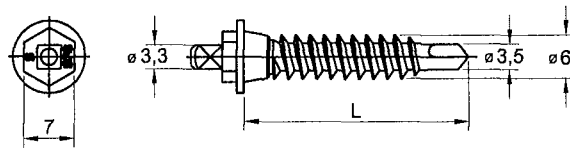
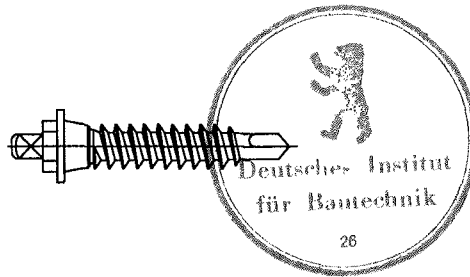

Aluform System GmbH & Co KG  
Dresdener Straße 15  
02994 Bernsdorf

**Bohrschraube**  
**SFS SDK2-S-377xL**

Anlage 6 zur allgemeinen  
bauaufsichtlichen Zulassung  
Z-14.1-172  
vom 25. Mai 2010