

Allgemeine bauaufsichtliche Zulassung

Deutsches Institut für Bautechnik
ANSTALT DES ÖFFENTLICHEN RECHTS

Zulassungsstelle für Bauprodukte und Bauarten
Bautechnisches Prüfam

Mitglied der Europäischen Organisation für
Technische Zulassungen EOTA und der Europäischen Union
für das Agrément im Bauwesen UEAtc

Tel.: +49 30 78730-0
Fax: +49 30 78730-320
E-Mail: dibt@dibt.de

Datum: 2. Juni 2010 Geschäftszeichen:
I 35.1-1.14.4-2/10

Zulassungsnummer:
Z-14.4-478

Geltungsdauer bis:
31. Juli 2015

Antragsteller:
Hydro Building Systems GmbH
Söflinger Straße 70, 89077 Ulm

Zulassungsgegenstand:

Klemmverbindung für die Fassadensysteme WICTEC 50 und WICTEC 60



Der oben genannte Zulassungsgegenstand wird hiermit allgemein bauaufsichtlich zugelassen.
Diese allgemeine bauaufsichtliche Zulassung umfasst sechs Seiten und elf Anlagen.
Diese allgemeine bauaufsichtliche Zulassung ersetzt die allgemeine bauaufsichtliche Zulassung
Nr. Z-14.4-478 vom 5. Juli 2005. Der Gegenstand ist erstmals am 5. Juli 2005 allgemein
bauaufsichtlich zugelassen worden.

I. ALLGEMEINE BESTIMMUNGEN

- 1 Mit der allgemeinen bauaufsichtlichen Zulassung ist die Verwendbarkeit bzw. Anwendbarkeit des Zulassungsgegenstandes im Sinne der Landesbauordnungen nachgewiesen.
- 2 Sofern in der allgemeinen bauaufsichtlichen Zulassung Anforderungen an die besondere Sachkunde und Erfahrung der mit der Herstellung von Bauprodukten und Bauarten betrauten Personen nach den § 17 Abs. 5 Musterbauordnung entsprechenden Länderregelungen gestellt werden, ist zu beachten, dass diese Sachkunde und Erfahrung auch durch gleichwertige Nachweise anderer Mitgliedstaaten der Europäischen Union belegt werden kann. Dies gilt ggf. auch für im Rahmen des Abkommens über den Europäischen Wirtschaftsraum (EWR) oder anderer bilateraler Abkommen vorgelegte gleichwertige Nachweise.
- 3 Die allgemeine bauaufsichtliche Zulassung ersetzt nicht die für die Durchführung von Bauvorhaben gesetzlich vorgeschriebenen Genehmigungen, Zustimmungen und Bescheinigungen.
- 4 Die allgemeine bauaufsichtliche Zulassung wird unbeschadet der Rechte Dritter, insbesondere privater Schutzrechte, erteilt.
- 5 Hersteller und Vertreiber des Zulassungsgegenstandes haben, unbeschadet weiter gehender Regelungen in den "Besonderen Bestimmungen", dem Verwender bzw. Anwender des Zulassungsgegenstandes Kopien der allgemeinen bauaufsichtlichen Zulassung zur Verfügung zu stellen und darauf hinzuweisen, dass die allgemeine bauaufsichtliche Zulassung an der Verwendungsstelle vorliegen muss. Auf Anforderung sind den beteiligten Behörden Kopien der allgemeinen bauaufsichtlichen Zulassung zur Verfügung zu stellen.
- 6 Die allgemeine bauaufsichtliche Zulassung darf nur vollständig vervielfältigt werden. Eine auszugsweise Veröffentlichung bedarf der Zustimmung des Deutschen Instituts für Bautechnik. Texte und Zeichnungen von Werbeschriften dürfen der allgemeinen bauaufsichtlichen Zulassung nicht widersprechen. Übersetzungen der allgemeinen bauaufsichtlichen Zulassung müssen den Hinweis "Vom Deutschen Institut für Bautechnik nicht geprüfte Übersetzung der deutschen Originalfassung" enthalten.
- 7 Die allgemeine bauaufsichtliche Zulassung wird widerruflich erteilt. Die Bestimmungen der allgemeinen bauaufsichtlichen Zulassung können nachträglich ergänzt und geändert werden, insbesondere, wenn neue technische Erkenntnisse dies erfordern.



II. BESONDERE BESTIMMUNGEN

1 Zulassungsgegenstand und Anwendungsbereich

Bei dem Zulassungsgegenstand handelt es sich um eine Klemmverbindung, die zur Befestigung von Fassadenelementen (z. B. aus Glas) dient (vgl. Anlage 1).

Die Klemmverbindung besteht aus den Pfosten- oder Riegelprofilen der Unterkonstruktion (Aluminiumprofile mit Schraubkanal), gewindeformenden Schrauben (Blechschauben) und Andruckprofilen aus Aluminium.

Die linienförmige Klemmverbindung, die durch das Anziehen der zugehörigen Blechschauben und den daraus resultierenden Anpressdruck der Andruckprofile erzeugt wird, dient zur Aufnahme der Windsogbeanspruchung. Die Andruckprofile sind durch die Blechschauben im Abstand von maximal 300 mm mit den Schraubkanalprofilen verbunden. Die Beanspruchung der Klemmverbindung erfolgt ausschließlich durch Zugkräfte.

Diese allgemeine bauaufsichtliche Zulassung regelt ausschließlich die Verwendung der Klemmverbindung. Die Tragsicherheit sowie bauphysikalische und brandschutztechnische Eigenschaften der Fassade als Ganzes sind nicht Gegenstand dieser allgemeinen bauaufsichtlichen Zulassung.

Für den Tragsicherheitsnachweis der Pfosten- und Riegelprofile sind die geltenden Technischen Baubestimmungen zu beachten. Für den Tragsicherheitsnachweis von Fassadenelementen aus Glas gelten die Technischen Regeln für die Verwendung von linienförmig gelagerten Verglasungen.

2 Bestimmungen für die Bauprodukte

2.1 Eigenschaften und Zusammensetzung

2.1.1 Abmessungen

Die wichtigsten Abmessungen der Pfosten- und Riegelprofile, der Andruckprofile und der Blechschauben sind den Anlagen 2.1 bis 4.2 zu entnehmen.

Die in den Anlagen 4.1 und 4.2 angegebenen Artikelnummern beziehen sich auf den Katalog des Antragstellers.

Weitere Angaben zu den Details der Abmessungen und Toleranzen sind beim Deutschen Institut für Bautechnik hinterlegt.

2.1.2 Werkstoffe

2.1.2.1 Pfosten- und Riegelprofile

Die Pfosten- und Riegelprofile werden aus der Aluminiumlegierung EN AW 6060 nach DIN EN 573-3:2009-08, Zustand T66 nach DIN EN 755-2:2008-06, hergestellt.

2.1.2.2 Andruckprofile

Die Andruckprofile werden aus der Aluminiumlegierung EN AW 6060 nach DIN EN 573-3:2009-08, Zustand T66 nach DIN EN 755-2:2008-06, hergestellt.

2.1.2.3 Blechschauben

Die mechanischen Werkstoffeigenschaften der Blechschauben sind beim Deutschen Institut für Bautechnik hinterlegt.

2.1.3 Korrosionsschutz

Es gelten die Bestimmungen in den entsprechenden Technischen Baubestimmungen (z. B. Normen der Reihe DIN 4113) sowie die Bestimmungen in der allgemeinen bauaufsichtlichen Zulassung Nr. Z-30.3-6.



2.2 Kennzeichnung

Die Verpackungen oder die Anlagen zum Lieferschein der Pfosten- und Riegelprofile, Andruckprofile und Blechschrauben müssen vom Hersteller mit dem Übereinstimmungszeichen (Ü-Zeichen) nach den Übereinstimmungszeichen-Verordnungen der Länder gekennzeichnet werden. Die Kennzeichnung darf nur erfolgen, wenn die Voraussetzungen nach Abschnitt 2.3 erfüllt sind.

Aus der Kennzeichnung muss zusätzlich das Herstellwerk, die Bezeichnung des Bauprodukts und der Werkstoff hervorgehen.

2.3 Übereinstimmungsnachweis

2.3.1 Allgemeines

Die Bestätigung der Übereinstimmung der im Abschnitt 2.1 genannten Bauprodukte mit den Bestimmungen dieser allgemeinen bauaufsichtlichen Zulassung muss für jedes Herstellwerk mit einer Übereinstimmungserklärung des Herstellers auf der Grundlage einer Erstprüfung durch den Hersteller und einer werkseigenen Produktionskontrolle erfolgen.

2.3.2 Werkseigene Produktionskontrolle

In jedem Herstellwerk ist eine werkseigene Produktionskontrolle einzurichten und durchzuführen. Unter werkseigener Produktionskontrolle wird die vom Hersteller vorzunehmende kontinuierliche Überwachung der Produktion verstanden, mit der dieser sicherstellt, dass die von ihm hergestellten Bauprodukte den Bestimmungen dieser allgemeinen bauaufsichtlichen Zulassung entsprechen.

Die werkseigene Produktionskontrolle soll für die im Abschnitt 2.1 genannten Bauprodukte mindestens die im Folgenden aufgeführten Maßnahmen einschließen.

- Pfosten- und Riegelprofile, Andruckprofile

Die im Abschnitt 2.1 geforderten Abmessungen und Toleranzen sind für jedes Fertigungslos zu überprüfen.

Der Nachweis der im Abschnitt 2.1 geforderten Werkstoffeigenschaften ist durch ein Abnahmeprüfzeugnis 3.1 nach DIN EN 10204:2005-01 zu erbringen. Die Übereinstimmung der Angaben in dem Abnahmeprüfzeugnis mit den Angaben in Abschnitt 2.1 ist zu überprüfen.

- Blechschrauben

Die Grundsätze für den Übereinstimmungsnachweis für Verbindungselemente im Metallleichtbau (Fassung August 1999; DIBt Mitteilungen 6/1999) gelten sinngemäß.

Die Ergebnisse der werkseigenen Produktionskontrolle sind aufzuzeichnen und auszuwerten. Die Aufzeichnungen müssen mindestens folgende Angaben enthalten:

- Bezeichnung des Bauprodukts bzw. des Ausgangsmaterials und der Bestandteile
- Art der Kontrolle oder Prüfung
- Datum der Herstellung und der Prüfung des Bauprodukts bzw. des Ausgangsmaterials oder der Bestandteile
- Ergebnis der Kontrollen und Prüfungen und Vergleich mit den Anforderungen
- Unterschrift des für die werkseigene Produktionskontrolle Verantwortlichen.

Die Aufzeichnungen sind mindestens fünf Jahre aufzubewahren. Sie sind dem Deutschen Institut für Bautechnik und der zuständigen obersten Bauaufsichtsbehörde auf Verlangen vorzulegen.



Bei ungenügendem Prüfergebnis sind vom Hersteller unverzüglich die erforderlichen Maßnahmen zur Abstellung des Mangels zu treffen. Bauprodukte, die den Anforderungen nicht entsprechen, sind so zu handhaben, dass Verwechslungen mit übereinstimmenden ausgeschlossen werden. Nach Abstellung des Mangels ist - soweit technisch möglich und zum Nachweis der Mängelbeseitigung erforderlich - die betreffende Prüfung unverzüglich zu wiederholen.

3 Bestimmungen für Entwurf und Bemessung

3.1 Bemessung

3.1.1 Allgemeines

Durch eine statische Berechnung ist in jedem Einzelfall die Tragsicherheit der Klemmverbindung nachzuweisen.

Für Tragsicherheitsnachweise nach dem Bemessungskonzept mit Teilsicherheitsbeiwerten sind die im Abschnitt 3.1.2 angegebenen Beanspruchbarkeiten (Grenzzugkräfte) zu verwenden.

Für Tragsicherheitsnachweise nach dem Bemessungskonzept mit zulässigen Werten sind die im Abschnitt 3.1.3 angegebenen zulässigen Zugkräfte zu verwenden.

3.1.2 Beanspruchbarkeit (Grenzzugkraft) der Klemmverbindung

Der Wert der Grenzzugkraft der Klemmverbindung ergibt sich in Abhängigkeit vom Profiltyp (vgl. Anlagen 2.1 bis 2.5) wie folgt:

Profiltyp	Charakteristischer Wert der Zugtragfähigkeit $F_{R,k}$ [kN]	Grenzzugkraft $F_{R,d}$ [kN]
Dehnpfosten gemäß Anlagen 2.1 und 2.4	3,00	2,25
sonstige Profile gemäß Anlagen 2.1 bis 2.5	3,95	2,95

3.1.3 Zulässige Zugkraft der Klemmverbindung

Der Wert der zulässigen Zugkraft der Klemmverbindung ergibt sich in Abhängigkeit vom Profiltyp (vgl. Anlagen 2.1 bis 2.5) wie folgt:

Profiltyp	zul. Zugkraft F_{zul} [kN]
Dehnpfosten gemäß Anlagen 2.1 und 2.4	1,50
sonstige Profile gemäß Anlagen 2.1 bis 2.5	2,00



4 Bestimmungen für die Ausführung

Die konstruktive Ausführung der Klemmverbindung ist den Anlagen 5.1 und 5.2 zu entnehmen.

Vom Hersteller ist eine Ausführungsanweisung für die Ausführung der Klemmverbindung anzufertigen und der bauausführenden Firma auszuhändigen. Die Ausführungsanweisung muss u. a. Angaben zum Schraubgerät, zur Einstellung des Schraubgerätes, zur Mindesteinschraubtiefe der Blechschrauben und ggf. zum Anziehmoment enthalten.

Das Anziehen der Blechschrauben hat so zu erfolgen, dass ein Überdrehen ausgeschlossen ist. Die Blechschrauben sind jeweils bis zum Boden des Schraubkanals einzuschrauben.

Die Übereinstimmung der Ausführung der Klemmverbindung mit den Bestimmungen dieser allgemeinen bauaufsichtlichen Zulassung ist von der bauausführenden Firma zu bescheinigen.

Dr. Kathage



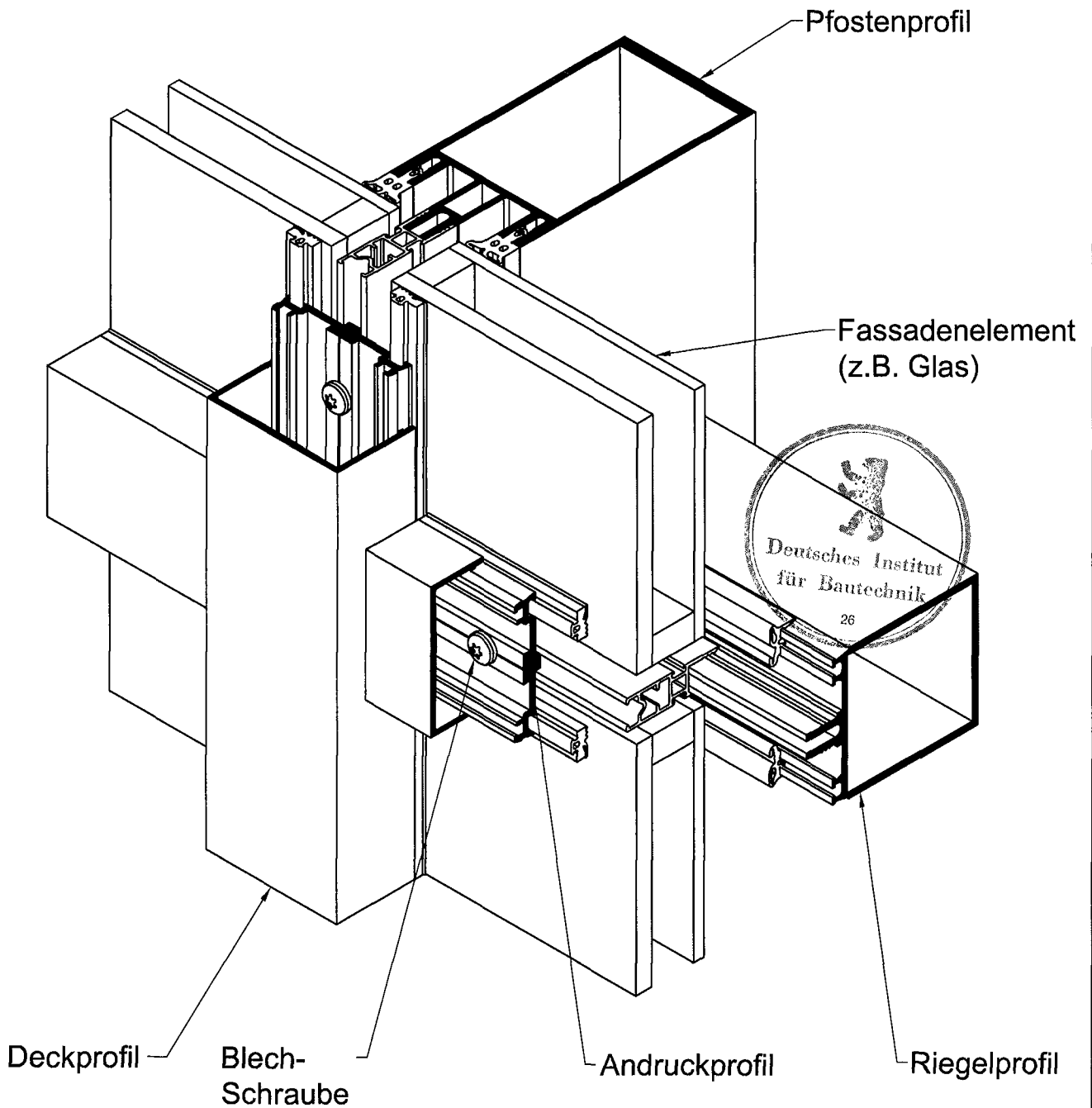

WICONA®

Hydro Building Systems GmbH
 Söflinger Straße 70
 89077 Ulm/Donau

Beispiel für die
 Klemmverbindung

Anlage 1

zur allgemeinen bauaufsichtlichen
 Zulassung Z-14.4-478
 vom 2. Juni 2010

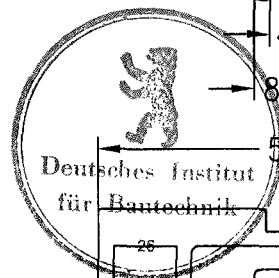
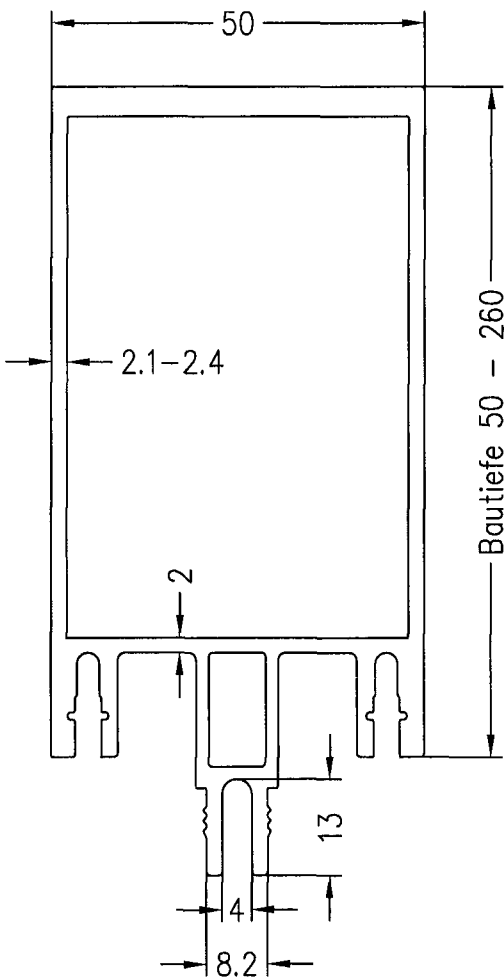
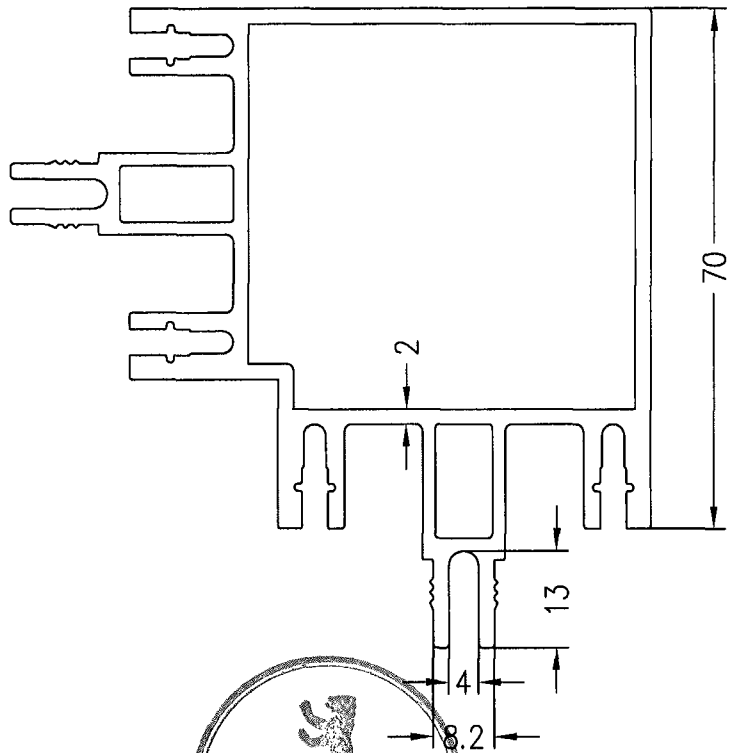
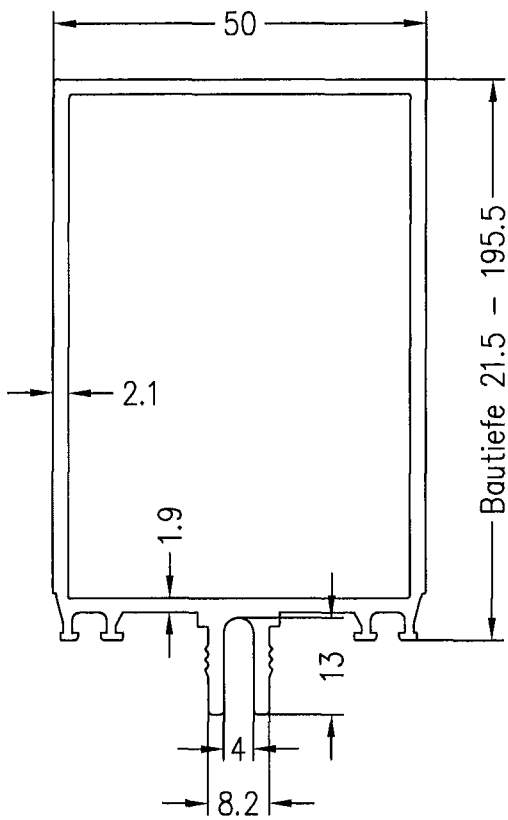

Dehnpfosten

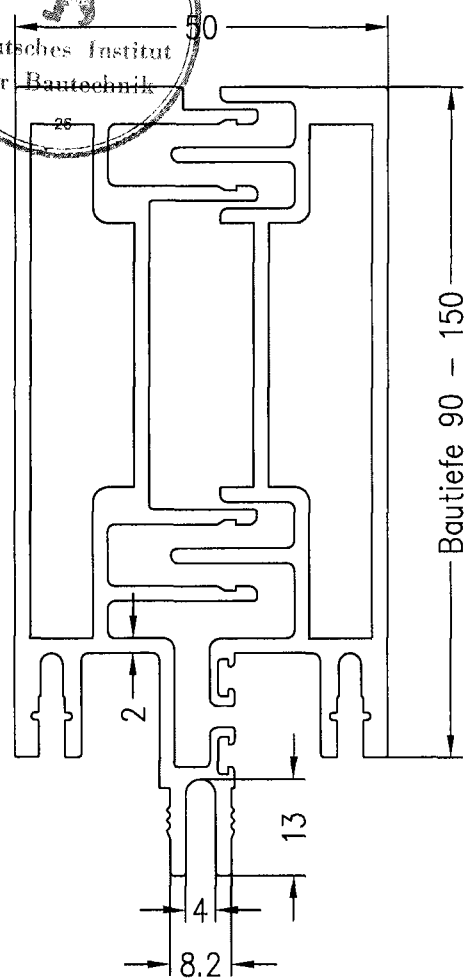

WICONA®

Hydro Building Systems GmbH
Söflinger Straße 70
89077 Ulm/Donau

Abmessungen der
Pfosten- und
Riegelprofile

Anlage 2.1

zur allgemeinen bauaufsichtlichen
Zulassung Z-14.4-478
vom 2. Juni 2010

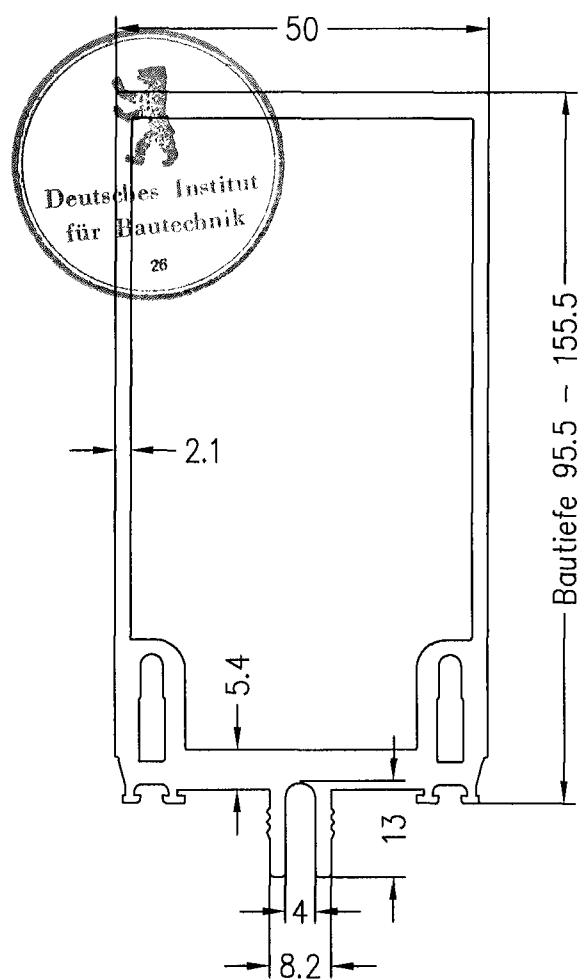
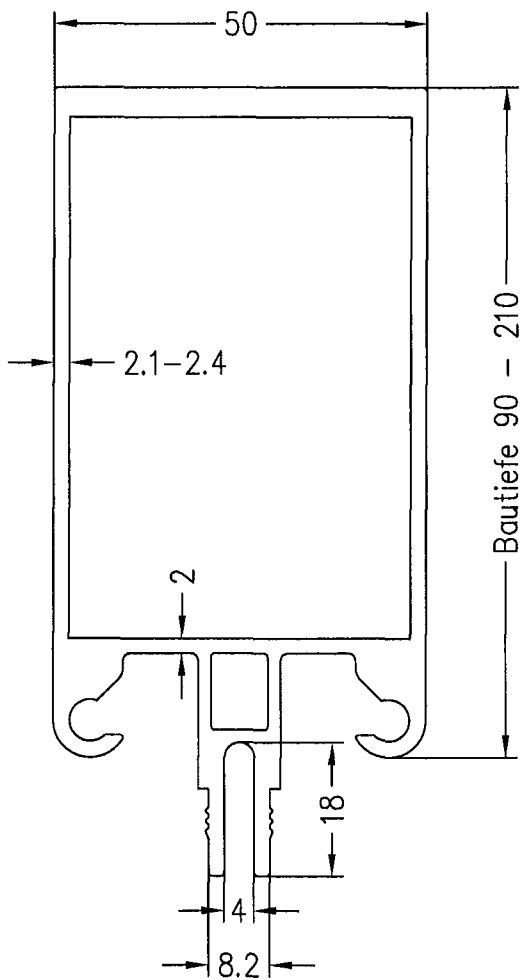
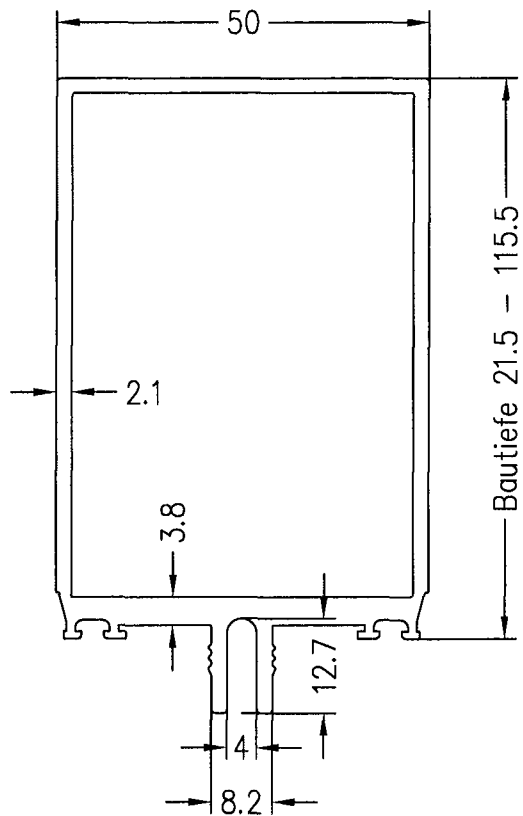

WICONA®

Hydro Building Systems GmbH
Söflinger Straße 70
89077 Ulm/Donau

Abmessungen der
Pfosten- und
Riegelprofile

Anlage 2.2

zur allgemeinen bauaufsichtlichen
Zulassung Z-14.4-478
vom 2. Juni 2010

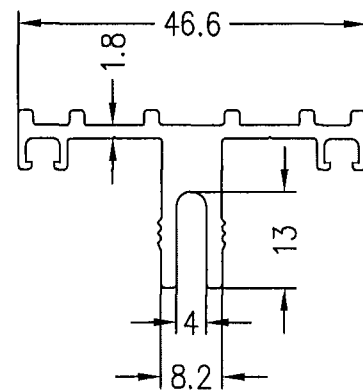
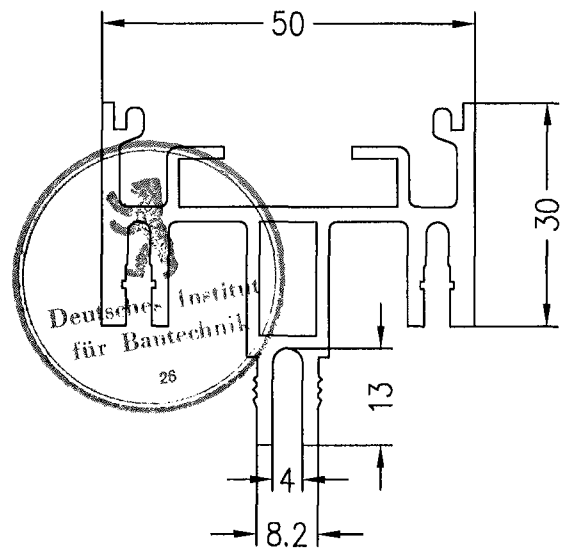
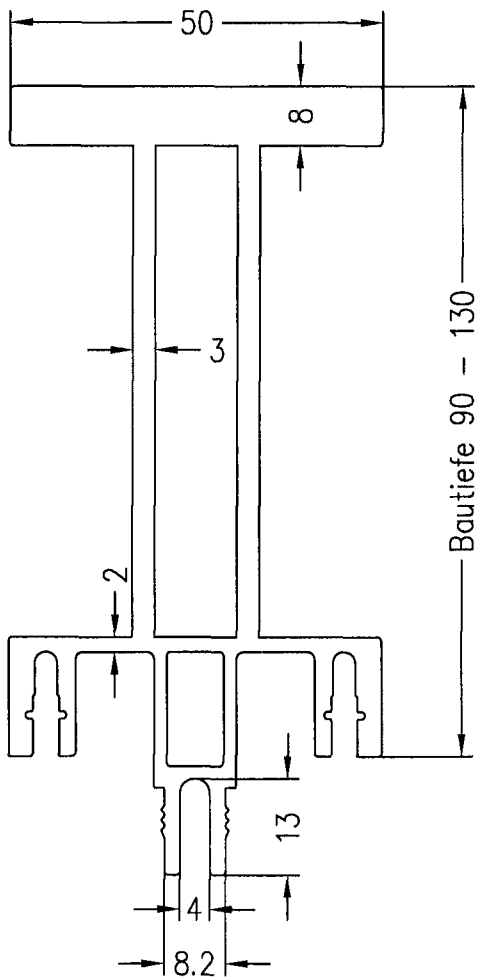
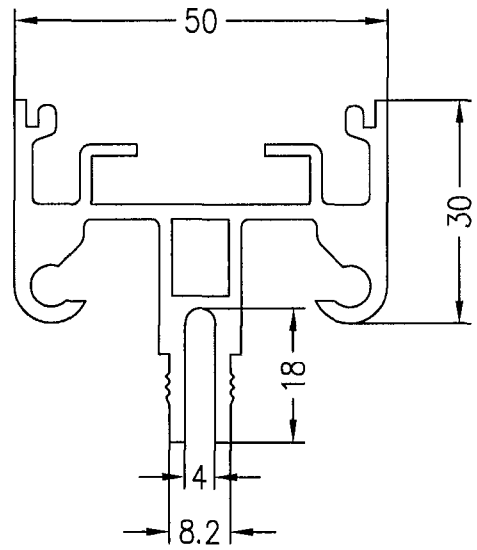
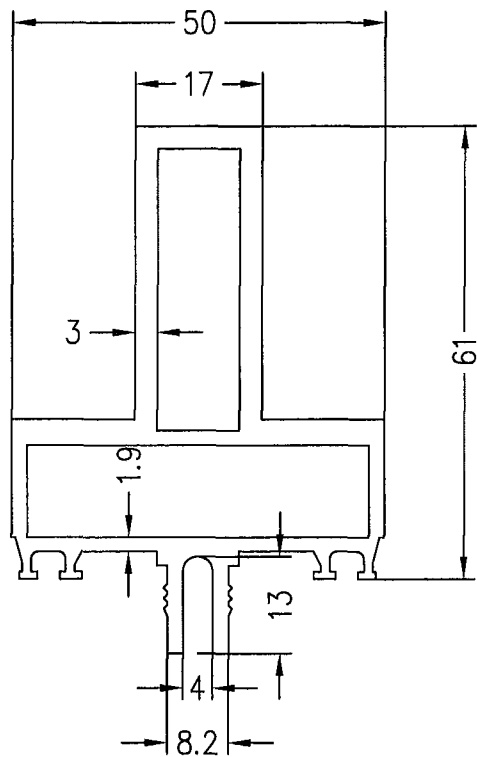

WICONA®

Hydro Building Systems GmbH
Söflinger Straße 70
89077 Ulm/Donau

Abmessungen der
Pfosten- und
Riegelprofile

Anlage 2.3

zur allgemeinen bauaufsichtlichen
Zulassung Z-14.4-478
vom 2. Juni 2010

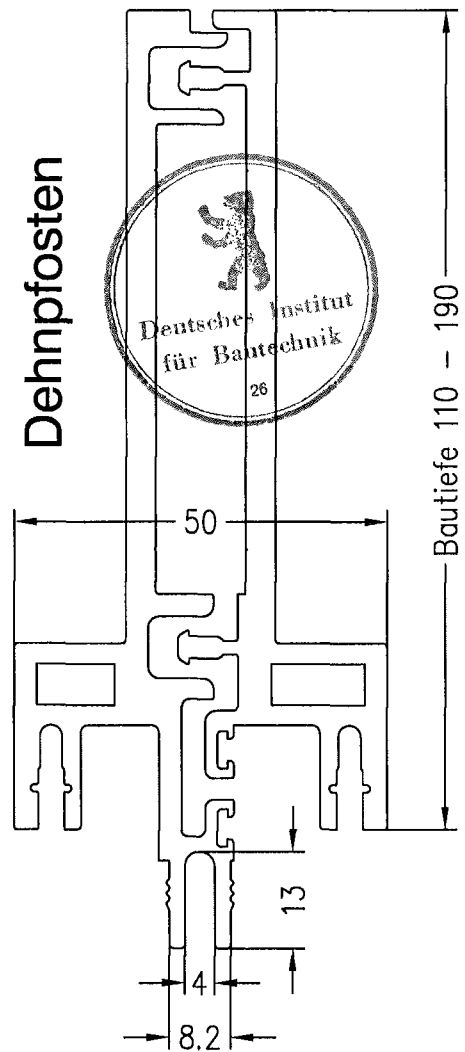
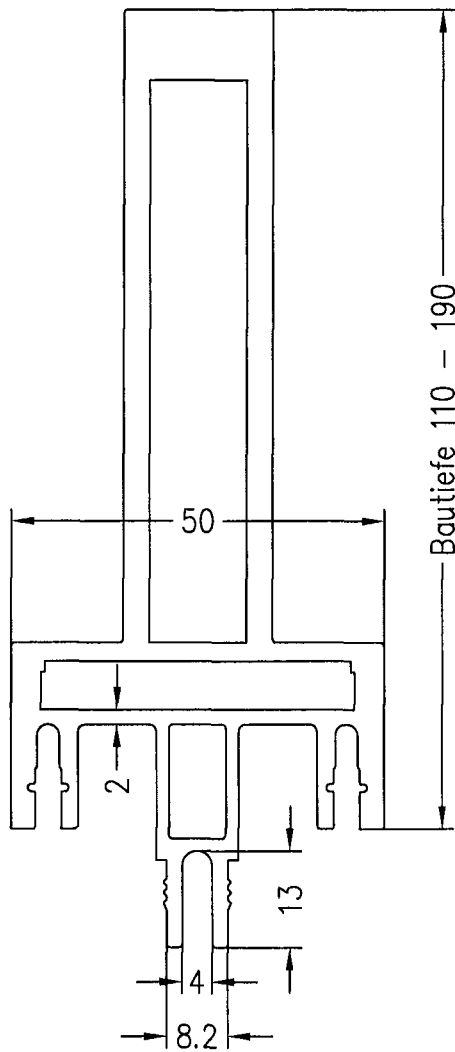
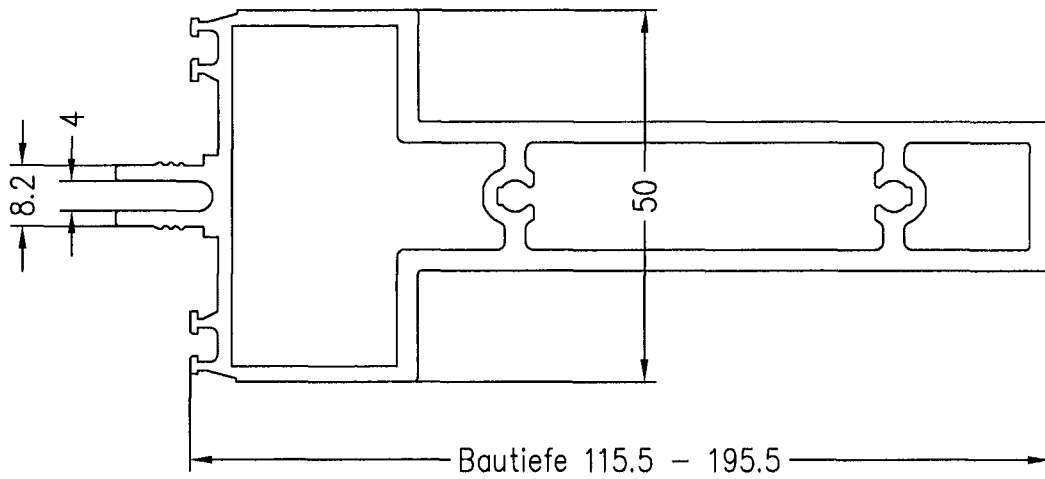

WICONA®

Hydro Building Systems GmbH
Söflinger Straße 70
89077 Ulm/Donau

Abmessungen der
Pfosten- und
Riegelprofile

Anlage 2.4

zur allgemeinen bauaufsichtlichen
Zulassung Z-14.4-478
vom 2. Juni 2010

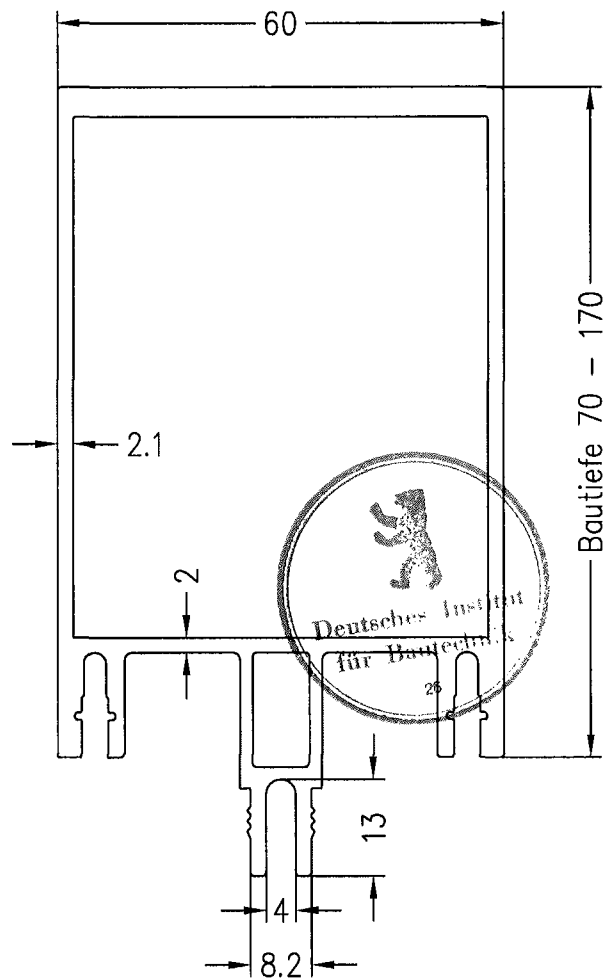
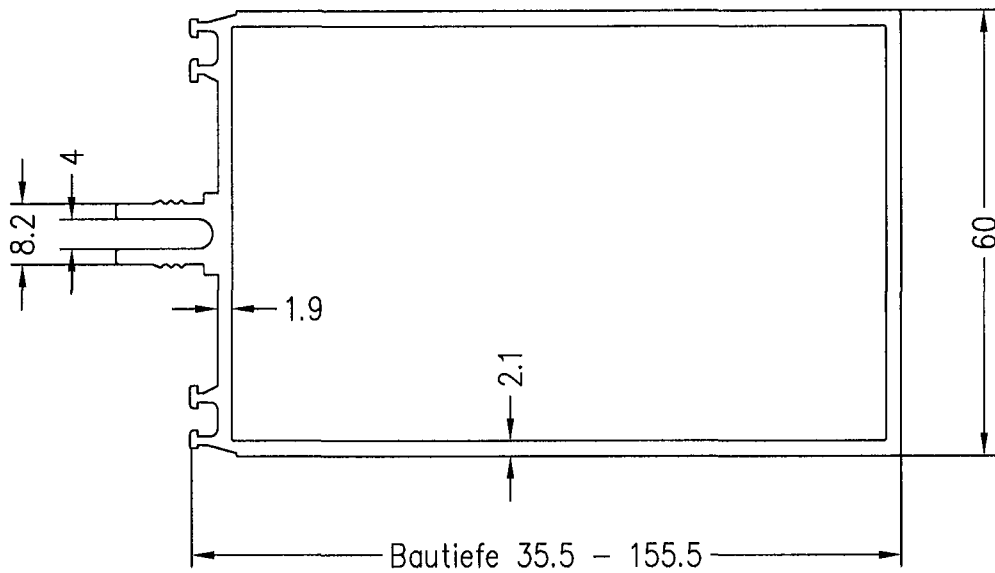

WICONA®

Hydro Building Systems GmbH
Söflinger Straße 70
89077 Ulm/Donau

Abmessungen der
Pfosten- und
Riegelprofile

Anlage 2.5

zur allgemeinen bauaufsichtlichen
Zulassung Z-14.4-478
vom 2. Juni 2010

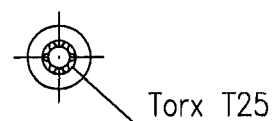
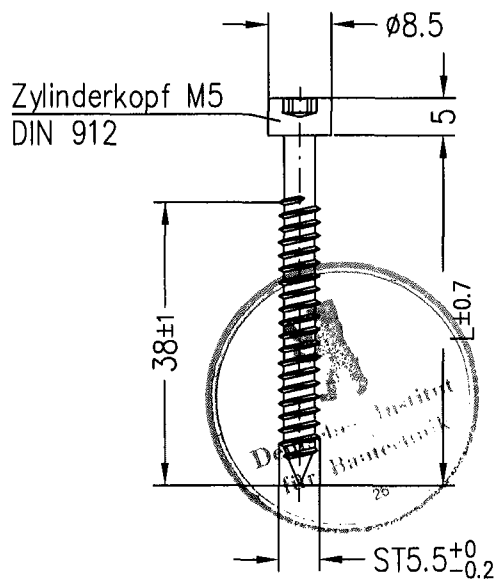
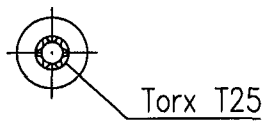
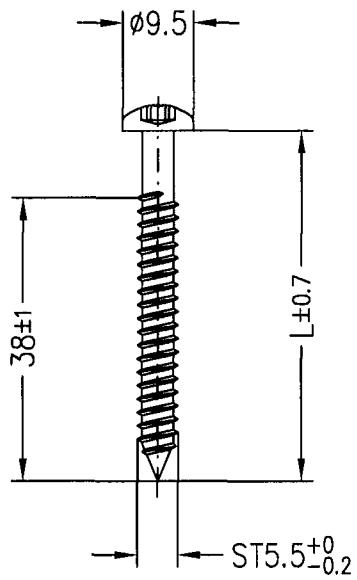

WICONA®

Hydro Building Systems GmbH
 Söflinger Straße 70
 89077 Ulm/Donau

**Blechschauben
 für die Klemm-
 verbindung**

Anlage 3

zur allgemeinen bauaufsichtlichen
 Zulassung Z-14.4-478
 vom 2. Juni 2010

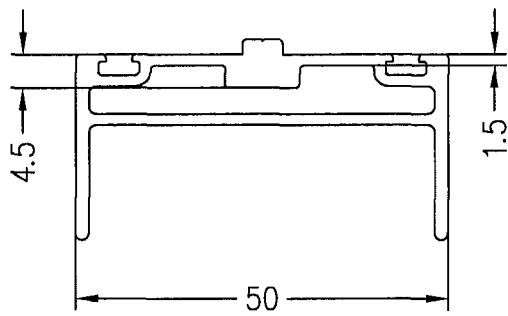

135058

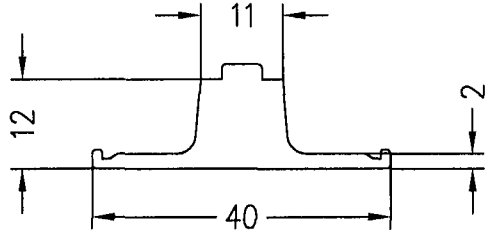

135274

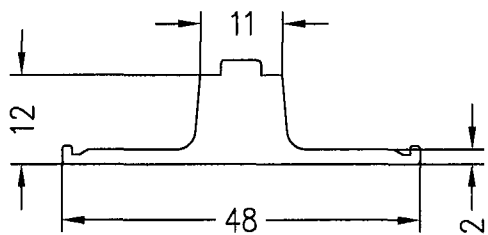

135273

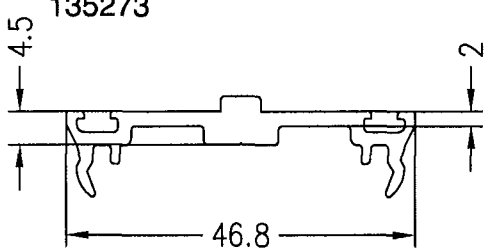

135075

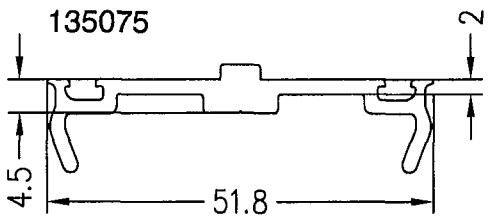

135069

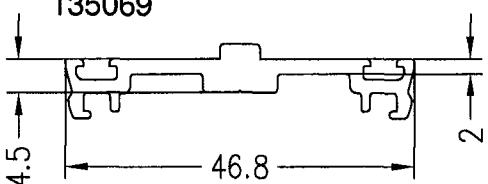

135070

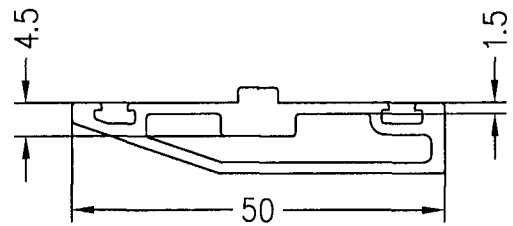

135080

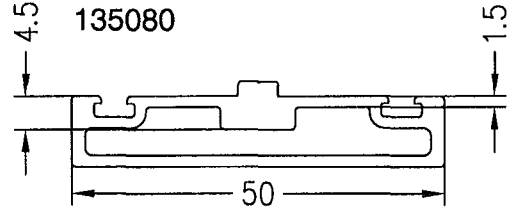

135076

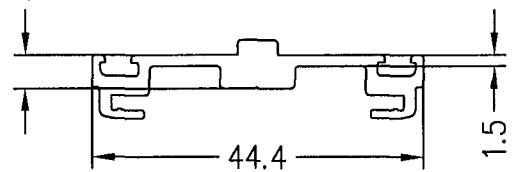

135078

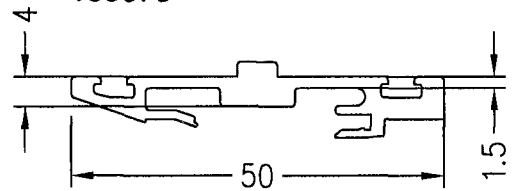

135081

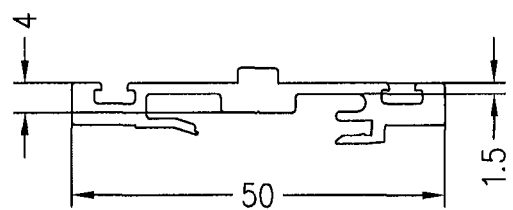

135083

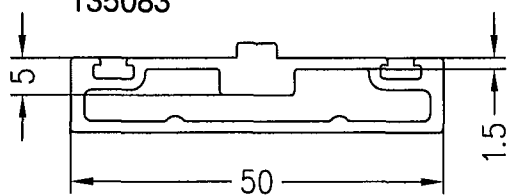

135077

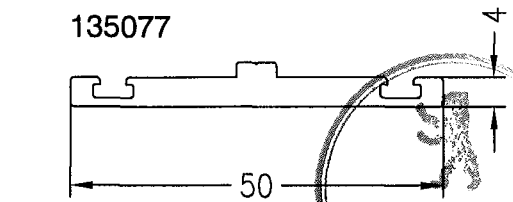

135085

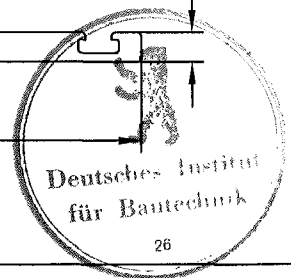

WICONA®

Hydro Building Systems GmbH
Söflinger Straße 70
89077 Ulm/Donau

Abmessungen der Andruckprofile

Anlage 4.1

zur allgemeinen bauaufsichtlichen
Zulassung Z-14.4-478
vom 2. Juni 2010

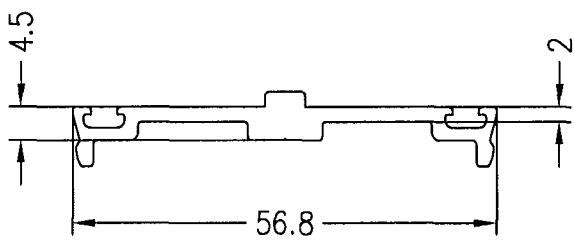

136059

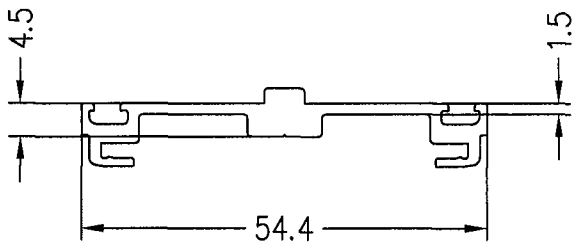

136024

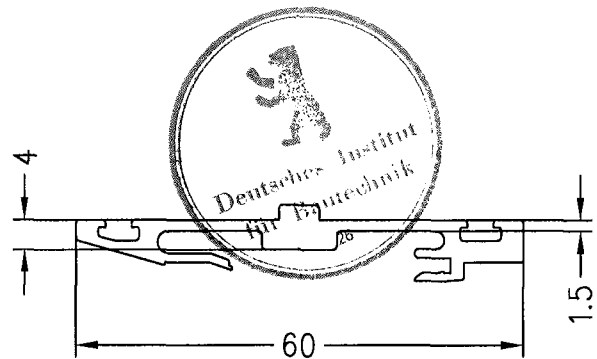

136022

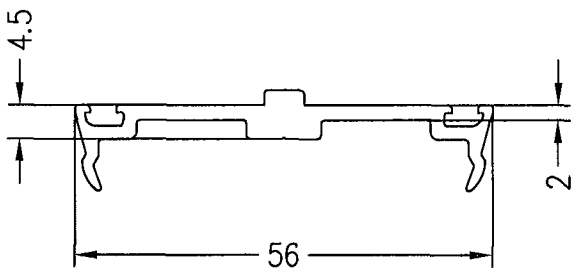

136015

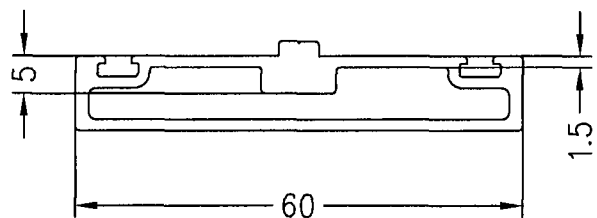

136026

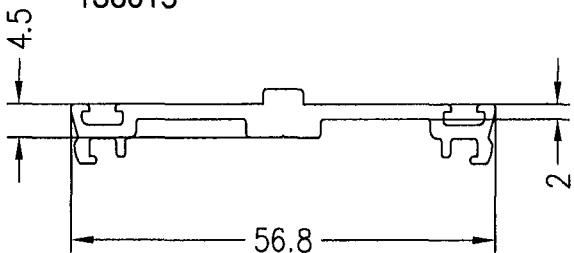

136016

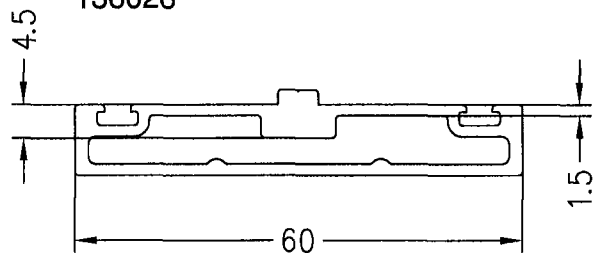

136023

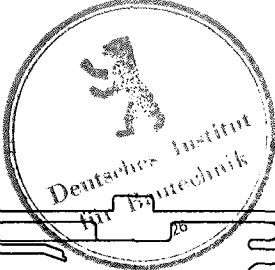

WICONA®

Hydro Building Systems GmbH
Söflinger Straße 70
89077 Ulm/Donau

Abmessungen der Andruckprofile

Anlage 4.2

zur allgemeinen bauaufsichtlichen
Zulassung Z-14.4-478
vom 2. Juni 2010

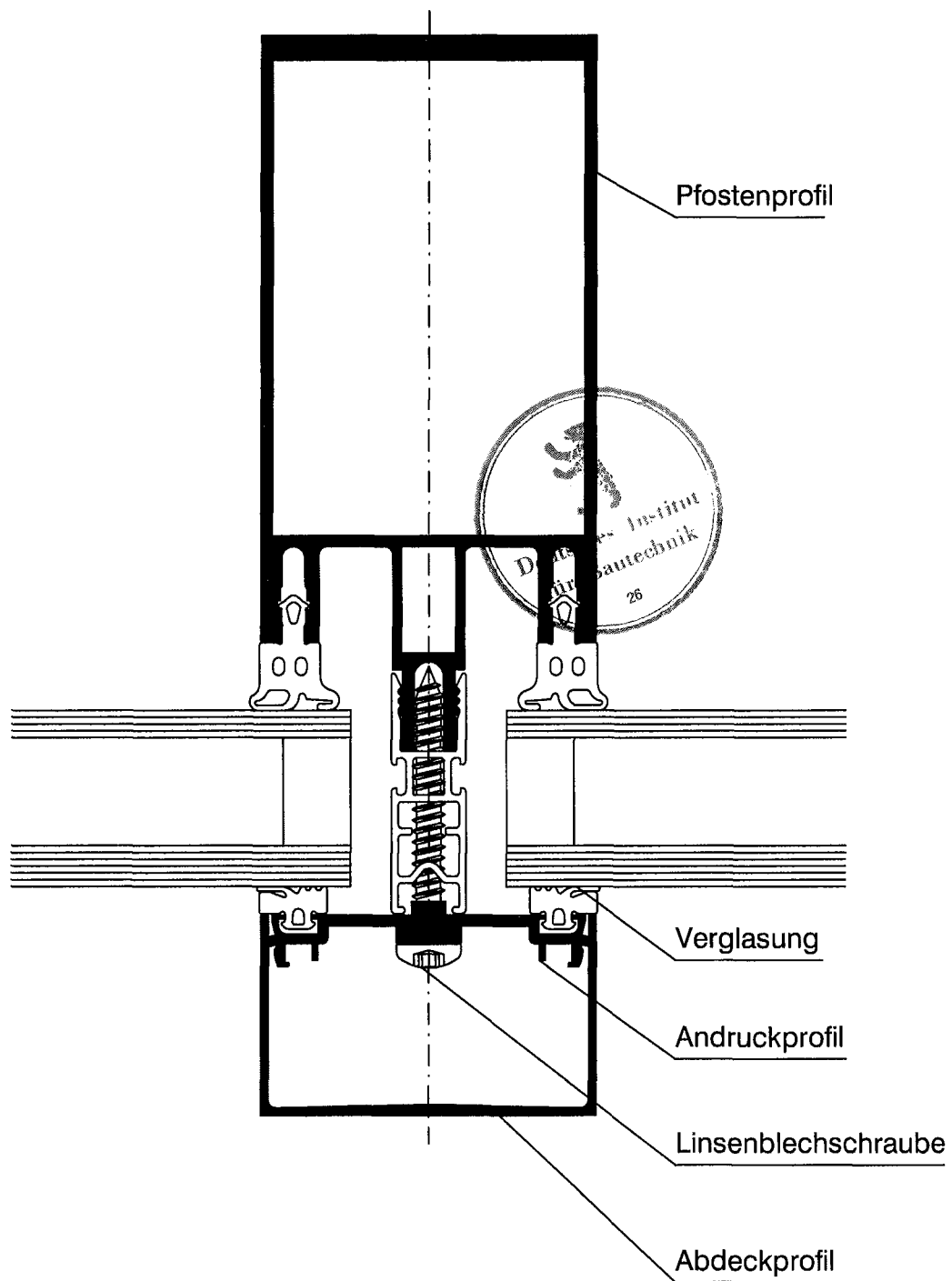

WICONA®

Hydro Building Systems GmbH
Söflinger Straße 70
89077 Ulm/Donau

Beispiel für die
Ausführung der
Klemmverbindung

Anlage 5.1

zur allgemeinen bauaufsichtlichen
Zulassung Z-14.4-478
vom 2. Juni 2010

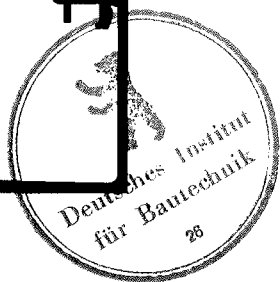
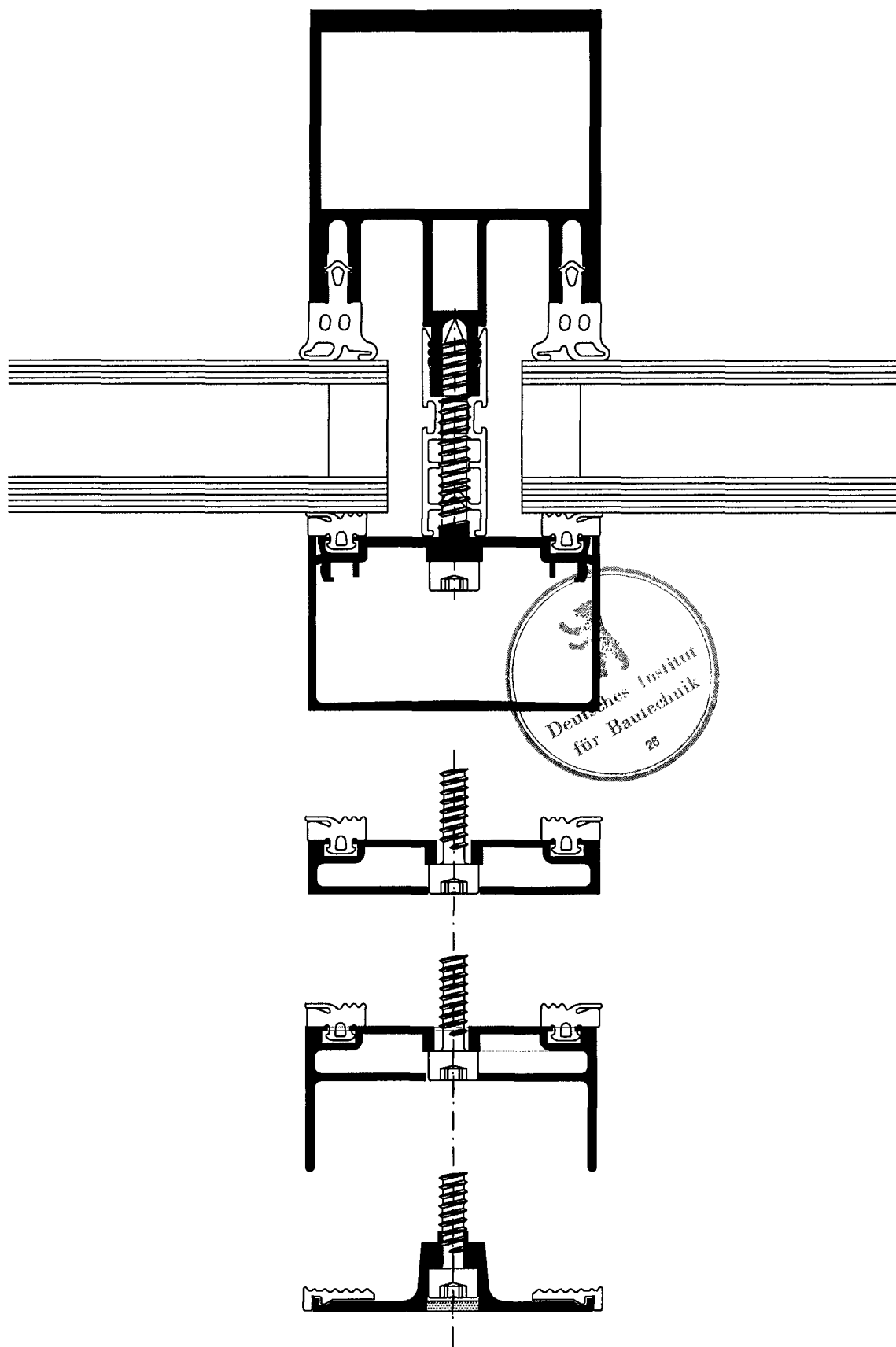

WICONA®

Hydro Building Systems GmbH
Söflinger Straße 70
89077 Ulm/Donau

Weitere Beisp. für
die Ausführung der
Klemmverbindung

Anlage 5.2

zur allgemeinen bauaufsichtlichen
Zulassung Z-14.4-478
vom 2. Juni 2010