

Allgemeine bauaufsichtliche Zulassung

Deutsches Institut für Bautechnik
ANSTALT DES ÖFFENTLICHEN RECHTS

Zulassungsstelle für Bauprodukte und Bauarten
Bautechnisches Prüfam

Mitglied der Europäischen Organisation für
Technische Zulassungen EOTA und der Europäischen Union
für das Agrément im Bauwesen UEAtc

Tel.: +49 30 78730-0
Fax: +49 30 78730-320
E-Mail: dibt@dibt.de

Datum: 8. Juni 2010 Geschäftszeichen: III 22-1.19.15-313/09

Zulassungsnummer:
Z-19.15-1712

Geltungsdauer bis:
31. Mai 2015

Antragsteller:
Promat GmbH
Scheifenkamp 16, 40878 Ratingen

Zulassungsgegenstand:

Kabelabschottung "PROMASTOP-Kabelschott, Modulstopfen"
der Feuerwiderstandsklasse S 90, S 60 oder S 30 nach DIN 4102-9



Der oben genannte Zulassungsgegenstand wird hiermit allgemein bauaufsichtlich zugelassen.
Diese allgemeine bauaufsichtliche Zulassung umfasst elf Seiten und sechs Anlagen.
Diese allgemeine bauaufsichtliche Zulassung ersetzt die allgemeine bauaufsichtliche Zulassung
Nr. Z-19.15-1712 vom 10. Mai 2005.

I. ALLGEMEINE BESTIMMUNGEN

- 1 Mit der allgemeinen bauaufsichtlichen Zulassung ist die Verwendbarkeit bzw. Anwendbarkeit des Zulassungsgegenstandes im Sinne der Landesbauordnungen nachgewiesen.
- 2 Sofern in der allgemeinen bauaufsichtlichen Zulassung Anforderungen an die besondere Sachkunde und Erfahrung der mit der Herstellung von Bauprodukten und Bauarten betrauten Personen nach den § 17 Abs. 5 Musterbauordnung entsprechenden Länderregelungen gestellt werden, ist zu beachten, dass diese Sachkunde und Erfahrung auch durch gleichwertige Nachweise anderer Mitgliedstaaten der Europäischen Union belegt werden kann. Dies gilt ggf. auch für im Rahmen des Abkommens über den Europäischen Wirtschaftsraum (EWR) oder anderer bilateraler Abkommen vorgelegte gleichwertige Nachweise.
- 3 Die allgemeine bauaufsichtliche Zulassung ersetzt nicht die für die Durchführung von Bauvorhaben gesetzlich vorgeschriebenen Genehmigungen, Zustimmungen und Bescheinigungen.
- 4 Die allgemeine bauaufsichtliche Zulassung wird unbeschadet der Rechte Dritter, insbesondere privater Schutzrechte, erteilt.
- 5 Hersteller und Vertreiber des Zulassungsgegenstandes haben, unbeschadet weiter gehender Regelungen in den "Besonderen Bestimmungen", dem Verwender bzw. Anwender des Zulassungsgegenstandes Kopien der allgemeinen bauaufsichtlichen Zulassung zur Verfügung zu stellen und darauf hinzuweisen, dass die allgemeine bauaufsichtliche Zulassung an der Verwendungsstelle vorliegen muss. Auf Anforderung sind den beteiligten Behörden Kopien der allgemeinen bauaufsichtlichen Zulassung zur Verfügung zu stellen.
- 6 Die allgemeine bauaufsichtliche Zulassung darf nur vollständig vervielfältigt werden. Eine auszugsweise Veröffentlichung bedarf der Zustimmung des Deutschen Instituts für Bautechnik. Texte und Zeichnungen von Werbeschriften dürfen der allgemeinen bauaufsichtlichen Zulassung nicht widersprechen. Übersetzungen der allgemeinen bauaufsichtlichen Zulassung müssen den Hinweis "Vom Deutschen Institut für Bautechnik nicht geprüfte Übersetzung der deutschen Originalfassung" enthalten.
- 7 Die allgemeine bauaufsichtliche Zulassung wird widerruflich erteilt. Die Bestimmungen der allgemeinen bauaufsichtlichen Zulassung können nachträglich ergänzt und geändert werden, insbesondere, wenn neue technische Erkenntnisse dies erfordern.





II. BESONDERE BESTIMMUNGEN

1 Zulassungsgegenstand und Anwendungsbereich

1.1 Zulassungsgegenstand

1.1.1 Die allgemeine bauaufsichtliche Zulassung gilt für die Herstellung und Anwendung der Kabelabschottung, "PROMASTOP-Kabelschott, Modulstopfen" genannt, als

- Bauart der Feuerwiderstandsklasse S 90 nach DIN 4102-9¹ bei Einbau in Bauteile mindestens der Feuerwiderstandsklasse F 90 (feuerbeständig), Benennung (Kurzbezeichnung) F 90-AB, nach DIN 4102-2² oder
- Bauart der Feuerwiderstandsklasse S 60 nach DIN 4102-9¹ bei Einbau in Bauteile mindestens der Feuerwiderstandsklasse F 60 (hochfeuerhemmend), Benennung (Kurzbezeichnung) F 60-AB, nach DIN 4102-2² oder
- Bauart der Feuerwiderstandsklasse S 30 nach DIN 4102-9¹ bei Einbau in Bauteile mindestens der Feuerwiderstandsklasse F 30 (feuerhemmend und aus nichtbrennbaren Baustoffen), Benennung (Kurzbezeichnung) F 30-A, nach DIN 4102-2².

Die Kabelabschottung dient zum Schließen von Öffnungen in inneren Wänden und Decken nach Abschnitt 1.2.1 durch die elektrische Leitungen nach Abschnitt 1.2.3 hindurchgeführt wurden und verhindert für eine Feuerwiderstandsdauer von 90 Minuten, von 60 Minuten oder von 30 Minuten die Übertragung von Feuer und Rauch durch diese Öffnungen.

1.1.2 Die Kabelabschottung besteht im Wesentlichen aus einem Verschluss der Bauteilöffnung unter Verwendung von Formteilen und einem dämmschichtbildenden Baustoff. Die Kabelabschottung ist gemäß Abschnitt 4 aus den Bauprodukten nach Abschnitt 2 herzustellen.

1.1.3 Die Dicke der Kabelabschottung muss den Angaben der Tabelle 1 entsprechen.

Tabelle 1

Bauteil	Mindestdicke der Kabelabschottung [cm] für die Feuerwiderstandsklasse		
	S 90	S 60	S 30
Massivwand	15	15	12
leichte Trennwand	15	15	12
Massivdecke	15	15	12

Die Abmessungen der Kabelabschottung ergeben sich aus der Größe der zu verschließenden Bauteilöffnung (s. Abschnitt 1.2.2).

1.2 Anwendungsbereich

1.2.1 Die Kabelabschottung darf in Wände aus Mauerwerk, aus Beton bzw. Stahlbeton oder Porenbeton und in leichte Trennwände in Ständerbauart mit Stahlunterkonstruktion und beidseitiger Beplankung aus Gipskarton-Feuerschutzplatten oder nichtbrennbaren zement- bzw. gipsgebundenen Bauplatten sowie in Decken aus Beton bzw. Stahlbeton oder aus Porenbeton jeweils mindestens der Feuerwiderstandsklasse F 90 (feuerbeständig), F 60 (hochfeuerhemmend) oder F 30 (feuerhemmend und aus nichtbrennbaren Baustoffen), Benennung (Kurzbezeichnung) F 90-AB, F 60-AB oder F 30-A nach DIN 4102-2² eingebaut werden (s. Abschnitte 3.1.1 und 3.1.2).

Die Bauteildicken müssen mindestens den Angaben der Tabelle 2 entsprechen.

¹ DIN 4102-9:1990-05 Brandverhalten von Baustoffen und Bauteilen; Kabelabschottungen; Begriffe, Anforderungen und Prüfungen

² DIN 4102-2:1977-09 Brandverhalten von Baustoffen und Bauteilen; Bauteile; Begriffe, Anforderungen und Prüfungen

Tabelle 2

Bauteil	Mindestbauteildicke [cm] für die Feuerwiderstandsklasse		
	S 90	S 60	S 30
Massivwand	10	7	5
leichte Trennwand	10	10	7,5
Massivdecke	15	15	15

- 1.2.2 Die Abmessung der zu verschließenden Bauteilöffnung darf einen Durchmesser von 25 cm nicht überschreiten.
- 1.2.3 Die Kabelabschottung darf zum Schließen von Öffnungen verwendet werden, wenn die hindurch geführten Installationen folgende Bedingungen erfüllen³:
- 1.2.3.1 Kabel und Kabeltragekonstruktionen
- Elektrokabel und -leitungen aller Arten (auch Lichtwellenleiter) mit Ausnahme von sog. Hohlleiterkabeln sind zulässig.
 - Die Größe des Gesamtleiterquerschnitts des einzelnen Kabels ist nicht begrenzt.
 - Die Kabeltragekonstruktionen (Kabelrinnen, -pitschen, -leitern) dürfen aus Stahl- Aluminium- oder Kunststoffprofilen bestehen.
- 1.2.3.2 Einzelne Leitungen für Steuerungszwecke
- Die Leitungen dürfen aus Stahl oder Kunststoff bestehen.
 - Der Außendurchmesser der Leitungen darf nicht mehr als 15 mm betragen.
- 1.2.3.3 Elektro-Installationsrohre
- Die Elektro-Installationsrohre müssen aus Kunststoff bestehen und der DIN EN 61386-1⁴ entsprechen.
 - Der Außendurchmesser der Elektro-Installationsrohre darf nicht mehr als 20 mm betragen.
 - Die Elektro-Installationsrohre dürfen wahlweise Kabel nach Abschnitt 1.2.3.1 enthalten.
- 1.2.4 Die Kabelabschottung darf auch zum Schließen von Öffnungen verwendet werden, durch die noch keine Installationen hindurchgeführt wurden (sog. Reserveabschottungen). Nachträgliche Änderungen an der Schottbelegung dürfen vorgenommen werden (s. Abschnitt 5).
- 1.2.5 Andere Teile oder Hilfskonstruktionen sowie andere Leitungen als nach Abschnitt 1.2.3 dürfen nicht durch die zu verschließende Bauteilöffnung hindurchgeführt werden.
- 1.2.6 Für die Anwendung der Kabelabschottung in anderen Bauteilen – z. B. in Decken, deren Zuordnung in eine Feuerwiderstandsklasse nach DIN 4102 nur mit Hilfe einer feuerwiderstandsfähigen Unterdecke möglich ist, oder in leichten Trennwänden anderer Bauarten als nach Abschnitt 3.1.2 – oder für Installationen anderer Anwendungsbereiche oder aus anderen Werkstoffen oder mit anderem Aufbau als nach Abschnitt 1.2.3 ist die Anwendbarkeit gesondert nachzuweisen, z. B. durch eine allgemeine bauaufsichtliche Zulassung.
- 1.2.7 Die im Folgenden beschriebenen und in den Anlagezeichnungen dargestellten Ausführungen stellen Mindestanforderungen zur Erfüllung der Anforderungen an den Brandschutz dar.
- Sofern bauaufsichtliche Anforderungen an den Schall- oder Wärmeschutz gestellt werden, sind entsprechende Nachweise anwendungsbezogen zu führen.



³ Technische Bestimmungen für die Ausführung der Leitungsanlagen und die Zulässigkeit von Leitungsdurchführungen bleiben unberührt.

⁴ DIN EN 61386-1: Elektroinstallationsrohrsysteme für elektrische Energie und für Informationen – Teil 1: Allgemeine Anforderungen

Es ist im Übrigen sicherzustellen, dass durch den Einbau der Abschottung die Stand-
sicherheit des angrenzenden Bauteils – auch im Brandfall – nicht beeinträchtigt wird.
Die Vorschriften anderer Rechtsbereiche bleiben unberührt.



2 Bestimmungen für die Bauprodukte

2.1 Eigenschaften und Zusammensetzungen

2.1.1 Formteile

Die Formteile, "PROMASTOP-Modulstopfen 90", "PROMASTOP-Modulstopfen 60" oder "PROMASTOP-Modulstopfen 30" genannt, müssen aus dem dämmschichtbildenden Baustoff "PROMASEAL-ST-N", Variante A gemäß allgemeiner bauaufsichtlicher Zulassung Nr. Z-19.11-1617 bestehen. Die Rohdichte muss $(270 \pm 30) \text{ kg/m}^3$ betragen.

Die Formteile müssen Abmessungen gemäß Anlage 5 aufweisen.

2.1.2 Dämmschichtbildender Baustoff

Der dämmschichtbildende Baustoff zum Verschließen von Fugen und Enden von Elektro-Installationsrohren, "PROMASTOP-Systemkitt-N" genannt, muss der allgemeinen bauaufsichtlichen Zulassung Nr. Z-19.11-1624 entsprechen.

2.1.3 Aufleistungen

Die Aufleistungen müssen aus Streifen aus nichtbrennbaren (Baustoffklasse DIN 4102-A)⁵ Bauplatten (GKF-, Gipsfaser- oder Kalziumsilikatplatten) bestehen.

Die Aufleistungen müssen Abmessungen gemäß Anlage 3 aufweisen.

2.1.4 Rohrschalen

Die als Laibung für die Kabelabschottung ggf. zu verwendenden Rohrschalen müssen aus nichtbrennbaren (DIN 4102-A)⁵ Baustoffen (glasfaserverstärkte Gips- oder Kalziumsilikat-Vergussmasse) bestehen.

Wahlweise dürfen die Rohrschalen auch aus dem dämmschichtbildenden Baustoff "PROMASEAL-ST-N", Variante D gemäß allgemeiner bauaufsichtlicher Zulassung Nr. Z-19.11-1617 bestehen. Die Rohdichte dieser Rohrschalen muss $(340 \pm 100) \text{ kg/m}^3$ betragen.

Die Rohrschalen müssen Abmessungen gemäß Anlage 5 aufweisen.

Die Rohrschalen dürfen werkseitig mit Formteilen gemäß Abschnitt 2.1.1 ausgefüllt werden.

2.2 Herstellung und Kennzeichnung

2.2.1 Herstellung der Bauprodukte nach den Abschnitten 2.1.1 bis 2.1.4

Bei der Herstellung der Bauprodukte sind die Bestimmungen der Abschnitte 2.1.1 bis 2.1.4 einzuhalten.

2.2.2 Kennzeichnung

2.2.2.1 Kennzeichnung der Bauprodukte nach den Abschnitten 2.1.1, 2.1.3 und 2.1.4

Die Verpackung der Formteile sowie der werkseitig hergestellten Rohrschalen und Aufleistungen muss vom Hersteller mit dem Übereinstimmungszeichen (Ü-Zeichen) nach den Übereinstimmungszeichen-Verordnungen der Länder gekennzeichnet werden. Die Kennzeichnung darf nur erfolgen, wenn die Voraussetzungen nach Abschnitt 2.3 erfüllt sind.

Jede Verpackungseinheit der Formteile sowie der werkseitig hergestellten Rohrschalen und Aufleistungen für Kabelabschottungen nach dieser allgemeinen bauaufsichtlichen Zulassung muss einen Aufdruck oder Aufkleber mit folgenden Angaben erhalten:

⁵

DIN 4102-1:1998-05

Brandverhalten von Baustoffen und Bauteilen; Teil 1: Baustoffe; Begriffe, Anforderungen und Prüfungen

- Rohrschalen für Kabelabschottungen "PROMASTOP-Kabelschott, Modulstopfen", Aufleistungen für Kabelabschottungen "PROMASTOP-Kabelschott, Modulstopfen" oder Formteile "PROMASTOP-Modulstopfen 90", "PROMASTOP-Modulstopfen 60" oder "PROMASTOP-Modulstopfen 30"
- Übereinstimmungszeichen (Ü-Zeichen) mit
 - Name des Herstellers
 - Zulassungsnummer: Z-19.15-1712
- Herstellwerk
- Herstellungsjahr:



2.2.2.2 Für die Bauprodukte nach den Abschnitten 2.1.2 bis 2.1.4 gilt:

Diese Bauprodukte dürfen für die Herstellung der Kabelabschottung nur verwendet werden, wenn die Produkte / deren Verpackungen / die Beipackzettel / die Lieferscheine / die Anlagen zu den Lieferscheinen jeweils vom Hersteller mit dem Übereinstimmungszeichen (Ü-Zeichen) nach den Übereinstimmungszeichen-Verordnungen der Länder gekennzeichnet versehen wurden.

2.2.2.3 Kennzeichnung der Kabelabschottung

Jede Kabelabschottung ist mit einem Schild dauerhaft zu kennzeichnen, das folgende Angaben enthalten muss:

- Kabelabschottung "PROMASTOP-Kabelschott, Modulstopfen" der Feuerwiderstandsklasse S ... nach Zul.-Nr.: Z-19.15-1712
(Die Feuerwiderstandsklasse S 90, S 60 oder S 30 ist entsprechend zu ergänzen.)
- Name des Herstellers der Kabelabschottung
- Herstellungsjahr:

Das Schild ist jeweils neben der Kabelabschottung am Bauteil zu befestigen.

2.2.3 Einbauanleitung

Jede Verpackungseinheit der Formteile nach dieser allgemeinen bauaufsichtlichen Zulassung ist mit einer Einbauanleitung auszuliefern, die der Antragsteller dieser Zulassung erstellt und die mindestens folgende Angaben enthalten muss:

- Art und Mindestdicken der Bauteile, in die die Kabelabschottung eingebaut werden darf (bei feuerwiderstandsfähigen leichten Trennwänden auch deren Aufbau und die Beplankung),
- Grundsätze für den Einbau der Kabelabschottung mit Angaben über die dafür zu verwendenden Baustoffe (z. B. dämmschichtbildender Baustoff),
- Anweisungen zum Einbau der Kabelabschottung und zu Abständen,
- Hinweise auf zulässige Verankerungs- oder Befestigungsmittel,
- Hinweise auf die Reihenfolge der Arbeitsvorgänge,
- Hinweise auf zulässige Änderungen (z. B. Nachbelegung).

2.3 Übereinstimmungsnachweis

2.3.1 Allgemeines

2.3.1.1 Die Bestätigung der Übereinstimmung der werkseitig hergestellten Bauprodukte nach den Abschnitten 2.1.1, 2.1.3 und 2.1.4 mit den Bestimmungen dieser allgemeinen bauaufsichtlichen Zulassung muss für jedes Herstellwerk mit einer Übereinstimmungserklärung des Herstellers auf der Grundlage einer Erstprüfung durch den Hersteller und einer werkseigenen Produktionskontrolle erfolgen. Die Übereinstimmungserklärung hat der Hersteller durch Kennzeichnung der Bauprodukte mit dem Übereinstimmungszeichen (Ü-Zeichen) unter Hinweis auf den Verwendungszweck abzugeben.

2.3.1.2 Für die Bauprodukte nach den Abschnitten 2.1.2 bis 2.1.4 gilt:

Diese Bauprodukte dürfen für die Herstellung der Kabelabschottung nur verwendet werden, wenn für sie der im jeweiligen Verwendbarkeitsnachweis / der jeweiligen Norm geforderte Übereinstimmungsnachweis vorliegt.

2.3.2 Werkseigene Produktionskontrolle

In jedem Herstellwerk der Bauprodukte nach den Abschnitten 2.1.1, 2.1.3 und 2.1.4 ist eine werkseigene Produktionskontrolle einzurichten und durchzuführen. Unter werkseigener Produktionskontrolle wird die vom Hersteller vorzunehmende kontinuierliche Überwachung der Produktion verstanden, mit der dieser sicherstellt, dass die von ihm hergestellten Bauprodukte den Bestimmungen dieser allgemeinen bauaufsichtlichen Zulassung entsprechen.

Die werkseigene Produktionskontrolle soll mindestens die im Folgenden aufgeführten Maßnahmen einschließen:

- Prüfung, dass für die Herstellung der Formteile und der Rohrschalen ausschließlich die in dieser allgemeinen bauaufsichtlichen Zulassung geforderten Baustoffe verwendet werden;
- Prüfung der Rohdichte der Formteile und der Rohrschalen mindestens einmal je Herstellungstag bei ständiger Fertigung bzw. einmal pro Charge bei nichtständiger Fertigung bzw.
- Prüfung der Abmessungen der Bauprodukte nach den Abschnitten 2.1.1, 2.1.3 und 2.1.4.

Die Ergebnisse der werkseigenen Produktionskontrolle sind aufzuzeichnen. Die Aufzeichnungen müssen mindestens folgende Angaben enthalten:

- Bezeichnung der Bauprodukte bzw. des Ausgangsmaterials,
- Art der Kontrolle oder Prüfung,
- Datum der Herstellung und der Prüfung der Bauprodukte bzw. des Ausgangsmaterials,
- Ergebnis der Kontrollen und Prüfungen und, soweit zutreffend, Vergleich mit den Anforderungen und
- Unterschrift des für die werkseigene Produktionskontrolle Verantwortlichen.

Die Aufzeichnungen sind mindestens fünf Jahre aufzubewahren. Sie sind dem Deutschen Institut für Bautechnik und der zuständigen obersten Bauaufsichtsbehörde auf Verlangen vorzulegen.

Bei ungenügendem Prüfergebnis sind vom Hersteller unverzüglich die erforderlichen Maßnahmen zur Abstellung des Mangels zu treffen. Bauprodukte, die den Anforderungen nicht entsprechen, sind so zu handhaben, dass Verwechslungen mit übereinstimmenden ausgeschlossen werden. Nach Abstellung des Mangels ist – soweit technisch möglich und zum Nachweis der Mängelbeseitigung erforderlich – die betreffende Prüfung unverzüglich zu wiederholen.

3 Bestimmungen für den Entwurf

3.1 Bauteile

3.1.1 Die Kabelabschottung darf in

- Wände aus Mauerwerk nach DIN 1053-1⁶, aus Beton bzw. Stahlbeton nach DIN 1045⁷ oder Porenbeton-Bauplatten nach DIN 4166⁸,

⁶ DIN 1053-1:

Mauerwerk; Berechnung und Ausführung (in der jeweils geltenden Ausgabe)

⁷ DIN 1045:

Beton und Stahlbeton; Bemessung und Ausführung (in der jeweils geltenden Ausgabe)

⁸ DIN 4166:

Porenbeton-Bauplatten und Porenbeton-Planbauplatten (in der jeweils geltenden Ausgabe)



- leichte Trennwände in Ständerbauart mit Stahlunterkonstruktion und Beplankungen nach Abschnitt 3.1.2 oder
- Decken aus Beton bzw. Stahlbeton nach DIN 1045⁷ oder aus Porenbeton gemäß DIN 4223⁹ und nach allgemeiner bauaufsichtlicher Zulassung eingebaut werden.

Die Wände und Decken müssen den Bestimmungen des Abschnitts 1.2.1 entsprechen.

- 3.1.2 Die Kabelabschottung darf in leichte Trennwände in Ständerbauart mit Stahlunterkonstruktion und beidseitiger Beplankung aus nichtbrennbaren (DIN 4102-A)⁵ zement- bzw. gipsgebundenen Bauplatten eingebaut werden, wenn die Wände der Feuerwiderstandsklasse F 90, F 60 oder F 30 nach DIN 4102-4¹⁰ entsprechen oder die Feuerwiderstandsklasse F 90, F 60 oder F 30 durch ein allgemeines bauaufsichtliches Prüfzeugnis nachgewiesen ist.

In der Bauteilöffnung ist eine umlaufende Laibung (wandbündige Rohrschale)

- aus nichtbrennbaren (DIN 4102-A)⁵ Baustoffen gemäß Abschnitt 2.1.4 (bei Wänden ohne innen liegende plattenförmige Dämmung aus Mineralfaser-Dämmstoffen (Baustoffklasse DIN 4102-A⁵, Schmelzpunkt ≥ 1000 °C nach DIN 4102-17¹¹, Rohdichte ≥ 100 kg/m³) bzw. mit einem Luftspalt zwischen Dämmung und Beplankung größer als 10 mm) oder
- aus nichtbrennbaren (DIN 4102-A)⁵ Baustoffen oder aus "PROMASEAL-ST-N", Variante D gemäß Abschnitt 2.1.4 (bei Wänden mit o. g. innen liegender Dämmung) anzuordnen (s. Abschnitt 4.2).

- 3.1.3 Falls die Dicke der Massivwände, in die die Kabelabschottung eingebaut werden soll, geringer ist als die in Tabelle 1 geforderte Mindestschottdicke, sind im Bereich der Rohbauöffnung Aufleistungen oder Rohrschalen gemäß Abschnitt 4.2 anzuordnen.

- 3.1.4 Der Abstand der zu verschließenden Bauteilöffnung zu anderen Öffnungen oder Einbauten muss mindestens 20 cm betragen. Abweichend davon darf der Abstand zwischen benachbarten Bauteilöffnungen für Kabelabschottungen nach dieser allgemeinen bauaufsichtlichen Zulassung bis auf 5 cm reduziert werden.

3.2 Installationen

3.2.1 Allgemeines

Der gesamte zulässige Querschnitt der Installationen nach Abschnitt 1.2.3 (bezogen auf die jeweiligen Außenabmessungen), die durch die zu verschließende Bauteilöffnung gemeinsam hindurchgeführt werden dürfen, ergibt sich in Abhängigkeit von der jeweiligen Größe der Rohbauöffnung unter Beachtung der geltenden Vorschriften der Elektrotechnik, insbesondere bezüglich der erforderlichen Mindestabstände zwischen den einzelnen Kabeln bzw. Elektro-Installationsrohren.

Der gesamte zulässige Querschnitt der Installationen (bezogen auf die jeweiligen Außenabmessungen) darf jedoch insgesamt nicht mehr als 60 % der Rohbauöffnung betragen.

3.2.2 Kabel und Kabeltragekonstruktionen

- 3.2.2.1 Die Kabel dürfen zu Kabellagen zusammengefasst und ggf. auf Kabeltragekonstruktionen verlegt sein.
- 3.2.2.2 Durch die Bauteilöffnung dürfen Kabelbündel – bestehend aus parallel verlaufenden, dicht gepackten und miteinander fest verschnürten, vernähten oder verschweißten Kabeln – ungeöffnet hindurchgeführt werden, sofern die Außendurchmesser der einzelnen Kabel

⁹ DIN 4223: Vorgefertigte bewehrte Bauteile aus dampfgehärtetem Porenbeton – Teil 1: Herstellung, Eigenschaften, Übereinstimmungsnachweis (in der jeweils geltenden Ausgabe)

¹⁰ DIN 4102-4:1994-03 Brandverhalten von Baustoffen und Bauteilen; Zusammenstellung und Anwendung klassifizierter Baustoffe, Bauteile und Sonderbauteile

¹¹ DIN 4102-17:1990-12 Brandverhalten von Baustoffen und Bauteilen; Schmelzpunkt von Mineralfaser-Dämmstoffen; Begriffe, Anforderungen, Prüfung

des Bündels nicht größer als 21 mm sind und der Gesamtdurchmesser des Kabelbündels nicht mehr als 10 cm beträgt.

- 3.2.2.3 Die Befestigung der Kabeltragekonstruktionen nach Abschnitt 1.2.3.1 muss am umgebenden Bauwerk zu beiden Seiten der Abschottung nach den einschlägigen Regeln erfolgen. Die Befestigung ist so auszubilden, dass im Brandfall eine zusätzliche mechanische Beanspruchung der Kabelabschottung nicht auftreten kann.
- 3.2.2.4 Bei Durchführung von Installationen durch Wände sind die ersten Halterungen (Unterstützungen) der Leitungen beidseitig der Wand in einem Abstand ≤ 50 cm anzuordnen. Die Halterungen müssen in ihren wesentlichen Teilen nichtbrennbar (DIN 4102-A)⁵ sein.

3.2.3 Abstände

- 3.2.3.1 Die Kabel bzw. die Kabeltragekonstruktionen dürfen an den Öffnungslaibungen anliegen.
- 3.2.3.2 Der Abstand der Elektro-Installationsrohre zur Öffnungslaibung bzw. zur Aufleistung muss mindestens 15 mm betragen (s. Anlagen 1 bis 4).
- 3.2.3.3 Der Abstand zwischen den Elektro-Installationsrohren bzw. zwischen den Elektro-Installationsrohren und weiteren Installationen muss mindestens dem Durchmesser der größeren Leitung entsprechen (s. Anlagen 1 bis 4). Wahlweise dürfen maximal zwei Elektro-Installationsrohre ohne Abstand aneinander angrenzend in die Kabelabschottung eingebaut werden.

4 Bestimmungen für die Ausführung

4.1 Allgemeines

Die Verarbeitung des Baustoffs nach Abschnitt 2.1.2 muss entsprechend den schriftlichen Angaben des Herstellers zu den Besonderheiten des Baustoffs, insbesondere seine Verwendung betreffend, erfolgen.

4.2 Aufleistungen und Rahmen

- 4.2.1 Bei leichten Trennwänden gemäß Abschnitt 3.1.2 ist innerhalb der Rohbauöffnung ein umlaufender Rahmen (Rohrschale nach Abschnitt 2.1.4), dessen Breite
- mindestens der gemäß Abschnitt 1.1.3 geforderten Schotttdicke entsprechen muss (bei Wanddicken kleiner der Schotttdicke) bzw.
 - mindestens der Wanddicke entsprechen muss (bei Wanddicken größer der Schotttdicke)

anzuordnen (s. Abschnitt 3.1.2).

Die Rohrschalen nach Abschnitt 2.1.4 dürfen wahlweise mittig oder einseitig bündig in die Wand eingesetzt werden. Sie müssen nicht untereinander bzw. mit dem Ständerwerk der Wandkonstruktion verschraubt werden. Die Fuge zwischen den Rohrschalen und der Bauteillaibung ist mit mineralischem Mörtel, mit dem dämmschichtbildenden Baustoff nach Abschnitt 2.1.2 oder mit Gipsputz von jeder Wandseite her mindestens 2 cm tief auszufüllen (s. Anlagen 1 bis 4).

- 4.2.2 Falls die Dicke der Massivwände, in die die Kabelabschottung eingebaut werden soll, im Bereich der Kabelabschottung geringer ist als die in Tabelle 1 geforderte Mindestschotttdicke, sind im Bereich der Rohbauöffnung Aufleistungen aus mindestens 100 mm breiten Streifen aus Bauplatten nach Abschnitt 2.1.3 mit Hilfe von Stahlschrauben in Abständen ≤ 25 cm – jedoch mit mindestens 2 Schrauben je Leiste – rahmenartig auf die Wandoberfläche so aufzubringen, dass die unmittelbar an die Rohbauöffnung angrenzende Bauteildicke mindestens 15 cm bzw. 12 cm beträgt (s. Anlage 3). Die Aufleistungen dürfen wahlweise einseitig oder beidseitig der Wand angeordnet werden.

Wahlweise dürfen – anstatt der Aufleistungen – Rohrschalen nach Abschnitt 2.1.4 angeordnet werden.

Die Rohrschalen nach Abschnitt 2.1.4 dürfen wahlweise mittig oder einseitig bündig in die Wand eingesetzt werden. Sie müssen nicht untereinander bzw. nicht mit dem Bauteil verschraubt werden. Die Fuge zwischen den Rohrschalen und der Bauteillaibung ist mit mineralischem Mörtel, mit dem dämmschichtbildenden Baustoff nach Abschnitt 2.1.2 oder mit Gipsspachtel von jeder Wandseite her mindestens 2 cm tief auszufüllen (s. Anlagen 1 bis 4).

4.3 Belegung der Kabelabschottung

Vor dem Verschluss der Restöffnung ist in jedem Fall zu kontrollieren, ob die Belegung der Kabelabschottung den Bestimmungen der Abschnitte 1.2.3 bis 1.2.5 und 3.2 entspricht.

4.4 Verarbeitung der Bauprodukte

4.4.1 Zu Beginn der Schottherstellung sind die Laibungen der Bauteilöffnungen zu reinigen und ggf. zu entstauben.

4.4.2 Unter Verwendung eines Schneidwerkzeuges sind entsprechend der jeweiligen Belegung passgenaue Ausnehmungen in den Formteilen herzustellen.

Im Verlauf der Montage sind alle Zwickel, Spalten und Fugen zwischen den Installationen sowie zwischen den Installationen und den Formteilen nach Abschnitt 2.1.1 mindestens 2 cm tief mit dem dämmschichtbildenden Baustoff nach Abschnitt 2.1.2 auszufüllen (s. Anlagen 1 bis 4).

4.4.3 Bei Durchführung von Elektro-Installationsrohren nach Abschnitt 1.2.3.3 sind die Enden der Rohre auf beiden Schottseiten mit dem dämmschichtbildenden Baustoff gemäß Abschnitt 2.1.2 zu verschließen. Die Verschlusstiefe muss mindestens 2 cm betragen.

4.4.4 Kabelbündel nach Abschnitt 3.2.2.2 müssen im Innern nicht mit Baustoffen ausgefüllt werden.

4.4.5 Bei Verwendung von Kabeltragekonstruktionen mit Stahlblech- oder Aluminium-Hohlprofilen sind die Holme anzubohren und mit dem dämmschichtbildenden Baustoff nach Abschnitt 2.1.2 im Bereich der Kabelabschottung vollständig auszufüllen.

4.5 Nachbelegungsvorkehrungen

Für die Möglichkeit der späteren Nachbelegungen mit Kabeln dürfen einzelne Elektro-Installationsrohre nach Abschnitt 1.2.3.3 als Leerrohre durch die zu verschließende Bauteilöffnung hindurchgeführt werden. Die Rohre müssen auf beiden Seiten der Abschottung mindestens 2 cm tief mit dem dämmschichtbildenden Baustoff gemäß Abschnitt 2.1.2 verschlossen werden.

4.6 Sicherungsmaßnahmen

Kabelabschottungen in Decken sind gegen Belastungen, insbesondere auch gegen das Betreten, durch geeignete Maßnahmen zu sichern (z. B. durch Umwehrung oder durch Abdeckung mittels Gitterrost).

4.7 Einbauanleitung

Für die Ausführung der Kabelabschottung sind im Übrigen die Angaben der Einbauanleitung zu beachten (s. Abschnitt 2.2.3).

4.8 Übereinstimmungsbestätigung

Der Unternehmer (Verarbeiter), der die Kabelabschottung (Zulassungsgegenstand) herstellt oder Änderungen an der Kabelabschottung vornimmt (z. B. Nachbelegung), muss für jedes Bauvorhaben eine Übereinstimmungsbestätigung ausstellen, mit der er bescheinigt, dass die von ihm hergestellte Kabelabschottung den Bestimmungen dieser allgemeinen bauaufsichtlichen Zulassung entspricht (ein Muster für diese Bestätigung s. Anlage 6). Diese Bestätigung ist dem Bauherrn zur ggf. erforderlichen Weiterleitung an die zuständige Bauaufsichtsbehörde auszuhändigen.

5 Bestimmungen für Nutzung und Nachbelegung

5.1 Bestimmungen für die Nutzung

Bei jeder Ausführung der Kabelabschottung hat der Unternehmer (Verarbeiter) den Auftraggeber schriftlich darauf hinzuweisen, dass die Brandschutzwirkung der Kabelabschottung auf die Dauer nur sichergestellt ist, wenn die Kabelabschottung stets in ordnungsgemäßem Zustand gehalten und nach evtl. vorgenommener Belegungsänderung der bestimmungsgemäße Zustand der Kabelabschottung wieder hergestellt wird.

Im Übrigen gelten die Bestimmungen gemäß Abschnitt 4.8.

5.2 Bestimmungen für die Nachbelegung

- 5.2.1 Werden durch Herausnahme von Formteilen Öffnungen für nachträglich zu verlegende Kabel geschaffen, sind die verbleibenden Hohlräume in gesamter Schottstärke mit aus den Formteilen nach Abschnitt 2.1.1 hergestellten Pass-Stücken gemäß Abschnitt 4.4 zu verschließen. Alle Zwischenräume und die Zwickel zwischen den Kabeln und den Pass-Stücken sind mit dem dämmschichtbildenden Baustoff nach Abschnitt 2.1.2 entsprechend den Bestimmungen von Abschnitt 4.4 auszufüllen.
- 5.2.2 Zum Verschließen von in den Formteilen hergestellten Öffnungen für einzelne nachträglich verlegte Kabel ist der dämmschichtbildende Baustoff nach Abschnitt 2.1.2 zu verwenden, sofern die verbleibende Öffnung zwischen dem nachverlegten Kabel und der Wandung des Formteils schmal ist.
- 5.2.3 Bei Neuinstallationen von Kabeltragekonstruktionen sind die Bestimmungen von Abschnitt 4.4.5 zu beachten.

Valerius

Beglaubigt



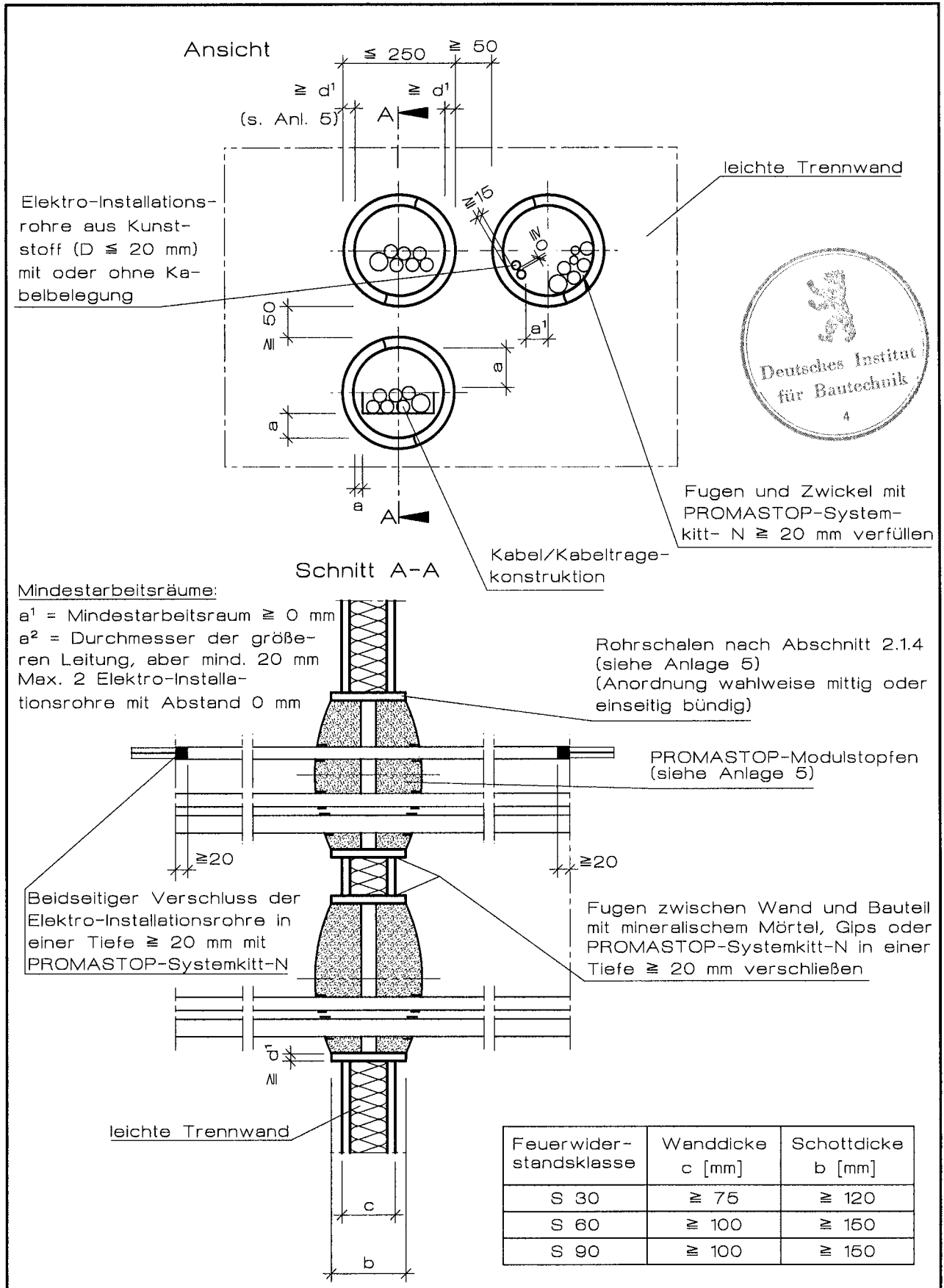

TB 188

Kabelabschottungen
 "PROMASTOP-Kabelschott, Modulstopfen"
 der Feuerwiderstandsklasse S 90, S 60 oder S 30
 nach DIN 4102-9
 - Wandabschottung in leichter Trennwand -

Anlage 1
 zur Zulassung
 Nr. Z-19.15-1712
 vom 08.06.2010



Ansicht

$\cong 250$ $\cong 50$

a = Mindestarbeitsraum $\cong 0$ mm

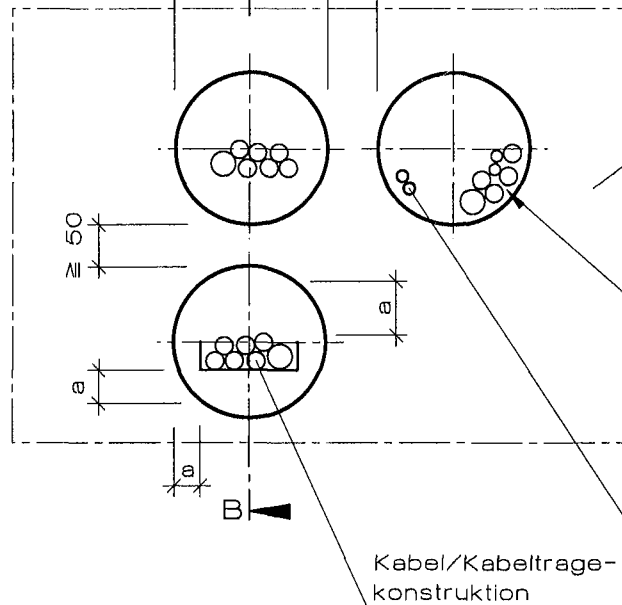

Massivwand

Fugen und Zwickel mit PROMASTOP-Systemkitt-N $\cong 20$ mm verfüllen

Elektro-Installationsrohre aus Kunststoff (D $\cong 20$ mm) mit oder ohne Kabelbelegung, Arbeitsräume und Verschluss siehe Anlage 1

Schnitt B-B

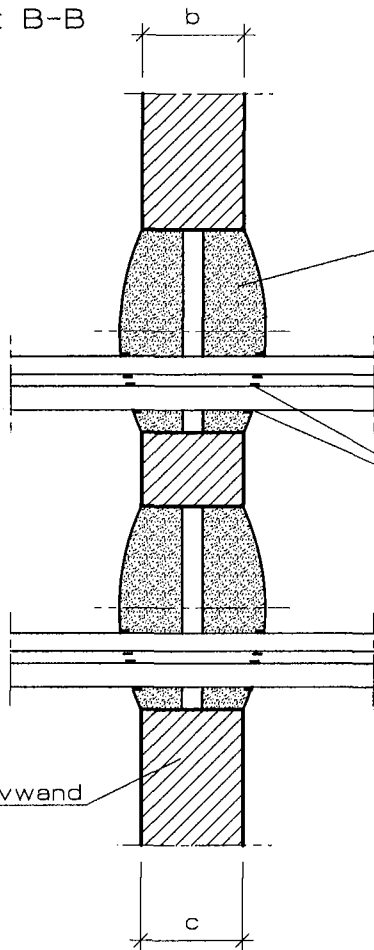

PROMASTOP-Modulstopfen (siehe Anlage 5)

Fugen und Zwickel mit PROMASTOP-Systemkitt-N $\cong 20$ mm verfüllen

Massivwand



Feuerwiderstandsklasse	Wanddicke c [mm]	Schottdicke b [mm]
S 30	$\cong 120$	$\cong 120$
S 60	$\cong 150$	$\cong 150$
S 90	$\cong 150$	$\cong 150$

Maße in mm

TB 189

Kabelabschottungen
 "PROMASTOP-Kabelschott, Modulstopfen"
 der Feuerwiderstandsklasse S 90, S 60 oder S 30
 nach DIN 4102-9
 - Wandabschottung in Massivwand -

Anlage 2
 zur Zulassung
 Nr. Z-19.15-1712
 vom 08.06.2010

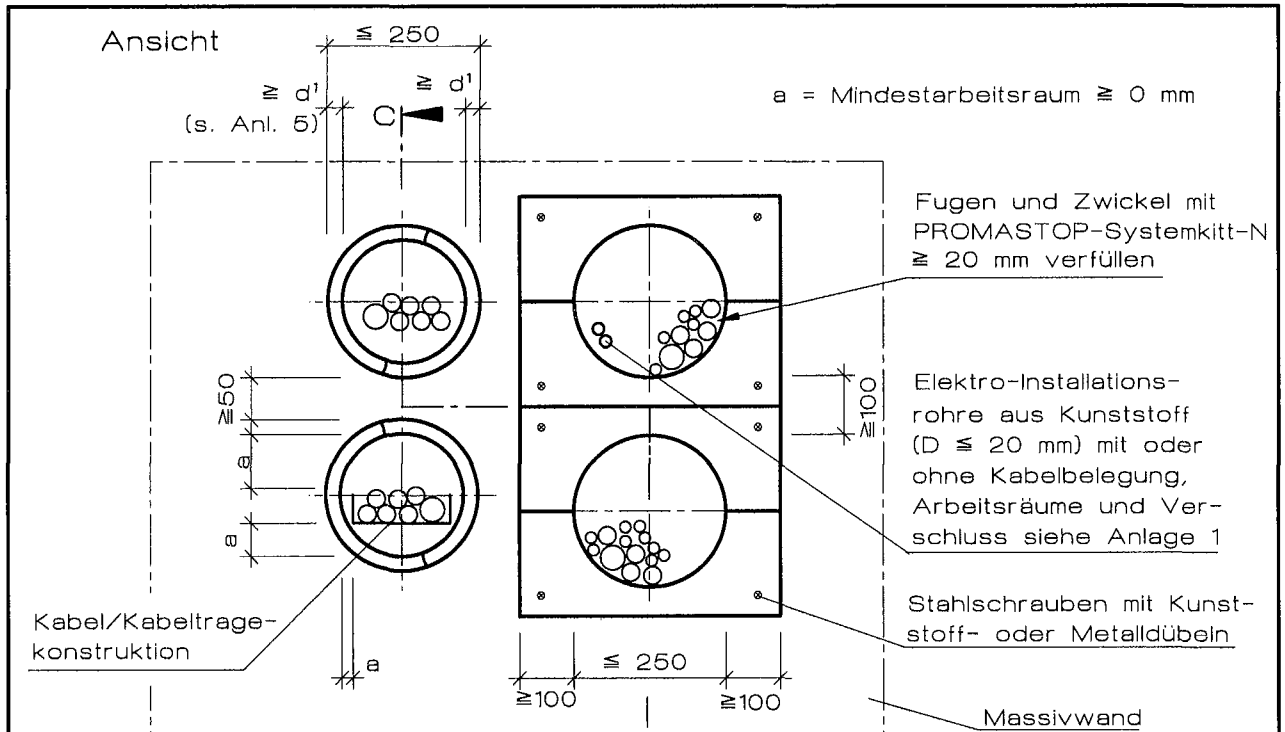

Schnitt C-C

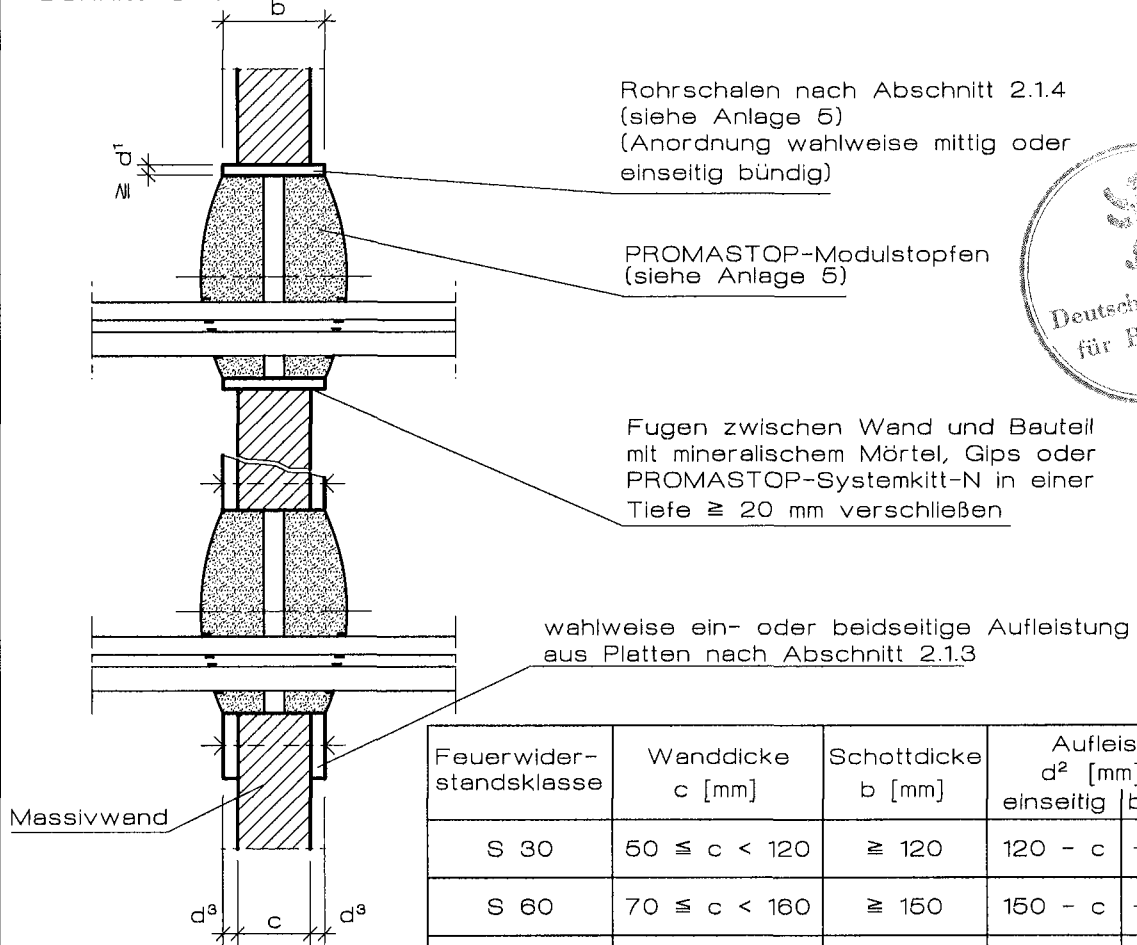

Feuerwiderstandsklasse	Wanddicke c [mm]	Schottdicke b [mm]	Aufleistung	
			d^2 [mm] einseitig	d^3 beidseitig
S 30	$50 \leq c < 120$	≥ 120	$120 - c$	$\frac{120 - c}{2}$
S 60	$70 \leq c < 160$	≥ 150	$150 - c$	$\frac{150 - c}{2}$
S 90	$100 \leq c < 200$	≥ 150	$150 - c$	$\frac{150 - c}{2}$

Maße in mm

TB 190

<p>Kabelabschottungen "PROMASTOP-Kabelschott, Modulstopfen" der Feuerwiderstandsklasse S 90, S 60 oder S 30 nach DIN 4102-9 - Wandabschottung in Massivwand mit Aufleistungen oder Rohrschalen -</p>	<p>Anlage 3 zur Zulassung Nr. Z-19.15-1712 vom 08.06.2010</p>
---	--

Ansicht

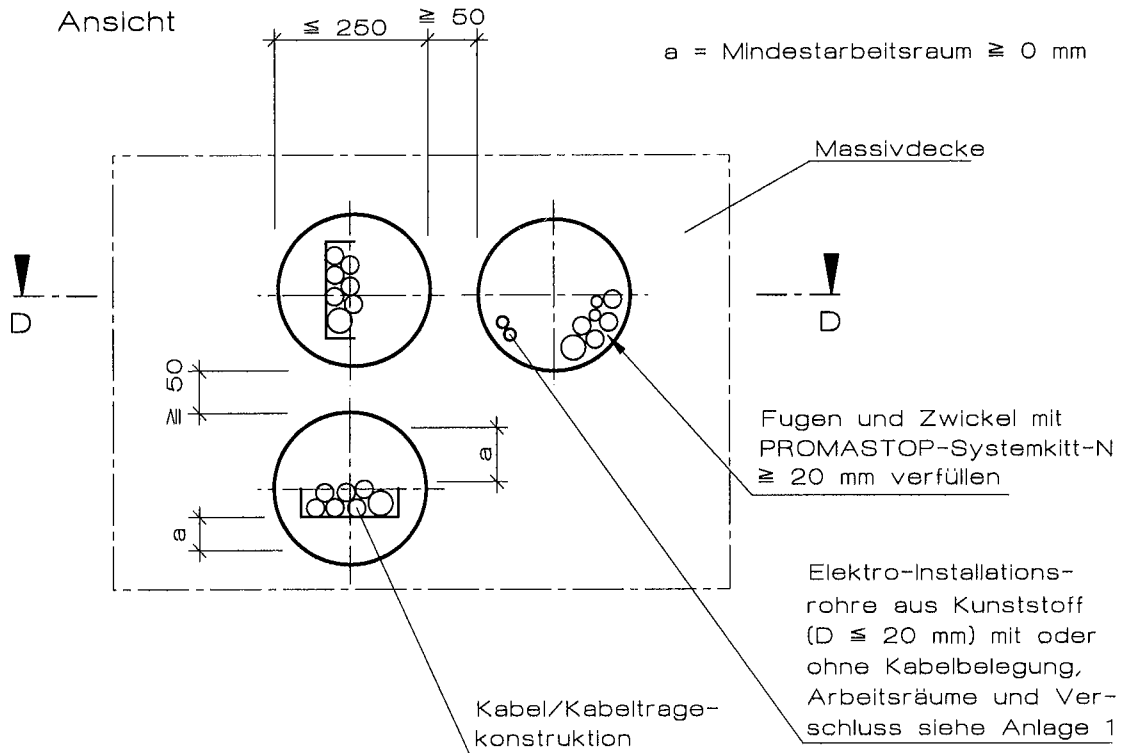

Schnitt D-D

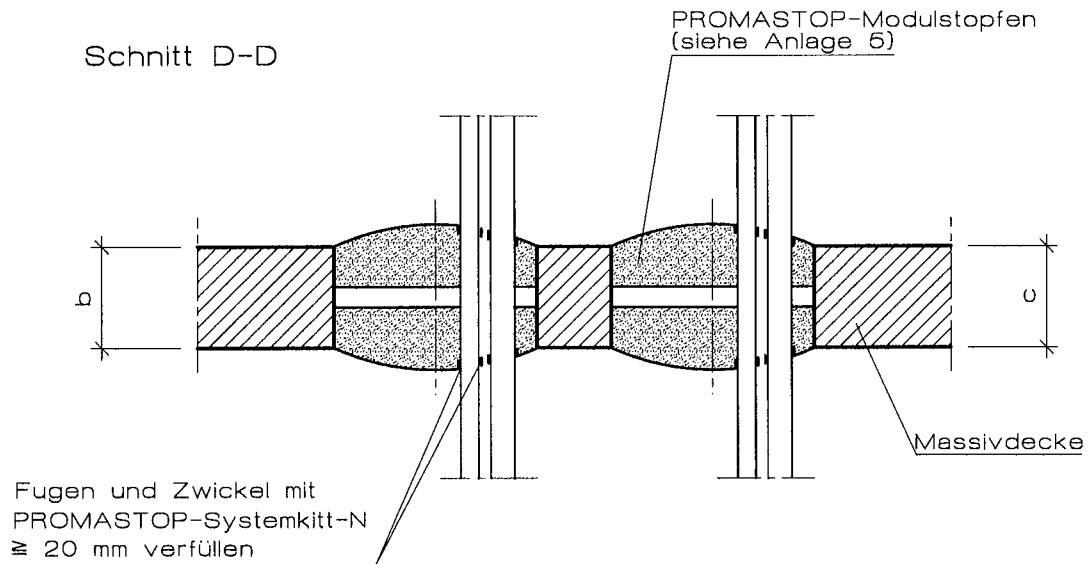

Feuerwiderstandsklasse	Wanddicke c [mm]	Schottdicke b [mm]
S 30	≥ 150	≥ 120
S 60		≥ 150
S 90		≥ 150

Maße in mm

Kabelabschottungen
 "PROMASTOP-Kabelschott, Modulstopfen"
 der Feuerwiderstandsklasse S 90, S 60 oder S 30
 nach DIN 4102-9
 - Wandabschottung in Massivdecke -

Anlage 4
 zur Zulassung
 Z-19.15-1712
 vom 08.06.2010

PROMASTOP-Modulstopfen

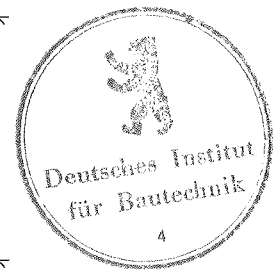
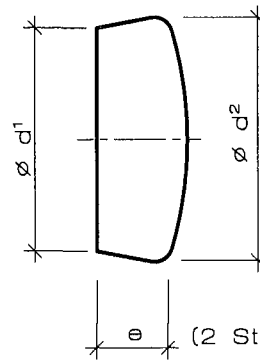
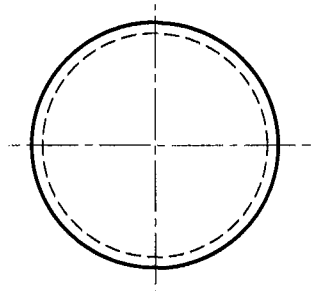

(2 Stopfen je Schott)

Feuerwiderstandsklasse	Stopfendurchmesser $\varnothing d^1, d^2$ [mm]	Stopfendicke e [mm]
S 30	$d =$ Innendurchmesser der Rohrschale Durchmesser der Rohbauöffnung	≈ 60
S 60	$\varnothing d^1 = d + 1$	
S 90	$\varnothing d^2 = d + 2$	

Rohrschalen

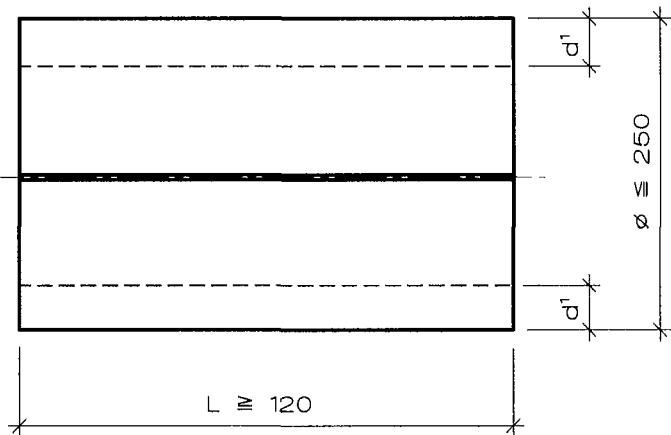
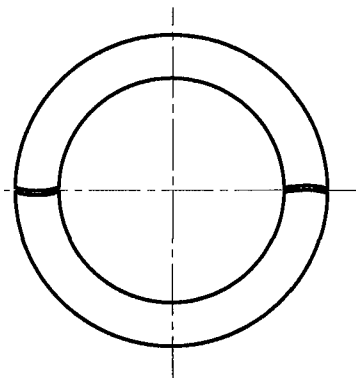

Werkstoffe	Wanddicke d^1 [mm]
PROMASEAL-ST-N, Variante D	≈ 15
GKF und glasfaserverstärkter Gips	≈ 20
Kalziumsilikatbrandschutzbaustoffe	≈ 15
Silikatbrandschutzbaustoffe	$\approx 12,5$

Maße in mm

TB 192

Kabelabschottungen
 "PROMASTOP-Kabelschott, Modulstopfen"
 der Feuerwiderstandsklasse S 90, S 60 oder S 30
 nach DIN 4102-9
 - Formteil und Rohrschalen -

Anlage 5
 zur Zulassung
 Z-19.15-1712
 vom 08.06.2010

Übereinstimmungsbestätigung

- Name und Anschrift des Unternehmens, das die **Kabelabschottung(en)** (Zulassungsgegenstand) hergestellt hat
- Baustelle bzw. Gebäude:
- Datum der Herstellung:
- Geforderte Feuerwiderstandsklasse der **Kabelabschottung(en)**: S ...

Hiermit wird bestätigt, dass

- die Kabelabschottung(en) der Feuerwiderstandsklasse S ... zum Einbau in Wände*) und Decken*) der Feuerwiderstandsklasse F ... hinsichtlich aller Einzelheiten fachgerecht und unter Einhaltung aller Bestimmungen der allgemeinen bauaufsichtlichen Zulassung Nr.: Z-19.15-.... des Deutschen Instituts für Bautechnik vom (und ggf. der Bestimmungen der Änderungs- und Ergänzungsbescheide vom) hergestellt und eingebaut sowie gekennzeichnet wurde(n) und
- die für die Herstellung des Zulassungsgegenstands verwendeten Bauprodukte entsprechend den Bestimmungen der allgemeinen bauaufsichtlichen Zulassung gekennzeichnet waren.

*) Nichtzutreffendes streichen

.....
(Ort, Datum)

.....
(Firma/Unterschrift)

(Diese Bescheinigung ist dem Bauherrn zur ggf. erforderlichen Weitergabe an die zuständige Bauaufsichtsbehörde auszuhändigen.)



Kabelabschottung "PROMASTOP-Kabelschott, Modulstopfen"
der Feuerwiderstandsklasse S 90, S 60 oder S 30
nach DIN 4102-9
- Übereinstimmungsbestätigung -

Anlage 6
zur Zulassung
Nr. Z-19.15-1712
vom 08.06.2010