



## Europäische Technische Zulassung ETA-10/0434

Handelsbezeichnung <i>Trade name</i>	ecominn - Uni, L-Aero
Zulassungsinhaber <i>Holder of approval</i>	alsecco GmbH Kupferstraße 50 36208 Wildeck DEUTSCHLAND
Zulassungsgegenstand und Verwendungszweck  <i>Generic type and use of construction product</i>	Außenseitiges Wärmedämm-Verbundsystem mit Putzschicht zur Wärmedämmung von Gebäuden  <i>External Thermal Insulation Composite System with rendering for the use as external insulation of building walls</i>
Geltungsdauer: <i>Validity:</i>	vom <i>from</i> bis <i>to</i>
Herstellwerke <i>Manufacturing plants</i>	alsecco GmbH Kupferstraße 50 36208 Wildeck-Richelsdorf DEUTSCHLAND

Diese Zulassung umfasst  
*This Approval contains*

21 Seiten  
*21 pages*

## I RECHTSGRUNDLAGEN UND ALLGEMEINE BESTIMMUNGEN

- 1 Diese europäische technische Zulassung wird vom Deutschen Institut für Bautechnik erteilt in Übereinstimmung mit:
  - der Richtlinie 89/106/EWG des Rates vom 21. Dezember 1988 zur Angleichung der Rechts- und Verwaltungsvorschriften der Mitgliedstaaten über Bauprodukte<sup>1</sup>, geändert durch die Richtlinie 93/68/EWG des Rates<sup>2</sup> und durch die Verordnung (EG) Nr. 1882/2003 des Europäischen Parlaments und des Rates<sup>3</sup>;
  - dem Gesetz über das In-Verkehr-Bringen von und den freien Warenverkehr mit Bauprodukten zur Umsetzung der Richtlinie 89/106/EWG des Rates vom 21. Dezember 1988 zur Angleichung der Rechts- und Verwaltungsvorschriften der Mitgliedstaaten über Bauprodukte und anderer Rechtsakte der Europäischen Gemeinschaften (Bauproduktengesetz - BauPG) vom 28. April 1998<sup>4</sup>, zuletzt geändert durch die Verordnung vom 31. Oktober 2006<sup>5</sup>;
  - den Gemeinsamen Verfahrensregeln für die Beantragung, Vorbereitung und Erteilung von europäischen technischen Zulassungen gemäß dem Anhang zur Entscheidung 94/23/EG der Kommission<sup>6</sup>;
  - der Leitlinie für die europäische technische Zulassung für "Außenseitige Wärmedämm-Verbandssysteme mit Putzschicht", ETAG 004, Ausgabe März 2000.
- 2 Das Deutsche Institut für Bautechnik ist berechtigt zu prüfen, ob die Bestimmungen dieser europäischen technischen Zulassung erfüllt werden. Diese Prüfung kann in den Herstellwerken erfolgen. Der Inhaber der europäischen technischen Zulassung bleibt jedoch für die Konformität der Produkte mit der europäischen technischen Zulassung und deren Brauchbarkeit für den vorgesehenen Verwendungszweck verantwortlich.
- 3 Diese europäische technische Zulassung darf nicht auf andere als die auf Seite 1 aufgeführten Hersteller oder Vertreter von Herstellern oder auf andere als die Im Rahmen dieser europäischen technischen Zulassung hinterlegten Herstellwerke übertragen werden.
- 4 Das Deutsche Institut für Bautechnik kann diese europäische technische Zulassung widerrufen, insbesondere nach einer Mitteilung der Kommission aufgrund von Art. 5 Abs. 1 der Richtlinie 89/106/EWG.
- 5 Diese europäische technische Zulassung darf - auch bei elektronischer Übermittlung - nur ungekürzt wiedergegeben werden. Mit schriftlicher Zustimmung des Deutschen Instituts für Bautechnik kann jedoch eine teilweise Wiedergabe erfolgen. Eine teilweise Wiedergabe ist als solche zu kennzeichnen. Texte und Zeichnungen von Werbebroschüren dürfen weder im Widerspruch zu der europäischen technischen Zulassung stehen noch diese missbräuchlich verwenden.
- 6 Die europäische technische Zulassung wird von der Zulassungsstelle in ihrer Amtssprache erteilt. Diese Fassung entspricht vollständig der in der EOTA verteilten Fassung. Übersetzungen in andere Sprachen sind als solche zu kennzeichnen.

<sup>1</sup> Amtsblatt der Europäischen Gemeinschaften L 40 vom 11. Februar 1989, S. 12  
<sup>2</sup> Amtsblatt der Europäischen Gemeinschaften L 220 vom 30. August 1993, S. 1  
<sup>3</sup> Amtsblatt der Europäischen Union L 284 vom 31. Oktober 2003, S. 25  
<sup>4</sup> Bundesgesetzblatt Teil I 1998, S. 812  
<sup>5</sup> Bundesgesetzblatt Teil I 2006, S. 2407, 2416  
<sup>6</sup> Amtsblatt der Europäischen Gemeinschaften L 17 vom 20. Januar 1994, S. 34

## II BESONDERE BESTIMMUNGEN DER EUROPÄISCHEN TECHNISCHEN ZULASSUNG

### 1 Beschreibung der Produkte und des Verwendungszwecks

Das Wärmedämm-Verbundsystem "ecomín – Uni, L-Aero", im Folgenden WDVS genannt, wird entsprechend den beim Deutschen Institut für Bautechnik (DIBt) hinterlegten Verarbeitungsrichtlinien des Zulassungsinhabers entworfen und verarbeitet. Das WDVS besteht aus den folgenden Bestandteilen, die vom Zulassungsinhaber oder einem Lieferanten werkmäßig hergestellt werden. Das WDVS wird auf der Baustelle aus diesen Bestandteilen hergestellt. Die Verantwortung für das WDVS obliegt letztlich dem Zulassungsinhaber.

#### 1.1 Beschreibung des Bauprodukts

	Bestandteile (siehe Abschnitt 2.3 für nähere Beschreibung, Eigenschaften und Leistungen)	Auftragsmenge [kg/m <sup>2</sup> ]	Dicke [mm]
Dämmstoff mit zugehöriger Befestigungsart	<b>Geklebtes WDVS:</b> <ul style="list-style-type: none"> <li>• <b>Wärmedämmstoff</b>  Werkmäßig vorgefertigtes Produkt aus Mineralwolle (MW) nach EN 13162:2008 <ul style="list-style-type: none"> <li>– MW Lamelle</li> </ul> </li> <li>• <b>Klebemörtel</b> <ul style="list-style-type: none"> <li>– <b>Armatop AKS</b> (zementgebundener Trockenmörtel, der eine Zugabe von ca. 20 – 24 % Wasser erfordert)</li> <li>– <b>Armatop A</b> (zementgebundener Trockenmörtel, der eine Zugabe von ca. 23 % Wasser erfordert)</li> <li>– <b>Armatop L - Aero</b> (zementgebundener Trockenmörtel, der eine Zugabe von ca. 36 – 40 % Wasser erfordert)</li> <li>– <b>Armatop MP</b> (zementgebundener Trockenmörtel, der eine Zugabe von ca. 22 % Wasser erfordert)</li> <li>– <b>Armatop MP white</b> (zementgebundener Trockenmörtel, der eine Zugabe von ca. 22 % Wasser erfordert)</li> <li>– <b>Dämmkleber MK</b> (zementgebundener Trockenmörtel, der eine Zugabe von ca. 20 % Wasser erfordert)</li> <li>– <b>Armatop Uni</b> (zementgebundener Trockenmörtel, der eine Zugabe von ca. 20 – 25 % Wasser erfordert)</li> </ul> </li> </ul>	–	≤ 200
	<b>Mit Profilen mechanisch befestigtes WDVS und zusätzlichem Klebemörtel:</b> <ul style="list-style-type: none"> <li>• <b>Wärmedämmstoff</b>  Werkmäßig vorgefertigtes Produkt aus Mineralwolle (MW) nach EN 13162:2008 <ul style="list-style-type: none"> <li>– MW Platte, <math>\sigma_{mt} \geq 14</math> kPa</li> </ul> </li> <li>• <b>Zusätzliche Klebemörtel</b>  (wie im geklebten WDVS)</li> </ul>	–	60 bis 200

	<b>Bestandteile</b> (siehe Abschnitt 2.3 für nähere Beschreibung, Eigenschaften und Leistungen)	<b>Auftragsmenge</b> [kg/m <sup>2</sup> ]	<b>Dicke</b> [mm]
<b>Dämmstoff mit zugehöriger Befestigungsart</b>	<ul style="list-style-type: none"> <li>• <b>Profile</b> <ul style="list-style-type: none"> <li>– Halteleiste Alu</li> <li>– Verbindungsleiste Alu</li> </ul> </li> <li>Aluminium (Al) – Profile</li> <li>• <b>Dübel für Profile</b> <ul style="list-style-type: none"> <li>– ejothem SK U</li> <li>– WS 8 L</li> <li>– WS 8 N</li> <li>– ejothem SDK U</li> <li>– IsoFux ND-8Z</li> <li>– SDF-K plus, SDF-K plus U, SDF-K plus UB</li> <li>– ejothem NK U</li> </ul> </li> <li>• <b>Dübel für Wärmedämmstoff, wenn erforderlich</b> (wie im mit Dübeln mechanisch befestigten WDVS und zusätzlichem Klebemörtel, siehe unten)</li> </ul>		
	<p><b>Mit Dübeln mechanisch befestigtes WDVS und zusätzlichem Klebemörtel:</b></p> <ul style="list-style-type: none"> <li>• <b>Wärmedämmstoff</b> Werkmäßig vorgefertigtes Produkt aus Mineralwolle (MW) nach EN 13162:2008 <ul style="list-style-type: none"> <li>– MW Platte</li> <li>– MW Lamelle</li> </ul> </li> <li>• <b>Zusätzliche Klebemörtel</b> (wie im geklebten WDVS)</li> <li>• <b>Dübel für Wärmedämmstoff</b> <ul style="list-style-type: none"> <li>– ejothem ST U</li> <li>– KEW TSD 8</li> <li>– WKRET-MET-LFN 8, WKRET-MET-LFM 8</li> <li>– WKRET-MET-LFN 10, WKRET-MET-LFM 10</li> <li>– TERMOZ 8 SV</li> <li>– KOELNER KI8M</li> <li>– ejothem NTK U</li> <li>– IsoFux NDS8Z, IsoFux NDS90Z, IsoFux NDM8Z, IsoFux NDM90Z</li> </ul> </li> </ul> <p>und Dübel mit ETA nach ETAG 014<sup>7</sup> mit den unter Abschnitt 2.3.2 aufgeführten Eigenschaften</p>	–	60 bis 200
<b>Unterputz</b>	<p><b>Armatop Uni</b> Zementgebundener Trockenmörtel der eine Zugabe von ca. 20 – 25 % Wasser erfordert</p>	6,0 – 10,5 (Pulver)	4,0 bis 7,0

<sup>7</sup>

ETAG 014

Kunststoffdübel zur Befestigung von außenseitigen Wärmedämm-Verbundsystemen in Putzschichten

	<b>Bestandteile</b> (siehe Abschnitt 2.3 für nähere Beschreibung, Eigenschaften und Leistungen)	<b>Auftragsmenge</b> [kg/m <sup>2</sup> ]	<b>Dicke</b> [mm]
<b>Unterputz</b>	<b>Armatop L - Aero</b> Zementgebundener Trockenmörtel der eine Zugabe von ca. 36 – 40 % Wasser erfordert Identisch mit den o. g. gleichnamigen Klebemörteln	4,4 – 12,1 (Pulver)	4,0 bis 11,0
<b>Textilglas-Gittergewebe</b>	<b>Glasfasergewebe 32</b> Alkalibeständiges und schiebefestes Textilglas-Gittergewebe mit einem Flächengewicht von ca. 160 g/m <sup>2</sup> und einer Maschenweite von ca. 4,0 mm x 4,0 mm.	–	–
	<b>Glasfasergewebe Universal - Aero</b> Alkalibeständiges und schiebefestes Textilglas-Gittergewebe mit einem Flächengewicht von ca. 160 g/m <sup>2</sup> und einer Maschenweite von ca. 6,0 mm x 6,0 mm.	–	–
	<b>Panzergewebe</b> (Einbau zusätzlich zum Standardgewebe zur Erhöhung der Stoßfestigkeit) Alkalibeständiges und schiebefestes Textilglas-Gittergewebe mit einem Flächengewicht von ca. 330 g/m <sup>2</sup> und einer Maschenweite von ca. 6,0 mm x 6,0 mm	–	–
<b>Haftvermittler</b>	Gebrauchsfertige pigmentierte Flüssigkeiten – Kunstharzdispersion: <b>Haftgrund P *</b> Gebrauchsfertige pigmentierte Flüssigkeit – Kaliwasserglas-Dispersion: <b>Haftgrund Si *</b> Zur Verträglichkeit mit den Oberputzen siehe unten.	0,20 – 0,25 l/m <sup>2</sup>  0,20 – 0,25 l/m <sup>2</sup>	–  –
	<b>Oberputz</b> <b>ohne Haftvermittler zu verwenden:</b> • Dickschichtiger zementgebundener Trockenmörtel, der eine Zugabe von ca. 25 % Wasser erfordert: <b>Kratzputz A **</b> (Korngröße 2,0 bis 4 mm)	13,0 – 18,0	6,0 – 12,0
	<b>ggf. zu verwenden mit Haftvermittler "Haftgrund P": *</b> • Zementgebundener Trockenmörtel, der eine Zugabe von ca. 40 % Wasser erfordert: <b>Alsilite F - Aero **</b> (Korngröße 1,5 mm) • Zementgebundener Trockenmörtel, der eine Zugabe von ca. 26 – 30 % Wasser erfordert: <b>Alsilite R - Aero</b> (Korngröße 2,0 bis 4 mm) • Zementgebundener Trockenmörtel, der eine Zugabe von ca. 26 – 34 % Wasser erfordert: <b>Alsilite T - Aero</b> (Korngröße 2,0 bis 5 mm)	4,0  2,1 – 3,5  2,3 – 4,4	Durch die Korngröße geregelt

	<b>Bestandteile</b> (siehe Abschnitt 2.3 für nähere Beschreibung, Eigenschaften und Leistungen)	<b>Auftragsmenge</b> [kg/m <sup>2</sup> ]	<b>Dicke</b> [mm]
<b>Oberputz</b>	<ul style="list-style-type: none"> <li>Zementgebundene Trockenmörtel, die eine Zugabe von ca. 24 – 26 % Wasser erfordern: <ul style="list-style-type: none"> <li><b>Modellierputz MP</b> (Dicke 2,0 bis 5 mm)</li> <li><b>Reibeputz MP</b> (Korngröße 2,0 bis 4 mm)</li> <li><b>Traufelputz MP</b> (Korngröße 2,0 bis 4 mm)</li> </ul> </li> <li>Zementgebundener Trockenmörtel, der eine Zugabe von ca. 21 % Wasser erfordert: <ul style="list-style-type: none"> <li><b>Strukturputz Mineralisch</b> (Korngröße 2,0 bis 4 mm)</li> </ul> </li> </ul>	<p>2,8 – 7,0</p> <p>2,5 – 3,5</p> <p>2,7 – 4,3</p> <p>2,6 – 3,4</p>	<p>2,0 – 5,0</p> <p>Durch die Korngröße geregelt</p>
	<p><b>ggf. zu verwenden mit Haftvermittler "Haftgrund Si": *</b></p> <ul style="list-style-type: none"> <li>Gebrauchsfertige Pasten – Bindemittel Kaliwasser-glas/Styrol-Acrylat: <ul style="list-style-type: none"> <li><b>Reibeputz Si</b> (Korngröße 1,5 bis 3 mm)</li> <li><b>Traufelputz Si</b> (Korngröße 1,5 bis 3 mm)</li> </ul> </li> </ul>	<p>2,7 – 4,5</p> <p>2,7 – 4,1</p>	<p>Durch die Korngröße geregelt</p>
<b>Zubehör</b>	Beschreibung gemäß Abschnitt 3.2.2.5 der ETAG 004 und mit dem WDVS verträgliche dekorative Schlussanstriche, die auf den Oberputz aufgebracht werden können. Die Verantwortung obliegt dem Zulassungsinhaber.		
<p>* Die Unterrichtung der Verarbeiter über die Anwendung eines Haftvermittlers obliegt der Verantwortung des Zulassungsinhabers.</p> <p>** Die Oberputze "Kratzputz A" und "Alsilit F - Aero" dürfen ausschließlich auf dem Unterputz "Armatop L - Aero" verwendet werden.</p>			

## 1.2 Verwendungszweck

Das WDVS wird verwendet zur außenseitigen Wärmedämmung von Gebäudewänden aus Mauerwerk (Ziegeln, Blöcken, Steinen ....) oder Beton (Baustellenbeton oder vorgefertigte Platten) mit und ohne Putz (Klasse A1 oder A2 - s1,d0 nach EN 13501-1:2007). Es ist so zu bemessen, dass es der Wand, auf die es aufgebracht wird, eine ausreichende Wärmedämmung verleiht.

Das WDVS ist kein lasttragendes Bauteil. Es trägt nicht direkt zur Standsicherheit der Wand bei, auf die es aufgebracht ist, aber es kann zur Dauerhaftigkeit der Wand beitragen, indem es für einen verbesserten Schutz gegen Witterungseinflüsse sorgt.

Das WDVS kann auf bereits bestehenden vertikalen Wänden (Sanierung) oder neuen Wänden verwendet werden.

Das WDVS dient nicht zur Gewährleistung der Luftdichtheit des Tragwerks.

Die Auswahl der Befestigungsart hängt ab von den Eigenschaften des Untergrundes, der ggf. einer Vorbereitung bedarf (siehe Abschnitt 7.2.1 der ETAG 004), und von den nationalen Bestimmungen.

Die Bestimmungen dieser europäischen technischen Zulassung (ETA) beruhen auf einer angenommenen Nutzungsdauer des WDVS von mindestens 25 Jahren, vorausgesetzt, dass die in den Abschnitten 4.2, 5.1 und 5.2 festgelegten Bedingungen für die Verpackung, den Transport, die Lagerung, die Ausführung, ebenso wie für die richtige Nutzung, die Instandhaltung und die Reparatur erfüllt sind. Die Angaben über die Nutzungsdauer können nicht als Garantie des Herstellers oder der Zulassungsstelle ausgelegt werden, sondern sind lediglich als Hilfsmittel zur Auswahl der richtigen Produkte im Hinblick auf die erwartete wirtschaftlich angemessene Nutzungsdauer des Bauwerks zu betrachten.

## 2 Merkmale der Produkte und Nachweisverfahren

### 2.1 Allgemeines

Die Beurteilung der Brauchbarkeit des WDVS für den vorgesehenen Verwendungszweck gemäß den wesentlichen Anforderungen erfolgte in Übereinstimmung mit ETAG 004, "Leitlinie für europäische technische Zulassungen für außenseitige Wärmedämm-Verbundsysteme mit Putzschicht", Ausgabe März 2000 (in dieser ETA als ETAG 004 bezeichnet).

Eigenschaften (der Bestandteile, sowie des WDVS) die weder in dieser ETA noch in dem Anhang aufgeführt sind, müssen den Angaben entsprechen, die in der technischen Dokumentation dieser ETA festgelegt sind.

### 2.2 Merkmale des Wärmedämm-Verbundsystems

#### 2.2.1 Brandverhalten

Putzsystem: Unterputz mit Oberputz und verträglichem Haftvermittler wie nachstehend angegeben	Angegebener maximaler Gehalt organischer Bestandteile	Klasse nach EN 13501-1:2007
Kratzputz A, Alsilite - Aero, Modellierputz MP, Reibeputz MP, Traufelputz MP, Strukturputz Mineralisch, Reibeputz Si, Traufelputz Si	Unterputz $\leq 3,5 \%$ Oberputz $\leq 4,2 \%$	A2 – s1,d0

#### Montage und Befestigung

(für alle Endnutzungsanwendungen gemäß Abschnitt 1.2 der ETA)

Die Beurteilung des Brandverhaltens basiert auf Prüfungen nach EN 13823:2002 – SBI-Test und EN ISO 1716:2002 mit einer maximalen Dämmstoffdicke von 160 mm und einer Rohdichte von  $100 \text{ kg/m}^3$  (Prüfung nach EN 13823:2002 – SBI-Test) bzw.  $150 \text{ kg/m}^3$  (Prüfung nach EN ISO 1716:2002) sowie einem Putzsystem mit maximalem Gehalt organischer Bestandteile (silikathaltiger Oberputz).

Der Hersteller der geprüften MW Platten ist Saint-Gobain Isover G+H AG, Bürgermeister-Grünzweig-Straße 1, 67059 Ludwigshafen.

Für das Putzsystem mit maximalem Gehalt organischer Bestandteile wurde repräsentativ ein silikathaltiger Oberputz mit einer größten Dicke von 3 mm geprüft.

Die Prüfung nach EN ISO 1716:2002 erfolgte mit einem Klebemörtel mit maximalem Gehalt organischer Bestandteile.

Für den SBI-Test wurde das WDVS direkt auf einer 11 mm dicken Kalziumsilikatplatte (Klasse A2 - s1,d0) nach EN 13238:2001 befestigt.

Die Verarbeitung des WDVS erfolgte durch den Zulassungsinhaber entsprechend seinen Verarbeitungsrichtlinien unter Verwendung eines einlagigen Gewebes über dem gesamten Probekörper.

Die Probekörper wurden vorgefertigt und enthielten keinerlei Fugen.

Für den SBI-Test wurden die seitlichen Kanten des Probekörpers mit dem Putzsystem beschichtet.

Für die Prüfung nach EN ISO 11925-2:2002 wurden die Kanten des Probekörpers nicht mit dem Putzsystem beschichtet (offene Schnittkanten).

Dübel waren in dem geprüften WDVS nicht enthalten, da sie keinen Einfluss auf das Prüfergebnis haben.

Anmerkung:

Ein europäisches Referenzszenario für das Brandverhalten von Fassaden steht noch aus. In einigen Mitgliedstaaten ist die Klassifizierung von WDVS nach EN 13501-1:2007 für die Verwendung in Fassaden möglicherweise nicht ausreichend. Um den Vorschriften solcher Mitgliedstaaten zu entsprechen, kann eine zusätzliche Beurteilung des WDVS nach nationalen Bestimmungen (z. B. auf der Grundlage eines Großversuchs) erforderlich sein, bis das europäische Klassifizierungssystem ergänzt worden ist.

## 2.2.2 Wasseraufnahme (Prüfung der Kapillarwirkung)

**Unterputz:**

Unterputz	Wasseraufnahme nach 1 h < 1 kg/m <sup>2</sup>	Wasseraufnahme nach 24 h < 0,5 kg/m <sup>2</sup>
Armatop Uni	x	x
Armatop L - Aero	x	x

Putzsystem: Unterputz mit Oberputz wie nachstehend angegeben	Wasseraufnahme nach 24 h	
	< 0,5 kg/m <sup>2</sup>	≥ 0,5 kg/m <sup>2</sup>
Kratzputz A	x	
Alsilite - Aero	x	
Modellierputz MP	x	
Reibputz MP	x	
Traufelputz MP	x	
Strukturputz Mineralisch	x	
Reibputz Si	X	
Traufelputz Si	x	

## 2.2.3 Hygrothermisches Verhalten

Hygrothermische Zyklen wurden mit dem Unterputz "Armatop Uni" an einer Prüfwand und mit dem Unterputz Armatop L - Aero" an einer zweiten Prüfwand durchgeführt. Keiner der folgenden Mängel ist während der Prüfung aufgetreten:

- Blasenbildung oder Abblättern von einer Schlussbeschichtung
- Versagen oder Rissbildung, im Zusammenhang mit Fugen zwischen den Dämmplatten oder Profilen, die mit dem System verbunden sind
- Loslösung der Putzschicht
- Rissbildung, die ein Eindringen von Wasser in die Dämmschicht ermöglicht.

Das WDVS "ecomoin – Uni, L-Aero" ist dementsprechend als widerstandsfähig gegen hygrothermische Zyklen beurteilt worden.



#### 2.2.4 Frost/Tau-Verhalten

Die Wasseraufnahme sowohl des Unterputzes als auch des Putzsystems beträgt nach 24 Stunden weniger als 0,5 kg/m<sup>2</sup> für alle Kombinationen des WDVS. Das WDVS ist dementsprechend als frost/taubeständig beurteilt worden.

#### 2.2.5 Widerstand gegen Stoßbeanspruchung

Die nachgewiesene Festigkeit gegen Stoß mit hartem Körper und gegen Durchstoß für das WDVS mit verschiedenen Gewebeanordnungen ergibt die nachfolgende Einstufung in Kategorien. Die Festigkeit gegen Durchstoß wurde nicht nachgewiesen, da die Gesamtdicke der Putzsysteme nicht weniger als 6 mm beträgt.

Putzsystem: Unterputz "Armatop Uni" oder "Armatop L - Aero" mit Oberputz wie nachstehend angegeben	Einlagiges Gewebe "Glasfasergewebe 32" oder "Glasfasergewebe Universal - Aero"
Kratzputz A	Kategorie I
Alsilite - Aero	Kategorie II
Modellierputz MP	Kategorie II
Reibeputz MP	Kategorie II
Traufelputz MP	Kategorie II
Strukturputz Mineralisch	Kategorie II
Reibeputz Si	Kategorie II
Traufelputz Si	Kategorie II

#### 2.2.6 Wasserdampfdurchlässigkeit

Putzsystem:	Diffusionsäquivalente Luftschichtdicke s <sub>d</sub>	
	Armatop Uni	Armatop L – Aero
Kratzputz A	nicht zutreffend	≤ 1,0 m (Ergebnis: 0,2 m)
Alsilite - Aero	≤ 1,0 m (Ergebnis: 0,1 m)	≤ 1,0 m (Ergebnis: 0,1 m)
Modellierputz MP	≤ 1,0 m (Ergebnis: 0,1 m)	≤ 1,0 m (Ergebnis: 0,1 m)
Reibeputz MP	≤ 1,0 m (Ergebnis: 0,1 m)	≤ 1,0 m (Ergebnis: 0,1 m)
Traufelputz MP	≤ 1,0 m (Ergebnis: 0,1 m)	≤ 1,0 m (Ergebnis: 0,1 m)
Strukturputz Mineralisch	≤ 1,0 m (Ergebnis: 0,1 m)	≤ 1,0 m (Ergebnis: 0,1 m)
Reibeputz Si	≤ 1,0 m (Ergebnis: 0,2 m)	≤ 1,0 m (Ergebnis: 0,1 m)
Traufelputz Si	≤ 1,0 m (Ergebnis: 0,2 m)	≤ 1,0 m (Ergebnis: 0,1 m)

## 2.2.7 Abgabe gefährlicher Stoffe oder Strahlung

Das WDVS stimmt mit den Bestimmungen von Leitpapier H ("Ein harmonisiertes Konzept für gefährliche Stoffe nach der Bauproduktenrichtlinie, überarbeitet August 2002") überein.

In Ergänzung zu den spezifischen Bestimmungen dieser ETA, die sich auf gefährliche Stoffe beziehen, können die Produkte im Geltungsbereich dieser Zulassung weiteren Anforderungen unterliegen (z. B. umgesetzte europäische Gesetzgebung und nationale Rechts- und Verwaltungsvorschriften). Um die Bestimmungen der Bauproduktenrichtlinie zu erfüllen, müssen ggf. diese Anforderungen ebenfalls eingehalten werden.

## 2.2.8 Standsicherheit

### 2.2.8.1 Haftzugfestigkeiten

Haftzugfestigkeit zwischen Unterputz und Wärmedämmstoff (MW Lamelle)

Unterputz	Konditionierung		
	Anfangszustand	Nach hygrothermischen Zyklen	Nach Frost/Tauwechsel-Versuch
Armatop Uni	≥ 0,08 MPa	≥ 0,08 MPa	Prüfung nicht erforderlich, da Frost/Tau-Zyklen nicht notwendig
Armatop L - Aero	≥ 0,08 MPa	≥ 0,08 MPa	

Haftzugfestigkeit zwischen Klebemörtel und Untergrund bzw. Wärmedämmstoff

Klebemörtel	Untergrund bzw. Wärmedämmstoff	Konditionierung		
		Anfangszustand	2-tägige Wasserlagerung + 2 h Trocknung	2-tägige Wasserlagerung + 7-tägige Trocknung
Armatop AKS	Beton	≥ 0,25 MPa	≥ 0,08 MPa	≥ 0,25 MPa
	MW Lamelle	≥ 0,08 MPa	≥ 0,03 MPa	≥ 0,08 MPa
Armatop A	Beton	≥ 0,25 MPa	≥ 0,08 MPa	≥ 0,25 MPa
	MW Lamelle	≥ 0,08 MPa	≥ 0,03 MPa	≥ 0,08 MPa
Armatop L – Aero	Beton	≥ 0,25 MPa	≥ 0,08 MPa	≥ 0,25 MPa
	MW Lamelle	≥ 0,08 MPa	≥ 0,03 MPa	< 0,08 MPa aber Versagen im Dämmstoff
Armatop MP	Beton	≥ 0,25 MPa	≥ 0,08 MPa	≥ 0,25 MPa
	MW Lamelle	≥ 0,08 MPa	≥ 0,03 MPa	≥ 0,08 MPa
Armatop MP white	Beton	≥ 0,25 MPa	≥ 0,08 MPa	≥ 0,25 MPa
	MW Lamelle	≥ 0,08 MPa	≥ 0,03 MPa	≥ 0,08 MPa
Dämmkleber MK	Beton	≥ 0,25 MPa	≥ 0,08 MPa	≥ 0,25 MPa
	MW Lamelle	≥ 0,08 MPa	≥ 0,03 MPa	≥ 0,08 MPa
Armatop Uni	Beton	≥ 0,25 MPa	≥ 0,08 MPa	≥ 0,25 MPa
	MW Lamelle	≥ 0,08 MPa	≥ 0,03 MPa	≥ 0,08 MPa

Klebefläche:

Mit einer Klebefläche von 50 % ist die in Abschnitt 6.1.4.1.3 der ETAG 004 gegebene Berechnungsformel erfüllt und die Anwendung als geklebtes WDVS ist möglich.

2.2.8.2 Festigkeit der Befestigung (Querverschiebung)

Prüfung nicht erforderlich, da das WDVS das folgende Kriterium nach Abschnitt 5.1.4.2 der ETAG 004 erfüllt:

-  $E \cdot d < 50\,000 \text{ N/mm}$

(E: Elastizitätsmodul des Unterputzes ohne Bewehrung – d: Dicke des Unterputzes)

2.2.8.3 Widerstand gegen Windlasten

Standicherheit von mit Profilen mechanisch befestigten WDVS

Die nachfolgend angegebenen Versagenslasten gelten nur für die genannten Kombinationen der Eigenschaften der Bestandteile und die in Abschnitt 2.3.1 aufgeführten Eigenschaften des Wärmedämmstoffes.

Versagenslasten – Tabelle 1

Eigenschaften der <b>MW Platten</b>	Abmessungen	625 mm x 800 mm
	Dicke	≥ 60 mm
	<b>Zugfestigkeit senkrecht zur Plattenebene</b>	<b>≥ 14 kPa</b>
Versagenslast [N / Platte] (Statischer Schaum- blockversuch)	Horizontale Halteprofile mit einem vertikalen Abstand von 625 mm, alle 30 cm befestigt und vertikale Verbindungsprofile <b>Keine zusätzlichen Dübel in der MW Platte</b>	Mindestwert: 1200 Mittelwert: 1250

Versagenslasten – Tabelle 2

Eigenschaften der <b>MW Platten</b>	Abmessungen	625 mm x 800 mm
	Dicke	≥ 60 mm
	<b>Zugfestigkeit senkrecht zur Plattenebene</b>	<b>≥ 14 kPa</b>
Versagenslast [N / Platte] (Statischer Schaum- blockversuch)	Horizontale Halteprofile mit einem vertikalen Abstand von 625 mm, alle 30 cm befestigt und vertikale Verbindungsprofile <b>Zwei zusätzliche Dübel pro MW Platte,</b> Dübeltellerdurchmesser ≥ 60 mm, oberflächenbündige Montage	Mindestwert: 2200 Mittelwert: 2400

Standicherheit von mit Dübeln mechanisch befestigten WDVS

Die nachfolgend angegebenen Versagenslasten gelten nur für die genannten Kombinationen der Eigenschaften der Bestandteile und die in Abschnitt 2.3.1 aufgeführten Eigenschaften des Wärmedämmstoffes.

Versagenslasten – Tabelle 3

Gilt für alle in Abschnitt 1.1 aufgeführten Dübel bei oberflächenbündiger Montage			
Eigenschaften der <b>MW Platten</b>		Dicke	≥ 60 mm
		<b>Zugfestigkeit senkrecht zur Plattenebene</b>	≥ 14 kPa
Dübeltellerdurchmesser			≥ Ø 60 mm
Versagenslast [N]	Dübel, nicht im Bereich der Plattenfuge (Statischer Schaumblockversuch)	R <sub>Fläche</sub>	Mindestwert: 650 Mittelwert: 740
	Dübel, im Bereich der Plattenfuge (Statischer Schaumblockversuch)	R <sub>Fuge</sub>	Mindestwert: 590 Mittelwert: 610
	Dübel, nicht im Bereich der Plattenfuge (Durchziehversuch, trockene Bedingungen)	R <sub>Fläche</sub>	Mindestwert: 640 Mittelwert: 690
	Dübel, nicht im Bereich der Plattenfuge (Durchziehversuch, feuchte Bedingungen) - Versuchsreihe 2 *  - Versuchsreihe 3 *	R <sub>Fläche</sub>	Mindestwert: 360 Mittelwert: 390  Mindestwert: 410 Mittelwert: 450
* Entsprechend ETAG 004 Abschnitt 5.2.4.1.2 Versuchsverfahren (2)			

Versagenslasten – Tabelle 4

Gilt für alle in Abschnitt 1.1 aufgeführten Dübel bei oberflächenbündiger Montage				
Eigenschaften der <b>MW Platten</b>		Dicke	≥ 80 mm	
		<b>Zugfestigkeit senkrecht zur Plattenebene</b>	≥ 5,0 kPa	
Dübeltellerdurchmesser			≥ Ø 90 mm	≥ Ø 140 mm
Versagenslast [N]	Dübel, nicht im Bereich der Plattenfuge (Statischer Schaumblockversuch)	R <sub>Fläche</sub>	Mindestw.: 480 Mittelwert: 490	Mindestw.: 560 Mittelwert: 690
	Dübel, im Bereich der Plattenfuge (Statischer Schaumblockversuch)	R <sub>Fuge</sub>	Mindestw.: 380 Mittelwert: 390	Mindestw.: 440 Mittelwert: 540
	Dübel, nicht im Bereich der Plattenfuge (Durchziehversuch, trockene Bedingungen)	R <sub>Fläche</sub>	Mindestw.: 540 Mittelwert: 610	keine Leistung festgestellt
	Dübel, nicht im Bereich der Plattenfuge (Durchziehversuch, feuchte Bedingungen) - Versuchsreihe 2 *	R <sub>Fläche</sub>	Mindestw.: 400 Mittelwert: 460	keine Leistung festgestellt
* Entsprechend ETAG 004 Abschnitt 5.2.4.1.2 Versuchsverfahren (2)				

Versagenslasten – Tabelle 5

Gilt für alle in Abschnitt 1.1 aufgeführten Dübel bei oberflächenbündiger Montage			
Eigenschaften der MW Lamelle	Dicke		≥ 60 mm
	Zugfestigkeit senkrecht zur Plattenebene		≥ 80 kPa
Dübeltellerdurchmesser			≥ Ø 140 mm
Versagenslast [N]	Dübel, im Bereich der Plattenfuge (Durchziehversuch, trockene Bedingungen)	R <sub>Fuge</sub>	Mindestwert: 620 Mittelwert: 660
	Dübel, im Bereich der Plattenfuge (Durchziehversuch, feuchte Bedingungen)	R <sub>Fuge</sub>	Mindestwert: 510 Mittelwert: 570
	Dübel, im Bereich der Plattenfuge (Statischer Schaumblockversuch)	R <sub>Fuge</sub>	Mindestwert: 710

Die o. g. Versagenslasten der Tabelle 2 und 3 gelten für folgende Dübel mit versenkter Montage nur unter den genannten Einbaubedingungen:

Dübel	MW Platten – Dicke [d]	Einbaubedingungen *
ejotherm STR U (ETA-04/0023)	100 mm > d ≥ 80 mm	– Maximale Einbautiefe des Dübeltellers: 15 mm ( Dicke der Dämmstoff-Rondelle) – Maximale Schneidblech-Tiefe: 5 mm
	≥ 100 mm	– Maximale Einbautiefe des Dübeltellers: 15 mm ( Dicke der Dämmstoff-Rondelle) – Maximale Schneidblech-Tiefe: 20 mm
TERMOZ 8 SV (ETA-06/0180)	≥ 80 mm	– Maximale Einbautiefe des Dübeltellers: 15 mm ( Dicke der Dämmstoff-Rondelle)

\* Entsprechend der jeweiligen Dübel-ETA

Der Widerstand gegen Windlasten R<sub>d</sub> des WDVS wird wie folgt berechnet:

$$R_d = \frac{R_{\text{Fläche}} \cdot n_{\text{Fläche}} + R_{\text{Fuge}} \cdot n_{\text{Fuge}}}{\gamma}$$

n<sub>Fläche</sub>: Anzahl (je m<sup>2</sup>) der Dübel, die nicht im Bereich der Plattenfuge angeordnet sind

n<sub>Fuge</sub>: Anzahl (je m<sup>2</sup>) der Dübel, die im Bereich der Plattenfuge angeordnet sind

γ: nationaler Sicherheitsfaktor

### 2.2.9 Wärmedurchlasswiderstand

Der von dem WDVS erbrachte zusätzliche Nennwert des Wärmedurchlasswiderstands R zum Wanduntergrund wird berechnet nach EN ISO 6946:2007 aus dem Nennwert des Wärmedurchlasswiderstands des Wärmedämmstoffes R<sub>D</sub>, gegeben mit der CE-Kennzeichnung, und dem Wärmedurchlasswiderstand des Putzsystems R<sub>render</sub>, der etwa 0,02 (m<sup>2</sup> · K)/W beträgt.

$$R = R_D + R_{\text{render}}$$

Die durch mechanische Befestigungsmittel (Dübel, Profile) verursachten Wärmebrücken erhöhen den Wärmedurchgangskoeffizienten U. Dieser Einfluss ist gemäß EN ISO 6946:2007 zu berücksichtigen.

$$U_c = U + \Delta U$$

Korrigierter Wärmedurchgangskoeffizient

$$\Delta U = \Delta U_{\text{Dübel}} + \Delta U_{\text{Profil}}$$

Korrekturterm für mechanische Befestigungsmittel (Dübel, Profile)

$$\Delta U_{\text{Dübel}} = \chi_p \cdot n$$

Korrekturterm für Dübel

- mit:  $n$  Anzahl der Dübel pro  $m^2$
- $\chi_p$  örtlicher Einfluss der durch einen Dübel verursachten Wärmebrücke. Es können die nachfolgend angegebenen Werte angesetzt werden, wenn die Zulassung des Dübels hierüber keine Angabe enthält.
- $\chi_p = 0,004 \text{ W/K}$  bei Dübeln mit galvanisch verzinkter Schraube und mit einem mit Kunststoffmaterial bedeckten Dübelkopf
- $\chi_p = 0,002 \text{ W/K}$  bei Dübeln mit Schraube aus nichtrostendem Stahl mit einem mit Kunststoffmaterial bedeckten Dübelkopf und bei Dübeln, bei denen sich am Kopf der Schraube ein Luftzwischenraum befindet
- $\Delta U_{\text{Profil}}$  Korrekturterm für Profile. Unter Berücksichtigung der Dicke des Wärmedämmstoffes und des Wärmedurchlasswiderstandes des Wanduntergrundes ergeben sich die nachfolgend angegebenen Werte.

Wärmedurchlasswiderstand des Wanduntergrundes [(m <sup>2</sup> ·K)/W]	Dämmstoffdicke [mm]	$\Delta U_{\text{Profil}}$ [W/(m <sup>2</sup> ·K)]
$R < 0,33$	$60 \leq d < 80$	0,03
	$80 \leq d < 120$	0,02
	$d \geq 120$	0
$0,33 \leq R \leq 1,10$	$60 \leq d < 80$	0,02
	$80 \leq d \leq 100$	0,01
	$d > 100$	0
$R > 1,10$	$d \geq 60$	0

### 2.2.10 Aspekte der Dauerhaftigkeit und Gebrauchstauglichkeit Haftzugfestigkeit nach Alterung:

<b>Putzsystem:</b> Unterputz mit Oberputz wie nachstehend angegeben	Kratzputz A	$\geq 0,08 \text{ MPa}$
	Alsilite - Aero	
	Modellierputz MP	
	Reibeputz MP	
	Traufelputz MP	
	Strukturputz Mineralisch	
	Reibeputz Si	
	Traufelputz Si	

### 2.3 Merkmale der Bestandteile

Detaillierte Angaben über die chemische Zusammensetzung und weitere Eigenschaften der Bestandteile, entsprechend Anhang C der ETAG 004, sind beim DIBt hinterlegt.

Weitere Informationen können den Produktdatenblättern entnommen werden, die Teil der technischen Dokumentation dieser ETA sind.

#### 2.3.1 Wärmedämmstoff

Es sind werkmäßig vorgefertigte Platten und Lamellen aus Mineralwolle (MW) nach EN 13162:2008 mit folgendem Bezeichnungsschlüssel und den weiteren in der nachfolgenden Tabelle beschriebenen Eigenschaften zu verwenden, sofern der Hersteller und der Handelsname der MW beim DIBt hinterlegt sind.

MW – EN 13162 – T5 – DS(T+) – WS – WL(P) – MU1

Beschreibung und Eigenschaften	MW Platte	MW Platte	MW Lamelle
Brandverhalten; EN 13501-1:2007	Klasse A1		
Brutto-Verbrennungswärme [MJ/kg]; EN ISO 1716:2002	PCS ≤ 1,02		
Wärmedurchlasswiderstand [(m <sup>2</sup> · K)/W]	Festgelegt in der CE-Kennzeichnung mit Bezug auf EN 13162:2008		
Zugfestigkeit senkrecht zur Plattenebene [kPa]; EN 1607:1997 - unter trockenen Bedingungen * - unter feuchten Bedingungen ** Mittelwert - Versuchsreihe 2 - Versuchsreihe 3	$\sigma_{mt} \geq 14$	$\sigma_{mt} \geq 5$	$\sigma_{mt} \geq 80$
	≥ 33 % vom Mittelwert unter trockenen Bedingungen ≥ 50 % vom Mittelwert unter trockenen Bedingungen		
Druckfestigkeit * [kPa]; EN 826:1996	$\sigma_m \geq 40$	$\sigma_m \geq 4$	$\sigma_m \geq 40$
Rohdichte [kg/m <sup>3</sup> ]; EN 1602:1996	$120 \leq \rho_a \leq 150$	$100 \leq \rho_a \leq 150$	$80 \leq \rho_a \leq 150$
Scherfestigkeit * [kPa]; EN 12090:1997	$20 \leq f_{tk} \leq 100$	$6 \leq f_{tk} \leq 100$	$20 \leq f_{tk} \leq 100$
Schermodul [MPa]; EN 12090:1997	$1,0 \leq G_m \leq 2,0$	$0,3 \leq G_m \leq 2,0$	$1,0 \leq G_m \leq 2,0$
* Kleinstwert aller Einzelwerte			
** Entsprechend ETAG 004 Abschnitt 5.2.4.1.2 Versuchsverfahren (2)			

Wärmedämmstoffe (MW Platte ,  $\sigma_{mt} \geq 14$  kPa) für mechanisch befestigte WDVS mit Profilen müssen umlaufend an den Kanten, 24 mm von der inneren Oberfläche, eine ca. 3 mm breite und 13 bis 18 mm tiefe Nut im Werk eingeschnitten bekommen.

### 2.3.2 Dübel

In den mechanisch befestigten WDVS sind die in der Tabelle in Abschnitt 1.1 aufgeführten Dübel nach der jeweilig angegebenen ETA zu verwenden.

Handelsbezeichnung	ETA-Nummer
ejothem ST U, ejothem SK U	ETA-02/0018
WS 8 L	ETA-02/0019
WS 8 N	ETA-03/0019
ejothem SDK U	ETA-04/0023
KEW TSD 8	ETA-04/0030
IsoFux ND-8Z	ETA-04/0032
SDF-K plus, SDF-K plus U, SDF-K plus UB	ETA-04/0064
ejothem NK U	ETA-05/0009
WKRET-MET-LFN 8, WKRET-MET-LFM 8	ETA-06/0080
WKRET-MET-LFN 10, WKRET-MET-LFM 10	ETA-06/0105
TERMOZ 8 SV	ETA-06/0180

Handelsbezeichnung	ETA-Nummer
KOELNER KI8M	ETA-06/0191
ejothem NTK U	ETA-07/0026
IsoFux NDS8Z, IsoFux NDM8Z, IsoFux NDS90Z, IsoFux NDM90Z	ETA-07/0129

Zusätzlich dürfen alle Dübel mit ETA nach ETAG 014<sup>7</sup> mit den nachfolgenden Eigenschaften verwendet werden:

- Dübeltellerdurchmesser  $\geq 60$  mm bzw.  $\geq 90$  mm oder  $\geq 140$  mm
- Tellersteifigkeit  $\geq 0,3$  kN/mm
- Tragfähigkeit des Dübeltellers  $\geq 1,0$  kN

Diese Eigenschaften und die charakteristische Zugtragfähigkeit der Dübel sind der entsprechenden ETA zu entnehmen.

### 2.3.3 Profile

In dem mit Profilen mechanisch befestigten WDVS sind Aluminium (Al) - Profile, EN AW-6060 T66 nach EN 755-2:2008, mit den in Anhang 1 aufgeführten Abmessungen zu verwenden.

Der Durchzieh widerstand der Befestigungen von Profilen beträgt  $\geq 500$  N.

### 2.3.4 Putz (Unterputz)

Der Mittelwert der Rissbreite bei 1% Dehnung der mit verschiedenen Textilglas-Gittergeweben bewehrten Unterputze beträgt:

Unterputz	Textilglas-Gittergewebe	Mittelwert der Rissbreite $w_{m(1\%)}$
Armatop Uni	Glasfasergewebe 32	0,06 mm
	Glasfasergewebe Universal - Aero	0,07 mm
Armatop L - Aero	Glasfasergewebe 32	0,08 mm
	Glasfasergewebe Universal - Aero	0,09 mm

### 2.3.5 Bewehrung (Textilglas-Gittergewebe)

Eigenschaften (Alkalibeständigkeit): bestanden

	Glasfasergewebe 32		Glasfasergewebe Universal - Aero	
	Kette	Schuss	Kette	Schuss
Restreißfestigkeit nach Alterung [N/mm]	$\geq 20$	$\geq 20$	$\geq 20$	$\geq 20$
Relative Restreißfestigkeit nach Alterung in % bezogen auf die Festigkeit im Anlieferungszustand	$\geq 50$	$\geq 50$	$\geq 50$	$\geq 50$

## 3 Bewertung und Bescheinigung der Konformität und CE-Kennzeichnung

### 3.1 System der Konformitätsbescheinigung

Gemäß Entscheidung 97/556/EC der Europäischen Kommission<sup>8</sup> ergänzt durch 2001/596/EC<sup>9</sup> ist abhängig vom Brandverhalten das System 1 oder 2+ der Konformitätsbescheinigung anzuwenden.

<sup>8</sup> Amtsblatt der Europäischen Gemeinschaften L 229/14 vom 20.08.1997

<sup>9</sup> Amtsblatt der Europäischen Gemeinschaften L 209/33 vom 02.08.2001



In Anbetracht der Klasse A für das Brandverhalten des WDVS sind die Systeme der Konformitätsbescheinigung System 1 im Hinblick auf die Eigenschaften des Brandverhaltens und System 2+ im Hinblick auf andere Eigenschaften als das Brandverhalten anzuwenden.

Diese Systeme der Konformitätsbescheinigung sind im Folgenden beschrieben:

System 1: Zertifizierung der Konformität des Produkts durch eine zugelassene Zertifizierungsstelle aufgrund von:

- (a) Aufgaben des Herstellers:
  - (1) werkseigener Produktionskontrolle;
  - (2) zusätzlicher Prüfung von im Werk entnommenen Proben durch den Hersteller nach festgelegtem Prüfplan;
- (b) Aufgaben der zugelassenen Stelle:
  - (3) Erstprüfung des Produkts;
  - (4) Erstinspektion des Werkes und der werkseigenen Produktionskontrolle;
  - (5) laufender Überwachung, Beurteilung und Anerkennung der werkseigenen Produktionskontrolle.

System 2+: Konformitätserklärung des Herstellers für das Produkt aufgrund von:

- (a) Aufgaben des Herstellers:
  - (1) Erstprüfung des Produkts;
  - (2) werkseigener Produktionskontrolle;
  - (3) Prüfung von im Werk entnommenen Proben nach festgelegtem Prüfplan.
- (b) Aufgaben der zugelassenen Stelle:
  - (4) Zertifizierung der werkseigenen Produktionskontrolle aufgrund von:
    - Erstinspektion des Werkes und der werkseigenen Produktionskontrolle;
    - laufender Überwachung, Beurteilung und Anerkennung der werkseigenen Produktionskontrolle.

## 3.2 Zuständigkeiten

### 3.2.1 Aufgaben des Herstellers

#### 3.2.1.1 Werkseigene Produktionskontrolle

Der Hersteller muss eine ständige Eigenüberwachung der Produktion durchführen. Alle vom Hersteller vorgegebenen Daten, Anforderungen und Vorschriften sind systematisch in Form schriftlicher Betriebs- und Verfahrensanweisungen festzuhalten. Die werkseigene Produktionskontrolle hat sicherzustellen, dass das WDVS und seine Komponenten mit dieser europäischen technischen Zulassung übereinstimmen.

Der Hersteller darf nur Rohstoffe verwenden, die in der technischen Dokumentation dieser europäischen technischen Zulassung aufgeführt sind. Die eingehenden Rohstoffe sind durch den Hersteller vor der Annahme zu überprüfen.

Die werkseigene Produktionskontrolle muss mit dem Prüf- und Überwachungsplan<sup>10</sup>, der Teil der technischen Dokumentation dieser ETA ist, übereinstimmen. Der Prüf- und Überwachungsplan<sup>10</sup> wurde zwischen dem Hersteller und dem DIBt vereinbart und ist im Zusammenhang mit dem vom Hersteller betriebenen werkseigenen Produktionskontrollsystem festgelegt und beim DIBt hinterlegt.

Die Ergebnisse der werkseigenen Produktionskontrolle sind festzuhalten und in Übereinstimmung mit den Bestimmungen des Prüf- und Überwachungsplans<sup>10</sup> auszuwerten. Die Aufzeichnungen enthalten mindestens folgende Angaben:

<sup>10</sup>

Der Prüf- und Überwachungsplan ist ein vertraulicher Bestandteil der Dokumentation dieser europäischen technischen Zulassung, der nur der in das Konformitätsbescheinigungsverfahren eingeschalteten zugelassenen Stelle ausgehändigt wird (siehe Abschnitt 3.2.2).

- Bezeichnung des Produkts, der Ausgangsmaterialien und der Bestandteile,
- Art der Kontrolle oder Prüfung,
- Datum der Herstellung des Produkts und Datum der Prüfung des Produkts oder der Ausgangsmaterialien oder der Bestandteile,
- Ergebnis der Kontrolle und der Prüfungen und, soweit zutreffend, Vergleich mit den Anforderungen,
- Unterschrift des für die werkseigene Produktionskontrolle Verantwortlichen.

Die Aufzeichnungen sind der mit der laufenden Überwachung befassten zugelassenen Stelle vorzulegen. Sie sind dem DIBt auf Verlangen vorzulegen.

#### 3.2.1.2 Sonstige Aufgaben des Herstellers

Bei der Erstprüfung des WDVS und der Bestandteile im Hinblick auf andere Eigenschaften als das Brandverhalten sind die Ergebnisse der zur Erteilung der ETA durchgeführten Versuche zu verwenden, sofern sich bei der Herstellung oder im Werk nichts ändert. Anderenfalls ist die erforderliche Erstprüfung mit dem DIBt abzustimmen.

Der Hersteller hat auf der Grundlage eines Vertrags eine Stelle, die für die Aufgaben nach Abschnitt 3.1 für den Bereich der WDVS zugelassen ist, zur Durchführung der Maßnahmen nach Abschnitt 3.2.2 einzuschalten. Hierfür ist der Prüf- und Überwachungsplan<sup>10</sup> nach den Abschnitten 3.2.1.1 und 3.2.2 vom Hersteller der zugelassenen Stelle vorzulegen.

Der Hersteller hat eine Konformitätserklärung abzugeben mit der Aussage, dass das WDVS mit den Bestimmungen der am 25. Februar 2011 erteilten ETA ETA-10/0434 übereinstimmt.

#### 3.2.2 Aufgaben der zugelassenen Stellen

Die zugelassene Stelle hat die

- Erstprüfung des WDVS und der Bestandteile im Hinblick auf die Eigenschaften des Brandverhaltens,
- Erstinspektion des Werks und der werkseigenen Produktionskontrolle,
- laufende Überwachung, Beurteilung und Anerkennung der werkseigenen Produktionskontrolle,

in Übereinstimmung mit den im Prüf- und Überwachungsplan<sup>10</sup> festgelegten Bestimmungen durchzuführen.

Die zugelassene Stelle hat die wesentlichen Punkte ihrer oben angeführten Maßnahmen festzuhalten und die erzielten Ergebnisse und die Schlussfolgerungen in einem schriftlichen Bericht zu dokumentieren.

Die vom Hersteller eingeschaltete zugelassene Zertifizierungsstelle hat ein EG-Konformitätszertifikat für das WDVS zu erteilen, welches die Zertifizierung der werkseigenen Produktionskontrolle beinhaltet, mit der Aussage, dass das WDVS mit den Bestimmungen dieser ETA übereinstimmt.

Wenn die Bestimmungen der ETA und des zugehörigen Prüf- und Überwachungsplans<sup>10</sup> nicht mehr erfüllt sind, hat die Zertifizierungsstelle das Konformitätszertifikat zurückzuziehen und unverzüglich das DIBt zu informieren.

### 3.3 Kennzeichnung

#### 3.3.1 CE-Kennzeichnung

Die CE-Kennzeichnung ist auf den kommerziellen Begleitpapieren anzubringen. Hinter den Buchstaben "CE" sind ggf. die Kennnummer der zugelassenen Zertifizierungsstelle anzugeben sowie die folgenden zusätzlichen Angaben zu machen:

- Name und Anschrift des Herstellers (für die Herstellung verantwortliche juristische Person),
- die letzten beiden Ziffern des Jahres, in dem die CE-Kennzeichnung angebracht wurde,
- Nummer des EG-Konformitätszertifikats für das WDVS,

- Nummer der ETA,
- Nummer der Leitlinie für die Europäische Technische Zulassung (ETAG),
- Handelsbezeichnung des WDVS.

### 3.3.2 Zusätzliche Kennzeichnung

Auf der Verpackung der einzelnen Bestandteile des WDVS ist die jeweilige Handelsbezeichnung anzugeben.

In Ergänzung zur Handelsbezeichnung sind folgende Angaben in den kommerziellen Begleitpapieren und/oder auf der Verpackung des Wärmedämmstoffs anzugeben:

- Mindestwert der Zugfestigkeit senkrecht zur Plattenebene des Wärmedämmstoffs,
- Schermodul des Wärmedämmstoffs.

## 4 Annahmen, unter denen die Brauchbarkeit des Produkts für den vorgesehenen Verwendungszweck positiv beurteilt wurde

### 4.1 Herstellung

Die Bestandteile des WDVS müssen nach der Zusammensetzung und dem Herstellungsverfahren denen entsprechen, die den Zulassungsversuchen zugrunde lagen. Zusammensetzung und Herstellungsverfahren sind beim DIBt hinterlegt.

Die ETA wurde für das WDVS auf der Grundlage abgestimmter Daten und Informationen erteilt, die beim DIBt hinterlegt sind und der Identifizierung des beurteilten und bewerteten WDVS dienen. Änderungen am WDVS oder den Bestandteilen oder deren Herstellungsverfahren, die dazu führen könnten, dass die hinterlegten Daten und Informationen nicht mehr korrekt sind, sind vor ihrer Einführung dem DIBt mitzuteilen. Das DIBt wird darüber entscheiden, ob sich solche Änderungen auf die ETA und folglich auf die Gültigkeit der CE-Kennzeichnung auf Grund der ETA auswirken oder nicht, und ggf. feststellen, ob eine zusätzliche Beurteilung oder eine Änderung der ETA erforderlich ist.

### 4.2 Verarbeitung, Entwurf und Ausführung

#### 4.2.1 Allgemeines

Die mit dem WDVS zu versehende Wand muss in ausreichendem Maße standsicher und winddicht sein. Ihre Steifigkeit muss so groß sein, dass das WDVS keinen Verformungen unterworfen ist, die zu seiner Schädigung führen können.

Die Anforderungen nach ETAG 004, Kapitel 7, sind zu beachten.

#### 4.2.2 Verarbeitung

Die Verarbeitung des WDVS erfolgt auf der Baustelle. Der Zulassungsinhaber ist verpflichtet, alle mit Entwurf und Ausführung des WDVS betrauten Personen über die Besonderen Bestimmungen dieser ETA und alle für eine einwandfreie Ausführung des WDVS erforderlichen weiteren Einzelheiten zu unterrichten.

Für das WDVS dürfen nur die Bestandteile verwendet werden, deren Handelsbezeichnung in Abschnitt 1.1 angegebenen ist und die die Merkmale nach Abschnitt 2.3 aufweisen.

#### 4.2.3 Entwurf und Bemessung

##### 4.2.3.1 Anforderungen an den Untergrund

Für die Anforderungen an den Untergrund und dessen Vorbereitung gilt ETAG 004, Abschnitt 7.2.1.

Bei mechanisch befestigten WDVS muss der Untergrund eine ausreichende Tragfähigkeit für den Einsatz von Dübeln nach Abschnitt 2.3.2 aufweisen. Es gelten die Bestimmungen der ETA für den jeweiligen Dübel.

#### 4.2.3.2 Widerstand gegen Windlasten

Die Beurteilung eines ausreichenden Widerstandes gegen Windlasten erfolgt auf der Grundlage der Tragfähigkeiten nach Abschnitt 2.2.8.3 und der charakteristischen Zugtragfähigkeit des verwendeten Dübels nach Abschnitt 2.3.2. Unter Berücksichtigung der nationalen Sicherheitsfaktoren werden die Bemessungswerte der Beanspruchbarkeit ermittelt. Der Kleinere der Bemessungswerte der Beanspruchbarkeit des WDVS ( $R_d$ ) und des Dübels ( $N_{Rd}$ ) ist maßgebend.

Der ermittelte Bemessungswert der Windsoglast  $S_d$  (unter Berücksichtigung der nationalen Sicherheitsfaktoren) wird dem Bemessungswert der Beanspruchbarkeit gegenübergestellt.

#### 4.2.4 Ausführung

Für die Verarbeitung des WDVS und die Erhärtung der Putzprodukte sind die Verarbeitungsrichtlinien des Herstellers zu beachten, die Teil der technischen Dokumentation dieser ETA sind.

### 5 Vorgaben für den Hersteller

#### 5.1 Verpackung, Transport und Lagerung

Die Verpackung der Bestandteile des WDVS muss so erfolgen, dass während Transport und Lagerung keine unzuträgliche Befeuchtung auftreten kann, es sei denn, vom Hersteller sind zu diesem Zweck andere Maßnahmen vorgesehen.

Die Bestandteile des WDVS sind vor Beschädigung zu schützen.

#### 5.2 Nutzung, Instandhaltung, Reparatur

Weitere Hinweise zu Nutzung, Instandhaltung und Reparatur sind ETAG 004, Abschnitt 7.3, zu entnehmen.

Uwe Bender  
Abteilungsleiter



### Horizontales Halteprofil – "Halteleiste Alu"

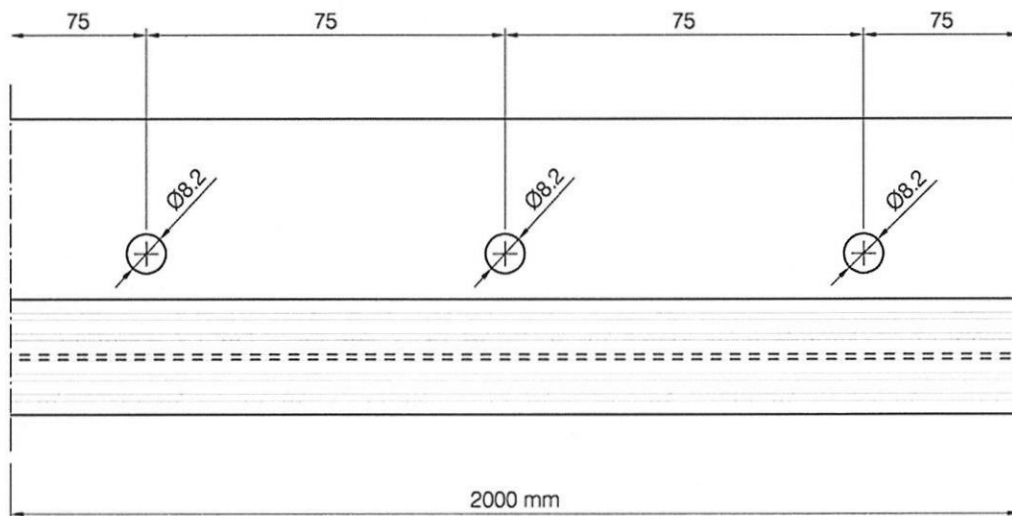
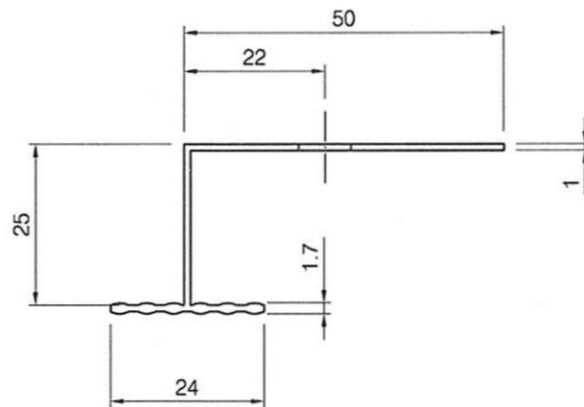

### Vertikales Verbindungsprofil - "Verbindungsleiste Alu"

Länge: 470 mm

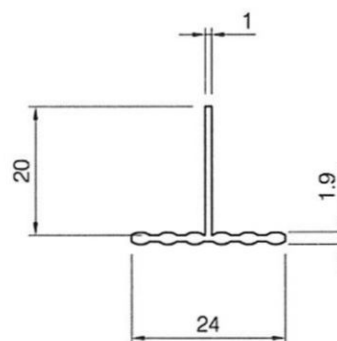

WDVS "ecommin - Uni, L-Aero"

Horizontale und vertikale Aluminium Profile

Anhang 1