

Allgemeine bauaufsichtliche Zulassung

Zulassungsstelle für Bauprodukte und Bauarten

Bautechnisches Prüfamts

Eine vom Bund und den Ländern
gemeinsam getragene Anstalt des öffentlichen Rechts
Mitglied der EOTA, der UEAtc und der WFTAO

Datum:

08.08.2011

Geschäftszeichen:

II 25-1.40.23-35/10

Zulassungsnummer:

Z-40.23-4

Geltungsdauer

vom: **8. August 2011**

bis: **8. August 2016**

Antragsteller:

Georg Fischer DEKA GmbH
Kreuzstraße 22
35232 Dautphetal-Mornshausen

Zulassungsgegenstand:

Rohre aus Polypropylen PP-H (Typ 1)
DEKAPROP-Druckrohre

Der oben genannte Zulassungsgegenstand wird hiermit allgemein bauaufsichtlich zugelassen.
Diese allgemeine bauaufsichtliche Zulassung umfasst acht Seiten und vier Anlagen mit sechs Seiten.
Der Gegenstand ist erstmals am 17. November 1995 allgemein bauaufsichtlich zugelassen worden.

DIBt

I ALLGEMEINE BESTIMMUNGEN

- 1 Mit der allgemeinen bauaufsichtlichen Zulassung ist die Verwendbarkeit bzw. Anwendbarkeit des Zulassungsgegenstandes im Sinne der Landesbauordnungen nachgewiesen.
- 2 Sofern in der allgemeinen bauaufsichtlichen Zulassung Anforderungen an die besondere Sachkunde und Erfahrung der mit der Herstellung von Bauprodukten und Bauarten betrauten Personen nach den § 17 Abs. 5 Musterbauordnung entsprechenden Länderregelungen gestellt werden, ist zu beachten, dass diese Sachkunde und Erfahrung auch durch gleichwertige Nachweise anderer Mitgliedstaaten der Europäischen Union belegt werden kann. Dies gilt ggf. auch für im Rahmen des Abkommens über den Europäischen Wirtschaftsraum (EWR) oder anderer bilateraler Abkommen vorgelegte gleichwertige Nachweise.
- 3 Die allgemeine bauaufsichtliche Zulassung ersetzt nicht die für die Durchführung von Bauvorhaben gesetzlich vorgeschriebenen Genehmigungen, Zustimmungen und Bescheinigungen.
- 4 Die allgemeine bauaufsichtliche Zulassung wird unbeschadet der Rechte Dritter, insbesondere privater Schutzrechte, erteilt.
- 5 Hersteller und Vertreiber des Zulassungsgegenstandes haben, unbeschadet weiter gehender Regelungen in den "Besonderen Bestimmungen", dem Verwender bzw. Anwender des Zulassungsgegenstandes Kopien der allgemeinen bauaufsichtlichen Zulassung zur Verfügung zu stellen und darauf hinzuweisen, dass die allgemeine bauaufsichtliche Zulassung an der Verwendungsstelle vorliegen muss. Auf Anforderung sind den beteiligten Behörden Kopien der allgemeinen bauaufsichtlichen Zulassung zur Verfügung zu stellen.
- 6 Die allgemeine bauaufsichtliche Zulassung darf nur vollständig vervielfältigt werden. Eine auszugsweise Veröffentlichung bedarf der Zustimmung des Deutschen Instituts für Bautechnik. Texte und Zeichnungen von Werbeschriften dürfen der allgemeinen bauaufsichtlichen Zulassung nicht widersprechen. Übersetzungen der allgemeinen bauaufsichtlichen Zulassung müssen den Hinweis "Vom Deutschen Institut für Bautechnik nicht geprüfte Übersetzung der deutschen Originalfassung" enthalten.
- 7 Die allgemeine bauaufsichtliche Zulassung wird widerruflich erteilt. Die Bestimmungen der allgemeinen bauaufsichtlichen Zulassung können nachträglich ergänzt und geändert werden, insbesondere, wenn neue technische Erkenntnisse dies erfordern.

II BESONDERE BESTIMMUNGEN

1 Zulassungsgegenstand und Anwendungsbereich

(1) Gegenstand dieser allgemeinen bauaufsichtlichen Zulassung sind extrudierte Kunststoffrohre mit Abmessungen gemäß Anlage 1, die aus Polypropylen PP-H (Typ 1) gefertigt werden.

(2) Die Rohre dürfen zu oberirdischen Druckrohrleitungen und drucklosen Rohrleitungen gefügt, in Anlagen zum Lagern, Abfüllen und Umschlagen wassergefährdender Flüssigkeiten verwendet werden.

(3) Flüssigkeiten nach Medienliste 40-1.2¹ erfordern keinen gesonderten Nachweis der Dichtheit und Beständigkeit des Werkstoffes der Rohre.

(4) Falls die Rohre zu oberirdischen Rohrleitungen gefügt, in einem durch Erdbeben gefährdeten Gebiet verwendet werden sollen, sind die diesbezüglichen örtlichen Vorschriften zusätzlich zu den Bestimmungen dieser allgemeinen bauaufsichtlichen Zulassung einzuhalten.

(5) Die Rohre fallen nicht unter den Anwendungsbereich dieser allgemeinen bauaufsichtlichen Zulassung, wenn sie in Rohrleitungen eingebaut werden, die nach den Vorschriften der Richtlinie 97/23/EG (Druckgeräte-Richtlinie)² die CE-Kennzeichnung tragen.

(6) Die Rohre sind vor UV-Strahlung zu schützen (Einbau in Räumen von Gebäuden oder unter Dach).

(7) Durch diese allgemeine bauaufsichtliche Zulassung entfällt für den Zulassungsgegenstand die wasserrechtliche Eignungsfeststellung nach § 63 des Wasserhaushaltsgesetzes (WHG)³:

(8) Die Geltungsdauer dieser allgemeinen bauaufsichtlichen Zulassung (s. Seite 1) bezieht sich auf die Verwendung im Sinne von Einbau bzw. Installation des Zulassungsgegenstandes und nicht auf die Verwendung im Sinne der späteren Nutzung.

2 Bestimmungen für die Bauprodukte

2.1 Allgemeines

Die Rohre müssen den Besonderen Bestimmungen und den Anlagen dieses Bescheides sowie den beim Deutschen Institut für Bautechnik hinterlegten Angaben entsprechen.

2.2 Eigenschaften und Zusammensetzung

2.2.1 Werkstoffe

(1) Es dürfen nur allgemein bauaufsichtlich zugelassene Werkstoffe verwendet werden.

(2) Die Verwendung von Regeneraten ist nicht zulässig. Die Verwendung von bis zu 15 % aus gleichen Produktionsbetrieben stammendem Umlaufmaterial, das während der Herstellung der Rohre anfällt, zusätzlich zur Verwendung von Neumaterial eines Formmasstyps des gleichen Herstellbetriebes ist zulässig, wenn die Anforderungen der werkseigenen Produktionskontrolle (s. Anlage 3, Abschnitt 1) eingehalten werden.

¹ Medienliste 40-1.2, Stand Mai 2005, erhältlich beim DIBt

² in Deutschland umgesetzt durch das Gesetz über technische Arbeitsmittel und Verbraucherprodukte (Geräte- und Produktsicherheitsgesetz- GPSG) vom 6. Januar 2004

³ Gesetz zur Ordnung des Wasserhaushalts (Wasserhaushaltsgesetz- WHG) vom 31. Juli 2009

2.2.2 Konstruktionsdetails

Die Abmessungen der Rohre und die dazugehörenden Bezeichnungen von Rohrserie (S) und Durchmesser-Wanddicken-Verhältnis (SDR) sind in der Anlage 1 aufgeführt. Das Fügen der Rohre miteinander oder mit entsprechenden Rohrleitungsteilen (Fittings, Armaturen) erfolgt durch Heizelementstumpf- oder Heizelementmuffenschweißen.

2.2.3 Klassifizierung

Die Rohre entsprechen den Rohrserien S 8,3 (SDR 17,3) und S 5 (SDR 11).

2.2.4 Funktionsfähigkeit, Standsicherheit

(1) Rohrleitungen aus Rohren, die dieser allgemeinen bauaufsichtlichen Zulassung entsprechen, sind standsicher, wenn die zulässigen Betriebsdrücke nach Anlage 4, Abschnitt 2 eingehalten, und sie unter Beachtung der DVS-Richtlinie 2210 Teil 1⁴ eingebaut werden.

(2) Die zulässigen Stützabstände und Biegeschenkelängen sind für jede Rohrleitung nach den Maßgaben der Anlage 4, Abschnitt 2.2 bzw. 2.3, zu ermitteln. Mannlasten auf Rohrleitungen sind unzulässig.

(3) Werden andere konstruktive Lösungen, als unter Absatz (1) und (2) angegeben, vorgesehen, muss der statische Nachweis im Einzelfall sinngemäß unter Beachtung der Bau- und Prüfgrundsätze für Rohrleitungsteile für oberirdisch verlegte Rohrleitungen aus Thermoplasten" (BPG) des DIBt, Fassung Mai 1993, und der DVS-Richtlinie 2210 Teil 1⁴ erbracht werden. Dieser Standsicherheitsnachweis ist durch ein Prüfamt oder einen Prüfenieur für Standsicherheit zu prüfen. Es wird empfohlen, Prüfümter oder Prüfenieure für Standsicherheit mit besonderen Kenntnissen im Kunststoffbau zu beauftragen, z. B.:

- Prüfamt für Baustatik der LGA in Nürnberg,
- Deutsches Institut für Bautechnik Berlin (nur Typenprüfung).

Die Prüfung ist in Absprache mit dem DIBt durchzuführen.

2.2.5 Brandverhalten

Der Werkstoff Polypropylen (PP-H) ist in der zur Anwendung kommenden Wanddicke normal entflammbar (Baustoffklasse B2 nach DIN 4102-1⁵). Zur Widerstandsfähigkeit gegen Flammeneinwirkungen siehe Abschnitt 3 (1).

2.3 Herstellung, Verpackung, Transport, Lagerung und Kennzeichnung

2.3.1 Herstellung

(1) Die Herstellung muss nach der beim Deutschen Institut für Bautechnik hinterlegten Herstellungsbeschreibung erfolgen.

(2) Außer der Herstellungsbeschreibung sind die Anforderungen nach Anlage 2, Abschnitt 1 einzuhalten.

(3) Die Rohre dürfen nur im Werk der Georg Fischer DEKA GmbH Dautphetal-Mornshausen hergestellt werden.

2.3.2 Verpackung, Transport, Lagerung

Verpackung, Transport und Lagerung müssen gemäß Anlage 2, Abschnitt 2, erfolgen.

2.3.3 Kennzeichnung

Die Rohre müssen vom Hersteller mit dem Übereinstimmungszeichen (Ü-Zeichen) nach den Übereinstimmungszeichen-Verordnungen der Länder gekennzeichnet werden. Die Kennzeichnung darf nur erfolgen, wenn die Voraussetzungen nach Abschnitt 2.4 erfüllt sind.

⁴ DVS 2210-1:2003-04 Industrierohrleitungen aus thermoplastischen Kunststoffen - Projektierung und Ausführung - Oberirdische Rohrsysteme
⁵ DIN 4102-1:1998-05 Brandverhalten von Baustoffen und Bauteilen

Außerdem hat der Hersteller die Rohre gut sichtbar und dauerhaft mit folgenden Angaben zu kennzeichnen:

- Hersteller oder Herstellerzeichen,
- Herstelldatum,
- Werkstoff (PP-H),
- Rohrserie S bzw. Durchmesser-Wanddicken-Verhältnis (SDR),
- Außendurchmesser x Wanddicke.

2.4 Übereinstimmungsnachweis

2.4.1 Allgemeines

(1) Die Bestätigung der Übereinstimmung der Rohre mit den Bestimmungen dieser allgemeinen bauaufsichtlichen Zulassung muss vom Herstellwerk mit einem Übereinstimmungszertifikat auf der Grundlage einer werkseigenen Produktionskontrolle und einer regelmäßigen Fremdüberwachung einschließlich einer Erstprüfung der Rohre nach Maßgabe der folgenden Bestimmungen erfolgen.

(2) Für die Erteilung des Übereinstimmungszertifikats und für die Fremdüberwachung einschließlich der dabei durchzuführenden Produktprüfungen hat der Hersteller der Rohre eine hierfür anerkannte Zertifizierungsstelle sowie eine hierfür anerkannte Überwachungsstelle einzuschalten.

(3) Die Erklärung, dass ein Übereinstimmungszertifikat erteilt ist, hat der Hersteller durch Kennzeichnung der Rohre mit dem Übereinstimmungszeichen (Ü-Zeichen) unter Hinweis auf den Verwendungszweck abzugeben.

(4) Dem Deutschen Institut für Bautechnik ist von der Zertifizierungsstelle eine Kopie des von ihr erteilten Übereinstimmungszertifikats zur Kenntnis zu geben.

Dem Deutschen Institut für Bautechnik ist zusätzlich eine Kopie des Erstprüfberichts zur Kenntnis zu geben.

(5) Die Bestätigung der Übereinstimmung der zusammengefügteten Rohrleitung mit den Bestimmungen dieser allgemeinen bauaufsichtlichen Zulassung muss vom beauftragten Betrieb mit einer Übereinstimmungserklärung, auf der Grundlage der Bestimmungen für die Ausführung nach Abschnitt 4, erfolgen.

2.4.2 Werkseigene Produktionskontrolle

(1) Im Herstellwerk ist eine werkseigene Produktionskontrolle einzurichten und durchzuführen. Unter werkseigener Produktionskontrolle wird die vom Hersteller vorzunehmende kontinuierliche Überwachung der Produktion verstanden, mit der dieser sicherstellt, dass die von ihm hergestellten Bauprodukte den Bestimmungen dieser allgemeinen bauaufsichtlichen Zulassung entsprechen.

(2) Die werkseigene Produktionskontrolle muss mindestens die in Anlage 3, Abschnitt 1, aufgeführten Maßnahmen einschließen.

(3) Die Ergebnisse der werkseigenen Produktionskontrolle sind aufzuzeichnen und auszuwerten. Die Aufzeichnungen müssen mindestens folgende Angaben enthalten:

- Bezeichnung des Bauprodukts bzw. des Ausgangsmaterials und der Bestandteile,
- Art der Kontrolle oder Prüfung,
- Datum der Herstellung und der Prüfung des Bauprodukts bzw. des Ausgangsmaterials,
- Ergebnis der Kontrollen und Prüfungen und Vergleich mit den Anforderungen,
- Unterschrift des für die werkseigene Produktionskontrolle Verantwortlichen.

(4) Die Aufzeichnungen sind mindestens fünf Jahre aufzubewahren und der für die Fremdüberwachung eingeschalteten Überwachungsstelle vorzulegen. Sie sind dem Deutschen Institut für Bautechnik vorzulegen sowie der zuständigen obersten Bauaufsichtsbehörde auf Verlangen vorzulegen.

(5) Bei ungenügendem Prüfergebnis sind vom Hersteller unverzüglich die erforderlichen Maßnahmen zur Abstellung des Mangels zu treffen. Rohre, die den Anforderungen nicht entsprechen, sind so zu handhaben, dass Verwechslungen mit übereinstimmenden ausgeschlossen werden. Nach Abstellung des Mangels ist - soweit technisch möglich und zum Nachweis der Mängelbeseitigung erforderlich - die betreffende Prüfung unverzüglich zu wiederholen.

2.4.3 Fremdüberwachung

(1) In jedem Herstellwerk ist die werkseigene Produktionskontrolle durch eine Fremdüberwachung entsprechend Anlage 3, Abschnitt 2 (2) regelmäßig zu überprüfen, mindestens jedoch zweimal jährlich.

(2) Im Rahmen der Fremdüberwachung ist eine Erstprüfung der Rohre entsprechend Anlage 3, Abschnitt 2 (1), durchzuführen. Darüber hinaus können auch Proben für Stichprobenprüfungen entnommen werden. Die Probenahme und Prüfungen obliegen jeweils der anerkannten Überwachungsstelle. Wenn die der allgemeinen bauaufsichtlichen Zulassung zugrunde liegenden Verwendbarkeitsprüfungen an amtlich entnommenen Proben aus der laufenden Produktion durchgeführt wurden, ersetzen diese Prüfungen die Erstprüfung.

(3) Die Ergebnisse der Zertifizierung und Fremdüberwachung sind mindestens fünf Jahre aufzubewahren. Sie sind von der Zertifizierungsstelle bzw. der Überwachungsstelle dem Deutschen Institut für Bautechnik vorzulegen sowie der zuständigen obersten Bauaufsichtsbehörde auf Verlangen vorzulegen.

3 Bestimmungen für Entwurf und Bemessung

(1) Da die Rohre nach dieser allgemeinen bauaufsichtlichen Zulassung nicht dafür ausgelegt sind, einer Brandeinwirkung von 30 Minuten Dauer zu widerstehen ohne undicht zu werden, sind bei Entwurf und Bemessung der Anlage geeignete Maßnahmen vorzusehen, um eine Brandübertragung aus der Nachbarschaft oder eine Entstehung von Bränden in der Anlage selbst zu verhindern. Die Maßnahmen sind im Einvernehmen mit der Bauaufsichtsbehörde und der Feuerwehr festzulegen.

(2) Die Bedingungen für die Verlegung der Rohrleitungen sind den wasser-, arbeitsschutz- und baurechtlichen Vorschriften zu entnehmen.

(3) Es sind außerdem die Anforderungen gemäß Anlage 4 einzuhalten.

(4) Die Rohrleitungen sind gegen Beschädigung durch anfahrende Fahrzeuge zu schützen.

4 Bestimmungen für die Ausführung

(1) Bei der Verlegung der Rohrleitungen sind die Festlegungen der Anlage 4 einzuhalten.

(2) Der Betreiber einer Lageranlage ist verpflichtet, mit der Verlegung der Rohrleitungen nur solche Betriebe zu beauftragen, die für diese Tätigkeiten Fachbetriebe im Sinne von § 3 der Verordnung über Anlagen zum Umgang mit Wassergefährdenden Stoffen vom 31. März 2010 (BGBl. I S. 377) sind, es sei denn, die Tätigkeiten sind nach landesrechtlichen Vorschriften von der Fachbetriebspflicht ausgenommen.

(3) Die Beurteilung von Schäden und Maßnahmen zur Beseitigung von Schäden sind im Einvernehmen mit einem für Kunststofffragen zuständigen Sachverständigen⁶, ggf. unter Mitwirkung des Antragstellers, zu treffen.

⁶ Sachverständige von Zertifizierungs- und Überwachungsstellen nach Abschnitt 2.4.1 (2) sowie weitere Sachverständige, die auf Anfrage vom DIBt bestimmt werden

5 Bestimmungen für Nutzung, Unterhalt, Wartung, Prüfung

5.1 Nutzung

5.1.1 Lagerflüssigkeiten

(1) Die Rohrleitungen dürfen zum Durchfluss von Flüssigkeiten gemäß Medienliste 40-1.2 des DIBt verwendet werden.

(2) Rohrleitungen innerhalb von Auffangräumen dürfen auch zur Durchleitung anderer Flüssigkeiten als nach der unter Absatz (1) genannten Medienliste verwendet werden, wenn im Einzelfall, durch Gutachten eines vom Deutschen Institut für Bautechnik zu bestimmenden Sachverständigen⁷ nachgewiesen wird (z. B. nach Abschnitt 3.3.3 Zeitstandversuche nach BPG⁸), dass die beim statischen Nachweis zu berücksichtigenden Abminderungsfaktoren A_{2B} und A_{2I} nicht größer als 1,4 sind und keine zusätzlichen Bestimmungen (z. B. von dieser allgemeinen bauaufsichtlichen Zulassung abweichende Prüfungen oder Prüfintervalle, Festlegungen zu reduzierter Gebrauchsdauer der Rohrleitungen) erforderlich sind⁹.

(3) Vom Nachweis durch Gutachten sind ausgeschlossen:

- a) Flüssigkeiten mit Flammpunkten ≤ 100 °C
- b) Explosive Flüssigkeiten (Klasse 1 nach GGVS¹⁰ /GGVE¹¹)
- c) Selbstentzündliche Flüssigkeiten (Klasse 4.2 nach GGVS/GGVE)
- d) Flüssigkeiten, die in Berührung mit Wasser entzündliche Gase bilden (Klasse 4.3 nach GGVS/GGVE)
- e) Organische Peroxyde (Klasse 5.2 nach GGVS/GGVE)
- f) Ansteckungsgefährliche und Ekel erregende Flüssigkeiten (Klasse 6.2 nach GGVS/GGVE)
- g) Radioaktive Flüssigkeiten (Klasse 7 nach GGVS/GGVE)
- h) Blausäure und Blausäurelösungen, Metallcarbonyle, Brom.

5.1.2 Unterlagen

Dem Betreiber der Anlage sind vom Hersteller der Rohre folgende Unterlagen auszuhandigen:

- Abdruck dieser allgemeinen bauaufsichtlichen Zulassung,
- Abdruck des ggf. benötigten Gutachtens nach Abschnitt 5.1.1 (2).

5.1.3 Betrieb

(1) Vor dem Betrieb der Rohrleitung ist zu überprüfen, ob das Medium, mit dem die Rohrleitung beaufschlagt wird, dem zulässigen Medium entspricht.

(2) Die Betriebstemperatur der Flüssigkeiten darf die Betriebstemperatur, für die der Nachweis geführt wurde, nicht überschreiten (siehe Anlage 4). Hierbei dürfen kurzzeitige Temperaturüberschreitungen um 10 K über die Betriebstemperatur außer Betracht bleiben.

⁷ Informationen sind beim DIBt erhältlich

⁸ BPG, Dezember 1984; Bau- und Prüfgrundsätze für oberirdische Behälter und Behälterteile aus Thermoplasten des DIBt

⁹ Für die Durchleitung von Flüssigkeiten mit Gutachten, die von Absatz 5.1.1 (2) abweichen, ist ein bauaufsichtlicher Verwendbarkeitsnachweis (z. B. Ergänzung der bestehenden allgemeinen bauaufsichtlichen Zulassung) erforderlich.

¹⁰ GGVS: Gefahrgutverordnung Straße

¹¹ GGVE: Gefahrgutverordnung Eisenbahn

5.2 Unterhalt, Wartung, Reinigung

(1) Der Betreiber einer Lageranlage ist verpflichtet, mit dem Instandhalten, Instandsetzen und Reinigen der Rohrleitungen nur solche Betriebe zu beauftragen, die für diese Tätigkeiten Fachbetriebe im Sinne von § 3 der Verordnung über Anlagen zum Umgang mit Wassertechnik vom 31. März 2010 (BGBl. I S. 377) sind, es sei denn, die Tätigkeiten sind nach landesrechtlichen Vorschriften von der Fachbetriebspflicht ausgenommen.

(2) Beim Instandhalten/Instandsetzen sind Rohre zu verwenden, die dieser allgemeinen bauaufsichtlichen Zulassung entsprechen und Fügeverfahren nach Anlage 4, Abschnitt 3, anzuwenden.

(3) Maßnahmen zur Beseitigung von Schäden sind im Einvernehmen mit einem für Kunststofffragen zuständigen Sachverständigen⁶ zu klären.

5.3 Prüfungen

(1) Der Betreiber hat mindestens einmal wöchentlich die Rohrleitung durch Inaugenscheinnahme auf Dichtheit zu überprüfen. Sobald Undichtheiten entdeckt werden, sind diese zu beseitigen. Falls erforderlich, ist die Rohrleitung außer Betrieb zu nehmen.

(2) Der Betreiber hat zu veranlassen, dass bei der Durchleitung von Flüssigkeiten nach Abschnitt 5.1.1 (1) oder 5.1.1 (2), bei denen nach Medienliste bzw. Mediengutachten wiederkehrende Prüfungen gefordert werden, die Rohrleitungen vor Inbetriebnahme und wiederkehrend, erstmals nach fünf Jahren und weiterhin entsprechend den Vorgaben eines vom DIBt zu bestimmenden, für Kunststofffragen zuständigen Sachverständigen⁷ einer Prüfung unterzogen werden.

(3) Prüfungen nach anderen Rechtsbereichen bleiben unberührt.

Holger Eggert
Referatsleiter

Beglaubigt

Übersicht über die Rohrabmessungen (Rohrserie S der DIN EN ISO 15494)

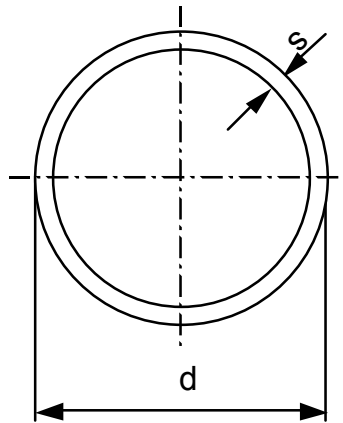

Tabellarische Zusammenstellung von Abmessungen / Druckstufen

Außendurchmesser d (mm)	Wanddicke s (mm)	
	S 8,3 SDR 17,6 PN 6	S 5 SDR 11 PN 10
16	—	1,8
20	—	1,9
25	1,8	2,3
32	1,9	2,9
40	2,3	3,7
50	2,9	4,6
63	3,6	5,8
75	4,3	6,8
90	5,1	8,2
110	6,3	10,0
125	7,1	11,4
140	8,0	12,7
160	9,1	14,6

Die Toleranzen für Durchmesser (d) und Wanddicke (s) entsprechen DIN EN ISO 15494

<p>+GF+ GEORG FISCHER PIPING SYSTEMS</p> <p>Georg Fischer DEKA GmbH</p>	<p>Rohre aus Polypropylen PP-H (Typ 1) / PP 100</p> <p>DEKAPROP - Druckrohre</p>	<p>Anlage 1 zur allgemeinen bauaufsichtlichen Zulassung Nr. Z-40.23-4 vom 28. September 2005</p>
---	--	--

Anlage 2

Herstellung, Verpackung, Transport und Lagerung

1 Anforderung an die Herstellung

Bei der Herstellung der Rohre muss eine reproduzierbare, gleichmäßige Güte gewährleistet sein. Bei Änderung der Fertigungsanlage ist die Zertifizierungsstelle zu informieren, die über die weitere Vorgehensweise (Einschaltung des DIBt, Sonderprüfungen) entscheidet.

2 Verpackung, Transport, Lagerung

2.1 Verpackung

Eine Verpackung der Rohre ist nur zum Zwecke des Transports erforderlich.

2.2 Transport, Lagerung

(1) Der Transport ist nur von solchen Firmen durchzuführen, die über fachliche Erfahrungen, geeignete Geräte, Einrichtungen und Transportmittel sowie ausreichend geschultes Personal verfügen. Zur Vermeidung von Gefahren für Beschäftigte und Dritte sind die einschlägigen Unfallverhütungsvorschriften zu beachten.

(2) Schlagartige Beanspruchungen sind zu vermeiden.

(3) Bei der Lagerung ist darauf zu achten, dass keine bleibenden Verformungen oder Beschädigungen eintreten. Rohrstapel sollen nicht höher als 1,50 m sein. Bei der Lagerung sind die Rohre vor UV-Strahlung zu schützen.

(4) Durch Transport oder Lagerung beschädigte Rohre sind von der weiteren Verwendung auszusondern, dies gilt auch für Rohre mit durch den Transport hervorgerufenen Riefen.

(5) Im Zweifelsfalle ist bei Schäden, die durch den Transport oder unsachgemäße Behandlung entstanden sind, nach den Feststellungen eines für Kunststofffragen zuständigen Sachverständigen¹ zu verfahren.

¹ Sachverständige von Zertifizierungs- und Überwachungsstellen sowie weitere Sachverständige, die auf Anfrage vom DIBt bestimmt werden

Anlage 3.1

Übereinstimmungsnachweis

1 Werkseigene Produktionskontrolle

1.1 Werkstoffe

An der Formmasse sind die in der nachfolgenden Tabelle 1 genannten Prüfungen durchzuführen und zu dokumentieren. Der Verarbeiter hat im Rahmen der Eingangskontrollen der Ausgangsmaterialien anhand vorhandener Übereinstimmungszeichen (Ü-Zeichen) nachzuweisen, dass die Werkstoffe den in Abschnitt 2.2.1 der Besonderen Bestimmungen festgelegten Baustoffen entsprechen. Die Prüfergebnisse der Werkstoffprüfungen am Formstoff sind aufzuzeichnen.

1.2 Rohre

An den Rohren sind die in der nachfolgenden Tabelle 1 genannten Prüfungen durchzuführen und zu dokumentieren. Bei der Ermittlung der Werte für den Schmelzindex ist jeweils der Mittelwert aus drei Einzelmessungen zu bilden. Bei den Prüfungen ist die DIN ISO 2859-1² Einfach-Stichprobenanweisungen Tabelle 1

a) für normale Prüfung: S-2 und AQL 40

b) für Nachprüfungen: S-3 und AQL ≤ 40

anzuwenden. Die zu prüfenden Rohre sind so auszuwählen, dass im Überwachungszeitraum jeder gefertigte Durchmesser jeder Rohrreihe geprüft wird.

2 Fremdüberwachung

(1) Vor Beginn der laufenden Überwachung des Werkes müssen durch die Zertifizierungsstelle oder unter deren Verantwortung in Übereinstimmung mit dieser allgemeinen bauaufsichtlichen Zulassung willkürlich aus der inspizierten Herstellmenge nach Gutdünken des Probenehmers zu entnehmende Rohre geprüft werden (Erstprüfung). Die Proben für die Erstprüfung sind vom Vertreter der Zertifizierungsstelle normalerweise während der Erstinspektion des Werkes zu entnehmen und zu markieren. Die Proben und die Prüfanforderungen müssen den Bestimmungen der Anlage 3 entsprechen. Der Probenehmer muss über das Verfahren der Probeentnahme ein Protokoll anfertigen.

(2) Die stichprobenartigen Prüfungen im Rahmen der Fremdüberwachung sollen den Prüfungen der werkseigenen Produktionskontrolle entsprechen.

3 Dokumentation

Zur Dokumentation siehe die Abschnitte 2.4.2 und 2.4.3 der Besonderen Bestimmungen. Darüber hinaus hat der Hersteller Gutachten gemäß Abschnitt 5.1.1 (2) der Besonderen Bestimmungen aufzubewahren und dem DIBt und der Überwachungs- und Zertifizierungsstelle auf Verlangen vorzulegen.

² DIN ISO 2859-1:2004-01

Annahmestichprobenprüfung anhand der Anzahl fehlerhafter Einheiten oder Fehler (Attributprüfung) - Teil 1: Nach der annehmbaren Qualitätsgrenzlage (AQL) geordnete Stichprobenpläne für die Prüfung einer Serie von Losen (ISO 2859-1:1999 einschließlich Technisches Korrigendum 1:2001)

Tabelle 1: Werkseigene Produktionskontrolle für Rohre aus PP-H 100

Eigenschaft	Prüfvorschriften	Anforderung	Häufigkeit
Formmasse: Handelsname, Typenbezeichnung, Bezeichnung nach DIN EN ISO 1873-1 ³	Entsprechend der allgemeinen bauaufsichtlichen Zulassung der Formmasse	Ü-Zeichen	jede Anlieferung
Dichte, Schmelzindex	DIN EN ISO 1133 ⁴ und DIN EN ISO 1183-1 ⁵ (Kennwerte siehe a.b.Z. der Formmasse)		
Formstoff (Rohr): Schmelzindex	DIN EN ISO 1133, MFR 190/5 in g/10min	max. MFR=MFR 190/5 _(a) + 15%	mindestens 1x pro Woche und Ø je Extruder und bei Werkstoffwechsel
Veränderung nach Wärmebehandlung	DIN 16962-5 ⁶ / EN ISO 15494 ⁷ , Anh. C, T.C.2	keine Blasen, Risse oder Ablätterungen	mindestens 1x pro Woche und Ø je Extruder und bei Werkstoffwechsel; mind. 1x jährlich je Werkstofftyp
Längsschrumpf	DIN EN ISO 2505 ⁸ / EN ISO 15494, C.16	≤ 2%; keine Blasen oder Risse	mind. 1x pro Woche u. Ø je Extruder, nach DIN ISO 2859-1 ²
Oberflächenbeschaffenheit	DIN 8078 ⁹ , Abschn. 5.2; DIN 16962-5, Abschn. 5.2; DIN EN ISO 15494, Abschnitt 6.1	glatte Oberflächen, keine Riefen oder ein- gefallene Stellen, geringfügige Welligkeit ist zulässig, soweit keine NW unterschritten	alle 2 Stunden
Abmessungen	gemäß Anlage 1 ff in Verbindung mit DIN 8077 ¹⁰ / EN ISO 15494	Einhaltung der Abmessungen und Toleranz	alle 2 Stunden, sofern keine kontinuierlich messenden Geräte verwendet
Kennzeichnung	Abschnitt 2.3.3 der allgemeinen bauaufsichtlichen Zulassung	Einhaltung der festgelegten Kennzeichnung	nach jedem Anfahren der Maschine, mind. 1x tägl. (DIN ISO 2859-1)
Zeitstand-Innendruckversuch	DIN EN ISO 15494 Anhang C, Tabelle C.13	≥ 1 h, 20°C, PP-H= 21,0 N/mm ² ; ≥ 100 h, 95°C, PP-H= 3,5 N/mm ² ;	mind. 1x pro Woche sowie nach jedem Anfahren s. a) mindestens 3 verschiedene Bauformen je Ø und Jahr, je 3 Stück
Schlagbiegeversuch	DIN EN ISO 15494	Tabelle C.15	
Gebrauchstauglichkeit des Rohrsystems - bei Schweißverbindungen - bei mechanischen Verbindungen	DIN EN ISO 15494, Anhang C	Tabelle C.18	3 verschiedene Durchmesser je Rohrreihe und Jahr, je 3 Stück s. a)

NW = Nennwanddicke; a.b.Z. = allgemeine bauaufsichtliche Zulassung; Index a = gemessener Wert vor der Verarbeitung (Formmasse); a) Die zu prüfenden Rohre sind so auszuwählen, dass im Überwachungszeitraum jeder gefertigte Durchmesser jeder Rohrreihe geprüft wird.

³ DIN EN ISO 1873-1:1995-12 Kunststoffe -Polypropylen (PP)-Formmassen, Teil 1: Bezeichnungssystem und Basis für Spezifikationen (ISO 1873-1: 1995); Deutsche Fassung EN ISO 1873-1: 1995
⁴ DIN EN ISO 1133:2005-09 Kunststoffe - Bestimmung der Schmelze-Massefließrate (MFR) und der Schmelze-Volumenfließrate (MVR) von Thermoplasten (ISO 1133:1997); Deutsche Fassung EN ISO 1133:1999
⁵ DIN EN ISO 1183-1:2004-5 Kunststoffe – Verfahren zur Bestimmung der Dichte von nicht verschäumten Kunststoffen - Teil 1: Eintauchverfahren, Verfahren mit Flüssigkeitspyknometer und Titrationsverfahren (ISO 1183-1:2004); Deutsche Fassung EN ISO 1183-1:2004
⁶ DIN 16962-5:2000-04 Rohrverbindungen und Formstücke für Druckrohrleitungen aus Polypropylen (PP), PP-H 100, PP-B 80 und PP-R 80 – Teil 5: Allgemeine Qualitätsanforderungen, (für Veränderung nach Wärmebehandlung gilt Ausgabe Oktober 1989)
⁷ DIN EN ISO 15494:2003-10 Kunststoff-Rohrleitungssysteme für industrielle Anwendungen - Polybuten (PB), Polyethylen (PE) und Polypropylen (PP) - Anforderungen an Rohrleitungsteile und das Rohrleitungssystem; Metrische Reihen (ISO 15494:2003); Deutsche Fassung EN ISO 15494:2003
⁸ DIN EN ISO 2505:2005-08 Rohre aus Thermoplasten - Längsschrumpf - Prüfverfahren und Kennwerte (ISO 2505:2005); Deutsche Fassung EN ISO 2505:2005
⁹ DIN 8078:2008-09 Rohre aus Polypropylen (PP) - PP-H, PP-B, PP-R, PP-RCT - Allgemeine Güteanforderungen, Prüfung
¹⁰ DIN 8077:1999-07 Rohre aus Polypropylen (PP) PP-H 100, PP-B 80, PP-R 80; Maße

Anlage 4.1

Planung, Verarbeitung und Verlegung

1 Allgemeines

Für die Planung, Verarbeitung und Verlegung von Rohrleitungen sind sinngemäß die im Anhang 1 zu den Bau- und Prüfgrundsätzen für Rohrleitungsteile für oberirdisch verlegte Rohrleitungen aus Thermoplasten festgelegten Bestimmungen sowie die DIN 16928¹¹, die Richtlinien (in Anlehnung) DVS 2207-11¹² und DVS 2210 Teil 1¹³ maßgebend.

2 Planung der Rohrleitung PP-H

2.1 Zulässiger Betriebsdruck

Die für eine Lebensdauer von 25 Jahren zulässigen Betriebsüberdrücke (zul. p_i) ergeben sich aus den Innendrücken p_i gemäß Tabelle 2 nach folgender Formel:

$$\text{zul. } p_i = \frac{p_i}{A_2 \cdot A_4} \cdot f_s \quad [\text{bar}] \quad \text{mit:}$$

A_2 – Abminderungsfaktor zur Berücksichtigung des Einflusses des Betriebsmediums (nach Medienliste 40-1.2 des DIBt)

A_4 – Abminderungsfaktor zur Berücksichtigung des Einflusses der werkstoffspezifischen Zähigkeit (nach DVS-2205 Teil 1, Tabelle 2)

f_s – Schweißfaktor (Langzeit-Schweißfaktor nach DVS-2205-1, Tabelle 3)

Tabelle 2: Innendrücke p_i für PP-H (Sicherheitsbeiwert $S=2,0$ ist berücksichtigt)

Betriebs- temperatur °C	$\sigma_{LCL} (25a)$ N/mm ²	Innendrücke p_i [bar]*	
		S 8,3 SDR 17,6 PN 6	S 5 SDR 11,0 PN 10
20	10,4	6,2	10,4
30	8,8	5,3	8,8
40	7,4	4,4	7,4
50	6,1	3,7	6,1
60	5,0	3,0	5,0
70**)	3,6	2,2	3,6
80**)	2,4	1,4	2,4

* Zwischenwerte dürfen linear interpoliert werden

** Hinweis: Reduzierte Lebensdauer beachten.

¹¹ DIN 16928:1979-04 Rohrleitungen aus thermoplastischen Kunststoffen; Rohrverbindungen, Rohrleitungsteile, Verlegung; Allgemeine Richtlinien
¹² DVS 2207-11:2008-03 Rohrleitungsteilen und Tafeln aus PP
¹³ DVS 2210-1:2003-04 Industrierohrleitungen aus thermoplastischen Kunststoffen- Projektierung und Ausführung - Oberirdische Rohrsysteme

Anlage 4.2

2.2 Stützweiten

Die zulässigen Rohrschellenabstände (Stützweiten) sind DVS 2210 Teil 1, Tabelle 14, zu entnehmen.

Die angegebenen Werte sind für Medien mit Abminderungsfaktoren $A_2 = 1,0$ gültig. Bei Abminderungsfaktoren $A_2 > 1,0$ sind die zulässigen Stützweiten mit dem Korrekturfaktor α zu multiplizieren.

$$\alpha = \sqrt{\frac{1}{A_2}}$$

2.3 Biegeschenkelängen

Die erforderlichen Biegeschenkelängen sind DVS 2210 Teil 1, Bild 3, zu entnehmen.

3 Verarbeitung und Verlegung

(1) Die Rohrleitungen sind so zu montieren, dass Zwang vermieden wird.

(2) Die Verbindung von Rohren untereinander oder mit Rohrleitungsteilen entsprechend Abschnitt 3 (4) dieser Anlage erfolgt i. d. R. durch Heizelementstumpf-, Heizelementmuffen- oder Elektromuffenschweißung. Dabei sind die jeweils gültigen Normen bzw. DVS-Richtlinien zu beachten.

(3) Erfolgt die Verbindung von Rohren mit Armaturen oder mit Rohrleitungsteilen durch Schweißen, sind die jeweils gültigen Normen bzw. DVS-Richtlinien zu beachten. Schweißverbindungen dürfen nur von Kunststoffschweißern ausgeführt werden, die hierfür eine gültige Bescheinigung nach DVS 2212¹⁴ besitzen.

(4) Nicht in dieser allgemeinen bauaufsichtlichen Zulassung geregelte Rohrleitungsteile (z. B. Formstücke, Armaturen und Dichtmittel) dürfen für eine Rohrleitung mit den oben genannten Rohren nur verwendet werden, wenn:

- eine Zulassung für den gleichen Anwendungsfall vorliegt,
- die Abmessungen zu denen der Rohre passen,
- Verbindungen hergestellt werden können, die bei den zu erwartenden mechanischen, thermischen und chemischen Beanspruchungen auf Dauer beständig und dicht sind.