

Allgemeine bauaufsichtliche Zulassung

Zulassungsstelle für Bauprodukte und Bauarten

Bautechnisches Prüfamt

Eine vom Bund und den Ländern
gemeinsam getragene Anstalt des öffentlichen Rechts
Mitglied der EOTA, der UEAtc und der WFTAO

Datum:

21.06.2012

Geschäftszeichen:

I 19-1.1.4-5/12

Zulassungsnummer:

Z-1.4-228

Antragsteller:

Blankstahlbetrieb und Metallhandel GbR

Max-Planck-Straße 6

47475 Kamp-Lintfort

Geltungsdauer

vom: **31. Mai 2012**

bis: **31. Mai 2017**

Zulassungsgegenstand:

Nichtrostender, kaltverformter, gerippter Betonstahl

in Ringen B500A NR

Werkstoff 1.4362

Nenndurchmesser: 6 bis 12 mm

Der oben genannte Zulassungsgegenstand wird hiermit allgemein bauaufsichtlich zugelassen. Diese allgemeine bauaufsichtliche Zulassung umfasst acht Seiten und zwei Anlagen. Diese allgemeine bauaufsichtliche Zulassung ersetzt die allgemeine bauaufsichtliche Zulassung Nr. Z-1.4-228 vom 12. Juni 2008. Der Gegenstand ist erstmals am 25. Mai 2007 allgemein bauaufsichtlich zugelassen worden.

DIBt

I ALLGEMEINE BESTIMMUNGEN

- 1 Mit der allgemeinen bauaufsichtlichen Zulassung ist die Verwendbarkeit bzw. Anwendbarkeit des Zulassungsgegenstandes im Sinne der Landesbauordnungen nachgewiesen.
- 2 Sofern in der allgemeinen bauaufsichtlichen Zulassung Anforderungen an die besondere Sachkunde und Erfahrung der mit der Herstellung von Bauprodukten und Bauarten betrauten Personen nach den § 17 Abs. 5 Musterbauordnung entsprechenden Länderregelungen gestellt werden, ist zu beachten, dass diese Sachkunde und Erfahrung auch durch gleichwertige Nachweise anderer Mitgliedstaaten der Europäischen Union belegt werden kann. Dies gilt ggf. auch für im Rahmen des Abkommens über den Europäischen Wirtschaftsraum (EWR) oder anderer bilateraler Abkommen vorgelegte gleichwertige Nachweise.
- 3 Die allgemeine bauaufsichtliche Zulassung ersetzt nicht die für die Durchführung von Bauvorhaben gesetzlich vorgeschriebenen Genehmigungen, Zustimmungen und Bescheinigungen.
- 4 Die allgemeine bauaufsichtliche Zulassung wird unbeschadet der Rechte Dritter, insbesondere privater Schutzrechte, erteilt.
- 5 Hersteller und Vertreiber des Zulassungsgegenstandes haben, unbeschadet weiter gehender Regelungen in den "Besonderen Bestimmungen", dem Verwender bzw. Anwender des Zulassungsgegenstandes Kopien der allgemeinen bauaufsichtlichen Zulassung zur Verfügung zu stellen und darauf hinzuweisen, dass die allgemeine bauaufsichtliche Zulassung an der Verwendungsstelle vorliegen muss. Auf Anforderung sind den beteiligten Behörden Kopien der allgemeinen bauaufsichtlichen Zulassung zur Verfügung zu stellen.
- 6 Die allgemeine bauaufsichtliche Zulassung darf nur vollständig vervielfältigt werden. Eine auszugsweise Veröffentlichung bedarf der Zustimmung des Deutschen Instituts für Bautechnik. Texte und Zeichnungen von Werbeschriften dürfen der allgemeinen bauaufsichtlichen Zulassung nicht widersprechen. Übersetzungen der allgemeinen bauaufsichtlichen Zulassung müssen den Hinweis "Vom Deutschen Institut für Bautechnik nicht geprüfte Übersetzung der deutschen Originalfassung" enthalten.
- 7 Die allgemeine bauaufsichtliche Zulassung wird widerruflich erteilt. Die Bestimmungen der allgemeinen bauaufsichtlichen Zulassung können nachträglich ergänzt und geändert werden, insbesondere, wenn neue technische Erkenntnisse dies erfordern.

II BESONDERE BESTIMMUNGEN

1 Zulassungsgegenstand und Anwendungsbereich

1.1 Zulassungsgegenstand

Zulassungsgegenstand ist nichtrostender, kaltverformter, gerippter Betonstahl in Ringen, B500A NR aus dem Werkstoff Nr. 1.4362 (nach DIN EN 10088-3:2005-09) mit den Nenn-durchmessern 6, 8, 10 und 12 mm.

B500A NR wird im Herstellwerk in Ringform (in Coils bzw. auf Spulen gewickelt) erzeugt und beim Weiterverarbeiter (Biegebetrieb, Betonfertigteilwerk oder auch im Herstellwerk selbst) gerichtet, gebogen und geschnitten oder nach dem Richten nur auf Fixlängen (Einbaulängen) geschnitten.

1.2 Anwendungsbereich

Der gerichtete Betonstahl B500A NR darf, sofern in dieser Zulassung nichts anderes festgelegt ist, bei Bemessung und Konstruktion nach DIN 1045-1:2008-08 bzw. DIN EN 1992-1-1:2011-01 unter den gleichen Bedingungen verwendet werden, wie gerippter Betonstabstahl B500A der Norm.

Betonstahl B500A NR aus dem Werkstoff Nr. 1.4362 darf zur Bewehrung von Normalbeton verwendet werden, wenn mit Karbonatisierung und mäßiger Chloridbelastung zu rechnen ist. Dies entspricht nach allgemeiner bauaufsichtlicher Zulassung Nr. Z-30.3-6 einer Einstufung in die Korrosionswiderstandsklasse III.

Nichtrostender Betonstahl nach 1.1 ist geeignet für die Anwendung der in Anlage 2 angegebenen Schweißverfahren nach DIN EN ISO 17660-1:2006-12. Geschweißter Betonstahl nach dieser Zulassung darf nur bei vorwiegend ruhender Belastung eingesetzt werden.

Die Lieferung des Ringmaterials B500A NR muss unmittelbar vom Herstellwerk zum Weiterverarbeiter erfolgen.

Ringmaterial B500A NR darf nur mit Fertigungsautomaten gerichtet werden, deren Eignung nachgewiesen ist.

Das Weiterverarbeiten (Richten, Biegen, Schneiden) von B500A NR zu fertiger Bewehrung darf außerhalb des Herstellwerkes nur in Betrieben erfolgen, die hierfür ihre Eignung nachgewiesen haben und einer Überwachung unterliegen.

Die Lieferung von gerichtetem B500A NR, also von Betonstabstahl in Handelslängen, durch den Richtbetrieb an andere Stellen (Biegebetrieb, Baustelle) zur Fertigung von Bewehrung (Schneiden) ist nicht zulässig.

Das Herstellwerk des Ringmaterials bzw. der Weiterverarbeiter ist jeweils für den ihn betreffenden Teil der Herstellung bzw. Weiterverarbeitung verantwortlich.

2 Bestimmungen für das Bauprodukt

2.1 Eigenschaften und Zusammensetzung

2.1.1 Oberflächengestalt und Abmessungen

Die Geometrie der gerippten Oberfläche muss nach dem Richten des Ringmaterials den Festlegungen in Anlage 1, Tabelle 1 entsprechen. Für den ungerichteten Zustand gelten die Anforderungen des Abschnitts 2.1.3.

2.1.2 Festigkeits- und Verformungseigenschaften

Für B500A NR im ungerichteten Zustand (Coil) ist Abschnitt 2.1.3 maßgebend.

Für B500A NR nach dem Richten gelten die Festlegungen in Anlage 2.

Allgemeine bauaufsichtliche Zulassung

Nr. Z-1.4-228

Seite 4 von 8 | 21. Juni 2012

Es gelten die Festlegungen von DIN 488-1 für B500A, die in Anlage 2 zusammengestellt sind, zusätzlich gilt Abschnitt 2.1.3.

2.1.3 Vorhaltewerte

Abweichend von DIN 488-6, Tabelle 6 gelten für die Bewertung der Prüfergebnisse nach Abschnitt 5.2.3 der Norm folgende Anforderungen:

Qualitätsmerkmal	Vorhaltewerte	
	a_1	a_2
Querschnitt A_S	-	$- 0,04 \cdot A_{S,Nenn}$
Bezogene Rippenfläche f_R	-	$0,10 \cdot f_{R,Nenn}$
Verhältnis R_m/R_e	0	0
Dehnung bei Höchstkraft A_{gt}	0	0

Das langfristige Qualitätsniveau ist entsprechend den Anforderungen nach DIN 488-6, Abschnitt 5.2.5 zu ermitteln und nach DIN 488-6, Abschnitt 5.4.3 zu bewerten. Die Anforderungen für A_{gt} und R_m/R_e gelten als erfüllt, wenn die Quantilwerte nach Tabelle 2 eingehalten werden. Für die bezogene Rippenfläche ist ein 5%-Quantilwert von $1,10 \cdot f_{R,Nenn}$ einzuhalten.

2.1.4 Chemische Zusammensetzung und Schweißprozesse

Die für die Fertigung verwendeten Grenzwerte für die chemische Zusammensetzung sind so einzuhalten, wie sie beim Deutschen Institut für Bautechnik und bei der fremdüberwachten Stelle hinterlegt sind.

Für die Schweißprozesse gelten die Angaben in Anlage 2 und DIN EN ISO 17660-1.

2.2 Herstellung, Lieferung und Kennzeichnung

2.2.1 Herstellung

Betonstahl in Ringen B500A NR nach dieser Zulassung wird durch Kaltverformung, d. h. durch Ziehen und Kaltrippen des warmgewalzten glatten Ausgangserzeugnisses hergestellt.

2.2.2 Lieferung

Betonstahl B500A NR wird in Ringen geliefert oder in Stabbunden, falls er bereits im Herstellwerk gerichtet und in festen Längen (Fixlängen) abgelängt wird. Das Herstellwerk ist in diesem Fall auch weiterverarbeitender Betrieb.

Jeder Ring muss ein witterungsbeständiges Anhängeschild tragen, auf dem Schmelzenummer, Durchmesser und Werkstoffnummer für "B500A NR nach Zulassung Nr. Z-1.4-228" angegeben sind.

Die Lieferung muss unmittelbar vom Herstellwerk des Ringmaterials zum Weiterverarbeiter erfolgen.

Außerdem ist jeder Lieferung von Ringmaterial ein Abnahmeprüfzeugnis "3.1" nach DIN EN 10204 beizufügen, das folgende Angaben enthalten muss:

- Zulassungsnummer Z-1.4-228,
- Nenndurchmesser des Betonstahls,
- Schmelzen-Nr.,
- zugehörige Prüfwerte für:
 - Bezogene Rippenfläche (f_R),
 - Zugfestigkeit (R_m),
 - Streckgrenze (R_e),
 - Verhältnswert R_m / R_e ,
 - Dehnung bei Höchstkraft (A_{gt}),

Elastizitätsmodul (E).

Der Hersteller hat die Abnahmeprüfzeugnisse seiner fremdüberwachenden Stelle zur Kenntnis zu geben.

2.2.3 Kennzeichnung

Der Lieferschein des Bauproduktes muss vom Hersteller mit dem Übereinstimmungszeichen (Ü-Zeichen) nach den Übereinstimmungszeichen-Verordnungen der Länder gekennzeichnet werden. Die Kennzeichnung darf nur erfolgen, wenn die Voraussetzungen nach Abschnitt 2.3 erfüllt sind.

Das Ringmaterial B500A NR muss auf einer Rippenreihe in Abständen von etwa 1 m mit dem Werkkennzeichen (der Werknummer) des Herstellwerkes versehen sein, in dem es hergestellt wurde. Der Anfang des Werkkennzeichens ist durch ausgelassene Schrägrippen darzustellen. Es folgt die Werknummer mit drei normalbreiten Schrägrippen. Das Ende des Werkkennzeichens bildet eine ausgelassene Schrägrippe.

Das Werkkennzeichen wird mit dem Übereinstimmungszertifikat, siehe Abschnitt 2.3, dem Herstellwerk zugeteilt. Ein Verzeichnis der Werkkennzeichen wird vom Deutschen Institut für Bautechnik geführt und veröffentlicht.

2.3 Übereinstimmungsnachweis

2.3.1 Allgemeines

Die Bestätigung der Übereinstimmung des Betonstahls B500A NR mit den Bestimmungen dieser allgemeinen bauaufsichtlichen Zulassung muss für jedes Herstellwerk mit einem Übereinstimmungszertifikat auf der Grundlage einer werkseigenen Produktionskontrolle und einer regelmäßigen Fremdüberwachung einschließlich einer Erstprüfung des B500A NR nach Maßgabe der folgenden Bestimmungen erfolgen.

Mit dem Übereinstimmungszertifikat wird dem Herstellwerk zugleich das Werkkennzeichen zugeteilt. Die Geltungsdauer des Übereinstimmungszertifikats ist daher auf die Geltungsdauer dieser allgemeinen bauaufsichtlichen Zulassung zu befristen.

Für die Erteilung des Übereinstimmungszertifikats und die Fremdüberwachung einschließlich der dabei durchzuführenden Produktprüfungen hat der Hersteller des Betonstahls in Ringen B500A NR eine hierfür anerkannte Zertifizierungsstelle sowie eine hierfür anerkannte Überwachungsstelle einzuschalten.

Dem Deutschen Institut für Bautechnik ist von der Zertifizierungsstelle eine Kopie des von ihr erteilten Übereinstimmungszertifikats und eine Kopie des Erstprüfberichts zur Kenntnis zu geben.

2.3.2 Werkseigene Produktionskontrolle

In jedem Herstellwerk ist eine werkseigene Produktionskontrolle einzurichten und durchzuführen. Unter werkseigener Produktionskontrolle wird die vom Hersteller vorzunehmende kontinuierliche Überwachung der Produktion verstanden, mit der dieser sicherstellt, dass die von ihm hergestellten Bauprodukte den Bestimmungen dieser allgemeinen bauaufsichtlichen Zulassung entsprechen.

Die werkseigene Produktionskontrolle ist entsprechend DIN 488-6, Abschnitt 5.2.2.1 durchzuführen.

Im Rahmen der durchzuführenden Zugversuche ist die 0,01 % Dehngrenze $R_{p0,01}$ und der E-Modul der Proben zu ermitteln.

Die Ergebnisse der werkseigenen Produktionskontrolle sind aufzuzeichnen und auszuwerten. Die Aufzeichnungen müssen mindestens folgende Angaben enthalten:

- Bezeichnung des Bauprodukts bzw. des Ausgangsmaterials und der Bestandteile,
- Art der Kontrolle oder Prüfung,
- Datum der Herstellung und der Prüfung des Bauprodukts bzw. des Ausgangsmaterials oder der Bestandteile,

Allgemeine bauaufsichtliche Zulassung

Nr. Z-1.4-228

Seite 6 von 8 | 21. Juni 2012

- Ergebnis der Kontrollen und Prüfungen und, soweit zutreffend, Vergleich mit den Anforderungen,
- Unterschrift des für die werkseigene Produktionskontrolle Verantwortlichen.

Die Aufzeichnungen sind mindestens fünf Jahre aufzubewahren und der für die Fremdüberwachung eingeschalteten Überwachungsstelle vorzulegen. Sie sind dem Deutschen Institut für Bautechnik auf Verlangen vorzulegen.

Bei ungenügendem Prüfergebnis sind vom Hersteller unverzüglich die erforderlichen Maßnahmen zur Abstellung des Mangels zu treffen. Bauprodukte, die den Anforderungen nicht entsprechen, sind so zu handhaben, dass Verwechslungen mit übereinstimmenden ausgeschlossen werden. Nach Abstellung des Mangels ist - soweit technisch möglich und zum Nachweis der Mängelbeseitigung erforderlich - die betreffende Prüfung unverzüglich zu wiederholen.

2.3.3 Fremdüberwachung

Im Rahmen der Fremdüberwachung ist bei Beginn der Herstellung eine Erstprüfung des B500A NR durchzuführen. Hierfür gelten die Bestimmungen nach DIN 488-6, Abschnitt 5.3.

In jedem Herstellwerk ist die werkseigene Produktionskontrolle durch eine Fremdüberwachung regelmäßig entsprechend DIN 488-6, Abschnitt 5.4.1 zu überprüfen. Die Überwachungsprüfungen sind von einer hierfür anerkannten Stelle schmelzenweise durchzuführen. Ferner sind auch Proben für Stichprobenprüfungen zu entnehmen; es gilt hierfür DIN 488-6, Abschnitt 5.4.2.

Die Probennahme und Prüfungen obliegen jeweils der anerkannten Stelle.

Die Ergebnisse der Zertifizierung und Fremdüberwachung sind mindestens fünf Jahre aufzubewahren. Sie sind von der Zertifizierungsstelle bzw. der Überwachungsstelle dem Deutschen Institut für Bautechnik auf Verlangen vorzulegen.

3 Bestimmungen für Entwurf und Bemessung**3.1 Allgemeine Grundlagen**

Für Entwurf und Bemessung gilt DIN 1045-1 bzw. DIN EN 1992-1-1, soweit in dieser Zulassung nichts anderes bestimmt ist. Eine Mischung beider technischer Baubestimmungen ist nicht zulässig. DIN EN 1992-1-1 gilt stets in Verbindung mit DIN EN 1992-1-1/NA.

Für das Schweißen gelten die Bestimmungen von DIN EN ISO 17660-1 sowie der allgemeinen bauaufsichtlichen Zulassung Nr. Z-30.3-6.

3.2 Entwurf und Bemessung

Für Entwurf und Bemessung nach DIN 1045-1 bzw. nach DIN EN 1992-1-1 mit B500A NR, Werkstoff Nr. 1.4362 ist abweichend von Anlage 2, Tabelle 2 eine charakteristische Streckgrenze von 500 N/mm² anzusetzen.

Für Entwurf und Bemessung nach DIN 1045-1 bzw. DIN EN 1992-1-1 ist ein Elastizitätsmodul von 150.000 N/mm² anzunehmen.

Die Temperaturdehnzahl beträgt $13 \cdot 10^{-6} \text{ K}^{-1}$.

Die Berechnung der Schnittgrößen darf nur durch linear-elastische Verfahren erfolgen. Verfahren mit Umlagerung von Schnittgrößen, der Plastizitätstheorie und nichtlineare Verfahren dürfen nicht angewendet werden.

Bei nicht vorwiegend ruhender Belastung gilt der Kennwert der Ermüdungsfestigkeit nach Anlage 2.

3.3 Betondeckung - Korrosionsschutz

Für die Betondeckung nichtrostender Bewehrung aus dem Werkstoff Nr. 1.4362 gilt für alle Expositionsklassen DIN 1045-1, Tabelle 4, Zeile 1 unter Berücksichtigung des Ab-

schnitts 6.3 (4) bzw. DIN EN 1992-1-1 und DIN EN 1992-1-1/NA, Tabelle NA.4.4 unter Berücksichtigung des Abschnitts 4.4.1.2 (3).

3.4 Schweißen der Bewehrung

Es gelten die Bestimmungen von DIN EN ISO 17660-1, d.h. Schweißstöße sind nur für vorwiegend ruhende Belastung zulässig. Die zulässigen Schweißverfahren sind in Anlage 2 aufgeführt.

4 Bestimmungen für die Ausführung

Für die Ausführung gelten DIN 1045-3 in Verbindung mit DIN EN 13670 sowie DIN EN ISO 17660-1.

5 Bestimmungen für die Weiterverarbeitung von B500A NR

5.1 Anforderungen an den Betrieb

Betriebe, die Betonstahl in Ringen weiterverarbeiten, müssen durch eine Erstprüfung nachweisen, dass sie über fachkundiges Personal verfügen, dass ihre Fertigungsanlagen für die Weiterverarbeitung geeignet sind und dass das gerichtete Material die gestellten Anforderungen erfüllt. Darüber hinaus müssen sie sich einer Überwachung unterziehen. Hierfür gilt DIN 488-6, Abschnitt 5.2.2.2 und 5.4.2.2.

5.2 Eigenschaften und Anforderungen an den Betonstahl nach dem Richten

5.2.1 Oberflächengeometrie und bezogene Rippenfläche

Die Rippengeometrie soll den Angaben in Anlage 1, Tabelle 1 entsprechen, bei den angegebenen Werten für die bezogene Rippenfläche f_R handelt es sich um 5 %-Quantilwerte. Eine Überprüfung und ein Vergleich der bezogenen Rippenfläche vor und nach dem Richten sind durchzuführen.

5.2.2 Festigkeits- und Verformungseigenschaften

Es gelten die Festlegungen in Anlage 2.

5.2.3 Kennzeichnung

Der Weiterverarbeiter muss auf die gerichteten, abgelängten Stäbe bzw. auf die gebogene Bewehrung die für seinen Betrieb festgelegte Markierung (Verarbeiterkennzeichen) aufbringen.

Die Art der Markierung wird im Übereinstimmungszertifikat des Verarbeiters festgelegt. Ein Verzeichnis der Verarbeiterkennzeichen wird vom Deutschen Institut für Bautechnik geführt und veröffentlicht.

5.3 Übereinstimmungsnachweis

5.3.1 Werkseigene Produktionskontrolle des Weiterverarbeiters

Für die werkseigene Produktionskontrolle ist DIN 488-6, Abschnitt 5.2.2.2 maßgebend.

5.3.2 Fremdüberwachung des Weiterverarbeiters

Für die Fremdüberwachung ist DIN 488-6, Abschnitt 5.4.2.2 maßgebend. Die Ergebnisse der Fremdüberwachung und Zertifizierung sind mindestens fünf Jahre aufzubewahren. Sie sind dem Deutschen Institut für Bautechnik auf Verlangen von der Zertifizierungsstelle bzw. der Überwachungsstelle vorzulegen.

5.4 Lieferung nach der Weiterverarbeitung

Jeder Lieferung von Bewehrung aus gerichtetem, abgelängtem und gebogenem Betonstahl B500A NR ist ein Lieferschein beizugeben, der folgende Angaben enthalten muss:

- a) Name und Verarbeiterkennzeichen des weiterverarbeitenden Betriebes, der das Richten, Ablängen und Biegen vorgenommen hat,

Allgemeine bauaufsichtliche Zulassung

Nr. Z-1.4-228

Seite 8 von 8 | 21. Juni 2012

- b) Übereinstimmungszeichen mit Angabe der zertifizierenden Stelle des Weiterverarbeiters,
- c) Vollständige Bezeichnung des Betonstahls,
- d) Umfang der Lieferung,
- e) Tag der Lieferung,
- f) Empfänger.

Die Lieferung muss mit dem Übereinstimmungszeichen (Ü-Zeichen) nach den Übereinstimmungszeichen-Verordnungen der Länder (z. B. Lieferschein, Positionsschild) gekennzeichnet werden. Die Kennzeichnung darf nur erfolgen, wenn die Voraussetzungen nach Abschnitt 2.3 erfüllt sind.

Folgende Normen und Zulassungen werden in dieser allgemeinen bauaufsichtlichen Zulassung in Bezug genommen:

- DIN 488-1:2009-08 Betonstahl - Teil 1: Stahlsorten, Eigenschaften, Kennzeichnung
- DIN 488-6:2010-01 Betonstahl - Teil 6: Übereinstimmungsnachweis
- DIN 1045-1:2008-08 Tragwerke aus Beton, Stahlbeton und Spannbeton - Teil 1: Bemessung und Konstruktion
- DIN 1045-3:2012-03 Tragwerke aus Beton, Stahlbeton und Spannbeton - Teil 3: Bauausführung
- DIN EN 1992-1-1:2011-01 Eurocode 2: Bemessung und Konstruktion von Stahlbeton- und Spannbetontragwerken - Teil 1-1: Allgemeine Bemessungsregeln und Regeln für den Hochbau; Deutsche Fassung EN 1992-1-1:2004+AC:2010 **und**
DIN EN 1992-1-1/NA:2011-01 Nationaler Anhang - National festgelegte Parameter - Eurocode 2: Bemessung und Konstruktion von Stahlbeton- und Spannbetontragwerken - Teil 1-1: Allgemeine Bemessungsregeln und Regeln für den Hochbau
- DIN EN 10088-3:2005-09 Nichtrostende Stähle - Teil 3: Technische Lieferbedingungen für Halbzeug, Stäbe, Walzdraht, gezogenen Draht, Profile und Blankstahlerzeugnisse aus korrosionsbeständigen Stählen für allgemeine Verwendung; Deutsche Fassung EN 10088-3:2005
- DIN EN 10204:2005-01 Metallische Erzeugnisse - Arten von Prüfbescheinigungen; Deutsche Fassung EN 10204:2004
- DIN EN 13670:2011-03 Ausführung von Tragwerken aus Beton; Deutsche Fassung EN 13670:2009
- DIN EN ISO 17660-1:2006-12 Schweißen - Schweißen von Betonstahl - Teil 1: Tragende Schweißverbindungen (ISO 17660-1:2006), Deutsche Fassung DIN EN ISO 17660-1:2006-12
- Zulassung Nr. Z-30.3-6 Erzeugnisse, Verbindungsmittel und Bauteile aus nichtrostenden Stählen vom 20. April 2009, geändert durch Bescheid vom 2. Mai 2011

Vera Häusler
Referatsleiterin

Beglaubigt



Tabelle 1: Betonstahl in Ringen B500A NR
 Maße und Abstände der Schrägrippen sowie bezogene Rippenfläche

Nenn- durch- messer d mm	Höhen (Richtwerte)		Kopf- breite b ¹ mm	Rippen- abstand c ² mm	Profilreihen- abstand e ⁴ mm	bezogene Rippen- fläche f _R ³ --	Neigungs- winkel β Grad
	Mitte a _m mm	Viertels- punkte a _{1/4} ; a _{3/4} mm					
6	0,35	0,28	1,1	5,0	1,2	0,039	40° - 70°
8	0,48	0,40	1,5	5,7	1,3	0,045	40° - 70°
10	0,62	0,52	1,9	6,5	1,4	0,052	40° - 70°
12	0,75	0,63	2,3	7,5	1,5	0,056	40° - 70°

¹ Kopfbreiten bis $0,2 \cdot d$ sind in Rippenmitte zulässig (senkrecht zur Schrägrippe gemessen)

² Zulässige Abweichung vom Sollwert +15 % bzw. - 5 %

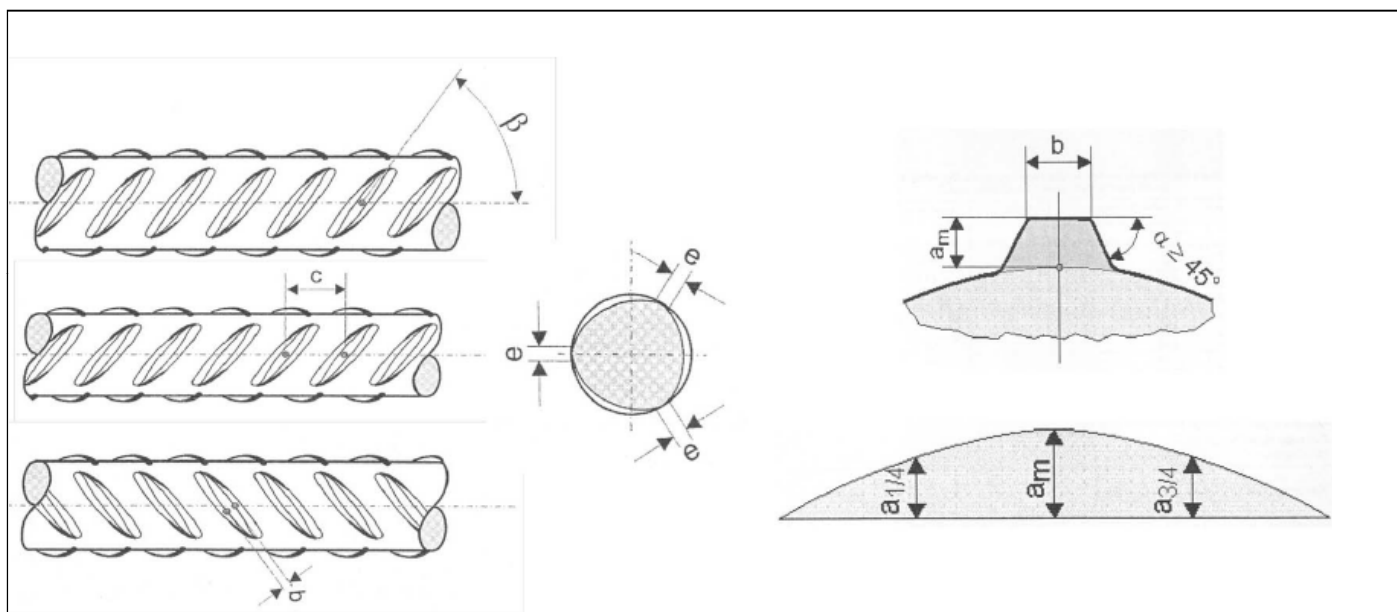
³ 5 %-Quantilwert

⁴ $e \leq 0,2 \cdot d$

Nichtrostender, kaltverformter, gerippter Betonstahl in Ringen B500A NR
 Werkstoff 1.4362, Nenndurchmesser: 6 bis 12 mm

Rippengeometrie

Anlage 1

Anforderungen an B500A NR nach dem Richten

1		2 ¹		3
	Eigenschaften	Kurzname	B500A NR	Quantil p der Grundgesamtheit [%] ²
1	Nenn Durchmesser d	[mm]	6; 8; 10 ;12	-
2	Streckgrenze R _e 0,2 % Dehngrenze R _{p0,2}	[N/mm ²]	700	5,0
3	Zugfestigkeit R _m	[N/mm ²]	800 ⁴	5,0
4	Verhältnis R _m /R _{p0,2}		≥1,05	min. 10,0
5	Dehnung bei Höchstkraft A _{gt}	[%]	2,5	10,0
6	Kennwert der Ermüdungsfestigkeit von geraden freien Stäben bei 1 · 10 ⁶ Lastwechsel	[N/mm ²]	175	5,0 ³
7	Rückbiegeversuch mit Biegerollendurchmesser		5 · d	min. 1,0
8	Unterschreitung der Nennquerschnittsfläche A _S	[%]	4	max. 5,0
9	Bezogene Rippenfläche f _R		DIN 1045-1 bzw. DIN EN 1992-1-1	min. 5,0
10	Geeignete Schweißverfahren ⁵		21, 24, 135	-

¹ Vorhaltewerte für ungerichtetes Material (Coil, Spule) siehe 2.1.3 dieser Zulassung

² Quantil für eine statistische Wahrscheinlichkeit $W = 1 - \alpha = 0,90$ (einseitig)

³ Quantil für eine statistische Wahrscheinlichkeit $W = 1 - \alpha = 0,75$ (einseitig)

⁴ Für die Istwerte des Zugversuches gilt, dass R_m mindestens 1,05 · R_e (bzw. R_{p0,2}) betragen muss.

⁵ 21 - Widerstandspunktschweißen

24 - Abbrennstumpfschweißen

135 - Metall – Aktivgasschweißen

**Nichtrostender, kaltverformter, gerippter Betonstahl in Ringen B500A NR
 Werkstoff 1.4362, Nenn Durchmesser: 6 bis 12 mm**

Eigenschaften und Anforderungen nach dem Richten

Anlage 2