

## Allgemeine bauaufsichtliche Zulassung

### Zulassungsstelle für Bauprodukte und Bauarten

#### Bautechnisches Prüfam

Eine vom Bund und den Ländern  
gemeinsam getragene Anstalt des öffentlichen Rechts  
Mitglied der EOTA, der UEAtc und der WFTAO

Datum:

13.06.2013

Geschäftszeichen:

II 33-1.54.3-2/13

#### Zulassungsnummer:

**Z-54.3-520**

#### Geltungsdauer

vom: **13. Juni 2013**

bis: **13. Juni 2018**

#### Antragsteller:

**FUCHS Betonsysteme GmbH**

Am See 12

01619 Zeithain

#### Zulassungsgegenstand:

**Anwendungsbestimmungen sowie nicht harmonisierte und besondere Eigenschaften für  
Abscheideranlagen für Leichtflüssigkeiten nach DIN EN 858-1 mit  
CE-Kennzeichnung:**

**Abscheideranlagen aus Beton bestehend aus einem Abscheider der Klasse I mit  
Koaleszenzeinrichtung, einem unterhalb des Abscheiders angeordneten Schlammfang und  
einer separaten Probenahmestelle  
DYWIDAG-OPTIMUS T und DYWIDAG-OPTIMUS T mit integriertem Ölsammelbehälter**

Der oben genannte Zulassungsgegenstand wird hiermit allgemein bauaufsichtlich zugelassen.  
Diese allgemeine bauaufsichtliche Zulassung umfasst 14 Seiten und sieben Anlagen.

DIBt

## I ALLGEMEINE BESTIMMUNGEN

- 1 Mit der allgemeinen bauaufsichtlichen Zulassung ist die Verwendbarkeit bzw. Anwendbarkeit des Zulassungsgegenstandes im Sinne der Landesbauordnungen nachgewiesen.
- 2 Sofern in der allgemeinen bauaufsichtlichen Zulassung Anforderungen an die besondere Sachkunde und Erfahrung der mit der Herstellung von Bauprodukten und Bauarten betrauten Personen nach den § 17 Abs. 5 Musterbauordnung entsprechenden Länderregelungen gestellt werden, ist zu beachten, dass diese Sachkunde und Erfahrung auch durch gleichwertige Nachweise anderer Mitgliedstaaten der Europäischen Union belegt werden kann. Dies gilt ggf. auch für im Rahmen des Abkommens über den Europäischen Wirtschaftsraum (EWR) oder anderer bilateraler Abkommen vorgelegte gleichwertige Nachweise.
- 3 Die allgemeine bauaufsichtliche Zulassung ersetzt nicht die für die Durchführung von Bauvorhaben gesetzlich vorgeschriebenen Genehmigungen, Zustimmungen und Bescheinigungen.
- 4 Die allgemeine bauaufsichtliche Zulassung wird unbeschadet der Rechte Dritter, insbesondere privater Schutzrechte, erteilt.
- 5 Hersteller und Vertreiber des Zulassungsgegenstandes haben, unbeschadet weitergehender Regelungen in den "Besonderen Bestimmungen", dem Verwender bzw. Anwender des Zulassungsgegenstandes Kopien der allgemeinen bauaufsichtlichen Zulassung zur Verfügung zu stellen und darauf hinzuweisen, dass die allgemeine bauaufsichtliche Zulassung an der Verwendungsstelle vorliegen muss. Auf Anforderung sind den beteiligten Behörden Kopien der allgemeinen bauaufsichtlichen Zulassung zur Verfügung zu stellen.
- 6 Die allgemeine bauaufsichtliche Zulassung darf nur vollständig vervielfältigt werden. Eine auszugsweise Veröffentlichung bedarf der Zustimmung des Deutschen Instituts für Bautechnik. Texte und Zeichnungen von Werbeschriften dürfen der allgemeinen bauaufsichtlichen Zulassung nicht widersprechen. Übersetzungen der allgemeinen bauaufsichtlichen Zulassung müssen den Hinweis "Vom Deutschen Institut für Bautechnik nicht geprüfte Übersetzung der deutschen Originalfassung" enthalten.
- 7 Die allgemeine bauaufsichtliche Zulassung wird widerruflich erteilt. Die Bestimmungen der allgemeinen bauaufsichtlichen Zulassung können nachträglich ergänzt und geändert werden, insbesondere, wenn neue technische Erkenntnisse dies erfordern.

## II BESONDERE BESTIMMUNGEN

### 1 Zulassungsgegenstand und Anwendungsbereich

1.1 Zulassungsgegenstand sind Anwendungsbestimmungen sowie nicht harmonisierte<sup>1</sup> und besondere Eigenschaften<sup>2</sup> für Abscheideranlagen für Leichtflüssigkeiten nach DIN EN 858-1<sup>3</sup> mit Abscheidern verschiedener Nenngrößen mit den Bezeichnungen DYWIDAG-OPTIMUS T und DYWIDAG-OPTIMUS T mit integriertem Ölsammelbehälter.

Leichtflüssigkeiten im Sinne der Norm DIN EN 858-1 sind Flüssigkeiten mineralischen Ursprungs mit einer Dichte bis zu 0,95 g/cm<sup>3</sup>, die im Wasser nicht oder nur gering löslich und unverseifbar sind. Stabile Emulsionen sind ausgenommen. Leichtflüssigkeiten im Sinne dieser Zulassung sind auch Mischungen aus Leichtflüssigkeiten und Biodiesel nach DIN EN 14214<sup>4</sup> und Bioheizöl nach DIN EN 14213<sup>5</sup> mit Biodiesel- bzw. Bioheizölanteilen bis 100 %. Andere Leichtflüssigkeiten pflanzlichen oder tierischen Ursprungs sind ausgenommen.

Die Abscheideranlagen bestehen im Wesentlichen aus den Komponenten Schlammfang, Abscheider Klasse I mit Koaleszenzeinrichtung sowie Probenahmestelle gemäß Anlage 1. Die Abscheider sind mit einer selbsttätigen Verschlusseinrichtung ausgestattet. Die Komponenten Schlammfang und Abscheider sind in einem Behälter angeordnet. Die Behälter der Abscheideranlagen bestehen aus Beton. Die Probenahmestelle ist außerhalb des Abscheiders angeordnet.

Die Konformität mit DIN EN 858-1 hinsichtlich der Eigenschaften Brandverhalten, Flüssigkeitsdichtheit, Wirksamkeit und Dauerhaftigkeit ist vom Hersteller bescheinigt worden. Die Abscheideranlagen sind auf der Grundlage des Anhangs ZA dieser harmonisierten Norm mit der CE-Kennzeichnung versehen.

1.2 Die Abscheideranlagen sind zum Erdeinbau bestimmt.

1.3 Die Abscheideranlagen können eingesetzt werden:

- a) zur Behandlung von mit Leichtflüssigkeiten verunreinigtem Regenwasser von befestigten Flächen z. B. Tankstellen, Öllagern und Ölumschlagplätzen sowie von Parkplätzen und Straßen in Wasserschutzgebieten,
- b) als Rückhalteeinrichtung für Leichtflüssigkeiten zur Absicherung von Anlagen und Flächen, in bzw. auf denen mit Leichtflüssigkeiten umgegangen wird, z. B. Tankstellen, Öllagern und Ölumschlagplätzen,
- c) zur Behandlung von mit Leichtflüssigkeiten verunreinigtem Schmutzwasser (gewerbliches Abwasser), das unter Berücksichtigung der Betriebsbedingungen bei industriellen Prozessen, der Reinigung von ölverschmutzten Teilen und der Reinigung ölverschmutzter Bodenflächen (ausgenommen Werkstatböden) anfällt,
- d) zur Behandlung von Abwasser, das unter Berücksichtigung der Betriebsbedingungen bei der maschinellen Fahrzeugreinigung (Teilstrom: Ausschleusung vor der Kreislaufanlage mit anschließender Einleitung), bei der manuellen Reinigung (Fahrzeugauberwäsche, Motorwäsche, Unterbodenwäsche, Chassisreinigung in Waschhallen sowie auf SB- oder betrieblichen Waschplätzen - ausgenommen Reinigung ölverschmutzter Werkstatböden-) und bei der Entwässerung von Flächen zur Annahme, Eingangslagerung, Trockenlegung, Demontage und Verdichtung von Altfahrzeugen anfällt,

<sup>1</sup> Standsicherheit, Dichtheit gegenüber Leichtflüssigkeiten

<sup>2</sup> Eignung für Leichtflüssigkeiten mit Biodiesel- bzw. Bioheizölanteilen bis 100 %, Schlammabtrennung im Abscheideraum

<sup>3</sup> DIN EN 858-1:2005-02 Abscheideranlagen für Leichtflüssigkeiten; Bau-, Funktions- und Prüfgrundsätze, Kennzeichnung und Güteüberwachung

<sup>4</sup> DIN EN 14214:2003-11 Kraftstoffe für Kraftfahrzeuge - Fettsäure-Methylester (FAME) für Dieselmotoren – Anforderungen und Prüfverfahren

<sup>5</sup> DIN EN 14213:2004-01 Heizöle - Fettsäure-Methylester (FAME) – Anforderungen und Prüfverfahren

**Allgemeine bauaufsichtliche Zulassung**

Nr. Z-54.3-520

Seite 4 von 14 | 13. Juni 2013

- e) zur Vorabscheidung von Leichtflüssigkeiten aus Abwasser, das vor Einleitung in die öffentliche Entwässerungsanlage einer weitergehenden Behandlung zur Begrenzung von Kohlenwasserstoffen unterzogen wird.
- 1.4 In den Fällen a) bis d) nach Abschnitt 1.3 ist das Ablaufwasser der Abscheideranlagen zur Einleitung in die öffentlichen Entwässerungsanlagen bestimmt.  
Soweit das Ablaufwasser in ein Gewässer eingeleitet werden soll, ist dies im Einzelfall nur möglich nach Klärung der Zulässigkeit einer solchen Einleitung bzw. der ggf. erforderlichen zusätzlichen Anforderungen mit der örtlich zuständigen Wasserbehörde.
- 1.5 Abscheideranlagen, die im Fall d) nach Abschnitt 1.3 eingesetzt werden, sind Anlagen zur Begrenzung von Kohlenwasserstoffen in mineralöhlhaltigem Abwasser im Sinne von Teil E Absatz 2 des Anhangs 49 der Abwasserverordnung.
- 1.6 Der in den Fällen c) und d) nach Abschnitt 1.3 wasserrechtlich geforderte Wert für Kohlenwasserstoffe von 20 mg/l gilt als eingehalten.
- 1.7 Mit dieser allgemeinen bauaufsichtlichen Zulassung werden neben den bauaufsichtlichen auch die wasserrechtlichen Anforderungen im Sinne der Verordnungen der Länder zur Feststellung der wasserrechtlichen Eignung von Bauprodukten und Bauarten durch Nachweise nach den Landesbauordnungen (WasBauPVO) erfüllt.

**2 Bestimmungen für das Bauprodukt****2.1 Eigenschaften und Aufbau der Abscheideranlagen****2.1.1 Eigenschaften und Aufbau nach DIN EN 858-1**

Mit der vom Hersteller vorgelegten Konformitätserklärung wird bescheinigt, dass der Nachweis der Konformität der Abscheideranlagen im Hinblick auf deren Brandverhalten, Flüssigkeitsdichtheit, Wirksamkeit und Dauerhaftigkeit gemäß dem in der DIN EN 858-1 vorgesehenen Konformitätsbescheinigungsverfahren System 4 geführt wurde. Auf der Grundlage dieser Erklärung ist der Hersteller berechtigt, die Abscheideranlagen mit der CE-Kennzeichnung zu versehen.

Die Behälter der Abscheideranlagen und die Bauteile, aus denen die Verbindungen der Abscheider zu Zu- und Ablauf hergestellt werden, bestehen aus Beton bzw. Edelstahl, die gemäß DIN EN 858-1, Anhang E, Tabelle A.1 der Brandverhaltensklasse A1 zugeordnet sind.

Die Abscheider bewirken eine Trennung von Leichtflüssigkeiten vom Abwasser aufgrund der Schwerkraft und durch Koaleszenzvorgänge.

Nach Herstellerangaben haben die Abscheider unter den Prüfbedingungen nach DIN EN 858-1 eine Kohlenwasserstoffkonzentration im Ablauf von  $\leq 5,0$  mg/l erreicht und sind damit der Abscheiderklasse I zuzuordnen.

Der Antragsteller hat die Wirksamkeit der Abscheider nach DIN EN 858-1, Anhang ZA, Tabelle ZA.1 durch die Prüfstelle TÜV Rheinland LGA Products GmbH, Würzburg prüfen und bestätigen lassen und die Prüfberichte dem DIBt vorgelegt.

Die Behälter der Abscheideranlagen bestehen aus Beton. Sie sind mit einer Innenbeschichtung oder mit einer PEHD-Auskleidung versehen.

Die Schlammfänge und die Abscheider sind in einem Behälter angeordnet. Die Schlammfänge sind unterhalb der Abscheideräume angeordnet. Die Abscheider und die Schlammfänge entsprechen hinsichtlich der Gestaltung, der verwendeten Werkstoffe und der Maße den Angaben der Anlagen 1 bis 6.

Die selbsttätige Verschlusseinrichtung ist am Ablauf angeordnet und entspricht den Angaben der Anlagen 4 und 5.

Die Probenahmestelle ist in einem dem Abscheider nachgeschalteten Schacht angeordnet und entspricht den Angaben der Anlage 1.

**Allgemeine bauaufsichtliche Zulassung**

**Nr. Z-54.3-520**

**Seite 5 von 14 | 13. Juni 2013**

Die Koaleszenzeinrichtung besteht aus Edelstahlgittern bzw. Lochblechen. Im Übrigen entspricht die Koaleszenzeinrichtung den Angaben der Anlagen 4 und 7. Die Koaleszenzeinrichtung erfüllt die Anforderungen der zum Zeitpunkt der Erteilung dieser Zulassung gültigen Zulassungsgrundsätze.

Bei den Abscheideranlagen DYWIDAG-OPTIMUS T mit integriertem Ölsammelbehälter vom Typ 3-8/5,0, 10-15/5,0, 3-8/8,0 und 10-15/7,5 wird die an der Oberfläche abgeschiedene Leichtflüssigkeit im Betrieb über eine Öableitkomponente kontinuierlich in den Ölsammelbehälter abgezogen.

Im Behälterbereich der Abscheideranlage können Kabeldurchführungen angeordnet sein. Diese entsprechen hinsichtlich Lage und Ausführung den Angaben der Anlagen 1 und 5.

**2.1.2 Nicht harmonisierte Eigenschaften**

**2.1.2.1 Standsicherheit<sup>6</sup>**

Die Behälter der Abscheideranlage sind unter Berücksichtigung der Anforderungen nach DIN 4281<sup>7</sup>, Abschnitt 4.4 für den Einbau in nicht befahrbaren und befahrbaren Bereichen für Verkehrslasten bis SLW 60 und unter Einhaltung der Herstellungs- und Einbaubedingungen nach Abschnitt 2.2.1 und 4 gemäß der in den nachfolgenden Tabellen angegebenen Prüfberichte des nach Bayerischer Bauordnung anerkannten Prüfindenieurs für Standsicherheit Dr.-Ing. Kreuz (Tabelle 1) und des nach Sächsischer Bauordnung anerkannten Prüfindenieurs für Standsicherheit VPI, Dr.-Ing. Hieke (Tabelle 2) standsicher.

Tabelle 1:

Behälter Innendurchmesser mm	Prüfbericht Nr.	Festigkeitsklasse Beton
1000	22030	C35/45
1500		
2000		

Tabelle 2:

Bauteil	Prüfbericht Nr.	Festigkeitsklasse Beton
Behälter und Schachtringe Innendurchmesser 2500 mm	074/06/01	C40/50
Abdeckplatten	075/06/01	C35/45
Abdeckplatten	030/07/01	C35/45

**2.1.2.2 Dichtheit gegenüber Leichtflüssigkeiten<sup>8</sup>**

Der Abscheider- und Schlammfangbereich gemäß DIN EN 858-1, Abschnitt 6.3.1 ist mit einer leichtflüssigkeitsbeständigen Innenbeschichtung bzw. mit einer als Abdichtungssystem für LAU-Anlagen allgemein bauaufsichtlich zugelassenen PEHD-Auskleidung versehen und ist dicht gegenüber Leichtflüssigkeiten.

Die Produkte der Innenbeschichtung bzw. die PEHD-Auskleidung sind mit Herstellerbezeichnung im DIBt hinterlegt.

<sup>6</sup> Die Standsicherheit ist gemäß DIN EN 858-1, Abschnitt 6.4.1 national zu regeln.

<sup>7</sup> DIN 4281:1998-08 Beton für werkmäßig hergestellte Entwässerungsgegenstände; Herstellung, Prüfungen und Überwachung

<sup>8</sup> Die Dichtheit gegenüber Leichtflüssigkeiten ist von DIN EN 858-1 nicht berücksichtigt.

## Allgemeine bauaufsichtliche Zulassung

Nr. Z-54.3-520

Seite 6 von 14 | 13. Juni 2013

### 2.1.3 Besondere Eigenschaften

#### 2.1.3.1 Eignung für Leichtflüssigkeiten mit Biodiesel- bzw. Bioheizölanteilen<sup>9</sup>

Die Beschichtung und die PEHD-Auskleidung gemäß Abschnitt 2.1.2.2 sind auch für Leichtflüssigkeiten mit Biodiesel- bzw. Bioheizölanteilen bis 100 % beständig.<sup>10</sup>

Die Abscheideranlagen sind auch zur Abtrennung von Leichtflüssigkeiten mit Biodiesel- bzw. Bioheizölanteilen bis 100 % geeignet.

#### 2.1.3.2 Schlammabtrennung<sup>11</sup>

Die Schlammabtrennung findet im Abscheiderraum statt. Die Abscheider bewirken eine Trennung von Schlamm vom Abwasser aufgrund der Schwerkraft. Unter den Prüfbedingungen nach den "Anforderungen an Schlammfänge von Abscheideranlagen für Leichtflüssigkeiten" – Fassung Oktober 2000 – wurde im Abtrennraum der Abscheider eine Abtrennung des Schlammes von > 80 % erreicht.

Der unterhalb des Abscheiderraumes angeordnete Schlammfang gemäß den Angaben der Anlagen 2 bis 3 entspricht dem Schlammammelraum im Sinne der DIN 1999-100<sup>12</sup>, Abschnitt 14.5 und wird im Weiteren als Schlammammelraum bezeichnet.

## 2.2 Herstellung und Kennzeichnung

### 2.2.1 Herstellung

Die Betonbauteile für die Abscheideranlage sind werkmäßig herzustellen.

Es sind gemäß Standsicherheitsnachweis nach Abschnitt 2.1.2.1 Betonbauteile zu verwenden, die der Bauregelliste A Teil 1, lfd. Nr. 1.6.23 entsprechen und die folgende Merkmale aufweisen:

- Der Beton für die Behälter muss mindestens der Festigkeitsklasse C35/45 bzw. C40/50 entsprechen.
- Der Beton muss auch die Anforderungen nach DIN 4281 erfüllen.
- Die Betonbauteile müssen die angegebenen Abmessungen aufweisen und gemäß der geprüften Statik bewehrt sein.

Die Betonbauteile müssen entsprechend den Bestimmungen der technischen Regel nach Bauregelliste A Teil 1, lfd. Nr. 1.6.23 mit dem bauaufsichtlichen Übereinstimmungszeichen gekennzeichnet sein. Die Kennzeichnung muss auch die für den Verwendungszweck erforderlichen oben genannten Merkmale enthalten.

Die Beschichtung ist entsprechend der Verarbeitungsanleitung des Herstellers durch geschultes Personal aufzubringen.

Sofern eine PEHD-Auskleidung verwendet wird, ist der Einbau entsprechend deren allgemeiner bauaufsichtlicher Zulassung auszuführen.

### 2.2.2 Kennzeichnung

Die CE-Kennzeichnung der Abscheideranlagen ist auf der Grundlage der Erklärung der Konformität mit der DIN EN 858-1, Anhang ZA vom Hersteller vorzunehmen.

Die Abscheideranlagen sind vom Hersteller gemäß DIN EN 858-1, Abschnitt 6.6.1 an einer auch nach dem Einbau einsehbarer Stelle mit einem Typenschild mit folgenden Angaben zu versehen:

- Abscheideranlage für Leichtflüssigkeiten nach DIN EN 858-1
- Abscheider Klasse I mit Koaleszenzeinrichtung
- Nenngröße

<sup>9</sup> Die Eignung für Leichtflüssigkeiten mit Biodiesel- bzw. Bioheizölanteilen ist von DIN EN 858-1 nicht erfasst.

<sup>10</sup> Zulassungsgrundsätze für Abscheideranlagen für Leichtflüssigkeiten mit Biodieselanteilen (FAME) - Fassung März 2008

<sup>11</sup> Die Schlammabtrennung im Abscheiderraum ist von DIN EN 858-1 nicht erfasst.

<sup>12</sup> DIN 1999-100:2003-10 Abscheideranlagen für Leichtflüssigkeiten; Anforderungen für die Anwendung von Abscheideranlagen nach DIN EN 858-1 und DIN EN 858-2

**Allgemeine bauaufsichtliche Zulassung**

Nr. Z-54.3-520

Seite 7 von 14 | 13. Juni 2013

- Volumen des Abscheiders in l oder m<sup>3</sup>
- Volumen des Schlammfangs in l oder m<sup>3</sup>
- Speichermenge an Leichtflüssigkeit in l
- Schichtdicke der maximalen Speichermenge in mm
- Herstellungsjahr
- Name oder Zeichen des Herstellers
- Typenbezeichnung

Zusätzlich sind die Abscheideranlagen in Bezug auf die Eigenschaften gemäß den Abschnitten 2.1.2 und 2.1.3 dieser allgemeinen bauaufsichtlichen Zulassung vom Hersteller mit dem Übereinstimmungszeichen (Ü-Zeichen) nach den Übereinstimmungszeichen-Verordnungen der Länder zu kennzeichnen. Die Kennzeichnung mit dem Ü-Zeichen darf nur erfolgen, wenn die Voraussetzungen nach Abschnitt 2.3 erfüllt sind.

**2.2.3 Sonstiges**

Sofern zutreffend sind bei der Herstellung und Kennzeichnung der Abscheideranlagen ggf. Anforderungen aus anderen Rechtsbereichen (z. B. Gesetze und Verordnungen zur Umsetzung der europäischen Niederspannungsrichtlinie, EMV-Richtlinie oder Richtlinie für Geräte und Schutzsysteme zur bestimmungsgemäßen Verwendung in explosionsgefährdeten Bereichen) zu beachten.

**2.3 Übereinstimmungsnachweis****2.3.1 Allgemeines**

Die Bestätigung der Übereinstimmung der Abscheideranlagen in Bezug auf die nicht harmonisierten und die besonderen Eigenschaften in Verbindung mit den Bestimmungen nach Abschnitt 2.1.2 und Abschnitt 2.1.3 dieser allgemeinen bauaufsichtlichen Zulassung muss für jedes Herstellwerk mit einer Übereinstimmungserklärung des Herstellers auf der Grundlage einer Ergänzung der im Rahmen der DIN EN 858-1 bestehenden werkseigenen Produktionskontrolle erfolgen. Die Übereinstimmungserklärung hat der Hersteller durch Kennzeichnung der Abscheideranlagen mit dem Übereinstimmungszeichen (Ü-Zeichen) gemäß 2.2.2 unter Hinweis auf den Verwendungszweck abzugeben.

**2.3.2 Werkseigene Produktionskontrolle**

In jedem Herstellwerk ist bezüglich der nicht harmonisierten und besonderen Eigenschaften eine ergänzende werkseigene Produktionskontrolle einzurichten und durchzuführen. Durch die vom Hersteller vorzunehmende kontinuierliche Überwachung der Produktion wird sichergestellt, dass die von ihm hergestellten Abscheideranlagen den Bestimmungen dieser allgemeinen bauaufsichtlichen Zulassung entsprechen.

Die werkseigene Produktionskontrolle gemäß DIN EN 858-1 ist durch die im Folgenden aufgeführten Maßnahmen zu ergänzen.

- Kontrollen und Überprüfung der Ausgangsmaterialien, der Bauteile für die Behälter und der Beschichtung bzw. Auskleidung:

Die Übereinstimmung der zugelieferten Materialien mit den Bestimmungen dieser allgemeinen bauaufsichtlichen Zulassung bzw. den Angaben des Antragstellers ist mindestens durch Werksbescheinigungen nach DIN EN 10204<sup>13</sup> durch die Lieferer nachzuweisen. Die Lieferpapiere sind vom Hersteller der Abscheideranlage bei jeder Lieferung auf Übereinstimmung mit der Bestellung zu kontrollieren.

Die Kennzeichnung der Betonbauteile gemäß Abschnitt 2.2.1 ist zu prüfen.

13

DIN EN 10204:2005-01

Metallische Erzeugnisse; Arten von Prüfbescheinigungen

## Allgemeine bauaufsichtliche Zulassung

Nr. Z-54.3-520

Seite 8 von 14 | 13. Juni 2013

- Kontrollen und Prüfungen, die an den fertigen Behältern durchzuführen sind:
  - Die in den Anlagen 2 bis 4 festgelegten Maße sind mindestens an jedem 10. Behälter pro Baugröße und Fertigungslinie aber mindestens einmal je Fertigungsmonat zu kontrollieren. Hinsichtlich der Toleranzen gilt DIN 1999-100, Abschnitt 5.8.
  - Die Kontrollen der Ausführung der Beschichtung bzw. der PEHD-Auskleidung gelten mit den Prüfungen nach DIN EN 858-1, Anhang B, Tabelle B.2 als erfüllt.

Die Ergebnisse der ergänzenden Kontrollen und Prüfungen sind aufzuzeichnen und auszuwerten. Die Aufzeichnungen müssen mindestens folgende Angaben enthalten:

- Bezeichnung des Prüfgegenstandes
- Art der Kontrolle oder Prüfung
- Datum der Herstellung und der Prüfung
- Ergebnis der Kontrollen und Prüfungen und, soweit zutreffend, Vergleich mit den Anforderungen
- Unterschrift des für die werkseigene Produktionskontrolle Verantwortlichen

Die Aufzeichnungen sind mindestens fünf Jahre aufzubewahren. Sie sind dem Deutschen Institut für Bautechnik, der zuständigen obersten Bauaufsichtsbehörde oder der zuständigen Wasserbehörde auf Verlangen vorzulegen.

Bei ungenügendem Prüfergebnis sind vom Hersteller unverzüglich die erforderlichen Maßnahmen zur Abstellung des Mangels zu treffen. Bauprodukte, die den Anforderungen nicht entsprechen, sind so zu handhaben, dass Verwechslungen mit übereinstimmenden ausgeschlossen werden. Nach Abstellung des Mangels ist - soweit technisch möglich und zum Nachweis der Mängelbeseitigung erforderlich - die betreffende Prüfung unverzüglich zu wiederholen.

### 3 Bestimmungen für die abwassertechnische Bemessung

- 3.1 Für die abwassertechnische Bemessung der Abscheideranlagen ist DIN EN 858-2<sup>14</sup>, Abschnitte 4.3 und 4.4 zugrunde zu legen, soweit im Folgenden nichts anderes bestimmt ist.
- 3.2 Für die abwassertechnische Bemessung der Abscheider für Leichtflüssigkeiten mit Biodiesel- bzw. Bioheizölanteilen bis 100 % gelten die Festlegungen gemäß DIN 1999-101<sup>15</sup>, Abschnitt 6.
- 3.3 Das erforderliche Schlammfangvolumen ist grundsätzlich gemäß DIN EN 858-2, Tabelle 5, in Verbindung mit DIN 1999-100, Abschnitt 13.1 zu ermitteln. Die Bestimmung in Fußnote a nach DIN EN 858-2, Tabelle 5 gilt nicht. Stattdessen gilt: <sup>a</sup> *Nicht für Abscheider kleiner als oder gleich NS 10, ausgenommen überdachte Parkflächen.*

Das Volumen des Schlammammelraumes gemäß Abschnitt 2.1.3.2 muss mindestens 50 % des ermittelten Mindestschlammfangvolumens betragen. Sofern das im Schlammammelraum der Abscheideranlage vorhandene Volumen nicht 50 % des erforderlichen Schlammfangvolumens entspricht, ist der Abscheideranlage ein weiterer Schlammfang mit einem Volumen von mindestens 100 x NS bzw. mindestens 600 l für NS 3 bis NS 6 vorzuschalten.

- 3.4 Bei den Abscheideranlagen DYWIDAG-OPTIMUS T mit integriertem Ölsammelbehälter sind die Speichermengen im Ölsammelbehälter ( $V_{\text{ÖL2}}$ ) den Angaben der Anlage 3 zu entnehmen.

<sup>14</sup> DIN EN 858-2:2003-10 Abscheideranlagen für Leichtflüssigkeiten; Wahl der Nenngröße, Einbau, Betrieb und Wartung

<sup>15</sup> DIN 1999-101:2009-05 Abscheideranlagen für Leichtflüssigkeiten – Teil 101: Zusätzliche Anforderungen an Abscheideranlagen nach DIN EN 858-1, DIN EN 858-2 und DIN 1999-100 für Leichtflüssigkeiten mit Anteilen von Biodiesel bzw. Fettsäure-Methylester (FAME)



Die Speichermenge an Leichtflüssigkeit an der Oberfläche der Abscheideranlagen ( $V_{\text{ÖL1}}$ ), bezogen auf eine Dichte der Leichtflüssigkeit von  $0,85 \text{ g/cm}^3$ , und die Überhöhung der Oberkante des Rahmens der niedrigsten Schachtabdeckung über dem maßgebenden Niveau des Abwasserzuflusses bzw. der Rückstauenebene (siehe Abschnitt 4.2.1) sind in Abhängigkeit vom Schachtaufbau gemäß den Angaben der nachfolgenden Tabelle 3 zu entnehmen:

Tabelle 3:

Typ-	Speichermenge Leichtflüssigkeit ( $V_{\text{ÖL1}}$ ) l	Behälterinnen- durchmesser mm	Schachtaufbau	Überhöhung cm
3-4/0,6	478	1000	Abdeckplatte Ø1000/625	16
3-4/1,2 6/2,5 6/5,0	1130	1500	Abdeckplatte Ø1500/625	18
6-8/2,1 6-8/2,5 6-8/5,0	530	1500	Abdeckplatte Ø1500/625	13
8/5,0	947	2000	Abdeckplatte Ø2000/625/625	12
6-10/1,6 6-10/3,0 10/5,0	530	1500	Abdeckplatte Ø1500/625	13
15/3,0 15/5,0	760	2000	Abdeckplatte Ø2000/625/625	11
15/8,0	1498	2500	Abdeckplatte Ø2500/625/625	14
3-8/5,0	937	2000	Abdeckplatte Ø2000/625/625	12
10-15/5,0	750	2000	Abdeckplatte Ø2000/625/625	12
3-8/8,0	1488	2500	Abdeckplatte Ø2500/625/625	14
10-15/7,5	1162	2500	Abdeckplatte Ø2500/625/625	12

Die erforderliche Mindestüberhöhung kann auch unter Berücksichtigung der maximalen Ölspeichermengen an der Oberfläche des Abscheiders ( $V_{\text{ÖL1}}$ ) im Einzelfall ermittelt werden.

Hierfür kann die Überhöhung der Oberkante des Rahmens der Schachtabdeckung aus dem Überstand der Speichermenge über dem maßgebenden Niveau des Abwasserzuflusses, in Abhängigkeit von der Anzahl der Schächte, der Geometrie der vorgesehenen Schächte und von der maximalen Speichermenge des Abscheiders plus eines Zuschlags von 30 mm zur Berücksichtigung der Deckeldicke berechnet werden.

Die Ermittlung der Überhöhung im Einzelfall ist nachzuweisen und zu dokumentieren. Die Dokumentation ist den Unterlagen zur Abscheideranlage beizufügen.

## Allgemeine bauaufsichtliche Zulassung

Nr. Z-54.3-520

Seite 10 von 14 | 13. Juni 2013

- 3.5 Die selbsttätigen Verschlusseinrichtungen müssen so tarisiert sein, dass sie bei Leichtflüssigkeiten mit einer Dichte von nicht mehr als  $0,85 \text{ g/cm}^3$  sicher schließen; wo mit Leichtflüssigkeiten höherer Dichte zu rechnen ist, müssen die selbsttätigen Verschlusseinrichtungen jedoch für die Flüssigkeit mit der höchsten Dichte tarisiert sein.
- 3.6 Der maximale Betriebsflüssigkeitsspiegel (bw1 bzw. bw2) der Abscheider ist den Anlagen 2 und 3 zu entnehmen.
- 3.7 Bei der Verwendung der Abscheider als Rückhalteeinrichtung gemäß Abschnitt 1.3 b), kann das Speichervolumen des Abscheiders als Rückhaltevolumen unter Beachtung der Entsorgungsbedingungen gemäß Abschnitt 5.3.3, Absatz 4 berücksichtigt werden. Die Anforderungen des Landesrechts bezüglich der mindestens erforderlichen Rückhaltevolumen sind einzuhalten.

Die Abscheideranlagen sind nicht geeignet zur Verwendung als Rückhalteeinrichtung im Entwässerungssystem, wenn dieses im Falle einer Leckage mit Aufstau in der Abscheideranlage und Rückstau von Leichtflüssigkeiten (Kraftstoffen) betrieben wird.

## 4 Bestimmungen für den Einbau

### 4.1 Allgemeines

- 4.1.1 Jeder Abscheideranlage ist vom Hersteller eine Einbauanleitung beizufügen, die mindestens die nachfolgend genannten Bestimmungen sowie die Einbaubedingungen, die sich aus dem Standsicherheitsnachweis gemäß Abschnitt 2.1.2.1 ergeben, enthalten muss.
- 4.1.2 Beim Einbau sind die dem Standsicherheitsnachweis zugrunde gelegten Randbedingungen zu berücksichtigen. Im Übrigen gilt für den Einbau DIN EN 858-2, Abschnitt 5.
- 4.1.3 Schächte und Schachtverbindungen sind nach DIN V 4034-1<sup>16</sup>, Typ 2, in Verbindung mit DIN EN 1917<sup>17</sup> auszuführen. Der Einbau von Ausgleichsringen beim Übergang vom Schacht zur Schachtabdeckung ist dauerhaft dicht auszuführen.
- 4.1.4 Hinsichtlich der Maße von Einsteig- und Kontrollschächten gelten die Anforderungen von DIN EN 476<sup>18</sup>, Abschnitt 6.

### 4.2 Schutz gegen Austritt von Leichtflüssigkeiten

- 4.2.1 Soweit es betriebs- bzw. konstruktionsbedingt oder durch Rückstau aus den nachgeschalteten Abwasseranlagen zu Aufstau in den Abscheideranlagen kommen kann, ist die Einhaltung der Überhöhung die sicherste Maßnahme zur Vermeidung eines Leichtflüssigkeitsaustrittes. Hierzu sind die Abscheideranlagen so einzubauen, dass die Oberkante des Rahmens der niedrigsten Schachtabdeckung gegenüber dem maßgebenden Niveau mindestens eine Überhöhung gemäß Abschnitt 3.4 besitzt.

Das maßgebende Niveau ist das jeweils höchste Niveau der folgenden Gegebenheiten:

- die Oberkante des niedrigsten angeschlossenen Schmutzwasserablaufes, wenn kein Regenwasser in die Abscheideranlage eingeleitet wird,
- die höchstmögliche Regenwasserstauhöhe, wenn auch Regenwasser in die Abscheideranlage eingeleitet wird,
- die Rückstauenebene aus den nachgeschalteten Abwasseranlagen, wenn die Abscheideranlage unterhalb der Rückstauenebene und ohne Rückstauschutz eingebaut wird.

- 4.2.2 In Ausnahmefällen, in denen eine Überhöhung nicht möglich ist, sind automatische Warneinrichtungen (Alarm bei 80 % der maximalen Speichermenge an der Oberfläche des Abscheiders (Schichtdicke) und bei Aufstau) und zusätzlich, bei möglichem Aufstau durch Rückstau, geeignete Einrichtungen zum Rückstauschutz vorzusehen.

- <sup>16</sup> DIN V 4034-1:2004-08 Schächte aus Beton-, Stahlfaserbeton- und Stahlbetonfertigteilen für Abwasserleitungen und Kanäle – Typ 1 und Typ 2; Teil 1: Anforderungen, Prüfungen und Bewertung der Konformität
- <sup>17</sup> DIN EN 1917:2003-04 Einsteig- und Kontrollschächte aus Beton, Stahlfaserbeton und Stahlbeton
- <sup>18</sup> DIN EN 476:2011-04 Allgemeine Anforderungen an Bauteile für Abwasserleitungen und – Kanäle

### 4.3 Zugänglichkeit

Die Abscheideranlagen sind so einzubauen, dass alle Teile der Abscheideranlage, die regelmäßig kontrolliert und gewartet werden müssen, zugänglich oder mit allgemein verfügbaren technischen Hilfsmitteln erreichbar sind.

Insbesondere sind sicherzustellen:

- im Betriebszustand (befüllte Abscheideranlage)
  - Einsehbarkeit des Flüssigkeitsspiegels, vorrangig im Bereich der Zu- und Abläufe und vor und hinter der Koaleszenzeinrichtung (direkt oder mit maximal einer Spiegelumlenkung)
  - Zugänglichkeit zur Schichtdickenmessung im Schlammfang und im Abscheider
  - Zugänglichkeit der selbsttätigen Verschlusseinrichtung
- im entleerten Zustand
  - Zugänglichkeit der Zu- und Abläufe sowie der Koaleszenzeinrichtung
  - Ermöglichung der Generalinspektion einschließlich Abdichtung für die Dichtheitsprüfung

Gegebenenfalls sind vom Hersteller geeignete Maßnahmen zur Sicherstellung einer ordnungsgemäßen Kontrolle und Wartung vorzusehen.

### 4.4 Überprüfung nach dem Einbau

Nach dem Einbau und vor der Inbetriebnahme ist die Abscheideranlage gemäß Abschnitt 5.3.4 auf ihren ordnungsgemäßen Zustand zu prüfen.

## 5 Bestimmungen für Betrieb und Wartung

### 5.1 Allgemeines

5.1.1 Die Abscheidewirkung kann nur dauerhaft sichergestellt werden, wenn Betrieb und Wartung entsprechend den nachfolgenden Bestimmungen durchgeführt werden.

Jeder Abscheideranlage ist vom Hersteller eine Betriebs- und Wartungsanleitung beizufügen, die mindestens die nachfolgend genannten Bestimmungen sowie Angaben zu Möglichkeiten und Grenzen der Reparatur der Beschichtung enthalten muss. Die Wartungsanleitung für die Koaleszenzeinrichtung muss inhaltlich mindestens den Angaben der Anlage 7 entsprechen.

Für Betrieb und Wartung sind DIN EN 858-2, Abschnitt 6, in Verbindung mit DIN 1999-100, Abschnitt 14 und die Betriebs- und Wartungsanleitung des Herstellers gemäß den nachfolgenden Bestimmungen anzuwenden.

5.1.2 Für eine ordnungsgemäße Probenahme ist die Probenahmeeinrichtung nach DIN 1999-100, Abschnitt 5.5.2 zu verwenden (siehe Anlage 1).

5.1.3 Es ist ein Betriebstagebuch zu führen, in dem die jeweiligen Zeitpunkte und Ergebnisse der durchgeführten Kontrollen, Wartungen und Überprüfungen, die Entsorgung entnommener Inhaltsstoffe sowie die Beseitigung eventuell festgestellter Mängel zu dokumentieren sind.

Im Betriebstagebuch sind weiterhin Nachweise zu den ggf. eingesetzten Wasch- und Reinigungsmitteln sowie Betriebs- und Hilfsstoffen zu führen.

Betriebstagebuch und Prüfberichte sind vom Betreiber aufzubewahren und auf Verlangen den örtlich zuständigen Aufsichtsbehörden oder den Betreibern der nachgeschalteten kommunalen Abwasseranlagen vorzulegen.

5.1.4 Bei allen Arbeiten im Rahmen der Eigenkontrolle, Wartung und Überprüfung der Abscheideranlagen sind die einschlägigen arbeitsschutzrechtlichen Bestimmungen einzuhalten.

Landesrechtliche Bestimmungen zur Eigenkontrolle, Wartung und Überprüfung der Abscheideranlagen (Art und Umfang der Tätigkeiten, erforderliche Qualifikationen zur Durchführung der Tätigkeiten) bleiben unberührt.

## 5.2 Betriebsbedingungen

5.2.1 In die Abscheideranlagen dürfen nur Abwässer eingeleitet werden, die mit Leichtflüssigkeiten gemäß Abschnitt 1.1, Absatz 2 verunreinigt sind.

Wenn gemeinsam mit den Leichtflüssigkeiten andere Stoffe in die Abscheideranlage eingeleitet werden, dürfen diese die Funktionsfähigkeit der Abscheideranlage und die Beständigkeit der verwendeten Materialien nicht beeinträchtigen.

Stabile Emulsionen dürfen nicht in die Abscheideranlage eingeleitet werden.

Bei der Reinigung ölverschmutzter Oberflächen ist die Entstehung stabiler Emulsionen in der Regel nicht zu erwarten, wenn an den Abwasseranfallstellen

- bei Reinigungsprozessen der Waschwasserdruck nicht über 6 MPA (60 bar) liegt (Geräteeinstellung),
- bei Reinigungsprozessen die Waschwassertemperatur nicht über 60 °C liegt (Geräteeinstellung),
- die eingesetzten Reinigungsmittel abscheidefreundlich sind (d. h., sie bilden nur temporär stabile Emulsionen),
- nur aufeinander abgestimmte Reinigungsmittel verwendet werden.

Abweichungen bei Waschwasserdruck und Waschwassertemperatur sind möglich, wenn dies nach den Produktbeschreibungen der Reinigungsmittelhersteller für die eingesetzten Reinigungsmittel ohne Beeinträchtigung der Abscheiderwirkung zulässig ist.

5.2.2 Das zu behandelnde Abwasser darf keine organischen Komplexbildner, die einen DOC-Eliminierungsgrad nach 28 Tagen von mindestens 80 % entsprechend Nr. 406 der Anlage "Analysen- und Messverfahren" der Abwasserverordnung nicht erreichen, sowie keine organisch gebundenen Halogene enthalten, die aus Wasch- und Reinigungsmitteln oder sonstigen Betriebs- und Hilfsstoffen stammen.

## 5.3 Maßnahmen zur Eigenkontrolle, Wartung und Überprüfung

Im Rahmen der Eigenkontrolle, Wartung und Überprüfung der Abscheideranlage sind mindestens folgende Maßnahmen durchzuführen:

### 5.3.1 Eigenkontrolle

Die Funktionsfähigkeit der Abscheideranlage ist monatlich durch einen Sachkundigen<sup>19</sup> durch folgende Maßnahmen zu kontrollieren:

- Messung der Schichtdicke bzw. des Volumens der abgeschiedenen Leichtflüssigkeit im Abscheider,
- Messung der Lage des Schlammspiegels im Schlammammelraum,
- Kontrolle der Funktionsfähigkeit der selbsttätigen Verschlusseinrichtung im Abscheider und evtl. vorhandener Alarmeinrichtungen (nach Durchführung einer Generalinspektion erstmalig wieder nach 6 Monaten),
- Sichtkontrolle des Wasserstandes vor und hinter dem Koaleszenzeinsatz bei Wasserdurchfluss, um eine Verstopfung des Einsatzes zu erkennen.

Festgestellte Mängel sind unverzüglich zu beseitigen, grobe Schwimmstoffe sind zu entfernen.

<sup>19</sup>

Als "sachkundig" werden Personen des Betreibers oder beauftragter Dritter angesehen, die auf Grund ihrer Ausbildung, ihrer Kenntnisse und ihrer durch praktische Tätigkeit gewonnenen Erfahrungen sicherstellen, dass sie Bewertungen oder Prüfungen im jeweiligen Sachgebiet sachgerecht durchführen.

Die sachkundige Person kann die Sachkunde für Betrieb und Wartung von Abscheideranlagen auf einem Lehrgang mit nachfolgender Vororteinweisung erwerben, den z. B. die einschlägigen Hersteller, Berufsverbände, Handwerkskammern sowie die auf dem Gebiet der Abscheidetechnik tätigen Sachverständigenorganisationen anbieten.

### 5.3.2 **Wartung**

Die Abscheideranlage ist halbjährlich entsprechend den Vorgaben des Herstellers durch einen Sachkundigen zu warten. Ergänzend zu den Maßnahmen der Eigenkontrolle nach Abschnitt 5.3.1 sind dabei folgende Arbeiten durchzuführen:

- Kontrolle des Koaleszenzeinsatzes auf Durchlässigkeit (wenn der Wasserstand vor und hinter dem Koaleszenzeinsatz deutliche Unterschiede aufweist) und auf Beschädigung, Reinigung oder Austausch des Koaleszenzeinsatzes nach Angaben des Herstellers, soweit erforderlich,
- Kontrolle der Funktionsfähigkeit der Öableitkomponente und Reinigung, soweit erforderlich,
- Entleerung und Reinigung der Abscheideranlage, soweit erforderlich (z. B. bei starker Verschlammung),
- Reinigung der Ablaufrinne im Probenahmeschacht.

Soweit die Abscheideranlage ausschließlich eingesetzt wird zur

- Behandlung von mit Leichtflüssigkeiten verunreinigtem Regenwasser (Abschnitt 1.3 a)) bzw. zur
- Absicherung von Anlagen und Flächen im Zusammenhang mit dem Umgang mit Leichtflüssigkeiten (Abschnitt 1.3 b)),

können die Intervalle der Wartungen in Abhängigkeit des tatsächlichen Anfalls an Schlamm und Leichtflüssigkeit in Eigenverantwortung des Betreibers auf maximal 12 Monate verlängert werden.

Die Feststellungen und durchgeführten Arbeiten sind in einem Wartungsbericht zu erfassen und zu bewerten.

### 5.3.3 **Entnahme/Entleerung**

Die im Abscheider zurückgehaltene Leichtflüssigkeit ist spätestens zu entnehmen, wenn die Menge der abgeschiedenen Leichtflüssigkeit 80 % der Speichermenge erreicht hat. Die Speichermenge ist im Typenschild bzw. in den technischen Unterlagen zum Abscheider aufgeführt.

Sofern die Abscheider auch zur Abtrennung von Leichtflüssigkeiten mit Biodiesel- bzw. Bioheizölanteilen eingesetzt werden, ist abgeschiedene Leichtflüssigkeit spätestens nach einem Jahr von der Wasseroberfläche zu entfernen, bei Havariefällen unverzüglich.

Die Entnahme des im Schlammsammelraum enthaltenen Schlammes muss spätestens erfolgen, wenn der Schlammsammelraum gefüllt ist.

Bei Abscheidern, die gleichzeitig oder ausschließlich zur Absicherung von Anlagen oder Flächen dienen, in bzw. auf denen mit Leichtflüssigkeiten umgegangen wird (z. B. Betankungsflächen), ist ergänzend das nach den landesrechtlichen Bestimmungen erforderliche Rückhaltevolumen vorzuhalten. Die abgeschiedene Leichtflüssigkeit ist daher bei einer Unterschreitung dieses Rückhaltevolumens auch dann zu entnehmen, wenn die Menge der abgeschiedenen Leichtflüssigkeit 80 % der Speichermenge noch nicht erreicht hat.

Die abfallrechtlichen Bestimmungen bei der Entsorgung der aus der Anlage entnommenen Stoffe sind zu beachten.

Das Wiederbefüllen der Abscheideranlage muss mit Wasser (z. B. mit Trinkwasser, Betriebswasser, aufbereitetem Abwasser aus der Abscheideranlage) erfolgen, das den örtlichen Einleitbedingungen entspricht.

#### 5.3.4 Überprüfung (Generalinspektion)

Vor der Inbetriebnahme und danach in regelmäßigen Abständen von nicht länger als 5 Jahren ist die Abscheideranlage, nach vorheriger vollständiger Entleerung und Reinigung, durch einen Fachkundigen<sup>20</sup> auf ihren ordnungsgemäßen Zustand und sachgemäßen Betrieb zu prüfen.

Folgende Punkte müssen dabei mindestens geprüft bzw. erfasst werden:

- Angaben über den Ort der Prüfung, den Betreiber der Anlage unter Angabe der Bestandsdaten, den Auftraggeber, den Prüfer und der zuständigen Behörde,
- Sicherheit gegen den Austritt von Leichtflüssigkeiten aus der Abscheideranlage bzw. den Schachtaufbauten (Überhöhung / Warnanlagen),
- baulicher Zustand der Abscheideranlage,
- Dichtheit der Abscheideranlage (Dichtheitsprüfung gemäß DIN 1999-100, Abschnitt 15),
- Zustand der Innenwandflächen bzw. Innenbeschichtung, der Einbauteile und der elektrischen Einrichtungen (falls vorhanden),
- Tarierung der selbsttätigen Verschlusseinrichtung durch Gewichts- und Volumenbestimmung des Schwimmers,
- Vollständigkeit und Plausibilität der Aufzeichnungen im Betriebstagebuch,
- Nachweis der ordnungsgemäßen Entsorgung der Inhalte der Abscheideranlage,
- Vorhandensein und Vollständigkeit erforderlicher Zulassungen und Unterlagen (Genehmigungen, Entwässerungspläne, Bedienungs- und Wartungsanleitungen usw.),
- tatsächlicher Abwasseranfall (Herkunft, maximal möglicher Regen- und Schmutzwasseranfall, Inhaltsstoffe, eingesetzte Wasch- und Reinigungsmittel sowie Betriebs- und Hilfsstoffe, Einhaltung der Randbedingungen an den Abwasseranfallstellen zur Vermeidung stabiler Emulsionen),
- Bemessung, Eignung und Leistungsfähigkeit der Abscheideranlage in Bezug auf den tatsächlichen Abwasseranfall.

Zur Durchführung der Überprüfung ist ein Prüfbericht unter Angabe der Bestandsdaten und eventueller Mängel zu erstellen. Mängel sind, gegebenenfalls in Abstimmung mit der zuständigen Behörde, zu beseitigen.

#### 5.3.5 Reparaturen

Reparaturen, insbesondere die der Beschichtungen, sind entsprechend den Herstellerangaben durch Personen durchzuführen, die über die notwendige Qualifikation für die fachkundige Ausführung der jeweils erforderlichen Arbeiten verfügen.

Christian Herold  
Referatsleiter

Beglaubigt

<sup>20</sup>

Fachkundige Personen sind Mitarbeiter betreiberunabhängiger Betriebe, Sachverständige oder sonstige Institutionen, die nachweislich über die erforderlichen Fachkenntnisse für Betrieb, Wartung und Überprüfung von Abscheideranlagen im hier genannten Umfang sowie die gerätetechnische Ausstattung zur Prüfung von Abscheideranlagen verfügen.

Im Einzelfall können diese Prüfungen bei größeren Betriebseinheiten auch von intern unabhängigen, bezüglich ihres Aufgabengebietes nicht weisungsgebundenen Fachkundigen des Betreibers mit gleicher Qualifikation und gerätetechnischer Ausstattung durchgeführt werden.

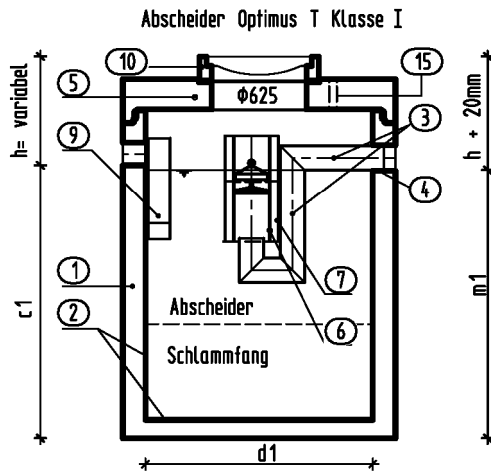

Probenahmestelle DN 1000/800  
Ausführung nach DIN 1999-100

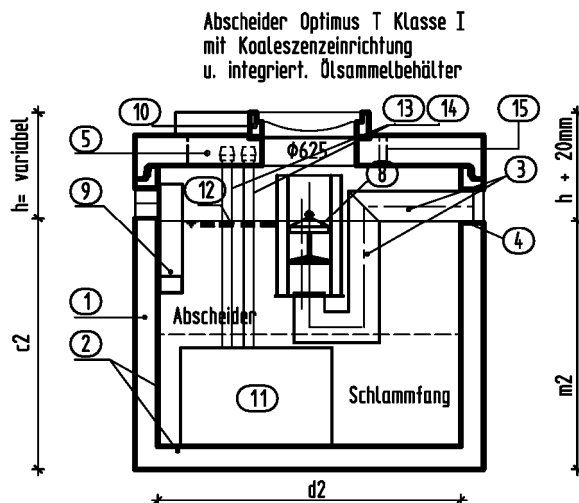
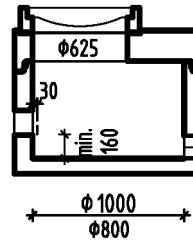

Typ	NS	SF	DYWIDAG-Optimus KA-I			DYWIDAG-Optimus KA-I mÖf			
			l	DN	c1	m1	d1	c2	m2
3-4 / 0,6	3-4	311	150	1214	1194	1000			
3-4 / 1,2	3-4	627	150	1204	1184	1500			
6-8 / 2,1	6-8	1083	150	1194	1174	1500			
6-8 / 2,5	6-8	1967	150	1694	1674	1500			
6-8 / 5,0	6-8	2850	150	2194	2174	1500			
8 / 5,0	8	2805	150	1474	1454	2000			
6-10 / 1,6	6-10	813	150	1194	1174	1500			
6-10 / 3,0	6-10	1696	150	1154	1134	1500			
10 / 5,0	10	2580	150	1694	1674	1500			
15 / 3,0	15	1693	200	1152	1132	2000			
15 / 5,0	15	2635	200	1452	1432	2000			
15 / 8,0	15	4118	200	1452	1432	2500			
3-8 / 5,0	3-8	2761	150			1694	1674	2000	
10-15 / 5,0	10-15	2528	200			1652	1632	2000	
3-8 / 8,0	3-8	4073	150			1694	1674	2500	
10-15 / 7,5	10-15	3709	200			1652	1632	2500	

Legende		
Pas.	Bezeichnung	Bemerkung
1.	Behälter	Stahlbeton C35/45 bzw. C40/50 DIN EN 206 DIN 4281
2.	Beschichtung/ Auskleidung	Epoxidbeschichtung DIN EN 858-1 oder PEHD-Intliner
3.	Ablaufteil	Edelstahl (mind. 1.4301)
4.	Dichtung	Elastomer NBR
5.	Schachtaufbau	Stahlbeton nach DIN V 4034-1 Typ2
6.	Schwimmerführung	Edelstahl (mind. 1.4301) / PEHD
7.	Koaleszenzelement	Edelstahl (mind. 1.4301) / PP Kombigestrick 0,4-0,28mm
8.	Schwimmer	Edelstahl (mind. 1.4301) / Gießharz
9.	Zulaufteil	Edelstahl (mind. 1.4301)
10.	Abdeckung	DIN 1229 / EN 124
11.	Ölsammelbehälter	Edelstahl (mind. 1.4301)
12.	Ölableitkomponente	Edelstahl (mind. 1.4301)
13.	Entsorgungsteilung	ölbeständiger Kunststoff (PE-HD)
14.	Be- u. Entlüftung Sammelbehälter	ölbeständiger Kunststoff (PE-HD)
15.	Kabeldurchführung	optional

Abscheideranlagen aus Beton bestehend aus einem Abscheider Klasse I mit Koaleszenzeinrichtung und integriertem Schlammfang

DYWIDAG-OPTIMUS T  
DYWIDAG-OPTIMUS T mit integriertem Ölsammelbehälter  
Übersicht NS 3 – NS 15

Anlage 1

Abscheider Optimus T Klasse I  
 mit Koaleszenzeinrichtung

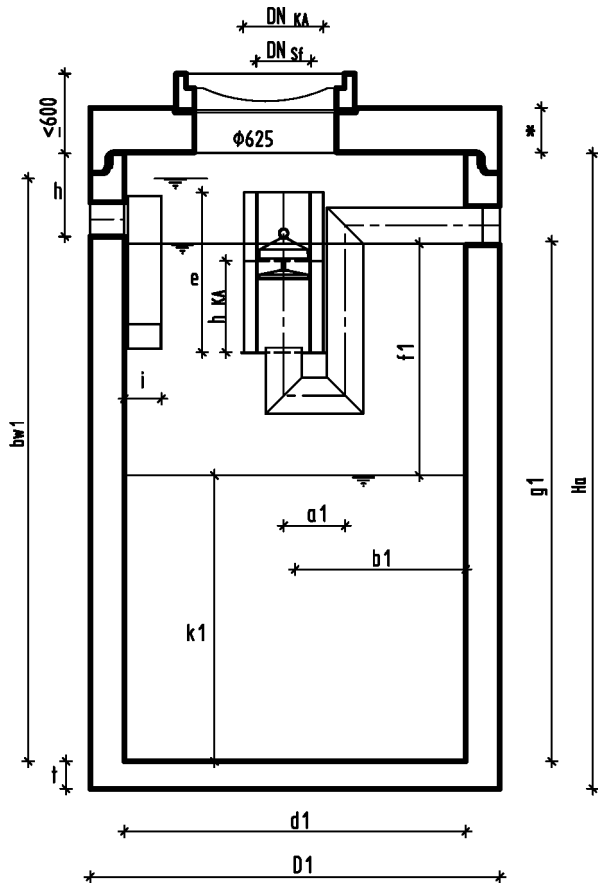

Abscheider Optimus T Klasse I  
 mit Koaleszenzeinrichtung  
 und Ölsammelbehälter

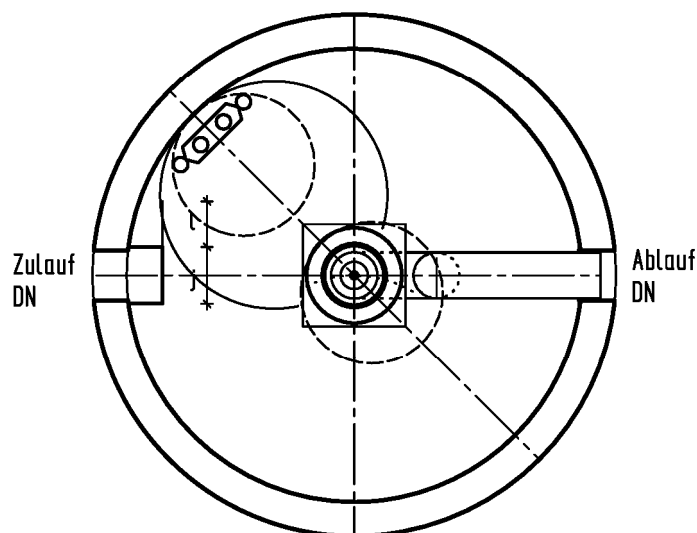
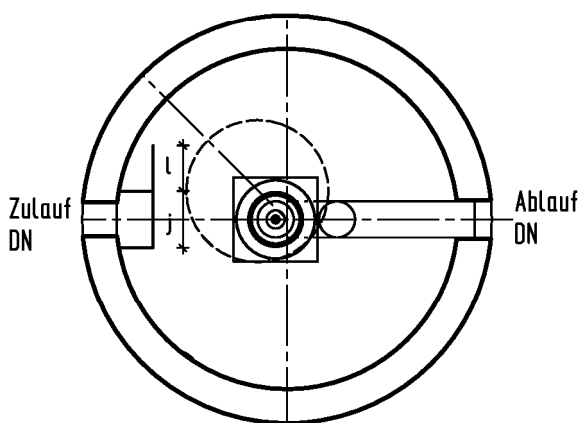
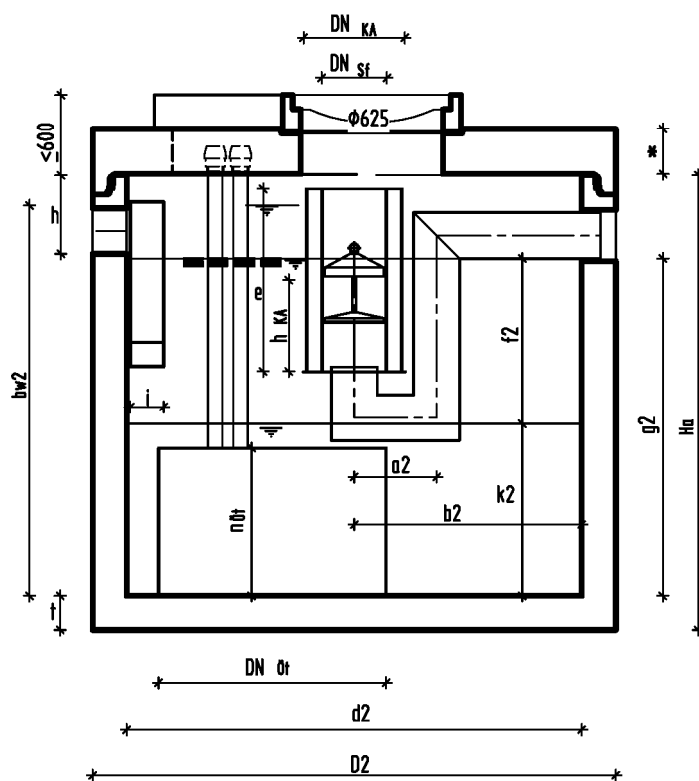

\* Abdeckplatte  $\phi 1000$  bis  $\phi 2000$   $d = 200\text{mm}$   
 Abdeckplatte  $\phi 2500$   $d = 250\text{mm}$

Abscheideranlagen aus Beton bestehend aus einem Abscheider Klasse I mit Koaleszenzeinrichtung und integriertem Schlammfang

DYWIDAG-OPTIMUS T  
 DYWIDAG-OPTIMUS T mit integriertem Ölsammelbehälter  
 Zeichnungen

Anlage 2



Typ	3-4/0,6	3-4/1,2	6-8/2,1	6-8/2,5	6-8/5,0	8/5,0	6-10/1,6	6-10/3,0	10/5,0	15/3,0	15/5,0	15/8,0	Typ	3-8/5,0	10-15/5,0	3-8/8,0	10-15/7,5
V SF	311	627	1083	1967	2850	2805	813	1696	2580	1693	2635	4118	V SF	2761	2528	4073	3709
DN	150	150	150	150	150	150	150	150	150	200	200	200	DN	150	200	150	200
d1	1000	1500	1500	1500	1500	2000	1500	1500	1500	2000	2000	2500	d2	2000	2000	2500	2500
D1	1240	1800	1800	1800	1800	2300	1800	1800	1800	2300	2300	2800	D2	2300	2300	2800	2800
c1	1214	1204	1194	1694	2194	1474	1194	1154	1694	1152	1452	1452	c2	1694	1652	1694	1652
m1	1194	1184	1174	1674	2174	1454	1174	1134	1674	1132	1432	1432	m2	1674	1632	1674	1632
Hu	1500	1500	1500	2000	2500	1800	1500	2000	2500	1500	1800	1800	Hu	2000	2000	2000	2000
h	285	296	306	306	306	326	306	306	306	348	348	348	h	306	348	306	348
t	120	150	150	150	150	150	150	150	150	150	150	150	t	150	150	150	150
a1	270	270	270	270	270	270	270	270	270	362	362	362	a2	270	362	270	362
b1	550	800	750	750	750	1000	750	750	750	1000	1000	1250	b2	1000	1000	1250	1250
e	900	900	700	700	700	700	850	850	850	800	800	800	e	700	800	700	800
f1	679	679	411	411	411	411	564	564	564	443	443	443	f2	411	443	411	443
g1	1075	1034	1024	1524	2024	1304	1024	1524	2024	982	1282	1282	g2	1524	1482	1524	1482
i	150	150	150	150	150	150	150	150	150	200	200	200	i	150	200	150	200
j	250	250	250	250	250	250	250	250	250	300	300	300	j	250	300	250	300
k1	396	355	613	1113	1613	893	460	960	1460	539	839	839	k2	1113	1039	1113	1039
l	200	200	200	200	200	200	222	222	222	200	200	200	l	200	200	200	200
bw1 mD	1266	1225	1242	1742	2242	1522	1272	1772	2272	1238	1538	1538	bw2 mD	1742	1738	1742	1738
h KA	900	900	500	500	500	500	850	850	850	500	500	500	h KA	500	500	500	500
DN KA	229	229	370	370	370	370	368	368	368	370,2	370,2	370,2	DN KA	370	370,2	370	370,2
DN SF	229	229	229	229	229	229	229	229	229	275	275	275	DN Sf	229	275	229	275
V Ö1	478	1130	530	530	530	947	530	530	530	760	760	1498	V Ö1	937	750	1488	1162
													V Ö2	720	720	1300	1300
													H Ö1	1200	1650	1650	1650
													H Ö2	650	650	650	650

V Ö1: Speicheremenge Leichtflüssigkeit an der Oberfläche  
 V Ö2: Speicheremenge in Ölsammelbehälter

Abscheideranlagen aus Beton bestehend aus einem Abscheider Klasse I mit Koaleszenzeinrichtung und integriertem Schlammfang

DYWIDAG-OPTIMUS T  
 DWIDAG-OPTIMUS T mit integriertem Ölsammelbehälter  
 Maßstabelle

Anlage 3

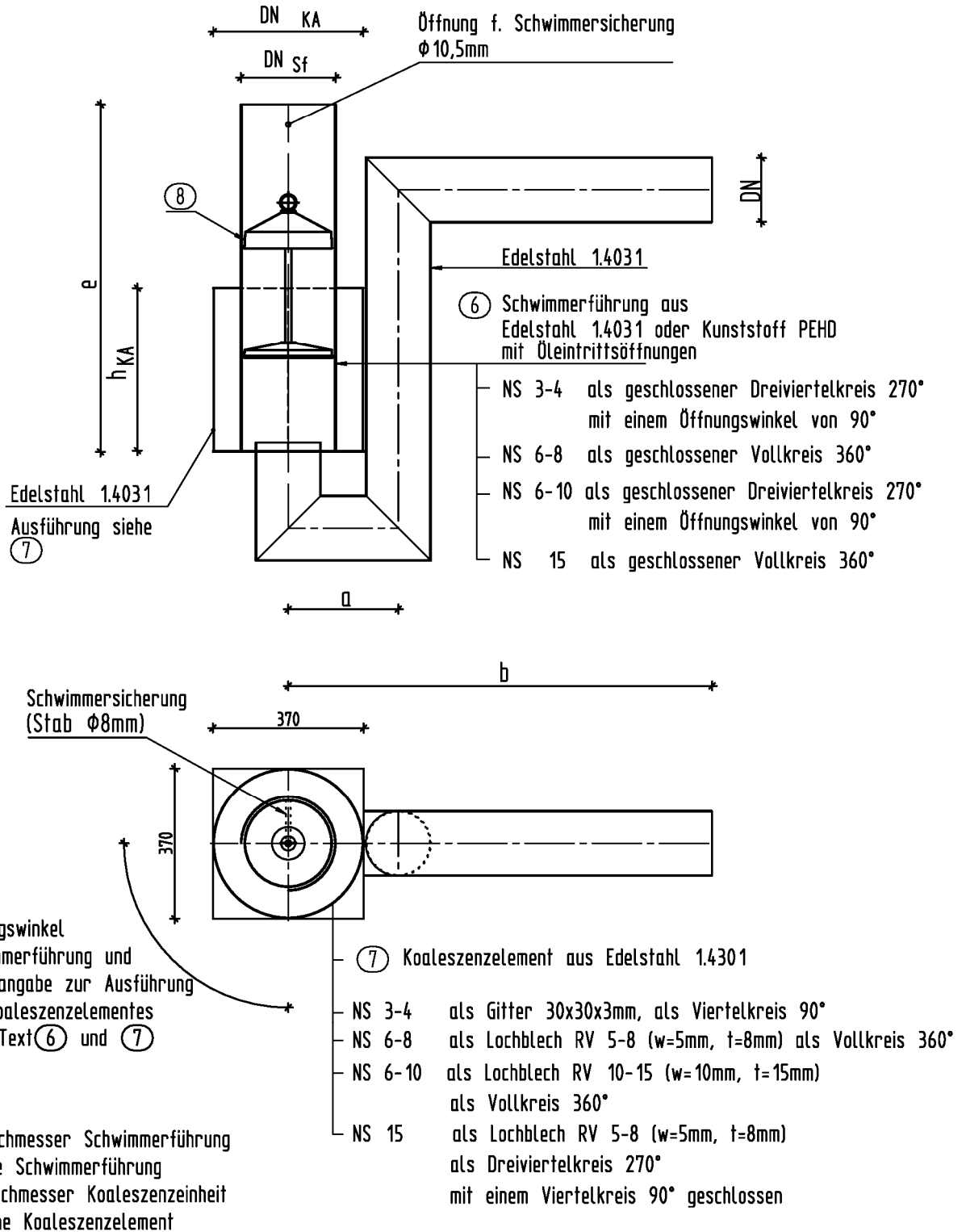

Elektronische Kopie der abZ des DIBt: Z-54.3-520

Abscheideranlagen aus Beton bestehend aus einem Abscheider Klasse I mit Koaleszenzeinrichtung und integriertem Schlammfang

DYWIDAG-OPTIMUS T  
 DWIDAG-OPTIMUS T mit integriertem Ölsammelbehälter  
 Darstellung Ablauf mit Koaleszenzeinrichtung und selbsttätiger Verschlusseinrichtung

Anlage 4

### selbsttätiger Abschluss

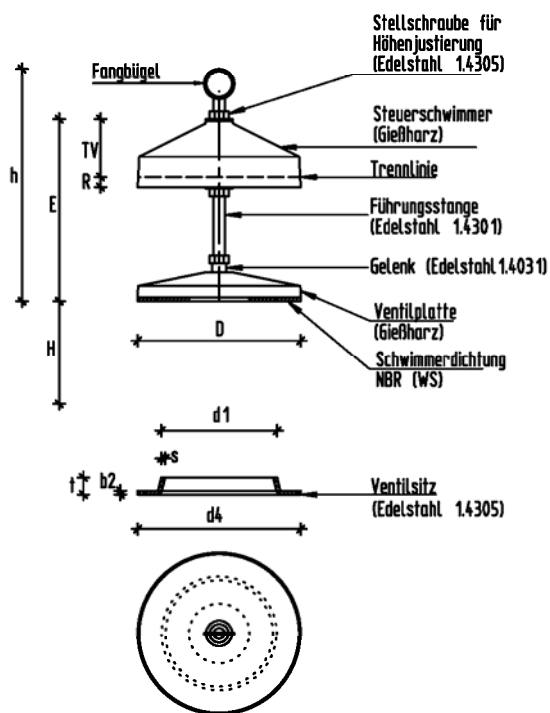

### Detail Kabeleinführung WA in APL oder Konus

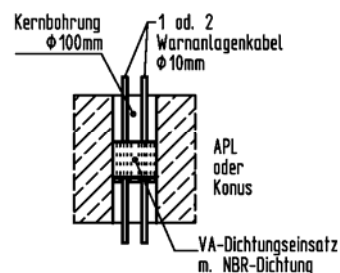

### Maßtabelle / Legende

Größen / mm		DN 150	DN 200
D	Durchmesser Ventilplatte und Durchmesser Steuerschwimmer	215	260
E	Einstellhöhe für geforderte Trennlinie		
h	Gesamthöhe Schwimmergarnitur	700	760
H	Hubhöhe (ohne Anstau) bei LF-Stand 0	80/140	170/250
R	Sicherheitsreserve	17	21
TV	notwendiges Tauchvolumen cm <sup>3</sup> = mm	1740 78	2300 84
WS	Weichdichtungsstärke	4-8	4-8

Ventilsitz	φ Ventil-	Stärke	b2	φ Ventil-	t
	sitz aussen				
DN	d1	s		d4	
DN 150	154-168	3	4	212	30
DN 200	206-219	3	3	268	30

Elektronische Kopie der abZ des DIBt: Z-54.3-520

Abscheideranlagen aus Beton bestehend aus einem Abscheider Klasse I mit Koaleszenzeinrichtung und integriertem Schlammfang

DYWIDAG-OPTIMUS T  
 DWIDAG-OPTIMUS T mit integriertem Ölsammelbehälter  
 Selbsttätige Verschlusseinrichtung / Kabeldurchführung

Anlage 5

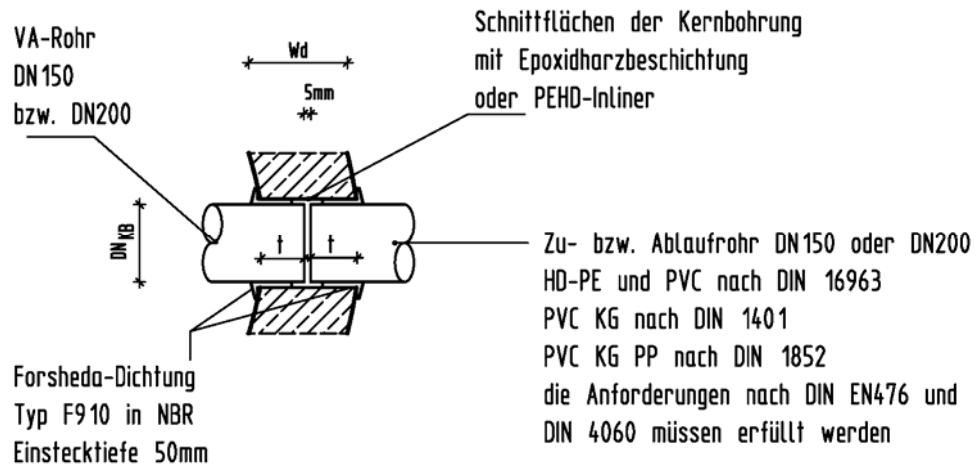

DN<sub>KB</sub> = Durchmesser Kernbohrung  
 186mm für DN150, da=160  
 226mm für DN 200, da=200

t = Mindesteinstecktiefe Zu- oder Abflrohr  
 Wanddicke 120mm t= 57,5mm  
 Wanddicke 150mm t= 72,5mm

Bei der Dichtung ist eine totale Tolleranz im Spalt von +/- 1,75mm zulässig.

W<sub>d</sub> = Wanddicke Behälter  
 Wanddicke 120mm Behälter d1= 1000  
 Wanddicke 150mm Behälter d1= 1500 / 2000 / 2500

Elektronische Kopie der abZ des DIBt: Z-54.3-520

Abscheideranlagen aus Beton bestehend aus einem Abscheider Klasse I mit Koaleszenzeinrichtung und integriertem Schlammfang

DYWIDAG-OPTIMUS T  
 DWIDAG-OPTIMUS T mit integriertem Ölsammelbehälter  
 Detail Rohrdurchführung

Anlage 6



**DYWIDAG-Koaleszenzabscheider OPTIMUS T**  
 mit integriertem Schlammfang und selbsttätigem Abschluss  
**DYWIDAG-Koaleszenzabscheider OPTIMUS T / mit Ölsammelbehälter**  
 mit integriertem Schlammfang und selbsttätigem Abschluss

1. Beschreibung der Koaleszenzeinheit und selbsttätige Verschlusseinrichtung

Die Ablaufwerte nach DIN EN 858 Teil 1 für einen Klasse I Abscheider werden durch ein Koaleszenzelement, welches vor der Schwimmersicherung angeordnet ist, erreicht. Das Koaleszenzelement ist ein Kreiszyylinder aus verschleißfreiem Edeltstahlgitter oder einem Edeltstahllochblech. Das Edeltstahlgitter hat Öffnungen von 30 x 30 mm und ist 3 mm stark. Das Edeltstahllochblech hat Öffnungen mit einem Durchmesser von 5 bzw. 10 mm. Der Achsabstand der Öffnungen beträgt dabei 8 bzw. 15 mm.

Bei Abscheideranlagen vom Typ DYWIDAG OPTIMUS T mit Ölsammelbehälter wird die an der Oberfläche des Abscheiders abgeschiedene Leichtflüssigkeit im Betrieb über eine Ölabsaugvorrichtung kontinuierlich abgezogen und in dem Ölsammelbehälter, der sich im Schlammfangraum befindet - gesammelt. Der Ölsammelbehälter hat keine selbsttätige Verschlusseinrichtung. Bei Erreichen der maximalen Leichtflüssigkeitsspeichermenge im Abscheiderraum schließt der selbsttätige Abschluss am Ablauf im Abscheiderraum.

2. Wartungshinweis

Einbau- und Betriebsanleitung

Jeder Betreiber einer DYWIDAG-Abscheideranlage erhält eine Einbau- und Betriebsanleitung mit ausführlichen Hinweisen zu Einbau, Montage, Inbetriebnahme und Wartung.

Reinigung des Koaleszenzelementes aus Edeltstahl

Sollte aufgrund von Verschmutzungen des Koaleszenzelementes aus Edeltstahl mit Feinschlamm oder sonstigen Schmutzstoffen der Wasserstand bei Abwasserzufluss vor dem Koaleszenzelement höher werden, als der Wasserstand innerhalb des Ablaufbereiches, müssen Edeltstahlgitter oder -lochblech gereinigt werden.

Dazu ist am Ablaufteil die Schwimmersicherung zu entfernen, und der Schwimmer ist aus der Schwimmerführung zu entnehmen. Die Reinigung des Edeltstahlgitters oder des -lochblechs erfolgt vom Inneren des Ablaufbereiches.

Hierzu wird die Sprühlanze eines Hochdruckreinigungsgerätes in den Innenraum eingeführt und das Koaleszenzelement von innen gereinigt. Dadurch gelangen die anhaftenden Schmutzstoffe in den darunter angeordneten Schlammfangraum.

Die Reinigung sollte bei nicht vorhandenem Abwasserzufluss erfolgen.

Nach Abschluss der Reinigung ist der Abscheider wieder in Betrieb zu nehmen.

Der Abscheider ist - falls notwendig - bis zur Rohrsohle des Ablaufes mit Frischwasser zu befüllen, der Schwimmkörper ist wieder in das Ablaufteil einzusetzen und die Schwimmersicherung am Ablaufteil ist zu schließen.

Abscheideranlagen aus Beton bestehend aus einem Abscheider Klasse I mit Koaleszenzeinrichtung und integriertem Schlammfang

DYWIDAG-OPTIMUS T  
 DYWIDAG-OPTIMUS T mit integriertem Ölsammelbehälter  
 Beschreibung Koaleszenzeinrichtung / Wartung

Anlage 7