

Zulassungsstelle für Bauprodukte und Bauarten

Bautechnisches Prüfamt

Eine vom Bund und den Ländern
gemeinsam getragene Anstalt des öffentlichen Rechts



Europäische Technische Bewertung

ETA-13/1037
vom 26. Mai 2014

Allgemeiner Teil

Technische Bewertungsstelle, die die Europäische Technische Bewertung ausstellt

Deutsches Institut für Bautechnik

Handelsname des Bauprodukts

Injektionssystem Hilti HIT-HY 110

Produktfamilie,
zu der das Bauprodukt gehört

Nachträglich eingemörtelter Bewehrungsanschluss mit Hilti Injektionsmörtel HIT-HY 110

Hersteller

Hilti Aktiengesellschaft
9494 SCHAAN
FÜRSTENTUM LIECHTENSTEIN

Herstellungsbetrieb

Hilti Werke

Diese Europäische Technische Bewertung enthält

18 Seiten, davon 3 Anhänge, die fester Bestandteil dieser Bewertung sind.

Diese Europäische Technische Bewertung wird gemäß der Verordnung (EU) Nr. 305/2011 auf der Grundlage von

Leitlinie für die europäisch technische Zulassung für "Metalldübel zur Verankerung im Beton" ETAG 001 Teil 5: "Verbunddübel", April 2013, verwendet als Europäisches Bewertungsdokument (EAD) gemäß Artikel 66 Absatz 3 der Verordnung (EU) Nr. 305/2011, ausgestellt.

Diese Fassung ersetzt

ETA-13/1037 vom 17. Januar 2014

Die Europäische Technische Bewertung wird von der Technischen Bewertungsstelle in ihrer Amtssprache ausgestellt. Übersetzungen dieser Europäischen Technischen Bewertung in andere Sprachen müssen dem Original vollständig entsprechen und müssen als solche gekennzeichnet sein.

Diese Europäische Technische Bewertung darf, auch bei elektronischer Übermittlung, nur vollständig und ungekürzt wiedergegeben werden. Nur mit schriftlicher Zustimmung der ausstellenden Technischen Bewertungsstelle kann eine teilweise Wiedergabe erfolgen. Jede teilweise Wiedergabe ist als solche zu kennzeichnen.

Die ausstellende Technische Bewertungsstelle kann diese Europäische Technische Bewertung widerrufen, insbesondere nach Unterrichtung durch die Kommission gemäß Artikel 25 Absatz 3 der Verordnung (EU) Nr. 305/2011.

Besonderer Teil

1 Technische Beschreibung des Produkts

Gegenstand dieser Europäischen Technischen Bewertung ist der nachträglich eingemörtelte Anschluss von Betonstahl mit dem Injektionsmörtel Hilti HIT-HY 110 durch Verankerung oder Übergreifungsstoß in vorhandene Konstruktionen aus Normalbeton auf der Grundlage der technischen Regeln für den Stahlbetonbau.

Für den Hilti-Bewehrungsanschluss wird Betonstahl mit einem Durchmesser ϕ von 8 bis 25 mm und der Injektionsmörtel Hilti HIT-HY 110 verwendet. Der Betonstahl wird in ein mit Injektionsmörtel gefülltes Bohrloch gesteckt und durch Verbund zwischen dem Stahlteil, dem Injektionsmörtel und dem Beton verankert.

Die Produktbeschreibung ist in Anhang A angegeben.

2 Spezifizierung des Verwendungszwecks gemäß dem anwendbaren Europäischen Bewertungsdokument

Von den Leistungen in Abschnitt 3 kann nur ausgegangen werden, wenn der Dübel entsprechend den Angaben und Bedingungen nach Anhang B verwendet wird.

Die Prüf- und Bewertungsmethoden, die dieser Europäischen Technischen Bewertung zu Grunde liegen, führen zur Annahme einer Nutzungsdauer des Dübels von mindestens 50 Jahren. Die Angabe der Nutzungsdauer kann nicht als Garantie des Herstellers verstanden werden, sondern ist lediglich ein Hilfsmittel zur Auswahl des richtigen Produkts in Bezug auf die angenommene wirtschaftlich angemessene Nutzungsdauer des Bauwerks.

3 Leistung des Produkts und Angaben der Methoden ihrer Bewertung

3.1 Mechanische Festigkeit und Standsicherheit (BWR 1)

Wesentliches Merkmal	Leistung
Bemessungswerte des Widerstandes gegen Verbundversagen	Siehe Anhang C 1

3.2 Brandschutz (BWR 2)

Wesentliches Merkmal	Leistung
Brandverhalten	Der Dübel erfüllt die Anforderungen der Klasse A1
Feuerwiderstand	Keine Leistung festgestellt (KLF)

3.3 Hygiene, Gesundheit und Umweltschutz (BWR 3)

Bezüglich gefährlicher Stoffe können die Produkte im Geltungsbereich dieser Europäischen Technischen Bewertung weiteren Anforderungen unterliegen (z. B. umgesetzte europäische Gesetzgebung und nationale Rechts- und Verwaltungsvorschriften). Um die Bestimmungen der Verordnung (EU) Nr. 305/2011 zu erfüllen, müssen gegebenenfalls diese Anforderungen ebenfalls eingehalten werden.

3.4 Sicherheit bei der Nutzung (BWR 4)

Die wesentlichen Merkmale bezüglich Sicherheit bei der Nutzung sind unter der Grundanforderung Mechanische Festigkeit und Standsicherheit erfasst.

3.5 Schallschutz (BWR 5)

Nicht zutreffend.

3.6 Energieeinsparung und Wärmeschutz (BWR 6)

Nicht zutreffend.

3.7 Nachhaltige Nutzung der natürlichen Ressourcen (BWR 7)

Die nachhaltige Nutzung der natürlichen Ressourcen wurde nicht untersucht.

3.8 Allgemeine Aspekte

Der Nachweis der Dauerhaftigkeit ist Bestandteil der Prüfung der Wesentlichen Merkmale. Die Dauerhaftigkeit ist nur sichergestellt, wenn die Angaben zum Verwendungszweck gemäß Anhang B beachtet werden.

4 Angewandtes System zur Bewertung und Überprüfung der Leistungsbeständigkeit mit der Angabe der Rechtsgrundlage

Gemäß Entscheidung der Kommission vom 24. Juni 1996 (96/582/EG) (ABl. L 254 vom 08.10.96, S. 62-65) gilt das System zur Bewertung und Überprüfung der Leistungsbeständigkeit (AVCP) (siehe Anhang V in Verbindung mit Artikel 65 Absatz 2 der Verordnung (EU) Nr. 305/2011) entsprechend der folgenden Tabelle.

Produkt	Verwendungszweck	Stufe oder Klasse	System
Metallanker zur Verwendung in Beton (hoch belastbar)	zur Verankerung und/oder Unterstützung tragender Betonelemente oder schwerer Bauteile wie Bekleidung und Unterdecken	—	1

5 Für die Durchführung des Systems zur Bewertung und Überprüfung der Leistungsbeständigkeit erforderliche technische Einzelheiten gemäß anwendbarem Europäischen Bewertungsdokument

Technische Einzelheiten, die für die Durchführung des Systems zur Bewertung und Überprüfung der Leistungsbeständigkeit notwendig sind, sind Bestandteil des Prüfplans, der beim Deutschen Institut für Bautechnik hinterlegt ist.

Ausgestellt in Berlin am 26. Mai 2014 vom Deutschen Institut für Bautechnik

Dr.-Ing. Karsten Kathage
Vizepräsident

beglaubigt:

Einbauzustand Bewehrungsanschluss

Bild A1: Übergreifungsstoß für Bewehrungsanschlüsse von Platten und Balken



Bild A2: Übergreifungsstoß mit bestehender Bewehrung einer biegebeanspruchten Stütze oder Wand an ein Fundament. Die Bewehrungsstäbe sind zugbeansprucht.



Bild A3: Endverankerung von gelenkig gelagerten Platten oder Balken

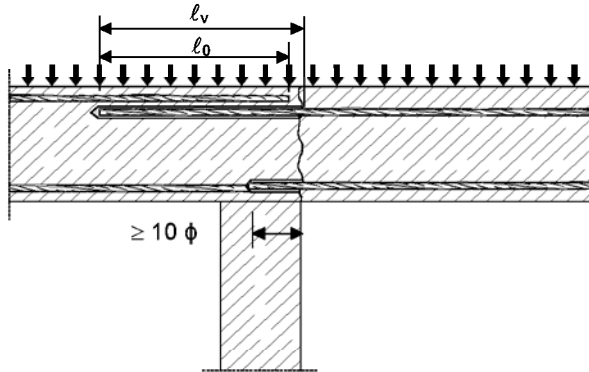

Bild A4: Bewehrungsanschlüsse überwiegend auf Druck beanspruchter Bauteile. Die Betonstäbe sind druckbeansprucht.

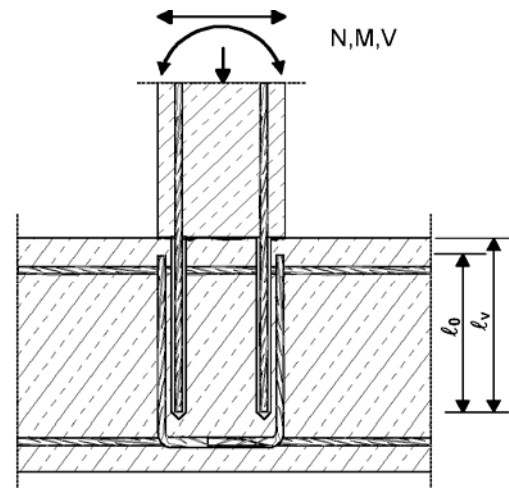

Bild A5: Verankerung von Bewehrung zur Abdeckung der Zugkraftlinie

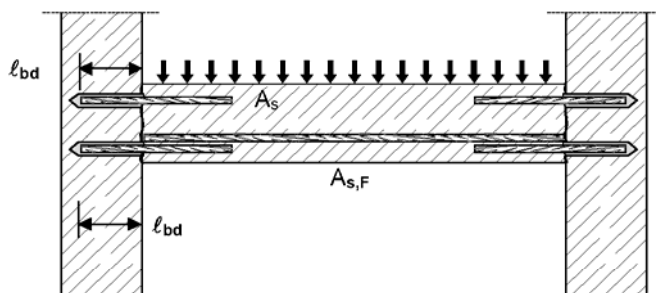

Bemerkungen zu Bild A1 bis A5:

In den Bildern ist keine Querbewehrung dargestellt; die nach EN 1992-1-1:2004+AC:2010 erforderliche Querbewehrung muss vorhanden sein.

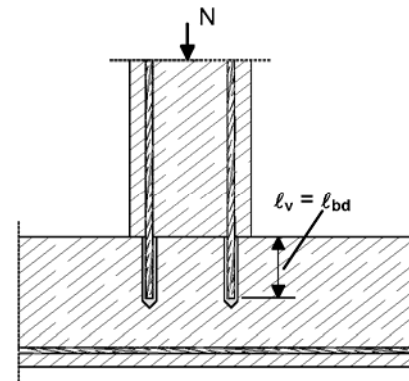
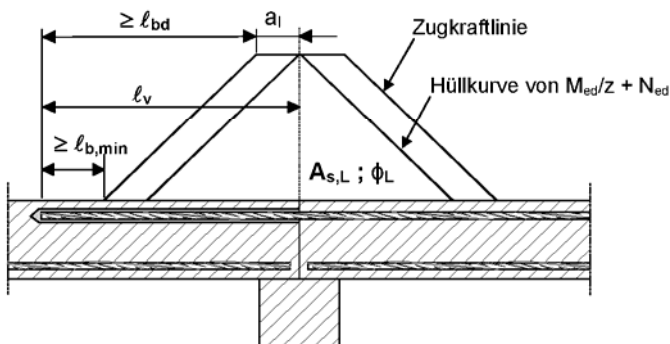
Vorbereitung der Fugen gemäß Anhang B 2

Injektionssystem Hilti HIT-HY 110 für Bewehrungsanschluss

Produktbeschreibung

Einbauzustand und Anwendungsbeispiele für Bewehrungsanschlüsse mit Betonstahl

Anhang A 1

**Injektionsmörtel Hilti HIT-HY 110: Hybridsystem mit Komponenten
330 ml und 500 ml**

Kennzeichnung
HILTI HIT
Produktionsdatum
Produktionszeit und Linie
Haltbarkeitsdatum mm/yyyy



Statikmischer Hilti HIT-M1

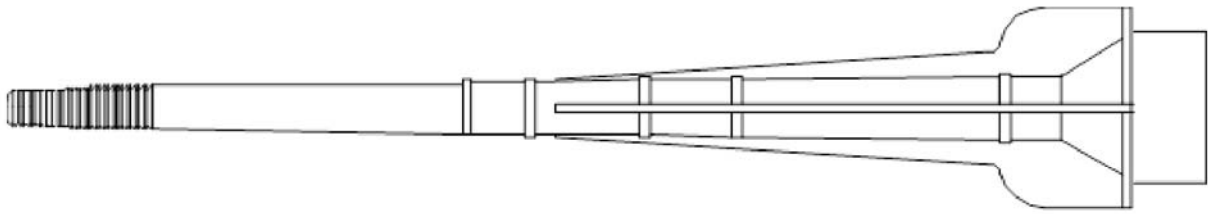

Betonstahl (Rebar): ϕ 8 mm bis 25 mm



Injektionssystem Hilti HIT-HY 110 für Bewehrungsanschluss

Produktbeschreibung
Injektionsmörtel / Statikmischer / Betonstahl

Anhang A 2

Bild A6: Eigenschaften Betonstahl



- Mindestwerte der bezogenen Rippenfläche $f_{R,min}$ gemäß EN 1992-1-1:2004+AC:2010
- Der maximale Außendurchmesser des Betonstahls über den Rippen ist:
Nomineller Durchmesser des Betonstahls mit Rippen $\phi + 2 * h$ ($h \leq 0,07 * \phi$)
(ϕ : Nomineller Durchmesser des Betonstahls; h : Rippenhöhe des Betonstahls)

Tabelle A1: Materialien

Benennung	Betonstahl (Rebar)
Betonstahl EN 1992-1-1:2004+AC:2010, Anhang C	Stäbe und Betonstabstahl vom Ring Klasse B oder C f_{yk} und k gemäß NDP oder NCL gemäß EN 1992-1-1/NA:2013 $f_{uk} = f_{tk} = k \cdot f_{yk}$

Elektronische Kopie der ETA des DIBt: ETA-13/1037

Injektionssystem Hilti HIT-HY 110 für Bewehrungsanschluss	Anhang A 3
Produktbeschreibung Spezifikationen Betonstahl	

Spezifizierung des Verwendungszwecks

Beanspruchung der Verankerung:

- Statische und quasi-statische Lasten.

Verankerungsgrund:

- bewehrter oder unbewehrter Normalbeton gemäß EN 206-1:2000-12,
- Festigkeitsklasse C12/15 bis C50/60 gemäß EN 206-1:2000-12,
- zulässiger Chloridgehalt von 0,40 % (CL 0.40) bezogen auf den Zementgehalt entsprechend EN 206-1:2000,
- nicht karbonatisierter Beton.

Anmerkung: Bei einer karbonatisierten Oberfläche des bestehenden Betons ist die karbonatisierte Schicht vor dem Anschluss des neuen Stabes im Bereich des nachträglichen Bewehrungsanschlusses mit dem Durchmesser von $\phi + 60$ mm zu entfernen.

Die Tiefe des zu entfernenden Betons muss mindestens der Mindestbetondeckung für die entsprechenden Umweltbedingungen nach EN 1992-1-1:2004+AC:2010 entsprechen.

Dies entfällt bei neuen, nicht karbonatisierten Bauteilen und bei Bauteilen in trockener Umgebung.

Temperaturbereich:

- - 40 °C bis +80 °C (max. Kurzzeit-Temperatur +80 °C und max. Langzeit-Temperatur +50 °C).

Bemessung:

- Die Bemessung der Verankerungen erfolgt unter der Verantwortung eines auf dem Gebiet der Verankerungen und des Betonbaus erfahrenen Ingenieurs.
- Unter Berücksichtigung der zu verankernden Lasten sind prüfbare Berechnungen und Konstruktionszeichnungen anzufertigen.
- Bemessung entsprechend EN 1992-1-1:2004+AC:2010 und Anhang B 2.
- Die tatsächliche Lage der Bewehrung im vorhandenen Bauteil ist auf der Grundlage der Baudokumentation festzustellen und beim Entwurf zu berücksichtigen.

Einbau:

- in trockenen oder nassen Beton,
- nicht in mit Wasser gefüllte Bohrlöcher,
- Bohrlochherstellung durch Hammerbohren oder Pressluftbohren,
- nachträglich eingemörtelter Betonstahl ist durch entsprechend geschultes Personal und unter Überwachung auf der Baustelle vorzunehmen; die Bedingungen für die entsprechende Schulung des Baustellenpersonals und für die Überwachung auf der Baustelle obliegt den Mitgliedstaaten, in denen der Einbau vorgenommen wird.
- Die vorhandene Bewehrung darf nicht beschädigt werden; Überprüfung der Lage der vorhandenen Bewehrung (wenn die Lage der vorhandenen Bewehrung nicht ersichtlich ist, müssen diese mittels dafür geeigneter Bewehrungssuchgeräte auf Grundlage der Baudokumentation festgestellt und für die Übergreifungsstöße am Bauteil markiert werden).

Injektionssystem Hilti HIT-HY 110 für Bewehrungsanschluss

Verwendungszweck
Spezifizierung des Verwendungszwecks

Anhang B 1

Bild B1: Allgemeine Konstruktionsregeln für eingemörtelten Betonstahl

- Bewehrungsanschlüsse dürfen nur für die Übertragung von Zugkräften in Richtung der Stabachse verwendet werden.
- Die Übertragung von Querkraften zwischen vorhandenem und neuem Beton ist entsprechend EN 1992-1-1:2004+AC:2010 nachzuweisen.
- Die Betonierfugen sind mindestens derart aufzurauen, dass die Zuschlagstoffe herausragen.

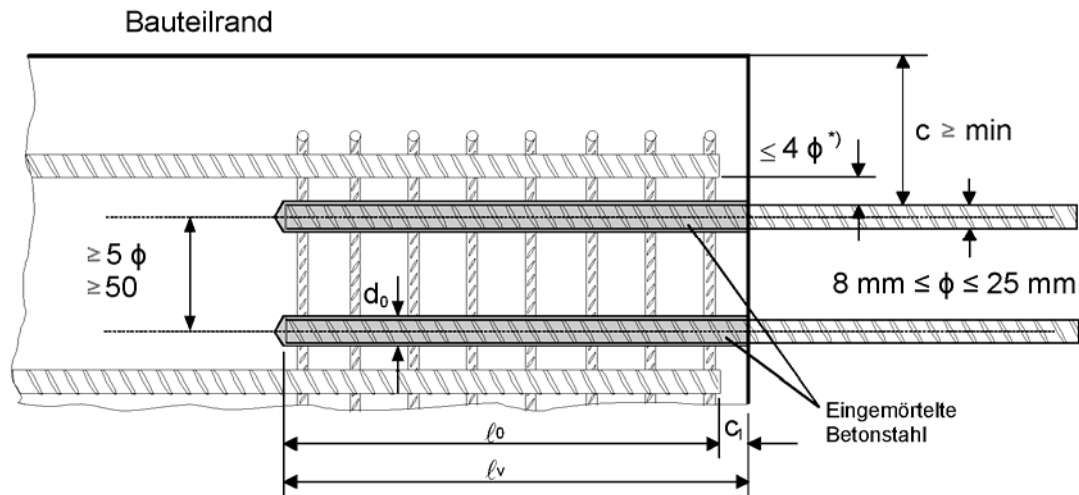

*) Ist der lichte Abstand der gestoßenen Stäbe größer als $4d_s$, so muss die Übergreifungslänge um die Differenz zwischen dem vorhandenen lichten Stababstand und $4d_s$ vergrößert werden

- c Betondeckung des eingemörtelten Betonstahl
 c_1 Betondeckung an der Stirnseite des einbetonierten Betonstahls
 min c Mindestbetondeckung gemäß der Tabelle B1 und der EN 1992-1-1:2004+AC:2010, Abschnitt 4.4.1.2
 ϕ Durchmesser des Betonstahls
 l_0 Länge des Übergreifungsstoßes gemäß der EN 1992-1-1:2004+AC:2010, Abschnitt 8.7.3
 l_v Setztiefe, $\geq l_0 + c_1$
 d_0 Bohrerinnendurchmesser, siehe Anhang B 6

Injektionssystem Hilti HIT-HY 110 für Bewehrungsanschluss

Verwendungszweck
Allgemeine Konstruktionsregeln für eingemörtelten Betonstahl

Anhang B 2

Tabelle B1: Mindestbetondeckung min c^1 des eingemörtelten Betonstahls in Abhängigkeit vom Bohrverfahren und der Bohrtoleranz

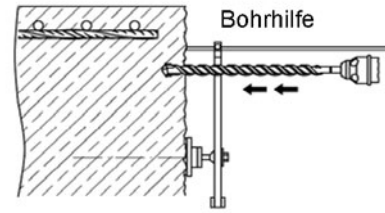

Bohrverfahren	Stabdurchmesser ϕ	ohne Bohrhilfe	mit Bohrhilfe
Hammerbohren (HD)	< 25 mm	30 mm + 0,06 $l_v \geq 2 \phi$	30 mm + 0,02 $l_v \geq 2 \phi$
	25 mm	40 mm + 0,06 $l_v \geq 2 \phi$	40 mm + 0,02 $l_v \geq 2 \phi$
Pressluftbohren (CA)	< 25 mm	50 mm + 0,08 l_v	50 mm + 0,02 l_v
	25 mm	60 mm + 0,08 l_v	60 mm + 0,02 l_v

1) siehe Anhang B 2, Bild B1
Bemerkungen: Die Mindestbetondeckung gemäß EN 1992-1-1:2004+AC:2010 ist einzuhalten

Tabelle B2: Auspressgeräte und zugehörige maximale Setztiefe $l_{v,max}$

Betonstahl	Auspressgerät	
	HDM 330, HDM 500, HIT-MD 2000, HIT-MD 2500	HDE 500 HIT-ED 3500, HIT-P300F, HIT-P3500F
ϕ [mm]	$l_{v,max}$ [mm]	$l_{v,max}$ [mm]
8	700	1000
10		1150
12		1300
14		1500
16		
18	500	500
20		
22		
24		
25		

Tabelle B3: Verarbeitungszeit t_{work} und minimale Aushärtezeit t_{cure}

Untergrundtemperatur [°C]	Maximale Verarbeitungszeit t_{work}^1	Minimale Aushärtezeit t_{cure}
-5 bis -1	90 min	9 h
+0 bis +4	45 min	4,5 h
+5 bis +9	25 min	2 h
+10 bis +19	6 min	90 min
+20 bis +29	4 min	50 min
+30 bis +40 ²⁾	2 min	40 min

¹⁾ Die Temperatur des Foliengebundes muss zwischen +5°C und +25°C liegen.







²⁾ Foliengebünde sind auf +15 °C to +20 °C zu kühlen

Injektionssystem Hilti HIT-HY 110 für Bewehrungsanschluss

Verwendungszweck
Mindestbetondeckung / maximal zulässige Setztiefen / Verarbeitungszeit und minimale Aushärtezeit

Anhang B 3

Tabelle B4: Montagewerkzeuge beim Bohren mit Hammerbohren (HD) oder Pressluftbohren (CA)

Element	Bohren und Reinigen					Installation		
	Hammerbohren (HD)	Pressluftbohren (CA)	Stahlbürste	Luftdüse	Verlängerung für Luftdüse	Stauzapfen	Verlängerung für Stauzapfen	Maximale Einbindetiefe
ϕ [mm]	 d_0 [mm]	 d_0 [mm]	 HIT-RB	 HIT-DL		 HIT-SZ		l_v or $l_{e,ges}$ [mm]
8	10	-	10	10	HIT-DL 10/0,8	-	HIT-VL 9/1,0	250
	12	-	12	12		12		1000
10	12	-	12	12	oder	12	HIT-VL 11/1,0	250
	14	-	14	14		14		1000
12	14	-	14	14	HIT-DL V10/1	14	HIT-VL 11/1,0	250
	16	-	16	16		16		1150
14	-	17	18	16	HIT-DL 16/0,8	18	HIT-VL 16/0,7	1300
	18	17	18	18		18		1500
16	20	-	20	20	oder	20	HIT-VL 16/0,7	500
	-	20	22	20		22		
18	22	22	22	22	HIT-DL B und/oder	22	und/oder	HIT-VL 16
	25	-	25	25		25		
20	-	26	28	25	HIT-VL 16/0,7	28	HIT-VL 16	500
	28	28	28	28		28		
24	32	32	32	32	und/oder	32	HIT-VL 16	500
25	32	32	32	32	HIT-VL 16	32	HIT-VL 16	500

Für tiefe Bohrungen: Zusammenfügen der Verlängerung Hilti HIT-VL 16/0.7 mit Kupplung Hilti HIT-DL K.

Injektionssystem Hilti HIT-HY 110 für Bewehrungsanschluss

Verwendungszweck

Montagewerkzeuge beim Bohren mit Hammerbohren (HD) oder Pressluftbohren (CA)

Anhang B 4

Sicherheitsvorschriften:



Vor Benutzung bitte das Sicherheitsdatenblatt (MSDS) für korrekten und sicheren Gebrauch lesen!
Bei der Arbeit mit Hilti HIT-HY 110 geeignete Schutzbekleidung, Schutzbrille und Schutzhandschuhe tragen.
Wichtig: Bitte Gebrauchsanweisung beachten, die mit jeder Verpackung mitgeliefert wird.

1. Bohrloch erstellen

Bemerkung: Vor dem Bohren karbonatisierten Beton entfernen; Kontaktflächen reinigen (siehe Anhang B 1)
Bei Fehlbohrungen sind die Fehlbohrungen zu vermörteln.

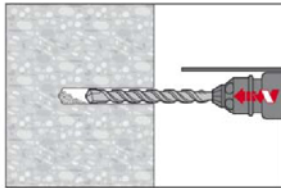

Die Bohrerherstellung bis zur erforderlichen Setztiefe erfolgt dreh-schlagend mit einem Hartmetall-Hammerbohrer oder einem Pressluftbohrer
Bohrergröße für:

Hammerbohren (HD)

Pressluftbohren (CA)



siehe Tabelle B4

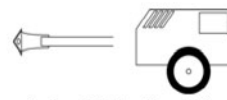

siehe Tabelle B4

Übergreifungsstoß:

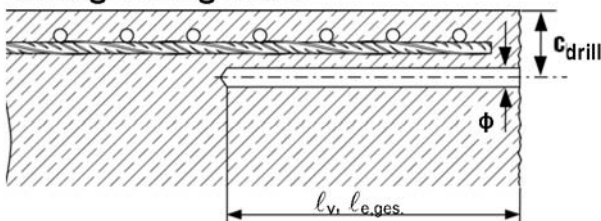

- Überdeckung c messen und überprüfen
- $c_{drill} = c + \phi/2$
- parallel zum Rand und zur bestehenden Bewehrung bohren
- wenn möglich Hilti Bohrhilfe HIT-BH verwenden

Bohrhilfe

Beispiel: HIT-BH

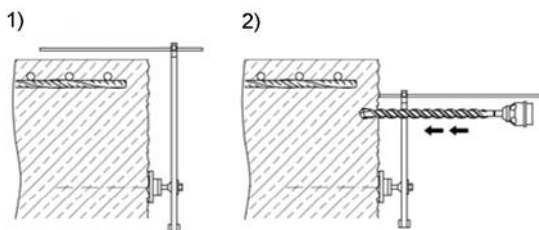

Für Bohrtiefen von $l_b > 20$ cm wird empfohlen eine Bohrhilfe zu verwenden.

Es gibt drei Möglichkeiten:

- A) Bohrhilfe Hilti HIT-BH
- B) Latte oder Wasserwaage
- C) Visuelle Kontrolle

Injektionssystem Hilti HIT-HY 110 für Bewehrungsanschluss

Verwendungszweck
Setzanweisung I

Anhang B 5

2. Bohrloch reinigen

Das Bohrloch muss vor dem Verfüllen mit Mörtel frei von Staub, Wasser, Schmutz, Eis, Öl, Fett oder anderen Verunreinigungen sein.

Unmittelbar vor dem Setzen eines Betonstabs muss das Bohrloch von Staub und sonstigen Ablagerungen durch eine der unten beschriebenen Methoden gereinigt sein:

2.1. Pressluftreinigung:

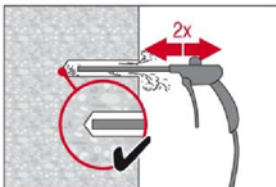

Blasen

2 mal Blasen vom Bohrlochgrund her mit ölfreier Pressluft (min. 6 bar bei 100 Liter pro Minute (LPM)) bis die rückströmende Luft staubfrei ist.

Bohrlochdurchmesser ≥ 32 mm, der Kompressor muss einen minimalen Luftstrom von 140 m³/Stunde liefern.

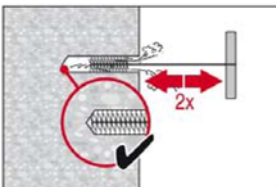

Bürsten

2 mal Bürsten mit entsprechender Bürste HIT-RB (Bürstendurchmesser \geq Bohrdurchmesser) indem man die Stahlbürste mit einer Drehbewegung in das Bohrloch bis zum Bohrlochgrund und zurückführt. Die Bürste muss beim Einführen in das Bohrloch einen merkbaren Widerstand erzeugen. Falls die Bürste ohne Widerstand in das Bohrloch geführt werden kann, muss eine neue / größere Bürste verwendet werden.

Geeignete Bürsten HIT-RB siehe Tabelle B4.

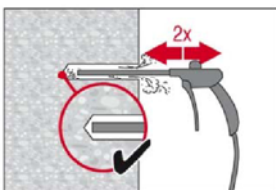

Blasen

2 mal Blasen vom Bohrlochgrund her bis die rückströmende Luft staubfrei ist.

Falls erforderlich, um den Bohrlochgrund zu erreichen, zusätzliche Zubehörteile und Verlängerungen für das Ausblasen und Bürsten verwenden.

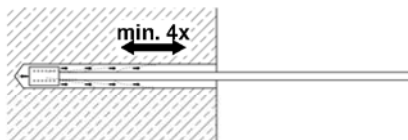

Tiefe Bohrlöcher – Ausblasen:

Für Bohrlöcher tiefer als 250 mm (für $\phi = 8$ mm – 12 mm) bzw. tiefer als $20 \cdot \phi$ (bei $\phi > 12$ mm) wird empfohlen die entsprechende Luftdüse Hilti HIT-DL zu benutzen (siehe Tabelle B4)

Sicherheitshinweise: Bohrstaub nicht einatmen. Die Verwendung einer Absaugvorrichtung (Hilti HIT-DRS) wird empfohlen.

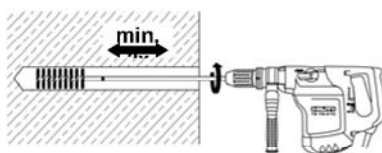

Tiefe Bohrlöcher – Bürsten

Für Bohrlöcher tiefer als 250 mm (für $\phi = 8$ mm – 12 mm) bzw. tiefer als $20 \cdot \phi$ (bei $\phi > 12$ mm) wird Maschinenbürsten mit Bürstenverlängerung Hilti HIT-RBS empfohlen.

Rundbürste Hilti HIT-RB auf Verlängerung Hilti HIT-RBS aufschrauben. Verlängerung(en) bis zur entsprechenden Bohrlöchtiefe durch Zusammenschrauben verlängern, sodass sichergestellt ist, dass das Bohrlochende erreicht wird. TE-C / TE-Y Einsteckende auf die Verlängerung schrauben und im Bohrfutter befestigen.

Sicherheitshinweise:

- Ausbürstvorgang vorsichtig beginnen.
- Bohrmaschine erst nach Einführen der Bürste in das Bohrloch einschalten.

Injektionssystem Hilti HIT-HY 110 für Bewehrungsanschluss

Verwendungszweck
Setzanweisung II

Anhang B 6

2.2. Handreinigung:

Handreinigung ist bei hammergebohrten Bohrlöchern bis Bohrdurchmesser $d_0 \leq 20$ mm und Bohrtiefen l_v bzw. $l_{e,ges.} \leq 160$ mm erlaubt.

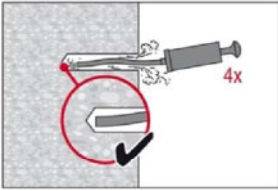

Blasen

4 Hübe mit der Hilti Ausblaspumpe vom Bohrlochgrund her bis die rückströmende Luft staubfrei ist.

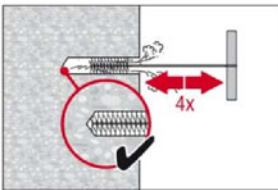

Bürsten

4 x mit entsprechender Bürste HIT-RB (Bürstendurchmesser \geq Bohrlochdurchmesser) indem man die Stahlbürste mit einer Drehbewegung in das Bohrloch bis zum Bohrlochgrund und zurückführt. Die Bürste muss beim Einführen in das Bohrloch einen merkbaren Widerstand erzeugen. Falls die Bürste ohne Widerstand in das Bohrloch geführt werden kann, muss eine neue / größere Bürste verwendet werden.

Geeignete Bürsten HIT-RB siehe Tabelle B4.

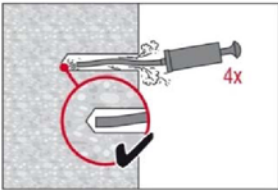

Blasen

4 Hübe mit der Hilti Ausblaspumpe vom Bohrlochgrund her bis die rückströmende Luft staubfrei ist.



Handreinigung:

Empfohlen wird die Hilti Handausblaspumpe zum Ausblasen von Bohrlöchern bis zu einem Durchmesser $d_0 \leq 20$ mm und einer Bohrtiefe $h_0 \leq 160$ mm.

Injektionssystem Hilti HIT-HY 110 für Bewehrungsanschluss

Anhang B 7

Verwendungszweck
Setzanweisung III

3. Vorbereitung des Betonstahls und des Injektionssystems

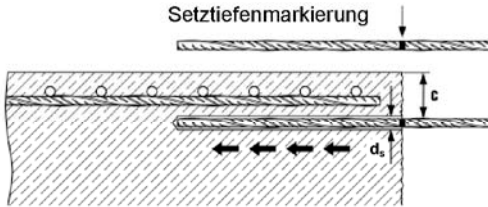

Vor dem Gebrauch sicherstellen, dass der Betonstahl trocken und frei von Öl oder anderen Verunreinigungen ist.

Setztiefe am Betonstahl markieren (z.B. mit Klebeband) → l_v

Betonstahl vor dem Setzen in das Bohrloch einführen um Gängigkeit und exakte Setztiefe sicher zu stellen l_v bzw. $l_{e,ges}$

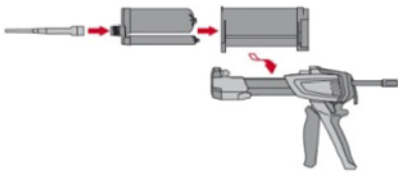

Vorbereitung des Injektionssystems.

- Die Gebrauchsanweisung des Auspressgerätes und des Mörtel befolgen.
- Hilti HIT-M1 Mischer fest auf Foliengebilde aufschrauben.
- Das Foliengebilde in die Kassette einstecken und die Kassette in das Auspressgerät einsetzen.

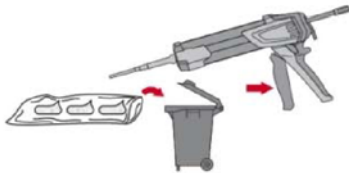

Mörtelvorlauf verwerfen. Das Öffnen der Foliengebilde erfolgt automatisch bei Auspressbeginn. Die Vorlaufmenge ist abhängig von der Gebindegröße.

Wird ein neuer Mischer auf ein bereits geöffnetes Foliengebilde aufgeschraubt, müssen die ersten Hübe ebenfalls verworfen werden (wie oben beschrieben). Für jedes neue Foliengebilde muss ein neuer Mischer verwendet werden.

Notwendiger Verwurf:

- 2 Hübe für 330 ml Foliengebilde,
- 3 Hübe für 500 ml Foliengebilde

4. Injektion des Mörtels

Bildung von Luftblasen ist zu vermeiden

4.1. Verfüllmethode bei Bohrlochtliefen ≤ 250 mm:

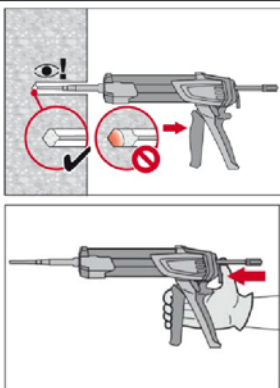

Verfüllung des Bohrlochs vom Bohrlochgrund her, mit jedem Hub den Mischer langsam zurückziehen.

Das Bohrloch zu ca. 2/3 mit Mörtelmasse verfüllen um sicher zu gehen, dass der Ringspalt zwischen Betonstahl und Beton über die gesamte Einbindetiefe komplett verfüllt ist.

Nach der Bohrlochverfüllung die Entriegelungstaste am Auspressgerät betätigen um Mörtelnachlauf zu vermeiden.

Injektionssystem Hilti HIT-HY 110 für Bewehrungsanschluss

Anhang B 8

Verwendungszweck
Setzanweisung IV

4.2. Verfüllmethode bei Bohrlochtiefen > 250 mm oder Überkopfanwendungen:

Stauzapfen
HIT-SZ

Verlängerung
HIT-VL



Die HIT-M1 Mischer, Verlängerung(en) und passende HIT-SZ Stauzapfen zusammenfügen (siehe Tabelle B4)

Beim Einsatz von 2 oder mehr Mischerverlängerungen diese mit Hilti HIT-VL K zusammenfügen. Der Ersatz von Mischerverlängerungen durch Plastikschläuche oder eine Kombination von beiden ist erlaubt.



Die Kombination von Stauzapfen HIT-SZ mit Verlängerungsrohr HIT-VL 16 und Verlängerungsschlauch HIT-VL 16 unterstützt die Funktion des Stauzapfens

Mörtel-Füllmarke

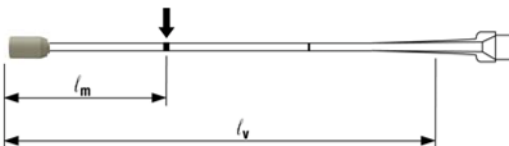

Mörtel Füllmarke l_m und Setztiefe l_b bzw. $l_{e,ges}$ mit Klebeband oder Filzstift markieren.

A) Faustformel: $l_m = 1/3 \cdot l_v$ bzw. $l_m = 1/3 \cdot l_{e,ges}$

B) Genaue Formel für optimale Bohrlochverfüllung:

$$l_m = l_v \text{ bzw. } l_{e,ges} \times \left(1,2 \times \frac{\phi^2}{d_0^2} - 0,2 \right) \text{ [mm]}$$

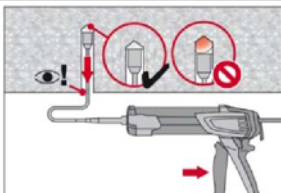

Stauzapfen bis zum Bohrlochgrund in das Bohrloch einführen und Mörtel injizieren. Während des Verfüllvorgangs dem Stauzapfen ermöglichen, dass er durch den Druck des eingespritzten Mörtels automatisch aus dem Bohrloch herausgedrückt wird.

Das Bohrloch zu ca. 2/3 mit Mörtelmasse verfüllen um sicher zu gehen, dass der Ringspalt zwischen Betonstahl und Beton über die gesamte Einbindetiefe komplett verfüllt ist.

Verfüllen bis die Mörtelfüllmarke l_m sichtbar wird.

Nach der Bohrlochverfüllung die Entriegelungstaste am Auspressgerät betätigen um Mörtelnachlauf zu vermeiden.

Maximale Einbindetiefe siehe Tabellen B2 und B4

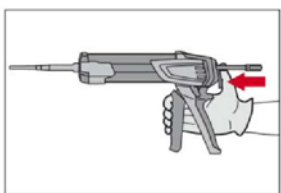

Injektionssystem Hilti HIT-HY 110 für Bewehrungsanschluss

Verwendungszweck
Setzanweisung V

Anhang B 9

5. Setzen des Betonstahls

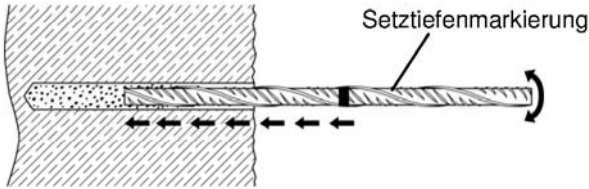

Zur Erleichterung der Installation den Betonstahl mit hin und her drehender Bewegung in das verfüllte Bohrloch bis zur Setztiefenmarkierung einführen.

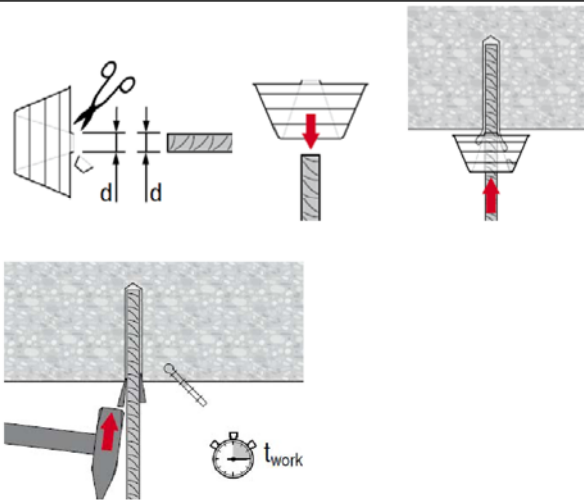

Überkopfanwendung:

Während des Einführens des Betonstahls kann Mörtel aus dem Bohrloch herausgedrückt werden. Zum Auffangen des ausfließenden Mörtels kann Hilti HIT-OHC verwendet werden.

Den Betonstahl vor dem Herausfallen sichern, z.B. mit Keilen HIT-OHW, bis der Mörtel beginnt auszuhärten

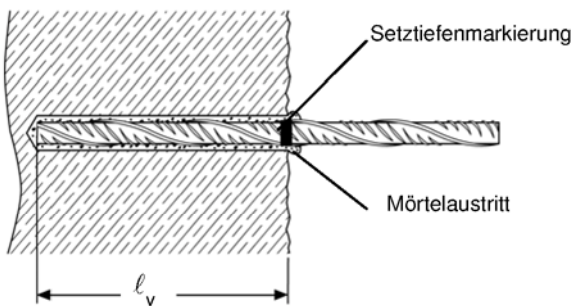

Nach dem Setzen des Betonstahls muss der Ringspalt vollständig mit Mörtel ausgefüllt sein.

Setzkontrolle:

- Die gewünschte Setztiefe l_v ist erreicht, wenn die Setztiefenmarkierung am Bohrlochmund (Betonoberfläche) sichtbar ist.
- Sichtbarer Mörtelaustritt am Bohrlochmund.

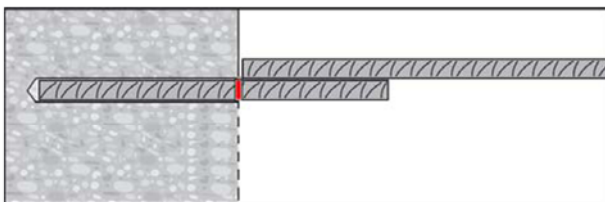

Beachten der Verarbeitungszeit " t_{work} " (siehe Tabelle B3), die je nach Untergrundtemperatur unterschiedlich sein kann. Während der Verarbeitungszeit " t_{work} " ist ein geringfügiges Ausrichten des Betonstahls möglich.

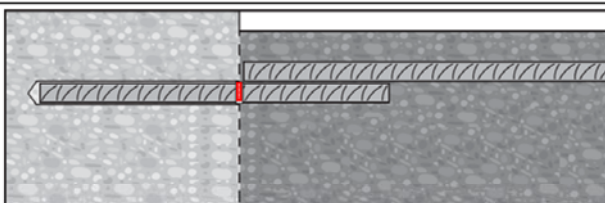

Eine Belastung des Bewehrungsanschlusses darf erst nach Ablauf der Aushärtezeit " t_{cure} " erfolgen (siehe Tabelle B3)

Injektionssystem Hilti HIT-HY 110 für Bewehrungsanschluss

Verwendungszweck
Setzanweisung VI

Anhang B 10

Minimale Verankerungslänge und minimale Übergreifungslänge

Die minimale Verankerungslänge $\ell_{b,min}$ und die minimale Übergreifungslänge $\ell_{o,min}$ entsprechend EN 1992-1-1:2004+AC:2010 ($\ell_{b,min}$ nach Gl. 8.6 und Gl. 8.7 und $\ell_{o,min}$ nach Gl. 8.11) müssen mit dem Faktor nach Tabelle C1 multipliziert werden.

Tabelle C1: Faktor in Abhängigkeit der Betonfestigkeitsklasse und Bohrverfahren

Betonfestigkeitsklasse	Bohrverfahren	Faktor
C12/15 bis C25/30	Hammerbohren (HD) oder Pressluftbohren (CA)	1,0
C30/37		1,1
C35/45 bis C40/50		1,2
C45/55 bis C50/60		1,3

Tabelle C2: Bemessungswerte der Verbundspannungen f_{bd} in N/mm² für Hammerbohren (HD) und Pressluftbohren (CA)

gemäß EN 1992-1-1:2004+AC:2010 für gute Verbundbedingungen
(für alle anderen Verbundbedingungen sind die Werte mit 0,7 zu multiplizieren)

Betonstahl	Verbundspannungen f_{bd} [N/mm ²]								
	Betonfestigkeitsklasse								
	C12/15	C16/20	C20/25	C25/30	C30/37	C35/45	C40/50	C45/55	C50/60
ϕ [mm]									
8 bis 25	1,6	2,0	2,3	2,7	3,0	3,0	3,0	3,4	3,7

Injektionssystem Hilti HIT-HY 110 für Bewehrungsanschluss

Leistungsmerkmal

Minimale Verankerungslänge und minimale Übergreifungslänge
Bemessungswerte der Verbundspannungen f_{bd}

Anhang C 1