

Zulassungsstelle für Bauprodukte und Bauarten

Bautechnisches Prüfamt

Eine vom Bund und den Ländern  
gemeinsam getragene Anstalt des öffentlichen Rechts



## Europäische Technische Bewertung

ETA-99/0010  
vom 9. September 2014

### Allgemeiner Teil

Technische Bewertungsstelle, die die Europäische Technische Bewertung ausstellt

Deutsches Institut für Bautechnik

Handelsname des Bauprodukts

Bolzenanker BZ plus und BZ-IG

Produktfamilie,  
zu der das Bauprodukt gehört

Kraftkontrolliert spreizender Dübel zur Verankerung im Beton

Hersteller

MKT  
Metall-Kunststoff-Technik GmbH & Co. KG  
Auf dem Immel 2  
67685 Weilerbach

Herstellungsbetrieb

MKT  
Metall-Kunststoff-Technik GmbH & Co. KG  
Auf dem Immel 2  
67685 Weilerbach

Diese Europäische Technische Bewertung enthält

32 Seiten, davon 3 Anhänge, die fester Bestandteil dieser Bewertung sind.

Diese Europäische Technische Bewertung wird gemäß der Verordnung (EU) Nr. 305/2011 auf der Grundlage von

Leitlinie für die europäisch technische Zulassung für "Metalldübel zur Verankerung im Beton" ETAG 001 Teil 2: "Kraftkontrolliert spreizende Dübel", April 2013, verwendet als Europäisches Bewertungsdokument (EAD) gemäß Artikel 66 Absatz 3 der Verordnung (EU) Nr. 305/2011, ausgestellt.

Die Europäische Technische Bewertung wird von der Technischen Bewertungsstelle in ihrer Amtssprache ausgestellt. Übersetzungen dieser Europäischen Technischen Bewertung in andere Sprachen müssen dem Original vollständig entsprechen und müssen als solche gekennzeichnet sein.

Diese Europäische Technische Bewertung darf, auch bei elektronischer Übermittlung, nur vollständig und ungekürzt wiedergegeben werden. Nur mit schriftlicher Zustimmung der ausstellenden Technischen Bewertungsstelle kann eine teilweise Wiedergabe erfolgen. Jede teilweise Wiedergabe ist als solche zu kennzeichnen.

Die ausstellende Technische Bewertungsstelle kann diese Europäische Technische Bewertung widerrufen, insbesondere nach Unterrichtung durch die Kommission gemäß Artikel 25 Absatz 3 der Verordnung (EU) Nr. 305/2011.

## Besonderer Teil

### 1 Technische Beschreibung des Produkts

Der MKT Bolzenanker BZ plus und BZ-IG ist ein Dübel aus galvanisch verzinktem Stahl oder aus nichtrostendem Stahl oder aus hochkorrosionsbeständigem Stahl, der in ein Bohrloch gesetzt und durch kraftkontrollierte Verspreizung verankert wird. Er umfasst die folgenden Dübeltypen:

- Dübeltyp BZ plus mit Außengewinde, Unterlegscheibe und Sechskanmutter, Größen M8 bis M27,
- Dübeltyp BZ-IG S mit Innengewinde, Sechskantschraube und Unterlegscheibe S-IG, Größen M6 bis M12,
- Dübeltyp BZ-IG SK mit Innengewinde, Senkschraube und Senkscheibe SK-IG, Größen M6 bis M12,
- Dübeltyp BZ-IG B mit Innengewinde, Sechskanmutter und Unterlegscheibe MU-IG, Größen M6 bis M12.

Produkt und Produktbeschreibung sind in Anhang A dargestellt.

### 2 Spezifizierung des Verwendungszwecks gemäß anwendbarem Europäischen Bewertungsdokument

Von den Leistungen in Abschnitt 3 kann nur ausgegangen werden, wenn der Dübel entsprechend den Angaben und unter den Randbedingungen nach Anhang B verwendet wird.

Die Prüf- und Bewertungsmethoden, die dieser Europäischen Technischen Bewertung zu Grunde liegen, führen zur Annahme einer Nutzungsdauer des Dübels von 50 Jahren. Die Angabe der Nutzungsdauer kann nicht als Garantie des Herstellers verstanden werden, sondern ist lediglich ein Hilfsmittel zur Auswahl des richtigen Produkts in Bezug auf die angenommene wirtschaftlich angemessene Nutzungsdauer des Bauwerks.

### 3 Leistung des Produkts und Angaben der Methoden ihrer Bewertung

#### 3.1 Mechanische Festigkeit und Standsicherheit (BWR 1)

Wesentliches Merkmal	Leistung
Charakteristischer Widerstand für statische und quasi-statische Einwirkungen für den BZ plus	Siehe Anhang C 1 bis C 5
Charakteristischer Widerstand für die seismischen Leistungskategorien C1 und C2 für den BZ plus	Siehe Anhang C 6
Charakteristischer Widerstand für statische und quasi-statische Einwirkungen für den BZ-IG	Siehe Anhang C 10 bis C 12
Verschiebungen unter Zugbeanspruchung für den BZ plus	Siehe Anhang C 8
Verschiebungen unter Querbeanspruchung für den BZ plus	Siehe Anhang C 9
Verschiebungen unter Zug- und Querbeanspruchung für den BZ-IG	Siehe Anhang C 14

### 3.2 Brandschutz (BWR 2)

Wesentliches Merkmal	Leistung
Brandverhalten	Der Dübel erfüllt die Anforderungen der Klasse A1
Feuerwiderstand für den BZ plus	Siehe Anhang C 7
Feuerwiderstand für den BZ-IG	Siehe Anhang C 13

### 3.3 Hygiene, Gesundheit und Umweltschutz (BWR 3)

Bezüglich der gefährlichen Stoffe, können die Produkte im Geltungsbereich dieser Europäischen Technischen Bewertung weiteren Anforderungen unterliegen (z. B. umgesetzte europäische Gesetzgebung und nationale Rechts- und Verwaltungsvorschriften). Um die Bestimmungen der EU-Bauproduktenverordnung zu erfüllen, müssen gegebenenfalls diese Anforderungen ebenfalls eingehalten werden.

### 3.4 Sicherheit bei der Nutzung (BWR 4)

Für die Grundanforderung Nutzungssicherheit gelten dieselben Anforderungen wie für die Grundanforderung mechanische Festigkeit und Standsicherheit.

### 3.5 Schallschutz (BWR 5)

Nicht zutreffend.

### 3.6 Energieeinsparung und Wärmeschutz (BWR 6)

Nicht zutreffend

### 3.7 Nachhaltige Nutzung der natürlichen Ressourcen (BWR 7)

Für die nachhaltige Nutzung der natürlichen Ressourcen wurde für dieses Produkt keine Leistung untersucht.

### 3.8 Allgemeine Aspekte

Der Nachweis der Dauerhaftigkeit ist Bestandteil der Prüfung der wesentlichen Merkmale. Die Dauerhaftigkeit ist nur sichergestellt, wenn die Angaben zum Verwendungszweck gemäß Anhang B beachtet werden.

## 4 Angewandtes System zur Bewertung und Überprüfung der Leistungsbeständigkeit mit der Angabe der Rechtsgrundlage

Gemäß Entscheidung der Kommission vom 24. Juni 1996 (96/582/EG) (ABl. L 254 vom 08.10.96, S. 62-65) gilt das System zur Bewertung und Überprüfung der Leistungsbeständigkeit (AVCP) (siehe Anhang V in Verbindung mit Artikel 65 Absatz 2 der Verordnung (EU) Nr. 305/2011) entsprechend der folgenden Tabelle.

Produkt	Verwendungszweck	Stufe oder Klasse	System
Metallanker zur Verwendung in Beton (hoch belastbar)	zur Verankerung und/oder Unterstützung struktureller Betonelemente oder schwerer Bauteile wie Bekleidung und Unterdecken	—	1

**5 Für die Durchführung des Systems zur Bewertung und Überprüfung der Leistungsbeständigkeit erforderliche technische Einzelheiten gemäß anwendbarem Europäischen Bewertungsdokument**

Technische Einzelheiten, die für die Durchführung des Systems zur Bewertung und Überprüfung der Leistungsbeständigkeit notwendig sind, sind Bestandteil des Prüfplans, der beim Deutschen Institut für Bautechnik hinterlegt ist.

Ausgestellt in Berlin am 9. September 2014 vom Deutschen Institut für Bautechnik

Andreas Kummerow  
i. V. Abteilungsleiter

Beglaubigt

### Bolzenanker BZ plus

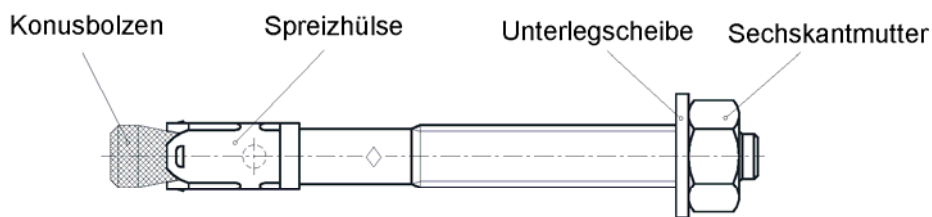

M8 bis M16

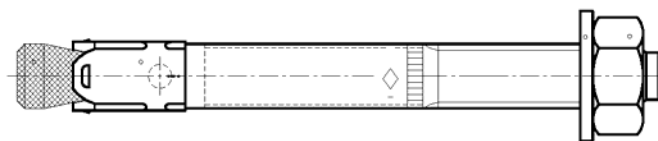

M8 bis M20

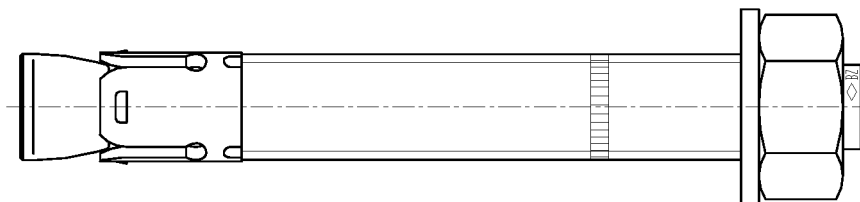

M24 bis M27  
(M27 nur verzinkt)

### Bolzenanker **BZ-IG** M6 bis M12

#### Dübelssystem

<b>BZ-IG S</b>		Unterlegscheibe	Sechskantschraube
<b>BZ-IG SK</b>	Konusbolzen	Senkscheibe	Senkschraube
<b>BZ-IG B</b>	Spreizhülse	Unterlegscheibe Sechskantmutter	Handelsübliche Gewindestange

Produkttyp	Anhang A	Anhang B	Anhang C
<b>BZ plus</b>	Anhang A3 – Anhang A4	Anhang B2 – Anhang B4	Anhang C1 – Anhang C9
<b>BZ-IG</b>	Anhang A5 – Anhang A6	Anhang B5 – Anhang B7	Anhang C10 – Anhang C14

### Bolzenanker BZ plus und BZ-IG

Produkt  
Dübeltypen

Anhang A1

### Einbauzustand Bolzenanker BZ plus

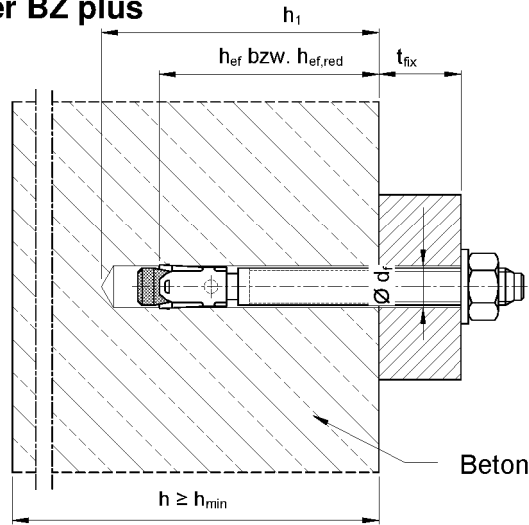

### Einbauzustand Bolzenanker **BZ-IG**

#### Montageart V Vorsteckmontage

Konusbolzen BZ-IG wird zuerst in das Bohrloch gesetzt. Das Anbauteil liegt an der Schraube oder der Gewindestange an.

#### Montageart D Durchsteckmontage

Konusbolzen BZ-IG wird durch das Durchgangsloch im Anbauteil gesetzt. Das Anbauteil liegt am Konusbolzen BZ-IG an.

#### BZ-IG S bestehend aus BZ-IG und S-IG

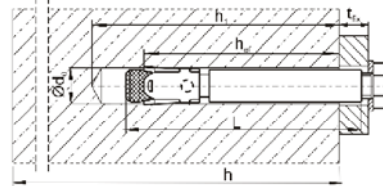
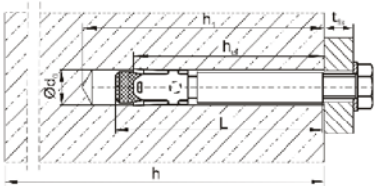

#### BZ-IG SK bestehend aus BZ-IG und SK-IG

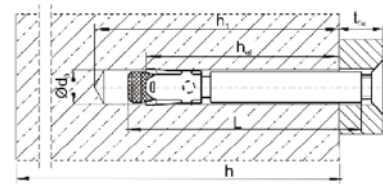
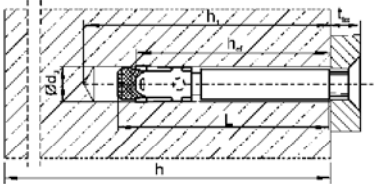

#### BZ-IG B bestehend aus BZ-IG und MU-IG

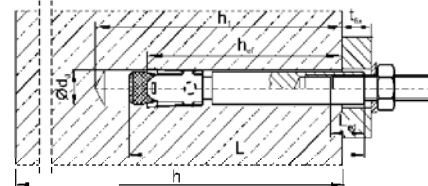
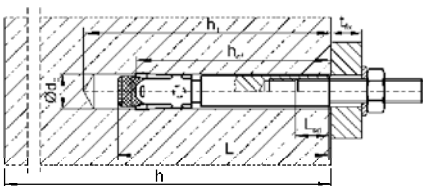

### Bolzenanker BZ plus und BZ-IG

Produktbeschreibung  
Einbauzustand

Anhang A2

**Dübelgrößen BZ plus M8 bis M16:**

Prägung 1 z.B.:  BZ 15/35

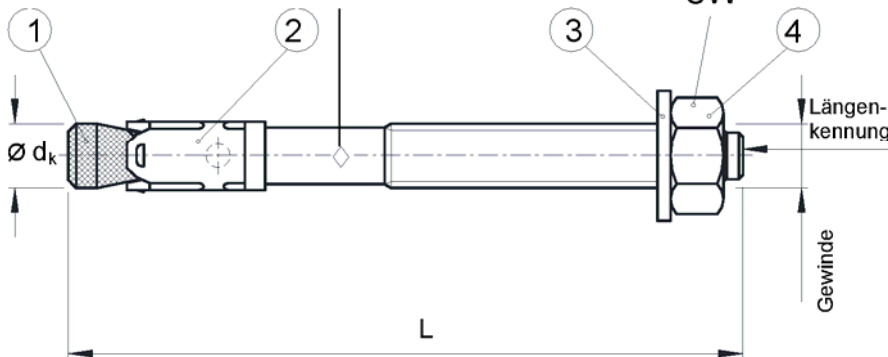



Prägung 1 z.B.:  BZ 15/35

-  Werkzeichen
- BZ Dübelbezeichnung
- 15 max. Anbauteildicke für  $h_{ef}$
- 35 max. Anbauteildicke für  $h_{ef,red}$
- A4 zusätzliche Kennung für nichtrostenden Stahl A4
- HCR zusätzliche Kennung für hochkorrosionsbeständigen Stahl HCR

**Dübelgrößen BZ plus M8 bis M20:**

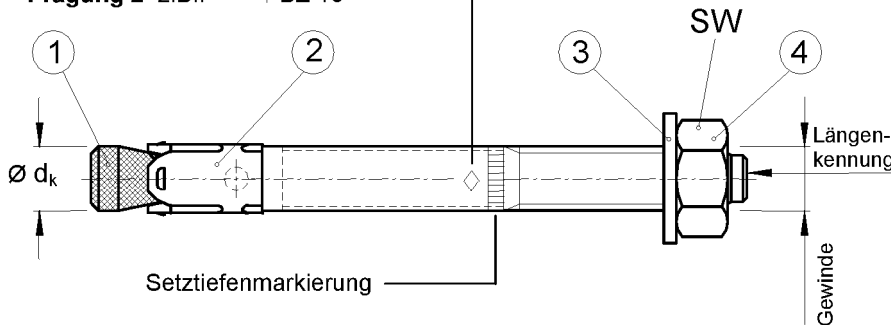
Prägung 2 z.B.:  BZ 15





Prägung 2 z.B.:  BZ 15

-  Werkzeichen
- BZ Dübelbezeichnung
- 15 max. Anbauteildicke für  $h_{ef}$
- A4 zusätzliche Kennung für nichtrostenden Stahl A4
- HCR zusätzliche Kennung für hochkorrosionsbeständigen Stahl HCR

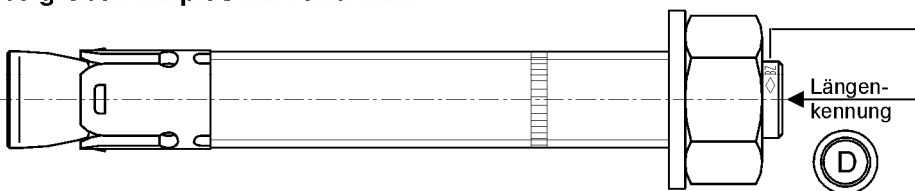
**Dübelgrößen BZ plus M24 und M27:**



Prägung 3: z.B.  BZ M24-30

-  Werkzeichen
- BZ Dübelbezeichnung
- M24 Gewindedurchmesser
- 30 maximale Befestigungsdicke
- A4 zusätzliche Kennung für nichtrostenden Stahl A4

Längenkennung	C (c)	D (d)	E (e)	F (f)	G (g)	H (h)	I (i)	J (j)	K (k)	L (l)	M (m)	N (n)
Dübellänge min $\geq$	63,5	76,2	88,9	101,6	114,3	127,0	139,7	152,4	165,1	177,8	190,5	203,2
Dübellänge max $<$	76,2	88,9	101,6	114,3	127,0	139,7	152,4	165,1	177,8	190,5	203,2	215,9

Längenkennung	O (o)	P (p)	Q (q)	R (r)	S (s)	T (t)	U (u)	V (v)	W (w)	X (x)	Y (y)	Z (z)
Dübellänge min $\geq$	215,9	228,6	241,3	254,0	279,4	304,8	330,2	355,6	381,0	406,4	431,8	457,2
Dübellänge max $<$	228,6	241,3	254,0	279,4	304,8	330,2	355,6	381,0	406,4	431,8	457,2	483,0

**Bolzenanker BZ plus**

Produktbeschreibung  
Dübelgrößen und Prägung

**Anhang A3**



**Tabelle A1: Dübelabmessungen BZ plus**

Dübelgröße		M8	M10	M12	M16	M20	M24	M27		
1	Konusbolzen	Gewinde	M8	M10	M12	M16	M20	M24	M27	
		$\varnothing d_k =$	7,9	9,8	12,0	15,7	19,7	24	28	
	Dübel länge	Stahl, verzinkt	L	$65 + t_{fix}$	$80 + t_{fix}$	$96,5 + t_{fix}$	$118 + t_{fix}$	$137 + t_{fix}$	$161 + t_{fix}$	$178 + t_{fix}$
		A4, HCR	L	$65 + t_{fix}$	$80 + t_{fix}$	$96,5 + t_{fix}$	$118 + t_{fix}$	$137 + t_{fix}$	$168 + t_{fix}$	-
	red. Verankerungstiefe	$L_{hef,red}$	$54 + t_{fix}$	$60 + t_{fix}$	$76,5 + t_{fix}$	$98 + t_{fix}$	-	-	-	
2	Spreizhülse	siehe Tabelle A2								
3	Unterlegscheibe	siehe Tabelle A2								
4	Sechskantmutter	SW	13	17	19	24	30	36	41	

Maße in mm

**Tabelle A2: Material BZ plus**

Nr.	Teil	Stahl, galvanisch verzinkt M8 bis M20	Stahl, galvanisch verzinkt M24 und M27	Nichtrostender Stahl A4	Hochkorrosions- beständiger Stahl (HCR)
1	Konusbolzen	Kaltstauch- oder Automatenstahl,  Konus mit Kunststoffüberzug (M8 to M20)	Gewindebolzen und Spreizkonus, Stahl	Nichtrostender Stahl 1.4401, 1.4404, 1.4571 oder 1.4578, EN 10088:2005,  Konus mit Kunststoffüberzug	Hochkorrosions- beständiger Stahl 1.4529 oder 1.4565, EN 10088:2005,  Konus mit Kunststoffüberzug
2	Spreizhülse	Stahl nach EN 10088:2005, Werkstoff Nr. 1.4301 oder 1.4401	Stahl nach EN 10139-12:1997	Nichtrostender Stahl 1.4401 oder 1.4571, EN 10088:2005	Nichtrostender Stahl 1.4401 oder 1.4571, EN 10088:2005
3	Unterlegscheibe	Stahl, galvanisch verzinkt		Nichtrostender Stahl 1.4401 oder 1.4571, EN 10088: 2005	Hochkorrosions- beständiger Stahl 1.4529 oder 1.4565, EN 10088:2005
4	Sechskantmutter	Stahl, galvanisch verzinkt, beschichtet		nichtrostender Stahl 1.4401 oder 1.4571, EN 10088:2005, beschichtet	hochkorrosions- beständiger Stahl 1.4529 oder 1.4565, EN 10088:2005, beschichtet

**Bolzenanker BZ plus**

Produktbeschreibung  
Dübelabmessungen und Material

**Anhang A4**

Prägung:  $\diamond$  Werkzeichen  
 BZ Dübelbezeichnung  
 M6 Gewindegröße  
 10 max. Anbauteildicke  
 (nur bei Montageart D)  
 A4 zusätzlich für nichtrostenden Stahl  
 HCR zusätzlich für hochkorrosions-  
 beständigen Stahl



Tabelle A3: Dübelabmessungen **BZ-IG**

Nr.	Dübelgröße		M6	M8	M10	M12	
1	Konusbolzen mit Innengewinde Montageart V Montageart D	$\varnothing d_k$	7,9	9,8	11,8	15,7	
		L	50	62	70	86	
		L	$50 + t_{fix}$	$62 + t_{fix}$	$70 + t_{fix}$	$86 + t_{fix}$	
2	Sprezhülse	siehe Tabelle A4					
3	Unterlegscheibe	siehe Tabelle A4					
4	Sechskantschraube Montageart V Montageart D	Schlüsselweite	10	13	17	19	
		$L_S$	$t_{fix} + (13 \text{ bis } 21)$	$t_{fix} + (17 \text{ bis } 23)$	$t_{fix} + (21 \text{ bis } 25)$	$t_{fix} + (24 \text{ bis } 29)$	
5	Senkscheibe	$\varnothing$ Senkung	17,3	21,5	25,9	30,9	
		t	3,9	5,0	5,7	6,7	
6	Senkschraube Montageart V Montageart D	Antrieb	Torx T30	Torx T45 (Stahl, verzinkt) T40 (Edelstahl A4, HCR)	Innensechskant 6 mm	Innensechskant 8 mm	
		$L_{SK}$	$t_{fix} + (11 \text{ bis } 19)$	$t_{fix} + (15 \text{ bis } 21)$	$t_{fix} + (19 \text{ bis } 23)$	$t_{fix} + (21 \text{ bis } 27)$	
7	Sechskantmutter	Schlüsselweite	10	13	17	19	
		$L_B$	16 bis 20	20 bis 25	25	30	
8	Handelsübliche Gewindestange <sup>1)</sup>	Typ V	$L_B \geq$	$t_{fix} + 21$	$t_{fix} + 28$	$t_{fix} + 34$	$t_{fix} + 41$
		Typ D	$L_B \geq$	21	28	34	41

<sup>1)</sup> Ausführung gemäß Spezifikation (Tabelle A4)

Maße in mm

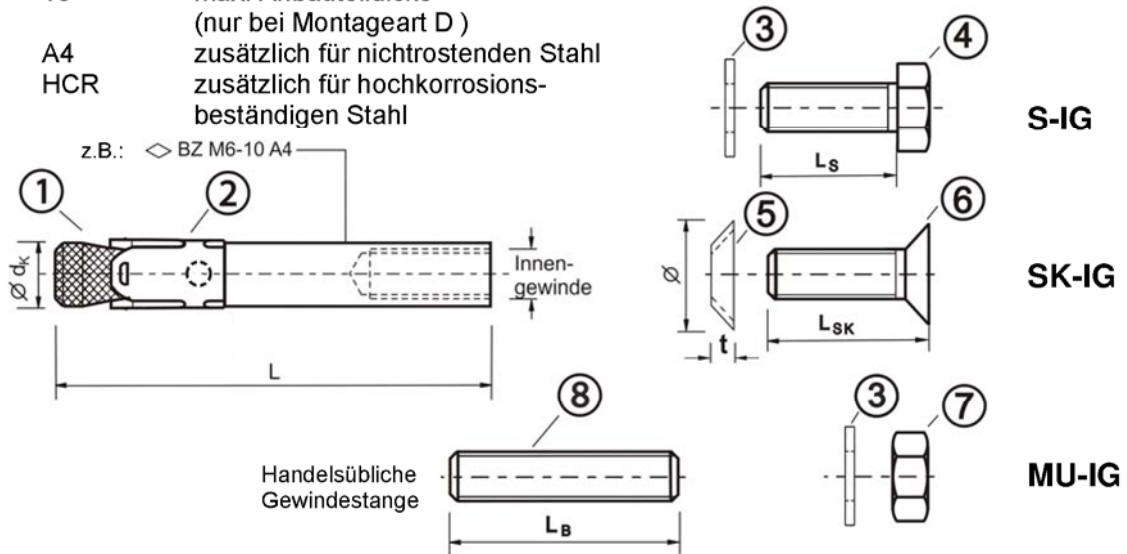
**Bolzenanker BZ-IG**

Produktbeschreibung  
Dübelkomponenten, Prägung und Abmessungen

**Anhang A5**

**Tabelle A4: Material BZ-IG**

Nr.	Teil	Stahl, galvanisch verzinkt $\geq 5 \mu\text{m}$ nach EN ISO 4042:1999	Nichtrostender Stahl A4	Hochkorrosionsbeständiger Stahl HCR
1	Konusbolzen BZ-IG mit Innengewinde	Automatenstahl, Konus kunststoffbeschichtet	Nichtrostender Stahl, 1.4401, 1.4404, 1.4571, 1.4362, EN 10088:2005, Konus kunststoffbeschichtet	Hochkorrosionsbeständiger Stahl, 1.4529, 1.4565, EN 10088:2005, Konus kunststoffbeschichtet
2	Spreizhülse BZ-IG	Nichtrostender Stahl, 1.4301, 1.4401, EN 10088:2005	Nichtrostender Stahl, 1.4401, 1.4571, EN 10088:2005	Nichtrostender Stahl, 1.4401, 1.4571, EN 10088:2005
3	Unterlegscheibe S-IG / MU-IG	Stahl, galvanisch verzinkt	Nichtrostender Stahl, 1.4401, 1.4571, EN 10088:2005	Hochkorrosionsbeständiger Stahl, 1.4529, 1.4565, EN 10088:2005
4	Sechskantschraube S-IG	Stahl, galvanisch verzinkt, beschichtet	Nichtrostender Stahl, 1.4401, 1.4571, EN 10088:2005, beschichtet	Hochkorrosionsbeständiger Stahl, 1.4529, 1.4565, EN 10088:2005, beschichtet
5	Senkscheibe SK-IG	Stahl, galvanisch verzinkt	Nichtrostender Stahl, 1.4401, 1.4404, 1.4571, EN 10088:2005, verzinkt, beschichtet	Hochkorrosionsbeständiger Stahl, 1.4529, 1.4565, EN 10088:2005, verzinkt, beschichtet
6	Senkschraube SK-IG	Stahl, galvanisch verzinkt beschichtet	Nichtrostender Stahl, 1.4401, 1.4571, EN 10088:2005, Festigkeitsklasse 70, EN ISO 3506:2010-04, beschichtet	Hochkorrosionsbeständiger Stahl, 1.4529, 1.4565, EN 10088:2005, Festigkeitsklasse 70, EN ISO 3506:2009, beschichtet
7	Sechskantmutter MU-IG	Stahl, galvanisch verzinkt, beschichtet	Nichtrostender Stahl, 1.4401, 1.4571, EN 10088: 2005, beschichtet	Hochkorrosionsbeständiger Stahl, 1.4529, 1.4565, EN 10088:2005, beschichtet
8	Handelsübliche Gewindestange	Festigkeitsklasse 8.8, EN ISO 898-1:2013-05 A <sub>5</sub> > 8 % Duktilität	Nichtrostender Stahl, 1.4401, 1.4571, EN 10088:2005, Festigkeitsklasse 70, EN ISO 3506:2009	Hochkorrosionsbeständiger Stahl, 1.4529, 1.4565, EN 10088:2005, Festigkeitsklasse 70, EN ISO 3506:2009

**Bolzenanker BZ-IG**

Produktbeschreibung  
Material

**Anhang A6**

### Angaben zum Verwendungszweck

Bolzenanker BZ plus	M8	M10	M12	M16	M20	M24	M27
Statische oder quasi-statische Einwirkung				✓			
Seismische Einwirkung			✓				
Kategorie C1 + C2 <sup>1)</sup>	-		✓			-	
Reduzierte Verankerungstiefe <sup>2)</sup>			✓			-	
Brandbeanspruchung <sup>1)</sup>				✓			
Gerisser und ungerissener Beton				✓			

Bolzenanker BZ-IG	M6	M8	M10	M12
Statische oder quasi-statische Einwirkung		✓		
Seismische Einwirkung		-		
Brandbeanspruchung		✓		
Gerissen und ungerissen		✓		

<sup>1)</sup> nur für Standardverankerungstiefe"

<sup>2)</sup> nur Dübel mit Prägung 1 nach Anhang A3

#### Verankerungsgrund:

- Bewehrter oder unbewehrter Normalbeton nach EN 206-1: 2000-12
- Festigkeitsklasse C20/25 bis C50/60 nach EN 206-1: 2000-12

#### Anwendungsbedingungen (Umweltbedingungen):

- Bauteile unter Bedingungen trockener Innenräume (galvanisch verzinkter Stahl, nichtrostender Stahl oder hochkorrosionsbeständiger Stahl).
- Bauteile im Freien, einschließlich Industrielatmosphäre und Meeresnähe oder Bauteile in Feuchträumen, wenn keine besonders aggressiven Bedingungen vorliegen (nichtrostender Stahl oder hochkorrosionsbeständiger Stahl).
- Bauteile im Freien und in Feuchträumen, wenn besonders aggressive Bedingungen vorliegen (hochkorrosionsbeständiger Stahl)

Anmerkung: Aggressive Bedingungen sind z.B. ständiges, abwechselndes Eintauchen in Seewasser oder der Bereich der Spritzzone von Seewasser, chlorhaltige Atmosphäre in Schwimmbadhallen oder Atmosphäre mit extremer chemischer Verschmutzung (z.B. bei Rauchgas-Entschwefelungsanlagen oder Straßentunneln, in denen Enteisungsmittel verwendet werden).

#### Bemessung:

- Die Bemessung der Verankerungen erfolgt unter der Verantwortung eines auf dem Gebiet der Verankerungen und des Betonbaus erfahrenen Ingenieurs.
- Unter Berücksichtigung der zu verankernden Lasten sind prüfbare Berechnungen und Konstruktionszeichnungen anzufertigen. Auf den Konstruktionszeichnungen ist die Lage des Dübels (z.B. Lage des Dübels zur Bewehrung oder zu den Auflagern usw.) anzugeben.
- Bemessung der Verankerungen unter statischer oder quasi-statischer Einwirkung nach:
  - ETAG 001, Anhang C, Bemessungsmethode A, Ausgabe August 2010 oder
  - CEN/TS 1992-4: 2009, Bemessungsmethode A
- Bemessung der Verankerungen unter seismischer Einwirkung (gerissener Beton) nach:
  - EOTA Technischer Report TR 045, Ausgabe Februar 2013
- Bemessung der Verankerungen unter Brandbeanspruchung nach:
  - EOTA Technischer Report TR 020, Ausgabe Mai 2004
  - CEN/TS 1992-4: 2009, Anhang D  
(Es muss sichergestellt werden, dass keine lokalen Abplatzungen der Betonoberfläche auftreten)

### Bolzenanker BZ plus und BZ-IG

Verwendungszweck  
Spezifikationen

Anhang B1

**Tabelle B1: Montage- und Dübelkennwerte, BZ plus**

Dübelgröße			M8	M10	M12	M16	M20	M24	M27	
Bohrerinnendurchmesser	$d_0$	[mm]	8	10	12	16	20	24	28	
Bohrerschneiden- durchmesser	$d_{cut} \leq$	[mm]	8,45	10,45	12,5	16,5	20,55	24,55	28,55	
Drehmoment beim Verankern	Stahl verzinkt	$T_{inst}$	[Nm]	20	25	45	90	160	200	300
	A4, HCR	$T_{inst}$	[Nm]	20	35	50	110	200	290	-
Durchgangsloch im anzuschließenden Bauteil	$d_f \leq$	[mm]	9	12	14	18	22	26	30	
<b>Standardverankerungstiefe</b>										
Bohrloch- tiefe	Stahl verzinkt	$h_1 \geq$	[mm]	60	75	90	110	125	145	160
	A4, HCR	$h_1 \geq$	[mm]	60	75	90	110	125	155	-
Eff. Ver- ankerungs- tiefe	Stahl verzinkt	$h_{ef}$	[mm]	46	60	70	85	100	115	125
	A4, HCR	$h_{ef}$	[mm]	46	60	70	85	100	125	-
<b>Reduzierte Verankerungstiefe</b>										
Bohrlochtiefe	$h_{1,red} \geq$	[mm]	49	55	70	90	-	-	-	
Reduzierte, effective Verankerungstiefe	$h_{ef,red}$	[mm]	35	40	50	65	-	-	-	

**Tabelle B2: Minimale Achs- und Randabstände, reduzierte Verankerungstiefe, BZ plus**

Dübelgröße			M8	M10	M12	M16
Mindestbauteildicke	$h_{min,3}$	[mm]	80	80	100	140
<b>Gerissener Beton</b>						
Minimaler Achsabstand	$s_{min}$	[mm]	60	50	50	65
	für $c \geq$	[mm]	60	100	160	170
Minimaler Randabstand	$c_{min}$	[mm]	60	100	65	170
	für $s \geq$	[mm]	60	50	250	65
<b>Ungerissener Beton</b>						
Minimaler Achsabstand	$s_{min}$	[mm]	60	50	50	65
	für $c \geq$	[mm]	60	100	160	170
Minimaler Randabstand	$c_{min}$	[mm]	60	100	160	170
	für $s \geq$	[mm]	60	50	50	65

**Bolzenanker BZ plus**

Verwendungszweck  
Montagekennwerte,  
Minimale Achs- und Randabstände für reduzierte Verankerungstiefe

**Anhang B2**

**Tabelle B3: Minimale Achs- und Randabstände, Standardverankerungstiefe, BZ plus**

Dübelgröße			M8	M10	M12	M16	M20	M24	M27
<b>Standardbauteildicke</b>									
<b>Stahl verzinkt</b>									
Standardbauteildicke	$h_{min,1}$	[mm]	100	120	140	170	200	230	250
<b>Gerissener Beton</b>									
Minimaler Achsabstand	$s_{min}$	[mm]	40	45	60	60	95	100	125
	für $c \geq$	[mm]	70	70	100	100	150	180	300
Minimaler Randabstand	$c_{min}$	[mm]	40	45	60	60	95	100	180
	für $s \geq$	[mm]	80	90	140	180	200	220	540
<b>Ungerissener Beton</b>									
Minimaler Achsabstand	$s_{min}$	[mm]	40	45	60	65	90	100	125
	für $c \geq$	[mm]	80	70	120	120	180	180	300
Minimaler Randabstand	$c_{min}$	[mm]	50	50	75	80	130	100	180
	für $s \geq$	[mm]	100	100	150	150	240	220	540
<b>Nichtrostender Stahl A4, HCR</b>									
Standardbauteildicke	$h_{min,1}$	[mm]	100	120	140	160	200	250	-
<b>Gerissener Beton</b>									
Minimaler Achsabstand	$s_{min}$	[mm]	40	50	60	60	95	125	-
	für $c \geq$	[mm]	70	75	100	100	150	125	-
Minimaler Randabstand	$c_{min}$	[mm]	40	55	60	60	95	125	-
	für $s \geq$	[mm]	80	90	140	180	200	125	-
<b>Ungerissener Beton</b>									
Minimaler Achsabstand	$s_{min}$	[mm]	40	50	60	65	90	125	-
	für $c \geq$	[mm]	80	75	120	120	180	125	-
Minimaler Randabstand	$c_{min}$	[mm]	50	60	75	80	130	125	-
	für $s \geq$	[mm]	100	120	150	150	240	125	-
<b>Mindestbauteildicke</b>									
<b>Stahl verzinkt, nichtrostender Stahl A4, HCR</b>									
Mindestbauteildicke	$h_{min,2}$	[mm]	80	100	120	140	-	-	-
<b>Gerissener Beton</b>									
Minimaler Achsabstand	$s_{min}$	[mm]	40	45	60	70	-	-	-
	für $c \geq$	[mm]	70	90	100	160	-	-	-
Minimaler Randabstand	$c_{min}$	[mm]	40	50	60	80	-	-	-
	für $s \geq$	[mm]	80	115	140	180	-	-	-
<b>Ungerissener Beton</b>									
Minimaler Achsabstand	$s_{min}$	[mm]	40	60	60	80	-	-	-
	für $c \geq$	[mm]	80	140	120	180	-	-	-
Minimaler Randabstand	$c_{min}$	[mm]	50	90	75	90	-	-	-
	für $s \geq$	[mm]	100	140	150	200	-	-	-
<b>Brandbeanspruchung von einer Seite</b>									
Minimaler Achsabstand	$s_{min,fi}$	[mm]	Siehe Normaltemperatur						
Minimaler Randabstand	$c_{min,fi}$	[mm]	Siehe Normaltemperatur						
<b>Brandbeanspruchung von mehr als einer Seite</b>									
Minimaler Achsabstand	$s_{min,fi}$	[mm]	Siehe Normaltemperatur						
Minimaler Randabstand	$c_{min,fi}$	[mm]	$\geq 300$ mm						

Zwischenwerte dürfen interpoliert werden.

**Bolzenanker BZ plus**

**Verwendungszweck**  
Minimale Achs- und Randabstände für Standardverankerungstiefe

**Anhang B3**

## Montageanweisung BZ plus

Von der Brauchbarkeit des Dübels kann nur ausgegangen werden, wenn folgende Bedingungen eingehalten sind:

- Einbau durch entsprechend geschultes Personal unter Aufsicht des Bauleiters,
- Einbau nur so, wie vom Hersteller geliefert, ohne Austausch der einzelnen Teile,
- Überprüfung vor dem Setzen des Dübels, ob die Festigkeitsklasse des Betons in den der Dübel gesetzt werden soll, nicht niedriger ist als die Festigkeitsklasse des Betons, für den die charakteristischen Tragfähigkeiten gelten,
- Einwandfreie Verdichtung des Betons, z.B. keine signifikanten Hohlräume,
- Einhaltung der festgelegten Achs- und Randabstände ohne Minustoleranzen.

1		<p>Bohrloch senkrecht zur Oberfläche des Verankerungsgrunds erstellen, ohne die Bewehrung zu beschädigen. Bei Fehlbohrung: Anordnung eines neuen Bohrlochs im Abstand <math>&gt; 2 \times</math> Tiefe der Fehlbohrung oder in geringerem Abstand, wenn die Fehlbohrung mit hochfestem Mörtel verfüllt wird und wenn sie bei Quer- oder Schrägzuglast nicht in Richtung der aufgetragenen Last liegt.</p>
2		<p>Bohrloch vom Grund her ausblasen oder aussaugen.</p>
3		<p>Position der Mutter kontrollieren.</p>
4		<p>Anker soweit einschlagen, bis <math>h_{ef}</math> bzw. <math>h_{ef,red}</math> erreicht ist. Diese Bedingung ist erfüllt, wenn die Dicke des Anbauteils nicht größer ist als die maximale Anbauteildicke laut Dübelprägung gemäß Anhang A3.</p>
5		<p>Montagemoment <math>T_{inst}</math> mit kalibriertem Drehmomentschlüssel aufbringen.</p>

**Bolzenanker BZ plus**

Verwendungszweck  
Montageanweisung

**Anhang B4**

**Tabelle B4: Montage- und Dübelkennwerte BZ-IG**

Dübelgröße			M6	M8	M10	M12
Effektive Verankerungstiefe	$h_{ef}$	[mm]	45	58	65	80
Bohrerinnendurchmesser	$d_0$	[mm]	8	10	12	16
Bohrerschneidendurchmesser	$d_{cut} \leq$	[mm]	8,45	10,45	12,5	16,5
Bohrlochtiefe	$h_1 \geq$	[mm]	60	75	90	105
Einschraubtiefe der Gewindestange	$L_{sd}^{2)} \geq$	[mm]	9	12	15	18
Drehmoment beim Verankern, Stahl verzinkt	$T_{inst}$	S [Nm]	10	30	30	55
		SK [Nm]	10	25	40	50
		B [Nm]	8	25	30	45
Drehmoment beim Verankern, nichtrostender Stahl A4, HCR	$T_{inst}$	S [Nm]	15	40	50	100
		SK [Nm]	12	25	45	60
		B [Nm]	8	25	40	80
<b>Montageart V (Vorsteckmontage)</b>						
Durchgangsloch im Anbauteil	$d_f \leq$	[mm]	7	9	12	14
Minimale Anbauteildicke	$t_{fix} \geq$	S [mm]	1	1	1	1
		SK [mm]	5	7	8	9
		B [mm]	1	1	1	1
<b>Montageart D (Durchsteckmontage)</b>						
Durchgangsloch im Anbauteil	$d_f \leq$	[mm]	9	12	14	18
Minimale Anbauteildicke <sup>1)</sup>	$t_{fix} \geq$	S [mm]	5	7	8	9
		SK [mm]	9	12	14	16
		B [mm]	5	7	8	9

**Tabelle B5: Minimale Achs- und Randabstände BZ-IG**

Dübelgröße			M6	M8	M10	M12
Mindestbauteildicke	$h_{min}$	[mm]	100	120	130	160
<b>Gerissener Beton</b>						
Minimaler Achsabstand	$s_{min}$	[mm]	50	60	70	80
	für $c \geq$	[mm]	60	80	100	120
Minimaler Randabstand	$c_{min}$	[mm]	50	60	70	80
	für $s \geq$	[mm]	75	100	100	120
<b>Ungerissener Beton</b>						
Minimaler Achsabstand	$s_{min}$	[mm]	50	60	65	80
	für $c \geq$	[mm]	80	100	120	160
Minimaler Randabstand	$c_{min}$	[mm]	50	60	70	100
	für $s \geq$	[mm]	115	155	170	210
<b>Brandbeanspruchung von einer Seite</b>						
Minimaler Achsabstand	$s_{min,fi}$	[mm]	Siehe Normaltemperatur			
Minimaler Randabstand	$c_{min,fi}$	[mm]	Siehe Normaltemperatur			
<b>Brandbeanspruchung von mehr als einer Seite</b>						
Minimaler Achsabstand	$s_{min,fi}$	[mm]	Siehe Normaltemperatur			
Minimaler Randabstand	$c_{min,fi}$	[mm]	$\geq 300$ mm			

<sup>1)</sup> Die Anbauteildicke kann bis zu dem Wert für Vorsteckmontage reduziert werden, wenn die Querlast mit Hebelarm bemessen wird.

<sup>2)</sup> siehe Anhang A2

**Bolzenanker BZ-IG**

Verwendungszweck  
Montage- und Dübelkennwerte, minimale Achs- und Randabstände

**Anhang B5**



## Montageanweisung **BZ-IG**

Von der Brauchbarkeit des Dübels kann nur ausgegangen werden, wenn folgende Bedingungen eingehalten sind:

- Einbau durch entsprechend geschultes Personal unter Aufsicht des Bauleiters,
- Einbau nur so, wie vom Hersteller geliefert, ohne Austausch der einzelnen Teile,
- Überprüfung vor dem Setzen des Dübels, ob die Festigkeitsklasse des Betons in den der Dübel gesetzt werden soll, nicht niedriger ist, als die Festigkeitsklasse des Betons, für den die charakteristischen Tragfähigkeiten gelten,
- Einwandfreie Verdichtung des Betons, z.B. keine signifikanten Hohlräume,
- Einhaltung der festgelegten Achs- und Randabstände ohne Minustoleranzen.

### Vorsteckmontage

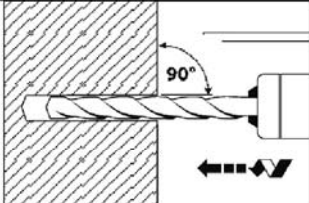
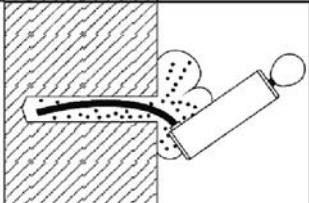
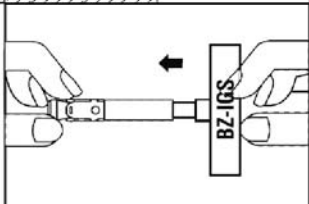
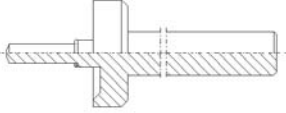
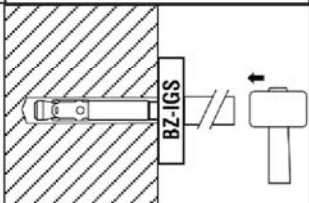
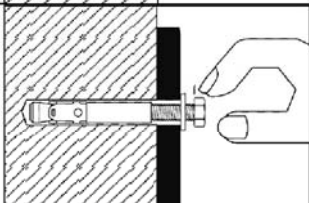
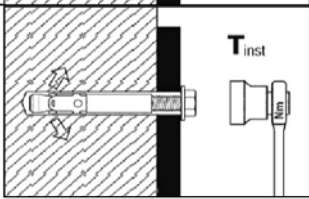
1		<p>Bohrloch senkrecht zur Oberfläche des Verankerungsgrunds erstellen, ohne die Bewehrung zu beschädigen. Bei Fehlbohrung: Anordnung eines neuen Bohrlochs im Abstand &gt; 2 x Tiefe der Fehlbohrung, oder in geringerem Abstand, wenn die Fehlbohrung mit hochfestem Mörtel verfüllt wird und wenn sie bei Quer- oder Schrägzuglast nicht in Richtung der aufgetragenen Last liegt.</p>
2		<p>Bohrloch vom Grund her ausblasen oder aussaugen.</p>
3		<p>Setzwerkzeug für <b>Vorsteckmontage</b> in Anker hineinstecken.</p> 
4		<p>Anker mit Hilfe des Setzwerkzeugs einschlagen.</p>
5		<p>Schraube eindrehen.</p>
6		<p>Montagedrehmoment <math>T_{inst}</math> mit kalibriertem Drehmomentschlüssel aufbringen.</p>

### Bolzenanker BZ-IG

Verwendungszweck  
Montageanweisung und Setzwerkzeug für Vorsteckmontage

Anhang B6

## Montageanweisung **BZ-IG**

### Durchsteckmontage

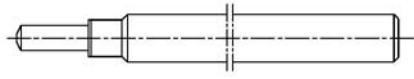
1		<p>Bohrloch senkrecht zur Oberfläche des Verankerungsgrunds erstellen, ohne die Bewehrung zu beschädigen. Bei Fehlbohrung: Anordnung eines neuen Bohrlochs im Abstand <math>&gt; 2 \times</math> Tiefe der Fehlbohrung, oder in geringerem Abstand, wenn die Fehlbohrung mit hochfestem Mörtel verfüllt wird und wenn sie bei Quer- oder Schrägzuglast nicht in Richtung der aufgetragenen Last liegt.</p>
2		<p>Bohrloch vom Grund her ausblasen oder aussaugen.</p>
3		<p>Setzwerkzeug für <b>Durchsteckmontage</b> in Anker hineinstecken.</p> 
4		<p>Anker mit Hilfe des Setzwerkzeugs einschlagen.</p>
5		<p>Schraube eindrehen.</p>
6		<p>Montagedrehmoment <math>T_{inst}</math> mit kalibriertem Drehmomentschlüssel aufbringen.</p>

### Bolzenanker BZ-IG

Verwendungszweck  
Montageanweisung und Setzwerkzeug für Durchsteckmontage

Anhang B7

**Tabelle C1:** Charakteristische Werte bei **Zugbeanspruchung**, BZ plus **verzinkt**, **gerissener Beton**, statische oder quasi-statische Belastung, Bemessungsmethode A nach ETAG 001, Anhang C oder CEN/TS 1992-4

Dübelgröße		M8	M10	M12	M16	M20	M24	M27
Montagesicherheitsbeiwert	$\gamma_2$ [-]	1,0						
<b>Stahlversagen</b>								
Charakteristische Zugtragfähigkeit	$N_{Rk,s}$ [kN]	16	27	40	60	86	126	196
Teilsicherheitsbeiwert	$\gamma_{Ms}$ [-]	1,53		1,5		1,6		1,5
<b>Herausziehen</b>								
<b>Standardverankerungstiefe</b>								
Charakteristische Tragfähigkeit im Beton C20/25	$N_{Rk,p}$ [kN]	5	9	16	25	1)	1)	1)
Erhöhungsfaktor	$\psi_c$ [-]	$\left(\frac{f_{ck,cube}}{25}\right)^{0,5}$				-	-	-
<b>Reduzierte Verankerungstiefe</b>								
Charakteristische Tragfähigkeit im Beton C20/25	$N_{Rk,p,red}$ [kN]	5	7,5	1)	1)	-	-	-
Erhöhungsfaktor	$\psi_c$ [-]	$\left(\frac{f_{ck,cube}}{25}\right)^{0,5}$		-	-	-	-	-
<b>Betonausbruch</b>								
Effektive Verankerungstiefe	$h_{ef}$ [mm]	46	60	70	85	100	115	125
Reduzierte Verankerungstiefe	$h_{ef,red}$ [mm]	35	40	50	65	-	-	-
Faktor für gerissenen Beton	$k_{cr}$ [-]	7,2						

<sup>1)</sup> Herausziehen ist nicht maßgebend.

**Bolzenanker BZ plus**

**Leistung**

Charakteristische Werte bei **Zugbeanspruchung**, BZ plus **verzinkt**, **gerissener Beton**, statische oder quasi-statische Belastung, Bemessungsmethode A nach ETAG 001, Anhang C oder CEN/TS 1992-4

**Anhang C1**

**Tabelle C2:** Charakteristische Werte bei **Zugbeanspruchung**, BZ plus **A4 / HCR**, **gerissener Beton**, statische oder quasi-statische Belastung, Bemessungsmethode A nach ETAG 001, Anhang C oder CEN/TS 1992-4

Dübelgröße			M8	M10	M12	M16	M20	M24
Montagesicherheitsbeiwert	$\gamma_2$	[-]	1,0					
<b>Stahlversagen</b>								
Charakteristische Zugtragfähigkeit	$N_{Rk,s}$	[kN]	16	27	40	64	108	110
Teilsicherheitsbeiwert	$\gamma_{Ms}$	[-]	1,5				1,68	1,5
<b>Herausziehen</b>								
<b>Standardverankerungstiefe</b>								
Charakteristische Tragfähigkeit im Beton C20/25	$N_{Rk,p}$	[kN]	5	9	16	25	1)	40
Erhöhungsfaktor	$\psi_c$	[-]	$\left(\frac{f_{ck,cube}}{25}\right)^{0,5}$				-	$\left(\frac{f_{ck,cube}}{25}\right)^{0,5}$
<b>Reduzierte Verankerungstiefe</b>								
Charakteristische Tragfähigkeit im Beton C20/25	$N_{Rk,p,red}$	[kN]	5	7,5	1)	1)	-	-
Erhöhungsfaktor	$\psi_c$	[-]	$\left(\frac{f_{ck,cube}}{25}\right)^{0,5}$		-	-	-	-
<b>Betonausbruch</b>								
Effektive Verankerungstiefe	$h_{ef}$	[mm]	46	60	70	85	100	125
Reduzierte Verankerungstiefe	$h_{ef,red}$	[mm]	35	40	50	65	-	-
Faktor für gerissenen Beton	$k_{cr}$	[-]	7,2					

1) Herausziehen ist nicht maßgebend.

**Bolzenanker BZ plus**

**Leistung**

Charakteristische Werte bei **Zugbeanspruchung**, BZ plus **A4 / HCR**, **gerissener Beton**, statische oder quasi-statische Belastung, Bemessungsmethode A nach ETAG 001, Anhang C oder CEN/TS 1992-4

**Anhang C2**

**Tabelle C3:** Charakteristische Werte bei **Zugbeanspruchung**, BZ plus **verzinkt**, **ungerissener Beton**, statische oder quasi-statische Belastung, Bemessungsmethode A nach ETAG 001, Anhang C oder CEN/TS 1992-4

Dübelgröße		M8	M10	M12	M16	M20	M24	M27
Montagesicherheitsbeiwert	$\gamma_2$ [-]	1,0						
<b>Stahlversagen</b>								
Charakteristische Zugtragfähigkeit	$N_{Rk,s}$ [kN]	16	27	40	60	86	126	196
Teilsicherheitsbeiwert	$\gamma_{Ms}$ [-]	1,53		1,5		1,6	1,5	
<b>Herausziehen</b>								
<b>Standardverankerungstiefe</b>								
Charakteristische Tragfähigkeit im ungerissenen Beton C20/25	$N_{Rk,p}$ [kN]	12	16	25	35	1)	1)	1)
Erhöhungsfaktor	$\psi_c$ [-]	$\left(\frac{f_{ck,cube}}{25}\right)^{0,5}$				-	-	-
<b>Reduzierte Verankerungstiefe</b>								
Charakteristische Tragfähigkeit im ungerissenen Beton C20/25	$N_{Rk,p,red}$ [kN]	7,5	9	1)	1)	-	-	-
Erhöhungsfaktor	$\psi_c$ [-]	$\left(\frac{f_{ck,cube}}{25}\right)^{0,5}$		-	-	-	-	-
<b>Spalten</b> Beim Spaltennachweis ist für $N_{Rk,c}^0$ der hier angegebene Wert $N_{Rk,sp}^0$ zu verwenden; Bauteilabmessungen sind einzuhalten.								
<b>Standardverankerungstiefe</b>								
Spalten bei <b>Standardbauteildicke</b> (Es darf der höhere Widerstand aus Fall 1 und Fall 2 angesetzt werden; Die Werte $s_{cr,sp}$ und $c_{cr,sp}$ dürfen für Bauteildicken $h_{min} < h < h_{std}$ (Fall 2) linear interpoliert werden ( $\psi_{h,sp} = 1,0$ ))								
Standardbauteildicke	$h_{min,1} \geq$ [mm]	100	120	140	170	200	230	250
<b>Fall 1</b>								
Charakteristische Tragfähigkeit im ungerissenen Beton C20/25	$N_{Rk,sp}^0$ [kN]	9	12	20	30	40	1)	50
Achsabstand (Randabstand)	$s_{cr,sp} (= 2 C_{cr,sp})$ [mm]	3 $h_{ef}$						
<b>Fall 2</b>								
Charakteristische Tragfähigkeit im ungerissenen Beton C20/25	$N_{Rk,sp}^0$ [kN]	12	16	25	35	1)	1)	1)
Achsabstand (Randabstand)	$s_{cr,sp} (= 2 C_{cr,sp})$ [mm]	4 $h_{ef}$				4,4 $h_{ef}$	3 $h_{ef}$	5 $h_{ef}$
<b>Spalten bei Mindestbauteildicke</b>								
Mindestbauteildicke	$h_{min,2} \geq$ [mm]	80	100	120	140	-	-	-
Charakteristische Tragfähigkeit im ungerissenen Beton C20/25	$N_{Rk,sp}^0$ [kN]	12	16	25	35	-	-	-
Achsabstand (Randabstand)	$s_{cr,sp} (= 2 C_{cr,sp})$ [mm]	5 $h_{ef}$						
<b>Reduzierte Verankerungstiefe</b>								
Mindestbauteildicke	$h_{min,3} \geq$ [mm]	80	80	100	140	-	-	-
Charakteristische Tragfähigkeit im ungerissenen Beton C20/25	$N_{Rk,sp}^0$ [kN]	7,5	9	1)	1)	-	-	-
Achsabstand (Randabstand)	$s_{cr,sp} (= 2 C_{cr,sp})$ [mm]	200	200	250	300	-	-	-
<b>Betonausbruch</b>								
Effektive Verankerungstiefe	$h_{ef}$ [mm]	46	60	70	85	100	115	125
Reduzierte Verankerungstiefe	$h_{ef,red}$ [mm]	35	40	50	65	-	-	-
Faktor für ungerissenen Beton	$k_{ucr}$ [-]	10,1						

<sup>1)</sup> Herausziehend ist nicht maßgebend.

**Bolzenanker BZ plus**

**Leistung**  
Charakteristische Werte bei **Zugbeanspruchung**, BZ plus **verzinkt**, **ungerissener Beton**, statische oder quasi-statische Belastung, Bemessungsmethode A nach ETAG 001, Anhang C oder CEN/TS 1992-4

**Anhang C3**

**Tabelle C4:** Charakteristische Werte bei **Zugbeanspruchung**, BZ plus **A4 / HCR**, **ungerissener Beton**, statische oder quasi-statische Belastung, Bemessungsmethode A nach ETAG 001, Anhang C oder CEN/TS 1992-4

Dübelgröße			M8	M10	M12	M16	M20	M24
Montagesicherheitsbeiwert	$\gamma_2$	[-]	1,0					
<b>Stahlversagen</b>								
Charakteristische Zugtragfähigkeit	$N_{Rk,s}$	[kN]	16	27	40	64	108	110
Teilsicherheitsbeiwert	$\gamma_{Ms}$	[-]	1,5				1,68	1,5
<b>Herausziehen</b>								
<b>Standardverankerungstiefe</b>								
Charakteristische Tragfähigkeit im ungerissenen Beton C20/25	$N_{Rk,p}$	[kN]	12	16	25	35	1)	1)
Erhöhungsfaktor	$\psi_c$	[-]	$\left(\frac{f_{ck,cube}}{25}\right)^{0,5}$				-	-
<b>Reduzierte Verankerungstiefe</b>								
Charakteristische Tragfähigkeit im ungerissenen Beton C20/25	$N_{Rk,p,red}$	[kN]	7,5	9	1)	1)	-	-
Erhöhungsfaktor	$\psi_c$	[-]	$\left(\frac{f_{ck,cube}}{25}\right)^{0,5}$		-	-	-	-
<b>Spalten</b> Beim Spaltennachweis ist für $N_{Rk,c}^0$ der hier angegebene Wert $N_{Rk,sp}^0$ zu verwenden; Bauteilabmessungen sind einzuhalten.								
<b>Standardverankerungstiefe</b>								
Spalten bei <b>Standardbauteildicke</b> (Es darf der höhere Widerstand aus Fall 1 und Fall 2 angesetzt werden; Die Werte $s_{cr,sp}$ und $c_{cr,sp}$ dürfen für Bauteildicken $h_{min} < h < h_{std}$ (Fall 2) linear interpoliert werden ( $\psi_{h,sp} = 1,0$ ))								
Standardbauteildicke	$h_{min,1} \geq$	[mm]	100	120	140	160	200	250
<b>Fall 1</b>								
Charakteristische Tragfähigkeit im ungerissenen Beton C20/25	$N_{Rk,sp}^0$	[kN]	9	12	20	30	40	-
Achsabstand (Randabstand)	$s_{cr,sp} (= 2 c_{cr,sp})$	[mm]	3 $h_{ef}$					
<b>Fall 2</b>								
Charakteristische Tragfähigkeit im ungerissenen Beton C20/25	$N_{Rk,sp}^0$	[kN]	12	16	25	35	1)	1)
Achsabstand (Randabstand)	$s_{cr,sp} (= 2 c_{cr,sp})$	[mm]	230	250	280	400	440	500
<b>Spalten bei Mindestbauteildicke</b>								
Mindestbauteildicke	$h_{min,2} \geq$	[mm]	80	100	120	140	-	-
Charakteristische Tragfähigkeit im ungerissenen Beton C20/25	$N_{Rk,sp}^0$	[kN]	12	16	25	35	-	-
Achsabstand (Randabstand)	$s_{cr,sp} (= 2 c_{cr,sp})$	[mm]	5 $h_{ef}$					
<b>Reduzierte Verankerungstiefe</b>								
Mindestbauteildicke	$h_{min,3} \geq$	[mm]	80	80	100	140	-	-
Charakteristische Tragfähigkeit im ungerissenen Beton C20/25	$N_{Rk,sp}^0$	[kN]	7,5	9	1)	1)	-	-
Achsabstand (Randabstand)	$s_{cr,sp} (= 2 c_{cr,sp})$	[mm]	200	200	250	300	-	-
<b>Betonausbruch</b>								
Effektive Verankerungstiefe	$h_{ef}$	[mm]	46	60	70	85	100	125
Reduzierte Verankerungstiefe	$h_{ef,red}$	[mm]	35	40	50	65	-	-
Faktor für ungerissenen Beton	$k_{ucr}$	[-]	10,1					

<sup>1)</sup> Herausziehend ist nicht maßgebend.

**Bolzenanker BZ plus**

**Leistung**  
Charakteristische Werte bei **Zugbeanspruchung**, BZ plus **A4 / HCR**, **ungerissener Beton**, statische oder quasi-statische Belastung, Bemessungsmethode A nach ETAG 001, Anhang C oder CEN/TS 1992-4

**Anhang C4**

**Tabelle C5:** Charakteristische Werte bei **Querbeanspruchung**, BZ plus,  
**gerissener und ungerissener Beton**, statische oder quasi-statische Belastung,  
Bemessungsmethode A nach ETAG 001, Anhang C oder CEN/TS 1992-4

Dübelgröße			M8	M10	M12	M16	M20	M24	M27	
Montagesicherheitsbeiwert	$\gamma_2$	[-]	1,0							
<b>Stahlversagen ohne Hebelarm, Stahl verzinkt</b>										
Charakteristische Quertragfähigkeit	$V_{Rk,s}$	[kN]	12,2	20,1	30	55	69	114	169,4	
Duktilitätsfaktor	$k_2$	[-]	1,0							
Teilsicherheitsbeiwert	$\gamma_{Ms}$	[-]	1,25				1,33	1,25	1,25	
<b>Stahlversagen ohne Hebelarm, nichtrostender Stahl A4, HCR</b>										
Charakteristische Quertragfähigkeit	$V_{Rk,s}$	[kN]	13	20	30	55	86	123,6	-	
Duktilitätsfaktor	$k_2$	[-]	1,0							
Teilsicherheitsbeiwert	$\gamma_{Ms}$	[-]	1,25				1,4	1,25	-	
<b>Stahlversagen mit Hebelarm, Stahl verzinkt</b>										
Charakteristische Biegemomente	$M^0_{Rk,s}$	[Nm]	23	47	82	216	363	898	1331,5	
Teilsicherheitsbeiwert	$\gamma_{Ms}$	[-]	1,25				1,33	1,25	1,25	
<b>Stahlversagen mit Hebelarm, nichtrostender Stahl A4, HCR</b>										
Charakteristische Biegemomente	$M^0_{Rk,s}$	[Nm]	26	52	92	200	454	785,4	-	
Teilsicherheitsbeiwert	$\gamma_{Ms}$	[-]	1,25				1,4	1,25	-	
<b>Betonausbruch auf der lastabgewandten Seite</b>										
k-Faktor	$k_{(3)}$	[-]	2,4				2,8			
<b>Betonkantenbruch</b>										
Wirksame Dübellänge bei Querlast mit $h_{ef}$	Stahl verzinkt	$l_f$	[mm]	46	60	70	85	100	115	125
	Nichtrostender Stahl A4, HCR	$l_f$	[mm]	46	60	70	85	100	125	-
Wirksame Dübellänge bei Querlast mit $h_{ef,red}$	Stahl verzinkt	$l_{f,red}$	[mm]	35	40	50	65	-	-	-
	Nichtrostender Stahl A4, HCR	$l_{f,red}$	[mm]	35	40	50	65	-	-	-
Wirksamer Außendurchmesser	$d_{nom}$	[mm]	8	10	12	16	20	24	27	

**Bolzenanker BZ plus**

**Leistung**

Charakteristische Werte bei **Querbeanspruchung**, BZ plus,  
**gerissener und ungerissener Beton**, statische oder quasi-statische Belastung,  
Bemessungsmethode A nach ETAG 001, Anhang C oder CEN/TS 1992-4

**Anhang C5**

**Tabelle C6:** Charakteristische Werte bei **seismischer Beanspruchung**, BZ plus,  
**Standardverankerungstiefe**, Kategorie **C1** und **C2**,  
Bemessung nach TR045

Zuglast				
Dübelgröße			M12	M16
Montagesicherheitsbeiwert		$\gamma_2$	[-]	
			1,0	
Stahlversagen, Stahl verzinkt				
Charakteristische Zugtragfähigkeit C1	$N^0_{Rk,s,seis,C1}$	[kN]	40	60
Charakteristische Zugtragfähigkeit C2	$N^0_{Rk,s,seis,C2}$	[kN]	40	60
Teilsicherheitsbeiwert		$\gamma_{Ms}$	[-]	
			1,5	
Stahlversagen, nichtrostender Stahl A4, HCR				
Charakteristische Zugtragfähigkeit C1	$N^0_{Rk,s,seis,C1}$	[kN]	40	64
Charakteristische Zugtragfähigkeit C2	$N^0_{Rk,s,seis,C2}$	[kN]	40	64
Teilsicherheitsbeiwert		$\gamma_{Ms}$	[-]	
			1,5	
Herausziehen				
Charakteristische Zugtragfähigkeit C1	$N^0_{Rk,p,seis,C1}$	[kN]	16	25
Charakteristische Zugtragfähigkeit C2	$N^0_{Rk,p,seis,C2}$	[kN]	10,2	13,8

Querlast				
Stahlversagen ohne Hebelarm, Stahl verzinkt				
Charakteristische Quertragfähigkeit C1	$V^0_{Rk,s,seis,C1}$	[kN]	27	44
Charakteristische Quertragfähigkeit C2	$V^0_{Rk,s,seis,C2}$	[kN]	16,2	35,7
Teilsicherheitsbeiwert		$\gamma_{Ms}$	[-]	
			1,25	
Stahlversagen ohne Hebelarm, nichtrostender Stahl A4, HCR				
Charakteristische Quertragfähigkeit C1	$V^0_{Rk,s,seis,C1}$	[kN]	27	44
Charakteristische Quertragfähigkeit C2	$V^0_{Rk,s,seis,C2}$	[kN]	16,2	35,7
Teilsicherheitsbeiwert		$\gamma_{Ms}$	[-]	
			1,25	

**Bolzenanker BZ plus**

**Leistung**  
Charakteristische Werte bei **seismischer Beanspruchung**, BZ plus,  
**Standardverankerungstiefe**, Kategorie **C1** und **C2**, Bemessung nach TR045

**Anhang C6**



**Tabelle C7: Charakteristische Werte bei Zug- und Querbeanspruchung unter Brandeinwirkung, BZ plus, gerissener und ungerissener Beton C20/25 bis C50/60, Bemessung nach TR 020 or CEN/TS 1992-4, Anhang D**

Dübelgrösse		M8	M10	M12	M16	M20	M24	M27		
<b>Zuglast</b>										
<b>Stahlversagen</b>										
<b>Stahl, verzinkt</b>										
Charakteristische Tragfähigkeit	R30	$N_{Rk,s,fi}$	[kN]	1,4	2,2	3,2	6,0	9,4	13,6	17,6
	R60			1,1	1,8	2,8	5,2	8,2	11,8	15,3
	R90			0,8	1,4	2,4	4,4	6,9	10,0	13,0
	R120			0,7	1,2	2,2	4,0	6,3	9,1	11,8
<b>Nichtrostender Stahl A4, HCR</b>										
Charakteristische Tragfähigkeit	R30	$N_{Rk,s,fi}$	[kN]	3,8	6,9	11,5	21,5	33,5	48,2	-
	R60			2,9	5,2	8,6	16	25,0	35,9	-
	R90			2,0	3,5	5,6	10,5	16,4	23,6	-
	R120			1,6	2,7	4,2	7,8	12,1	17,4	-
<b>Querlast</b>										
<b>Stahlversagen ohne Hebelarm</b>										
<b>Stahl, verzinkt</b>										
Charakteristische Tragfähigkeit	R30	$V_{Rk,s,fi}$	[kN]	1,6	2,6	3,8	7,0	11	16	20,6
	R60			1,5	2,5	3,6	6,8	11	15	19,8
	R90			1,2	2,1	3,5	6,5	10	15	19,0
	R120			1,0	2,0	3,4	6,4	10	14	18,6
<b>Nichtrostender Stahl A4, HCR</b>										
Charakteristische Tragfähigkeit	R30	$V_{Rk,s,fi}$	[kN]	3,8	6,9	11,5	21,5	33,5	48,2	-
	R60			2,9	5,2	8,6	16	25,0	35,9	-
	R90			2,0	3,5	5,6	10,5	16,4	23,6	-
	R120			1,6	2,7	4,2	7,8	12,1	17,4	-
<b>Stahlversagen mit Hebelarm</b>										
<b>Stahl, verzinkt</b>										
Charakteristische Tragfähigkeit	R30	$M^0_{Rk,s,fi}$	[Nm]	1,7	3,3	5,9	15	29	50	75
	R60			1,6	3,2	5,6	14	28	48	72
	R90			1,2	2,7	5,4	14	27	47	69
	R120			1,1	2,5	5,3	13	26	46	68
<b>Nichtrostender Stahl A4, HCR</b>										
Charakteristische Tragfähigkeit	R30	$M^0_{Rk,s,fi}$	[Nm]	3,8	9,0	17,9	45,5	88,8	153,5	-
	R60			2,9	6,8	13,3	33,9	66,1	114,3	-
	R90			2,1	4,5	8,8	22,2	43,4	75,1	-
	R120			1,6	3,4	6,5	16,4	32,1	55,5	-

Die charakteristische Tragfähigkeit für Herausziehen, Betonausbruch, Betonausbruch auf der lastabgewandten Seite und Betonkantenbruch können nach TR020 bzw. CEN/TS 1992-4 berechnet werden. Wenn Herausziehen nicht maßgebend ist, muss  $N_{Rk,p}$  in Gleichung 2.4 und 2.5, TR 020 durch  $N^0_{Rk,c}$  ersetzt werden.

**Bolzenanker BZ plus**

**Leistung**

Charakteristische Werte bei Zug- und Querbeanspruchung unter Brandeinwirkung, BZ plus, gerissener und ungerissener Beton C20/25 bis C50/60, Bemessung nach TR 020 or CEN/TS 1992-4, Anhang D

**Anhang C7**

**Tabelle C8: Verschiebung unter Zuglast, BZ plus**

Dübelgröße			M8	M10	M12	M16	M20	M24	M27
<b>Standardverankerungstiefe</b>									
<b>Stahl verzinkt</b>									
Zuglast im gerissenen Beton	N	[kN]	2,4	4,3	7,6	11,9	17,1	21,1	24
Verschiebung	$\delta_{N0}$	[mm]	0,6	1,0	0,4	1,0	0,9	0,7	0,9
	$\delta_{N\infty}$	[mm]	1,4	1,2	1,4	1,3	1,0	1,2	1,4
Zuglast im ungerissenen Beton	N	[kN]	5,7	7,6	11,9	16,7	23,8	29,6	34
Verschiebung	$\delta_{N0}$	[mm]	0,4	0,5	0,7	0,3	0,4	0,5	0,3
	$\delta_{N\infty}$	[mm]	0,8		1,4	0,8		1,4	
<b>Verschiebung unter seismischer Einwirkung C2</b>									
Verschiebung für DLS	$\delta_{N,seis,C2(DLS)}$	[mm]	-	-	4,9	3,6	-	-	-
Verschiebung für ULS	$\delta_{N,seis,C2(ULS)}$	[mm]	-	-	15,7	9,5	-	-	-
<b>Nichtrostender Stahl A4, HCR</b>									
Zuglast im gerissenen Beton	N	[kN]	2,4	4,3	7,6	11,9	17,1	19,0	-
Verschiebung	$\delta_{N0}$	[mm]	0,7	1,8	0,4	0,7	0,9	0,5	-
	$\delta_{N\infty}$	[mm]	1,2	1,4	1,4	1,4	1,0	1,8	-
Zuglast im ungerissenen Beton	N	[kN]	5,8	7,6	11,9	16,7	23,8	33,5	-
Verschiebung	$\delta_{N0}$	[mm]	0,6	0,5	0,7	0,2	0,4	0,5	-
	$\delta_{N\infty}$	[mm]	1,2	1,0	1,4	0,4	0,8	1,1	-
<b>Verschiebung unter seismischer Einwirkung C2</b>									
Verschiebung für DLS	$\delta_{N,seis,C2(DLS)}$	[mm]	-	-	4,9	3,6	-	-	-
Verschiebung für ULS	$\delta_{N,seis,C2(ULS)}$	[mm]	-	-	15,7	9,5	-	-	-
<b>Reduzierte Verankerungstiefe</b>									
Zuglast im gerissenen Beton	N	[kN]	2,4	3,6	6,1	9,0	-	-	-
Verschiebung	$\delta_{N0}$	[mm]	0,8	0,7	0,5	1,0	-	-	-
	$\delta_{N\infty}$	[mm]	1,2	1,0	0,8	1,1	-	-	-
Zuglast im ungerissenen Beton	N	[kN]	3,7	4,3	8,5	12,6	-	-	-
Verschiebung	$\delta_{N0}$	[mm]	0,1	0,2	0,2	0,2	-	-	-
	$\delta_{N\infty}$	[mm]	0,7	0,7	0,7	0,7	-	-	-

**Bolzenanker BZ plus**

**Leistung**  
Verschiebung unter Zuglast

**Anhang C8**

**Tabelle C9: Verschiebungen unter Querlast, BZ plus**

Dübelgröße			M8	M10	M12	M16	M20	M24	M27
<b>Standardverankerungstiefe</b>									
<b>Stahl verzinkt</b>									
Querlast in gerissenem und ungerissenem Beton	V	[kN]	6,9	11,4	17,1	31,4	36,8	64,9	96,8
Verschiebung	$\delta_{V0}$	[mm]	2,0	3,2	3,6	3,5	1,8	3,5	3,6
	$\delta_{V\infty}$	[mm]	3,0	4,7	5,5	5,3	2,7	5,3	5,4
<b>Verschiebung unter seismischer Querlast C2</b>									
Verschiebung DLS	$\delta_{V,seis,C2(DLS)}$	[mm]	-	-	3,5	4,3	-	-	-
Verschiebung ULS	$\delta_{V,seis,C2(ULS)}$	[mm]	-	-	9,5	9,6	-	-	-
<b>Nichtrostender Stahl A4, HCR</b>									
Querlast in gerissenem und ungerissenem Beton	V	[kN]	7,3	11,4	17,1	31,4	43,8	70,6	-
Verschiebung	$\delta_{V0}$	[mm]	1,9	2,4	4,0	4,3	2,9	2,8	-
	$\delta_{V\infty}$	[mm]	2,9	3,6	5,9	6,4	4,3	4,2	-
<b>Verschiebung unter seismischer Querlast C2</b>									
Verschiebung DLS	$\delta_{V,seis,C2(DLS)}$	[mm]	-	-	3,5	4,3	-	-	-
Verschiebung ULS	$\delta_{V,seis,C2(ULS)}$	[mm]	-	-	9,5	9,6	-	-	-
<b>Reduzierte Verankerungstiefe</b>									
<b>Stahl verzinkt</b>									
Querlast in gerissenem und ungerissenem Beton	V	[kN]	6,9	11,4	17,1	31,4	-	-	-
Verschiebung	$\delta_{V0}$	[mm]	2,0	3,2	3,6	3,5	-	-	-
	$\delta_{V\infty}$	[mm]	3,0	4,7	5,5	5,3	-	-	-
<b>Nichtrostender Stahl A4, HCR</b>									
Querlast in gerissenem und ungerissenem Beton	V	[kN]	7,3	11,4	17,1	31,4	-	-	-
Verschiebung	$\delta_{V0}$	[mm]	1,9	2,4	4,0	4,3	-	-	-
	$\delta_{V\infty}$	[mm]	2,9	3,6	5,9	6,4	-	-	-

**Bolzenanker BZ plus**

**Leistung**  
Verschiebung unter Querlast

**Anhang C9**

**Tabelle C10:** Charakteristische Werte bei **Zugbeanspruchung, BZ-IG, gerissener Beton**, statische oder quasi-statische Belastung, Bemessungsmethode A nach ETAG 001, Anhang C oder CEN/TS 1992-4

Dübelgröße			M6	M8	M10	M12
Montagesicherheitsbeiwert	$\gamma_2$	[-]	1,2			
<b>Stahlversagen</b>						
Charakteristische Zugtragfähigkeit, Stahl verzinkt	$N_{Rk,s}$	[kN]	16,1	22,6	26,0	56,6
Teilsicherheitsbeiwert	$\gamma_{Ms}$	[-]	1,5			
Charakteristische Zugtragfähigkeit, nichtrostender Stahl A4, HCR	$N_{Rk,s}$	[kN]	14,1	25,6	35,8	59,0
Teilsicherheitsbeiwert	$\gamma_{Ms}$	[-]	1,87			
<b>Herausziehen</b>						
Charakteristische Tragfähigkeit im gerissenen Beton C20/25	$N_{Rk,p}$	[kN]	5	9	12	20
Erhöhungsfaktor	$\psi_c$	[-]	$\left(\frac{f_{ck,cube}}{25}\right)^{0,5}$			
<b>Betonausbruch</b>						
Effektive Verankerungstiefe	$h_{ef}$	[mm]	45	58	65	80
Faktor für gerissenen Beton	$k_{cr}$	[-]	7,2			

**Bolzenanker BZ-IG**

**Leistung**

Charakteristische Werte bei **Zugbeanspruchung, BZ-IG, gerissener Beton**, statische oder quasi-statische Belastung, Bemessungsmethode A nach ETAG 001, Anhang C oder CEN/TS 1992-4

**Anhang C10**

**Tabelle C11:** Charakteristische Werte bei **Zugbeanspruchung, BZ-IG, ungerissener Beton**, statische oder quasi-statische Belastung, Bemessungsmethode A nach ETAG 001, Anhang C oder CEN/TS 1992-4

Dübelgröße			M6	M8	M10	M12
Montagesicherheitsbeiwert	$\gamma_2$	[-]	1,2			
<b>Stahlversagen</b>						
Charakteristische Zugtragfähigkeit, Stahl verzinkt	$N_{Rk,s}$	[kN]	16,1	22,6	26,0	56,6
Teilsicherheitsbeiwert	$\gamma_{Ms}$	[-]	1,5			
Charakteristische Zugtragfähigkeit, nichtrostender Stahl A4, HCR	$N_{Rk,s}$	[kN]	14,1	25,6	35,8	59,0
Teilsicherheitsbeiwert	$\gamma_{Ms}$	[-]	1,87			
<b>Herausziehen</b>						
Charakteristische Tragfähigkeit im ungerissenen Beton C20/25	$N_{Rk,p}$	[kN]	12	16	20	30
Erhöhungsfaktor	$\psi_c$	[-]	$\left(\frac{f_{ck,cube}}{25}\right)^{0,5}$			
<b>Spalten</b> (Beim Spaltennachweis ist für $N_{Rk,c}^0$ der hier angegebene Wert $N_{Rk,sp}^0$ zu verwenden. Es darf der höhere Widerstand aus Fall 1 und Fall 2 angesetzt werden.)						
Mindestbauteildicke	$h_{min}$	[mm]	100	120	130	160
<b>Fall 1</b>						
Charakteristische Tragfähigkeit im ungerissenen Beton C20/25	$N_{Rk,sp}^0$	[kN]	9	12	16	25
Achsabstand (Randabstand)	$s_{cr,sp} (= 2 c_{cr,sp})$	[mm]	3 $h_{ef}$			
<b>Fall 2</b>						
Charakteristische Tragfähigkeit im ungerissenen Beton C20/25	$N_{Rk,sp}^0$	[kN]	12	16	20	30
Achsabstand (Randabstand)	$s_{cr,sp} (= 2 c_{cr,sp})$	[mm]	5 $h_{ef}$			
<b>Betonausbruch</b>						
Effektive Verankerungstiefe	$h_{ef}$	[mm]	45	58	65	80
Faktor für ungerissenen Beton	$k_{ucr}$	[-]	10,1			

**Bolzenanker BZ-IG**

**Leistung**

Charakteristische Werte bei **Zugbeanspruchung, BZ-IG, ungerissener Beton**, statische oder quasi-statische Belastung, Bemessungsmethode A nach ETAG 001, Anhang C oder CEN/TS 1992-4

**Anhang C11**

**Tabelle C12:** Charakteristische Werte bei **Querbeanspruchung, BZ-IG, gerissener und ungerissener Beton**, statische oder quasi-statische Belastung, Bemessungsmethode A nach ETAG 001, Anhang C oder CEN/TS 1992-4

Dübelgröße			M6	M8	M10	M12
Montagesicherheitsbeiwert	$\gamma_2$	[-]	1,2			
<b>BZ-IG, Stahl verzinkt</b>						
<b>Stahlversagen ohne Hebelarm, Montageart V</b>						
Charakteristische Quertragfähigkeit	$V_{Rk,s}$	[kN]	5,8	6,9	10,4	25,8
<b>Stahlversagen ohne Hebelarm, Montageart D</b>						
Charakteristische Quertragfähigkeit	$V_{Rk,s}$	[kN]	5,1	7,6	10,8	24,3
<b>Stahlversagen mit Hebelarm, Montageart V</b>						
Charakteristische Biegemomente	$M^0_{Rk,s}$	[Nm]	12,2	30,0	59,8	104,6
<b>Stahlversagen mit Hebelarm, Montageart D</b>						
Charakteristische Biegemomente	$M^0_{Rk,s}$	[Nm]	36,0	53,2	76,0	207
Teilsicherheitsbeiwert für $V_{Rk,s}$ und $M^0_{Rk,s}$	$\gamma_{Ms}$	[-]	1,25			
Duktilitätsfaktor	$k_2$	[-]	1,0			
<b>BZ-IG, nichtrostender Stahl A4, HCR</b>						
<b>Stahlversagen ohne Hebelarm, Montageart V</b>						
Charakteristische Quertragfähigkeit	$V_{Rk,s}$	[kN]	5,7	9,2	10,6	23,6
Teilsicherheitsbeiwert	$\gamma_{Ms}$	[-]	1,25			
<b>Stahlversagen ohne Hebelarm, Montageart D</b>						
Charakteristische Quertragfähigkeit	$V_{Rk,s}$	[kN]	7,3	7,6	9,7	29,6
Teilsicherheitsbeiwert	$\gamma_{Ms}$	[-]	1,25			
<b>Stahlversagen mit Hebelarm, Montageart V</b>						
Charakteristische Biegemomente	$M^0_{Rk,s}$	[Nm]	10,7	26,2	52,3	91,6
Teilsicherheitsbeiwert	$\gamma_{Ms}$	[-]	1,56			
<b>Stahlversagen mit Hebelarm, Montageart D</b>						
Charakteristische Biegemomente	$M^0_{Rk,s}$	[Nm]	28,2	44,3	69,9	191,2
Teilsicherheitsbeiwert	$\gamma_{Ms}$	[-]	1,25			
Duktilitätsfaktor	$k_2$	[-]	1,0			
<b>Betonausbruch auf der lastabgewandten Seite</b>						
k-Faktor	$k_{(3)}$	[-]	1,5	1,5	2,0	2,0
<b>Betonkantenbruch</b>						
Wirksame Dübellänge bei Querlast	$l_f$	[mm]	45	58	65	80
Wirksamer Außendurchmesser	$d_{nom}$	[mm]	8	10	12	16

**Bolzenanker BZ-IG**

**Leistung**

Charakteristische Werte bei **Querbeanspruchung, BZ-IG, gerissener und ungerissener Beton**, statische oder quasi-statische Belastung, Bemessungsmethode A nach ETAG 001, Anhang C oder CEN/TS 1992-4

**Anhang C12**

**Tabelle C13:** Charakteristische Werte bei **Zug-** und **Querbeanspruchung** unter **Brandeinwirkung, BZ-IG**, gerissener und ungerissener Beton C20/25 bis C50/60, Bemessung nach TR 020 oder CEN/TS 1992-4, Anhang D

Dübelgröße		M6	M8	M10	M12		
<b>Zuglast</b>							
<b>Stahlversagen</b>							
<b>Stahl verzinkt</b>							
Charakteristische Quertragfähigkeit	R30	$N_{Rk,s,fi}$	[kN]	0,7	1,4	2,5	3,7
	R60			0,6	1,2	2,0	2,9
	R90			0,5	0,9	1,5	2,2
	R120			0,4	0,8	1,3	1,8
<b>Nichtrostender Stahl A4, HCR</b>							
Charakteristische Quertragfähigkeit	R30	$N_{Rk,s,fi}$	[kN]	2,9	5,4	8,7	12,6
	R60			1,9	3,8	6,3	9,2
	R90			1,0	2,1	3,9	5,7
	R120			0,5	1,3	2,7	4,0
<b>Querlast</b>							
<b>Stahlversagen ohne Hebelarm</b>							
<b>Stahl verzinkt</b>							
Charakteristische Quertragfähigkeit	R30	$V_{Rk,s,fi}$	[kN]	0,7	1,4	2,5	3,7
	R60			0,6	1,2	2,0	2,9
	R90			0,5	0,9	1,5	2,2
	R120			0,4	0,8	1,3	1,8
<b>Nichtrostender Stahl A4, HCR</b>							
Charakteristische Quertragfähigkeit	R30	$V_{Rk,s,fi}$	[kN]	2,9	5,4	8,7	12,6
	R60			1,9	3,8	6,3	9,2
	R90			1,0	2,1	3,9	5,7
	R120			0,5	1,3	2,7	4,0
<b>Stahlversagen mit Hebelarm</b>							
<b>Stahl verzinkt</b>							
Charakteristische Quertragfähigkeit	R30	$M^0_{Rk,s,fi}$	[Nm]	0,5	1,4	3,3	5,7
	R60			0,4	1,2	2,6	4,6
	R90			0,4	0,9	2,0	3,4
	R120			0,3	0,8	1,6	2,8
<b>Nichtrostender Stahl A4, HCR</b>							
Charakteristische Quertragfähigkeit	R30	$M^0_{Rk,s,fi}$	[Nm]	2,2	5,5	11,2	19,6
	R60			1,5	3,9	8,1	14,3
	R90			0,7	2,2	5,1	8,9
	R120			0,4	1,3	3,5	6,2

Die charakteristische Tragfähigkeit für Herausziehen, Betonausbruch, Betonausbruch auf der lastabgewandten Seite und Betonkantenbruch können nach TR020 bzw. CEN/TS 1992-4 berechnet werden.

**Bolzenanker BZ-IG**

**Leistung**  
Charakteristische Werte bei **Zug-** und **Querbeanspruchung** unter **Brandeinwirkung, BZ-IG**, gerissener und ungerissener Beton C20/25 bis C50/60, Bemessung nach TR 020 oder CEN/TS 1992-4, Anhang D

**Anhang C13**

**Tabelle C14: Verschiebungen unter Zuglast, BZ-IG**

Dübelgröße			M6	M8	M10	M12
Zuglast im gerissenen Beton	N	[kN]	2,0	3,6	4,8	8,0
Verschiebungen	$\delta_{N0}$	[mm]	0,6	0,6	0,8	1,0
	$\delta_{N\infty}$	[mm]	0,8	0,8	1,2	1,4
Zuglast im ungerissenen Beton	N	[kN]	4,8	6,4	8,0	12,0
Verschiebungen	$\delta_{N0}$	[mm]	0,4	0,5	0,7	0,8
	$\delta_{N\infty}$	[mm]	0,8	0,8	1,2	1,4

**Tabelle C15: Verschiebungen unter Querlast, BZ-IG**

Dübelgröße			M6	M8	M10	M12
Querlast im gerissenen und ungerissenen Beton	V	[kN]	4,2	5,3	6,2	16,9
Verschiebungen	$\delta_{V0}$	[mm]	2,8	2,9	2,5	3,6
	$\delta_{V\infty}$	[mm]	4,2	4,4	3,8	5,3

**Bolzenanker BZ-IG**

**Leistung**  
Verschiebungen unter Zuglast und Querlast

**Anhang C14**