

Allgemeine bauaufsichtliche Zulassung

Zulassungsstelle für Bauprodukte und Bauarten

Bautechnisches Prüfamt

Eine vom Bund und den Ländern
gemeinsam getragene Anstalt des öffentlichen Rechts
Mitglied der EOTA, der UEAtc und der WFTAO

Datum:

30.01.2015

Geschäftszeichen:

III 32-1.19.32-179/14

Zulassungsnummer:

Z-19.32-2149

Antragsteller:

Saint-Gobain Rigips GmbH
Schanzenstraße 84
40549 Düsseldorf

Geltungsdauer

vom: **30. Januar 2015**

bis: **30. Januar 2018**

Zulassungsgegenstand:

Nichttragende Trennwände der Feuerwiderstandsklasse F 30 in Metallständerbauweise und mit Beplankung mit Gipsplatten

Der oben genannte Zulassungsgegenstand wird hiermit allgemein bauaufsichtlich zugelassen.
Diese allgemeine bauaufsichtliche Zulassung umfasst zehn Seiten und 21 Anlagen.

DIBt

I ALLGEMEINE BESTIMMUNGEN

- 1 Mit der allgemeinen bauaufsichtlichen Zulassung ist die Verwendbarkeit bzw. Anwendbarkeit des Zulassungsgegenstandes im Sinne der Landesbauordnungen nachgewiesen.
- 2 Sofern in der allgemeinen bauaufsichtlichen Zulassung Anforderungen an die besondere Sachkunde und Erfahrung der mit der Herstellung von Bauprodukten und Bauarten betrauten Personen nach den § 17 Abs. 5 Musterbauordnung entsprechenden Länderregelungen gestellt werden, ist zu beachten, dass diese Sachkunde und Erfahrung auch durch gleichwertige Nachweise anderer Mitgliedstaaten der Europäischen Union belegt werden kann. Dies gilt ggf. auch für im Rahmen des Abkommens über den Europäischen Wirtschaftsraum (EWR) oder anderer bilateraler Abkommen vorgelegte gleichwertige Nachweise.
- 3 Die allgemeine bauaufsichtliche Zulassung ersetzt nicht die für die Durchführung von Bauvorhaben gesetzlich vorgeschriebenen Genehmigungen, Zustimmungen und Bescheinigungen.
- 4 Die allgemeine bauaufsichtliche Zulassung wird unbeschadet der Rechte Dritter, insbesondere privater Schutzrechte, erteilt.
- 5 Hersteller und Vertreiber des Zulassungsgegenstandes haben, unbeschadet weiter gehender Regelungen in den "Besonderen Bestimmungen", dem Verwender bzw. Anwender des Zulassungsgegenstandes Kopien der allgemeinen bauaufsichtlichen Zulassung zur Verfügung zu stellen und darauf hinzuweisen, dass die allgemeine bauaufsichtliche Zulassung an der Verwendungsstelle vorliegen muss. Auf Anforderung sind den beteiligten Behörden Kopien der allgemeinen bauaufsichtlichen Zulassung zur Verfügung zu stellen.
- 6 Die allgemeine bauaufsichtliche Zulassung darf nur vollständig vervielfältigt werden. Eine auszugsweise Veröffentlichung bedarf der Zustimmung des Deutschen Instituts für Bautechnik. Texte und Zeichnungen von Werbeschriften dürfen der allgemeinen bauaufsichtlichen Zulassung nicht widersprechen. Übersetzungen der allgemeinen bauaufsichtlichen Zulassung müssen den Hinweis "Vom Deutschen Institut für Bautechnik nicht geprüfte Übersetzung der deutschen Originalfassung" enthalten.
- 7 Die allgemeine bauaufsichtliche Zulassung wird widerruflich erteilt. Die Bestimmungen der allgemeinen bauaufsichtlichen Zulassung können nachträglich ergänzt und geändert werden, insbesondere, wenn neue technische Erkenntnisse dies erfordern.

II BESONDERE BESTIMMUNGEN

1 Zulassungsgegenstand und Anwendungsbereich

1.1 Zulassungsgegenstand

- 1.1.1 Die allgemeine bauaufsichtliche Zulassung gilt für die Herstellung nichttragender, raumabschließender Trennwandkonstruktionen, nachfolgend Trennwand genannt, und ihre Anwendung als feuerwiderstandsfähiges Bauteil gemäß Abschnitt 1.2.1.
- 1.1.2 Die Trennwand besteht im Wesentlichen aus einer Metallunterkonstruktion, einer beidseitigen Beplankung mit Rigips Gipsplatten und gegebenenfalls einer Dämmung, jeweils nach Abschnitt 2.

1.2 Anwendungsbereich

- 1.2.1 Der Zulassungsgegenstand ist mit dieser allgemeinen bauaufsichtlichen Zulassung als Bauart zur Errichtung von nichttragenden, inneren, raumabschließenden Trennwänden nachgewiesen und darf - unter Berücksichtigung bauordnungsrechtlicher Maßgaben - als feuerhemmendes Bauteil¹ angewendet werden.
- 1.2.2 Der Zulassungsgegenstand erfüllt die Anforderungen der Feuerwiderstandsklasse F 30, Benennung (Kurzbezeichnung) "F 30-A", nach DIN 4102-2² bei einseitiger Brandbeanspruchung, jedoch unabhängig von der Richtung der Brandbeanspruchung.
- 1.2.3 Die Trennwand darf bei vertikaler Anordnung (Einbaulage 90°) seitlich an
- Wände aus Mauerwerk nach DIN 1053-1³ mit Mauersteinen nach DIN EN 771-1⁴ bzw. -2⁵ mit Druckfestigkeiten mindestens der Druckfestigkeitsklasse 12 nach DIN 105-100⁶ bzw. DIN V 106⁷ sowie mit Mörtel mindestens der Mörtelgruppe II oder
 - Wände aus Beton bzw. Stahlbeton nach DIN 1045-1⁸ oder DIN EN 1992-1-1⁹ in Verbindung mit DIN EN 1992-1-1/NA¹⁰ (Die Mindestbetonfestigkeitsklassen nach DIN 1045-1⁸, Tabelle 3 oder DIN EN 1992-1-1⁹ in Verbindung mit DIN EN 1992-1-1/NA¹⁰, NDP zu E.1 (2), sind zu beachten) oder
 - Wände aus Mauerwerk nach DIN 1053-1³ mit Porenbetonsteinen nach DIN EN 771-4¹¹ mit Druckfestigkeiten mindestens der Festigkeitsklasse 4 nach DIN V 4165-100¹² oder mit Porenbeton Wandplatten nach DIN 4166¹³ bzw. nach allgemeiner bauaufsichtlicher

1	Zuordnung der klassifizierten Eigenschaften zum Feuerwiderstandsverhalten zu den Anforderungen in bauaufsichtlichen Verwendungsvorschriften gemäß Bauregelliste A Teil 1, Anlage 0.1.1 (in der jeweils geltenden Ausgabe, s. www.dibt.de).
2	DIN 4102-2:1977-09 Brandverhalten von Baustoffen und Bauteilen; Bauteile; Begriffe, Anforderungen und Prüfungen
3	DIN 1053-1:1996-11 Mauerwerk; Berechnung und Ausführung
4	DIN EN 771-1:2011-07 Festlegungen für Mauersteine - Teil 1: Mauerziegel
5	DIN EN 771-2:2011-07 Festlegungen für Mauersteine - Teil 2: Kalksandsteine
6	DIN 105-100:2012-01 Mauerziegel - Teil 100: Mauerziegel mit besonderen Eigenschaften
7	DIN V 106:2005-10 Kalksandsteine mit besonderen Eigenschaften
8	DIN 1045-1:2008-08 Tragwerke aus Beton, Stahlbeton und Spannbeton - Teil 1: Bemessung und Konstruktion
9	DIN EN 1992-1-1:2011-01 Eurocode 2: Bemessung und Konstruktion von Stahlbeton- und Spannbetontragwerken – Teil 1-1: Allgemeine Bemessungsregeln und Regeln für den Hochbau
10	DIN EN 1992-1-1/NA:2013-04 Nationaler Anhang-National festgelegte Parameter-Eurocode 2: Bemessung und Konstruktion von Stahlbeton- und Spannbetontragwerken – Teil 1-1: Allgemeine Bemessungsregeln und Regeln für den Hochbau
11	DIN EN 771-4:2011-07 Festlegungen für Mauersteine – Teil 4: Porenbetonsteine
12	DIN V 4165-100:2005-10 Porenbetonsteine – Teil 100: Plansteine und Planelemente mit besonderen Eigenschaften
13	DIN 4166:1997-10 Porenbeton Bauplatten und Porenbeton Planbauplatten

Allgemeine bauaufsichtliche Zulassung

Nr. Z-19.32-2149

Seite 4 von 10 | 30. Januar 2015

Zulassung mindestens der Rohdichteklasse 0,55 sowie mit Mörtel mindestens der Mörtelgruppe II bzw. Dünnbettmörtel der Mörtelgruppe III oder

- Trennwände mit Ständern und Riegeln aus Stahlblech mit einer beidseitigen Beplankung aus nichtbrennbaren¹⁴ mineralischen Bauplatten nach Abschnitt 4.2.3.2

anschließen.

Die Trennwand muss mindestens an feuerhemmende¹⁵ Bauteile angrenzen.

Die Trennwand darf auch an mindestens feuerhemmende¹⁵ mit nichtbrennbaren¹⁴ Platten bekleidete Stahlbauteile nach DIN 4102-4¹⁶ und DIN 4102-22¹⁷ oder nach bauaufsichtlichem Verwendbarkeitsnachweis oder nach europäischer technischer Zulassung oder Bewertung angeschlossen werden, sofern diese wiederum über ihre gesamte Länge bzw. Höhe an raumabschließende, entsprechend feuerwiderstandsfähige Bauteile angeschlossen sind (s. Abschnitt 4.2.3.3).

1.2.4 Die Trennwand darf bei vertikaler Anordnung (Einbaulage 90°) oben und unten an

- Wände aus Beton bzw. Stahlbeton nach DIN 1045-1⁸ oder DIN EN 1992-1-1⁹ in Verbindung mit DIN EN 1992-1-1/NA¹⁰ (Die Mindestbetonfestigkeitsklassen nach DIN 1045-1⁸, Tabelle 3 oder DIN EN 1992-1-1⁹ in Verbindung mit DIN EN 1992-1-1/NA¹⁰, NDP zu E.1 (2), sind zu beachten) oder
- Ziegeldecken nach DIN 4102-4¹⁶ Tabelle 27 mindestens der Feuerwiderstandsklasse F 30-A oder
- massive Deckensysteme aus Porenbeton nach DIN 4102-4¹⁶ Tabelle 13, mindestens der Feuerwiderstandsklasse F 30-A oder
- Holzbalkendecken oder spezielle Decken nach Abschnitt 4.2.3.1

angeschlossen werden.

Die Trennwand muss ansonsten von Rohdecke zu Rohdecke spannen. Diese an die Trennwand angrenzenden Bauteile müssen mindestens feuerhemmend¹⁵ sein.

Die Trennwand darf auch an mindestens feuerhemmende¹⁵ mit nichtbrennbaren¹⁴ Platten bekleidete Stahlbauteile nach DIN 4102-4¹⁶ und DIN 4102-22¹⁷ oder nach bauaufsichtlichem Verwendbarkeitsnachweis oder nach europäischer technischer Zulassung oder Bewertung angeschlossen werden, sofern diese wiederum über ihre gesamte Länge bzw. Höhe an raumabschließende, entsprechend feuerwiderstandsfähige Bauteile angeschlossen sind (s. Abschnitt 4.2.3.3).

Die Trennwand darf auch an mindestens feuerhemmende¹⁵ Trapezblechdecken bzw. Trapezblechdächer nach allgemeinem bauaufsichtlichen Prüfzeugnissen angeschlossen werden (s. Abschnitt 4.2.3.1).

1.2.5 Die Trennwand kann mit einer beliebigen Wandbreite und mit einer maximalen Wandhöhe von 5 m ausgeführt werden. Die Mindestdicke der Trennwand beträgt 75 mm.

1.2.6 Die Trennwand darf nicht planmäßig der Aussteifung anderer Bauteile dienen.

Die Trennwand ist in brandschutztechnischer Hinsicht nachgewiesen. Nachweise der Standsicherheit sind Abschnitt 3.2 zu entnehmen.

Nachweise zum Wärmeschutz und/oder Schallschutz sowie weitere Nachweise der Gebrauchstauglichkeit und der Dauerhaftigkeit sind mit dieser allgemeinen bauaufsichtlichen

¹⁴ Zuordnung der klassifizierten Eigenschaften des Brandverhaltens zu den bauaufsichtlichen Anforderungen gemäß Bauregelliste A Teil 1, Anlagen 0.2.1 oder 0.2.2, in der jeweils geltenden Ausgabe, s. www.dibt.de

¹⁵ Zuordnung der klassifizierten Eigenschaften zum Feuerwiderstandsverhalten zu den Anforderungen in bauaufsichtlichen Verwendungsvorschriften gemäß Bauregelliste A Teil 1, Anlage 0.1.1 und Anlage 0.1.2 (in der jeweils geltenden Ausgabe, s. www.dibt.de).

¹⁶ DIN 4102-4:1998-05 einschließlich aller Berichtigungen und DIN 4102-1/A1:2004-11; Brandverhalten von Baustoffen und Bauteilen; Teil 1: Baustoffe; Begriffe, Anforderungen und Prüfungen

¹⁷ DIN 4102-22:2004-11 Anwendungsnorm zu DIN 4102-4 auf der Bemessungsbasis von Teilsicherheitsbeiwerten

Allgemeine bauaufsichtliche Zulassung

Nr. Z-19.32-2149

Seite 5 von 10 | 30. Januar 2015

Zulassung nicht erbracht, sondern ggf. für den - auch in den Anlagen dargestellten – Zulassungsgegenstand jeweils unter Einhaltung der in dieser allgemeinen bauaufsichtlichen Zulassung definierten Anforderungen für die im Anwendungsfall geltenden Verhältnisse und Erfordernisse zu führen.

- 1.2.8 Durch die Trennwand dürfen vereinzelt elektrische Leitungen durchgeführt werden, wenn der verbleibende Lochquerschnitt mit Gips vollständig verschlossen wird.

Steckdosen, Schalterdosen, Verteilerdosen usw. dürfen nicht gegenüberliegend angeordnet werden. Der Einbau muss entsprechend Abschnitt 4.2.4 erfolgen.

Übliche nachträgliche Anstriche oder Beschichtungen der Trennwand bis zu 0,5 mm Dicke sind erlaubt. Zusätzliche nachträgliche Bekleidungen der Trennwand aus nichtbrennbaren Baustoffen (Bekleidungen aus Stahlblech ausgenommen), z. B. Putz, Verspachtelung, Fliesen oder Verblendungen sind erlaubt, sofern sie die Tragfähigkeit der Trennwand nicht einschränken.

Sofern - unter Berücksichtigung bauordnungsrechtlicher Maßgaben - Feuerschutzabschlüsse nach DIN 4102-5¹⁸ oder Brandschutzverglasungen nach DIN 4102-13¹⁹ in die Trennwand eingebaut werden, ist der Nachweis der Eignung hierfür z. B. im Rahmen einer allgemeinen bauaufsichtlichen Zulassung zu erbringen.

Sofern - unter Berücksichtigung bauordnungsrechtlicher Maßgaben - Rohre und/oder elektrische Leitungen durch die Trennwand durchgeführt werden, sind feuerwiderstandsfähige Abschottungen erforderlich. Der Nachweis der Eignung ist hierfür z. B. im Rahmen einer allgemeinen bauaufsichtlichen Zulassung oder einer europäischen technischen Zulassung oder Bewertung zu erbringen.

Sofern - unter Berücksichtigung bauordnungsrechtlicher Maßgaben - Lüftungsleitungen durch die Trennwand durchgeführt werden, sind Nachweise der Eignung hierfür z. B. im Rahmen eines allgemeinen bauaufsichtlichen Prüfzeugnisses zu erbringen oder diese nach technischen Regeln und Baubestimmungen auszuführen.

2 Bestimmungen für die zu verwendenden Bauprodukte

2.1 Aufbau und Zusammensetzung

2.1.1 Allgemeines

Die Trennwand muss den Bestimmungen dieser allgemeinen bauaufsichtlichen Zulassung mit den Anlagen 1 bis 20 entsprechen. Trennwände nach dieser allgemeinen bauaufsichtlichen Zulassung müssen hinsichtlich des Aufbaus denen entsprechen, die im Zulassungsverfahren nachgewiesen wurden.

2.1.2 Zusammensetzung

2.1.2.1 Unterkonstruktion

Die Unterkonstruktion besteht aus Rigips Metallprofilen aus Stahlblech, mindestens CW 50 x 50 x 0,6, nach DIN 18182-1²⁰ in Verbindung mit DIN EN 14195²¹.

Im Bereich des Boden – und Deckenanschlusses sind jeweils Rigips UW-Profile mindestens UW 50 x 40 x 0,6, nach DIN 18182-1²⁰ in Verbindung mit DIN EN 14195²¹ zu verwenden. In die Rigips UW-Profile des Boden – und Deckenanschlusses müssen die Rigips CW-Profile in Abständen $a \leq 625$ mm gestellt werden.

Erforderliche Stoßstellen der Metallprofile sind gemäß der Anlage 20 auszuführen.

18	DIN 4102-5:1977-09	Brandverhalten von Baustoffen und Bauteilen; Feuerschutzabschlüsse, Abschlüsse in Fahrstachtwänden und gegen Feuer widerstandsfähige Verglasungen; Begriffe, Anforderungen und Prüfungen
19	DIN 4102-13:1990-05	Brandverhalten von Baustoffen und Bauteilen; Brandschutzverglasungen; Begriffe; Anforderungen und Prüfungen
20	DIN 18182-1: 2007-12	Zubehör für die Verarbeitung von Gipsplatten – Teil 1: Profile aus Stahlblech
21	DIN EN 14195:2005-05	Metallprofile für Unterkonstruktionen von Gipsplattensystemen- Begriffe, Anforderungen und Prüfverfahren

Als Unterkonstruktion dürfen auch Rigips Doppelständer aus Stahlblech nach DIN 18183-1²² verwendet werden.

2.1.2.2 Beplankung

Die Beplankung muss auf jeder Wandseite mit der gleichen Anzahl aus mindestens 1 x 12,5 mm dicken, nichtbrennbaren¹⁴ Rigips Feuerschutzplatten RF vom Typ DF, DFH2, DFI, DFR, DFIR, DFH2R, DFH2IR, DEFH2IR mit einer Rohdichte von mindestens 800 kg/m³ bzw. mindestens 2 x 12,5 mm dicken nichtbrennbaren¹⁴ Rigips Bauplatten RB vom Typ A, H2, D mit einer Rohdichte von mindestens 680 kg/m³ erfolgen. Es dürfen nur Gipsplatten nach DIN 18180²³ in Verbindung mit DIN EN 520²⁴ des Herstellers Saint Gobain Rigips GmbH verwendet werden.

Die Beplankung kann liegend (Querverlegung) oder stehend (Längsverlegung) angeordnet werden. Die vertikalen Plattenfugen müssen auf den Metallständern angeordnet werden.

2.1.2.3 Dämmung

Der Hohlraum zwischen den Metallständern darf wahlweise mit nichtbrennbarer¹⁴ Mineralwolle nach DIN EN 13162²⁵ ausgefüllt werden.

2.1.2.4 Befestigungsmittel

Bei einlagiger bzw. zweilagiger Beplankung des Metallständerwerks mit Rigips Gipsplatten muss die Befestigung der ersten Plattenlage mit Rigips Schnellbauschrauben TN bzw. TMN, Abmessungen $\geq 3,5 \times 25$ mm nach DIN 18182-2²⁶ bzw. DIN EN 14566²⁷ in die Unterkonstruktion erfolgen.

Die Befestigung der Rigips Gipsplatten der zweiten bzw. äußeren Plattenlage muss mit Rigips Schnellbauschrauben TN bzw. TMN, Abmessungen $\geq 3,5 \times 35$ mm, nach DIN 18182-2²⁶ bzw. DIN EN 14566²⁷ in die Unterkonstruktion erfolgen.

Der Schraubenabstand bei einlagigen Konstruktionen muss ≤ 250 mm betragen. Bei zweilagiger Beplankung beträgt der Schraubenabstand der ersten Plattenlage ≤ 750 mm und der zweiten Plattenlage ≤ 250 mm.

Es müssen die Angaben der Eindringtiefen der DIN 18181²⁸ beachtet werden.

Die Befestigung der Anschlussprofile (Rigips UW-Profile) der Trennwand an den angrenzenden Massivbauteilen muss in Abhängigkeit der Bauteile mit für den Untergrund geeigneten Befestigungsmitteln erfolgen (s. Abschnitt 4.2.3.1).

2.2 Herstellung und Kennzeichnung der Bauprodukte

Die für die Herstellung der Trennwand zu verwendenden Bauprodukte müssen

- den jeweiligen Bestimmungen der Abschnitte 2.1.2.1 bis 2.1.2.4 entsprechen und
- verwendbar sein im Sinne der Bestimmungen zu den Bauprodukten in der jeweiligen Landesbauordnung.

22	DIN 18183-1:2009-05	Trennwände und Vorsatzschalen aus Gipsplatten mit Metallunterkonstruktionen – Teil 1: Beplankung mit Gipsplatten
23	DIN 18180:2007-01	Gipsplatten und Anforderungen
24	DIN EN 520:2009-12	Gipsplatten – Begriffe, Anforderungen und Prüfverfahren
25	DIN EN 13162:2009-02	Wärmedämmstoffe für Gebäude – werkmäßig hergestellte Produkte aus Mineralwolle (MW) - Spezifikation
26	DIN 18182-2:2010-02	Zubehör für die Verarbeitung von Gipsplatten – Teil 2: Schnellbauschrauben, Klammern und Nägel
27	DIN EN 14566:2009-10	Mechanische Befestigungsmittel für Gipsplattensysteme – Begriffe, Anforderungen und Prüfverfahren
28	DIN 18181:2008-10	Gipsplatten im Hochbau - Verarbeitung

3 Bestimmungen für die Bemessung

- 3.1 Die Bemessung der Trennwand hat - gemäß bauordnungsrechtlicher Maßgaben - für die Anwendung unter Normalbedingungen, d. h. nicht unter gleichzeitiger Berücksichtigung des Brandfalles, zu erfolgen.
- 3.2 Der in dieser allgemeinen bauaufsichtlichen Zulassung beschriebene Aufbau der nicht-tragenden Trennwand nach DIN 4103-1²⁹ gewährleistet eine Feuerwiderstandsdauer von 30 Minuten; Nachweise der Standsicherheit und Gebrauchstauglichkeit bleiben davon unberührt. Sie sind insbesondere nach DIN 4103-1²⁹ (Die Wandhöhen wurden unter Ansatz einer maximalen Verformung von $h/200$ für Wandhöhen ≤ 4 m sowie $h/350$ für Wandhöhen ≤ 5 m ermittelt) geführt worden. Die ermittelten Werte sind für Einfachständerwände der Tabelle 1 und für Doppelständerwände der Tabelle 2 zu entnehmen.

Tabelle 1:

Einfachständerwände			
	maximale Achsabstände in mm	maximale Wandhöhe in m für die Feuerwiderstandsklasse F 30	
		Mindestbeplankungsdicke $\geq 1 \times 12,5$ mm	Mindestbeplankungsdicke $\geq 2 \times 12,5$ mm
		Rigips Feuerschutzplatte RF	Rigips Bauplatte RB
CW 50	625	3,2	4
	417	3,85	4
	312,5	4	4,35
CW 75	625	4	5
	417	4,35	5
	312,5	4,85	5
\geq CW 100	625	5	5
	417	5	5
	312,5	5	5

Tabelle 2:

Doppelständerwände			
	maximale Achsabstände in mm	maximale Wandhöhe in m für die Feuerwiderstandsklasse F 30	
		Mindestbeplankungsdicke $\geq 1 \times 12,5$ mm	Mindestbeplankungsdicke $\geq 2 \times 12,5$ mm
		Rigips Feuerschutzplatte RF	Rigips Bauplatte RB
2x CW 50	625	(2,70) -	(2,95) 4,50 ¹
	417	(3,25) 2,50	(3,60) 3,20
	312,5	(3,65) 3,35	4
2x CW 75	625	4	4 5 ¹
	417	4	4
	312,5	4,15	4,55
2x CW 100	625	4,15	4,5 5 ¹
	417	4,95	5
	312,5	5	5
\geq 2x CW 125	625	5	5
	417	5	5
	312,5	5	5

() Wert in Klammern gilt nur für Einbaubereich 1

¹ Doppelständerwände mit gegeneinander abgestützten oder durch Laschen verbundene Ständer

Die Wandhöhen berücksichtigen Belastungen aus weichem Stoß, Konsollasten, Einbaubereich gemäß DIN 4103-1/ DIN 18183 sowie eine Windsatzlast gemäß DIN EN 1991-1-4 in Verbindung mit DIN EN 1991-1-3/NA.

4 Bestimmungen für die Ausführung

4.1 Allgemeines

Die Trennwand muss am Anwendungsort aus den Bauprodukten nach Abschnitt 2 zusammengesetzt werden.

²⁹

DIN 4103-1:1984-07

Nichttragende innere Trennwände; Anforderungen, Nachweise

Trennwände nach dieser allgemeinen bauaufsichtlichen Zulassung dürfen nur von Unternehmen ausgeführt werden, die ausreichende Erfahrungen auf diesem Gebiet haben und entsprechend geschultes Personal dafür einsetzen. Der Antragsteller hat hierzu die ausführenden Unternehmen über die Bestimmungen der allgemeinen bauaufsichtlichen Zulassung und die Herstellung des Zulassungsgegenstandes zu unterrichten und ihnen bei Fragen zur Verfügung zu stehen.

4.2 Bestimmungen für den Zusammenbau und den Einbau

4.2.1 Allgemeines

Zusammenbau und Einbau der Trennwände müssen gemäß Montageanleitung und unter Berücksichtigung der nachfolgenden Bestimmungen erfolgen.

4.2.2 Montageanleitung

Der Antragsteller dieser allgemeinen bauaufsichtlichen Zulassung hat jedem Einbauer/Errichter eine Kopie der allgemeinen bauaufsichtlichen Zulassung sowie eine zugehörige Montageanleitung (nach Antragstellerangaben z. B. in den sogenannten Systemunterlagen enthalten) zur Verfügung zu stellen, die er in Übereinstimmung mit dieser allgemeinen bauaufsichtlichen Zulassung erstellt. Darin müssen mindestens folgende Angaben enthalten sein:

- Beschreibung der Arbeitsgänge zum fachgerechten Errichten der Trennwand
- Beschreibung bzw. Darstellung des fachgerechten Einbaus und der Anschlüsse (z. B. angrenzende Trennwände/Bauteile, Fugenausbildung)
- Zeichnerische Darstellung der Anschlüsse
- Angaben zur Befestigung (zulässige Befestigungsmittel, Befestigungsabstände)

4.2.3 Anschlüsse

4.2.3.1 Allgemeines

Die Rigips Anschlussprofile (UW-Profile) dürfen zu den Massivbauteilen hin mit einer Anschlussdichtung nach DIN 4102-4¹⁶ Abschnitt 4.10.5.1 ausgeführt werden. Die äußere Abdeckung des Dichtungsstreifens erfolgt mit einem nichtbrennbaren¹⁴ Rigips Fugenspachtel gemäß DIN EN 13963³⁰.

Die Befestigung der Rigips Anschlussprofile an angrenzende Massivbauteile (Boden und Decke) müssen mit Befestigungsmitteln nach Abschnitt 2.1.2.4 in Abständen ≤ 1000 mm erfolgen. Die Bodenanschlüsse sind gemäß den Anlagen 1 bis 4 auszuführen.

Die Trennwand darf gemäß der Anlage 17 an mindestens feuerhemmende¹⁵ massive Decken der Bauart I bis III nach Abschnitt 6.5.5 bzw. Tabelle 99 nach DIN 4102-4¹⁶ jeweils mit einer Unterdecke aus Gipsplatten des Typ DF nach DIN 18180²³ oder gemäß allgemeinem bauaufsichtlichem Prüfzeugnis mit einer Unterdecke aus Gipsplatten angeschlossen werden.

Die Trennwand darf gemäß der Anlagen 18 und 19 an mindestens feuerhemmende¹⁵ Holzbalkendecken nach Tabelle 60, 61, 62 jeweils mit einer Unterdecke aus Gipsplatten nach DIN 18180²³ oder gemäß allgemeinem bauaufsichtlichem Prüfzeugnis mit einer Unterdecke aus Gipsplatten angeschlossen werden.

Gleitende Wand- und Deckenanschlüsse an angrenzende Massivbauteile sind gemäß der Anlage 5 auszuführen.

Die Anordnung von Bewegungs- bzw. Dehnfugen für die Ausführung mit einlagiger und mehrlagiger Beplankung ist der Anlage 9 zu entnehmen.

Die Trennwand darf auch an mindestens feuerhemmende¹⁵ Trapezblechdecken bzw. Trapezblechdächer nach allgemeinem bauaufsichtlichem Prüfzeugnis gemäß der Anlage 13

30

DIN EN 13963:2005-08

Materialien für das Verspachteln von Gipsplatten-Fugen – Begriffe, Anforderungen und Prüfverfahren

angeschlossen werden. Bei der Anwendung sind die bauordnungsrechtlichen Bestimmungen zu beachten.

4.2.3.2 Anschluss an eine nichttragende Trennwand

Die an die nichttragende Trennwand angrenzende Trennwand in Ständerbauart muss aus einer Stahlunterkonstruktion bestehen, die beidseitig mit jeweils einer mindestens $\geq 12,5$ mm dicken, nichtbrennbaren¹⁴ Gipskarton-Feuerschutzplatte (GKF) nach DIN 18180²³ beplankt sein muss. Der Aufbau der anschließenden Trennwand muss im Übrigen den Bestimmungen der Norm DIN 4102-4¹⁶, Tabelle 48, für Wände aus Gipskarton-Feuerschutzplatten mindestens der Feuerwiderstandsklasse F 30 entsprechen. Die Ausführung muss gemäß den Anlagen 6, 7 und 8 erfolgen.

Wahlweise darf die nichttragende Trennwand an Trennwände mit Ständern und Riegeln aus Stahlblech mit einer beidseitigen Beplankung mit nichtbrennbaren¹⁴ mineralischen Bauplatten, die mindestens feuerhemmend¹⁵ sind nach bauaufsichtlichem Verwendbarkeitsnachweis oder nach europäischer technischer Zulassung oder Bewertung angeschlossen werden.

4.2.3.3 Anschluss an bekleidete Stahlstützen bzw. Stahlträger

Der Anschluss der Trennwand an bekleidete Stahlstützen bzw. -träger, die mindestens in die Feuerwiderstandsklasse F 30-A nach DIN 4102-4¹⁶, Tab. 92 bzw. Tab. 95, eingestuft werden, sind entsprechend den Anlagen 10, 11 und 12 auszuführen. Die Stahlstützen und -träger müssen umlaufend mit jeweils einer 12,5 mm dicken, nichtbrennbaren¹⁴ Gipskarton-Feuerschutzplatte (GKF) nach DIN 18180²³ bekleidet sein. Die Trennwand ist oben, unten und seitlich an den bekleideten Stahlbauteilen unter Verwendung von Befestigungsmitteln nach Abschnitt 2.1.2.4 kraftschlüssig zu befestigen. Die seitliche Befestigung der Trennwand an bekleidete Stahlstützen gemäß den Anlagen 11 und 12 erfolgt nicht kraftschlüssig.

Wahlweise darf die nichttragende Trennwand auch an mindestens feuerhemmende¹⁵ mit nichtbrennbaren¹⁴ Platten bekleidete Stahlbauteile nach DIN 4102-4¹⁶ und DIN 4102-22¹⁷ oder nach bauaufsichtlichem Verwendbarkeitsnachweis oder nach europäischer technischer Zulassung oder Bewertung angeschlossen werden.

4.2.4 Einbauten

In die Trennwände dürfen ELT-Dosen (Steckdosen, Schalterdosen, Verteilerdosen) entsprechend der nachfolgenden Varianten der Anlagen 14, 15 und 16 eingebaut werden.

Variante 1:

Es müssen im ELT-Doseneinbaubereich nichtbrennbare¹⁴ Rigips Gipsplattenstreifen nach DIN 18180²³, deren Dicke der Beplankungsdicke entspricht, angeordnet werden.

Die Rigips Gipsplattenstreifen müssen mit der gegenüberliegenden Beplankungsseite, verschraubt oder mit Gipsmörtel verklebt werden (s. Anlage 14).

Variante 2:

Bei Verwendung einer nichtbrennbaren¹⁴ Mineralwolle-Dämmung (Flächengewicht $\geq 1,2$ kg/m² z. B. 40 mm, 30 kg/m³) mit einem Schmelzpunkt ≥ 1000 °C darf die Dämmung auf eine Dicke ≥ 30 mm gestaucht werden (siehe Anlage 15). Die Mineralwolle-Dämmung muss dauerhaft abgleitsicher eingebaut werden. Die Abgleitsicherheit ist gewährleistet, wenn die Mineralwolle durch einen zusätzlichen Wechsel aus Metallprofilen (CW- oder UW-Profil) in der Metallunterkonstruktion abgefangen wird. Die Mineralwolle-Dämmung muss die ELT-Dosen mindestens 500 mm nach oben und unten abdecken.

Variante 3:

Die ELT-Dosen müssen entsprechend der Anlage 16 in einem Gipsbett, dessen Dicke der Beplankungsdicke entspricht, eingesetzt werden.

Allgemeine bauaufsichtliche Zulassung

Nr. Z-19.32-2149

Seite 10 von 10 | 30. Januar 2015

Variante 4:

Es müssen im ELT-Doseneinbaubereich nichtbrennbare¹⁴ Rigips Gipsplattenstreifen nach DIN 18180²³, deren Dicke der Beplankungsdicke entspricht, angeordnet werden.

Die Rigips Gipsplattenstreifen müssen mit der Beplankungsseite, auf der die ELT-Dosen angeordnet sind, verschraubt oder mit Gipsmörtel verklebt werden (s. Anlage 16).

4.2.5 Fugen

Alle Fugen zwischen der Trennwand und den angrenzenden Massivbauteilen sowie die Fugen und Schraubenköpfe der äußeren Bekleidungslage sind mit einem nichtbrennbaren¹⁴ Rigips Fugenspachtel gemäß DIN EN 13963³⁰ zu verspachteln.

4.3 Übereinstimmungsbestätigung

Der Unternehmer, der die Trennwandkonstruktion (Zulassungsgegenstand) errichtet/ einbaut, muss für jedes Bauvorhaben eine Übereinstimmungsbestätigung ausstellen, mit der er bescheinigt, dass die von ihm ausgeführten Bauteile und die hierfür verwendeten Bauprodukte den Bestimmungen dieser allgemeinen bauaufsichtlichen Zulassung entsprechen (ein Muster für diese Übereinstimmungsbestätigung s. Anlage 21). Diese Bestätigung ist dem Bauherrn zur ggf. erforderlichen Weiterleitung an die zuständige Bauaufsichtsbehörde auszuhandigen.

5 Bestimmungen für Nutzung, Unterhalt, Wartung

Die Feuerwiderstandsfähigkeit der Trennwand ist auf Dauer nur sichergestellt, wenn diese stets in einem mit dieser allgemeinen bauaufsichtlichen Zulassung konformen und ordnungsgemäßen Zustand (z. B. keine mechanische Beschädigungen; keine Verschmutzung; Instandhaltung) gehalten wird.

Im Falle des Austausches beschädigter oder zerstörter Teile ist darauf zu achten, dass nur solche verwendet werden, die den Bestimmungen dieser allgemeinen bauaufsichtlichen Zulassung entsprechen. Der Einbau muss wieder in der bestimmungsgemäßen Weise erfolgen; die Abschnitte 4.1 und 4.3 sind sinngemäß anzuwenden.

Prof. Gunter Hoppe
Abteilungsleiter

Beglaubigt

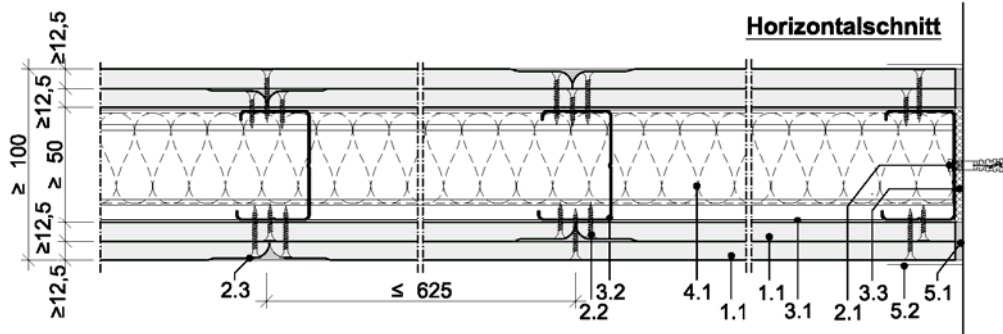
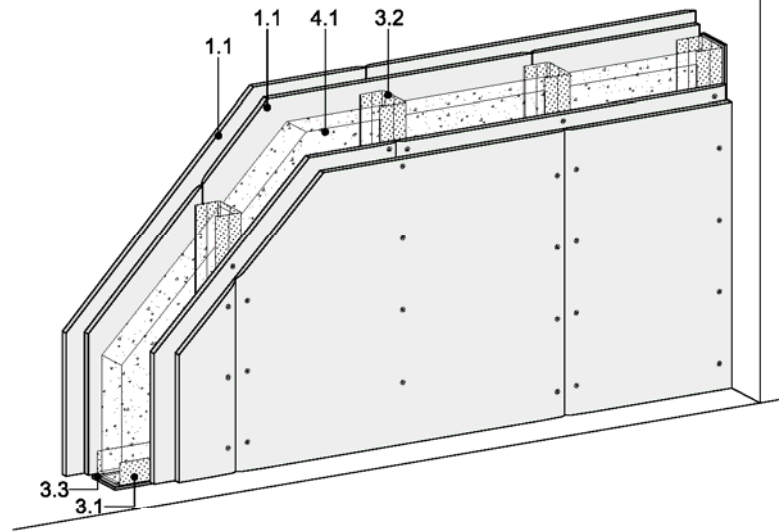

Vertikalschnitt

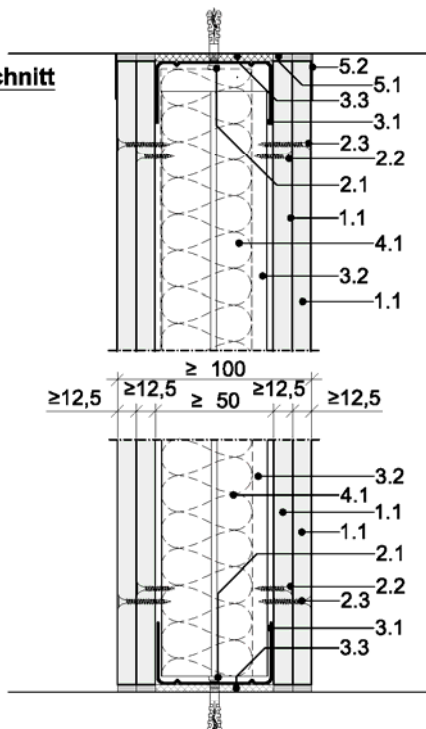

- 1.1 Rigips Bauplatte RB, mind. Typ A nach DIN EN 520 / GKB nach DIN 18180 d ≥ 12,5mm
- 2.1 Für den Untergrund geeignetes Befestigungsmittel für den Decken-, Boden- und Wandanschluss, a ≤ 1000mm
- 2.2 Rigips Schnellbauschrauben TN nach DIN EN 14566 / DIN 18182-2, ≥ 3,5 x 25mm, a ≤ 750mm
- 2.3 Rigips Schnellbauschrauben TN nach DIN EN 14566 / DIN 18182-2, ≥ 3,5 x 35mm, a ≤ 250mm
- 3.1 Rigips Wandprofil UW ≥ 50 - 06 nach DIN EN 14195 / DIN 18182-1
- 3.2 Rigips Wandprofil CW ≥ 50 - 06 nach DIN EN 14195 / DIN 18182-1, a ≤ 625mm
- 3.3 Rigips Anschlussdichtung
- 4.1 Dämmung: Mineralwolle (optional) nach DIN EN 13162
- 5.1 Rigips Spachtelmasse nach DIN EN 13963
- 5.2 Rigips Bewehrungsstreifen / Trennfix

Alle Maße in mm

Nichttragende Trennwände der Feuerwiderstandsklasse F 30
 in Metallständerbauweise und Beplankung mit Rigips Bauplatten RB

Anlage 1

- Wandkonstruktion: Ansicht und Schnitte -

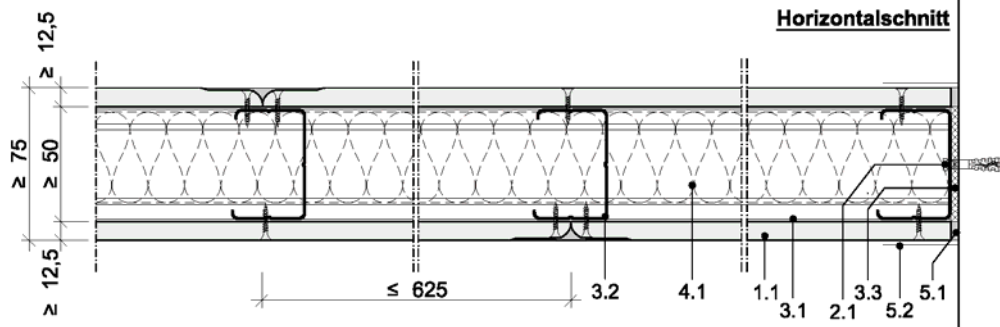
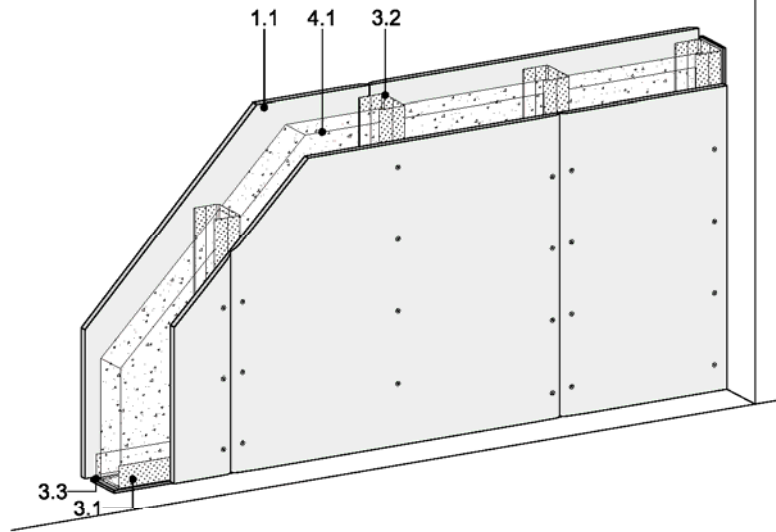

Vertikalschnitt

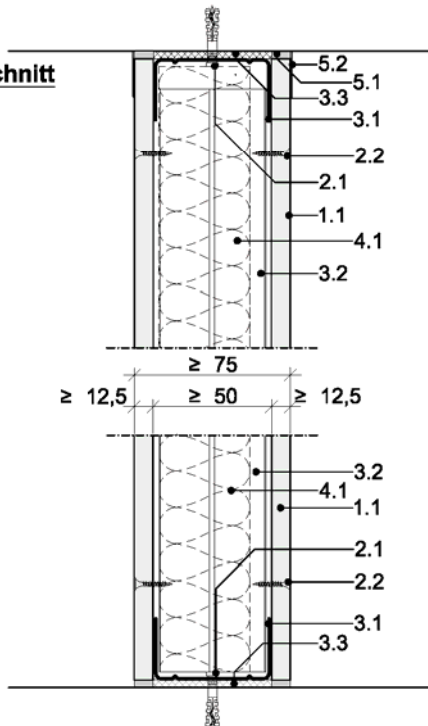

- 1.1 Rigips Feuerschutzplatte RF, mind. Typ DF nach DIN EN 520 / GKF nach DIN 18180 d ≥ 12,5mm
- 2.1 Für den Untergrund geeignetes Befestigungsmittel für den Decken-, Boden- und Wandanschluss, a ≤ 1000mm
- 2.2 Rigips Schnellbauschrauben TN nach DIN EN 14566 / DIN 18182-2, ≥ 3,5 x 25mm, a ≤ 250mm
- 3.1 Rigips Wandprofil UW ≥ 50 - 06 nach DIN EN 14195 / DIN 18182-1
- 3.2 Rigips Wandprofil CW ≥ 50 - 06 nach DIN EN 14195 / DIN 18182-1, a ≤ 625mm
- 3.3 Rigips Anschlussdichtung
- 4.1 Dämmung: Mineralwolle (optional) nach DIN EN 13162
- 5.1 Rigips Spachtelmasse nach DIN EN 13963
- 5.2 Rigips Bewehrungsstreifen / Trennfix

Alle Maße in mm

Nichttragende Trennwände der Feuerwiderstandsklasse F 30
 in Metallständerbauweise und Beplankung mit Rigips Feuerschutzplatten RF

Anlage 2

- Wandkonstruktion: Ansicht und Schnitte -

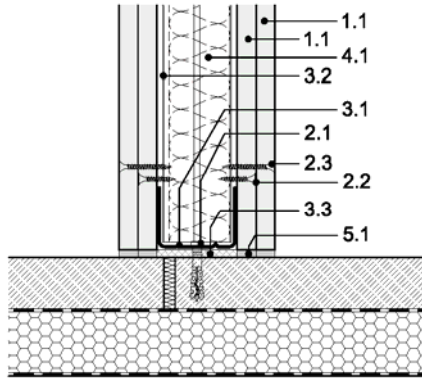

Anschluss an Trocken- bzw. Nassestrich mit / ohne Trennfuge

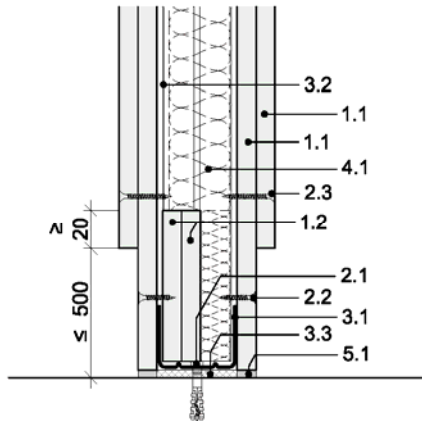

Anschluss Massivdecke / Sockelausbildung mit Plattenstreifen Hinterfüterung

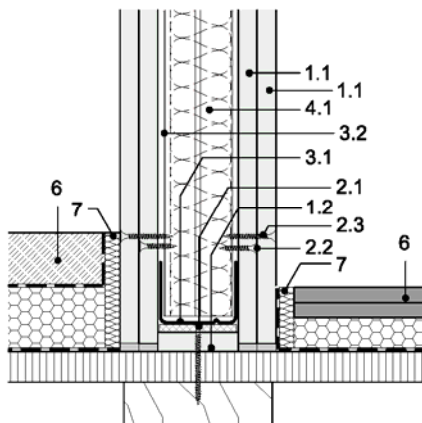

Anschluss Holzbalkendecke

- 1.1 Rigips Gipsplatte nach DIN EN 520 / DIN 18180, $d \geq 12,5\text{mm}$
- 1.2 Rigips Gipsplattenstreifen nach DIN EN 520 / DIN 18180, $d \geq 12,5\text{mm}$
- 2.1 Für den Untergrund geeignetes Befestigungsmittel für den Bodenanschluss, $a \leq 1000\text{mm}$
- 2.2 Rigips Schnellbauschrauben TN nach DIN EN 14566 / DIN 18182-2, gem. Konstruktionsvarianten
- 2.3 Rigips Schnellbauschrauben TN nach DIN EN 14566 / DIN 18182-2, gem. Konstruktionsvarianten
- 3.1 Rigips Wandprofil UW $\geq 50 - 06$ nach DIN EN 14195 / DIN 18182-1
- 3.2 Rigips Wandprofil CW $\geq 50 - 06$ nach DIN EN 14195 / DIN 18182-1,
- 3.3 Rigips Anschlussdichtung
- 4.1 Dämmung: Mineralwolle (optional) nach DIN EN 13162
- 5.1 Rigips Spachtelmasse nach DIN EN 13963
- 5.2 Rigips Bewehrungsstreifen / Trennfix
- 6 Trocken- / Nassestrich
- 7 Dämmstoff, Schmelzpunkt $\geq 1000^\circ\text{C}$, z.B. Rigips Randdämmstreifen

* Anschlussdetails für einlagige Beplankung analog.

Alle Maße in mm

Nichttragende Trennwände der Feuerwiderstandsklasse F 30
 in Metallständerbauweise und Beplankung mit Rigips Gipsplatten

Anlage 3

- Details: Bodenanschlüsse -

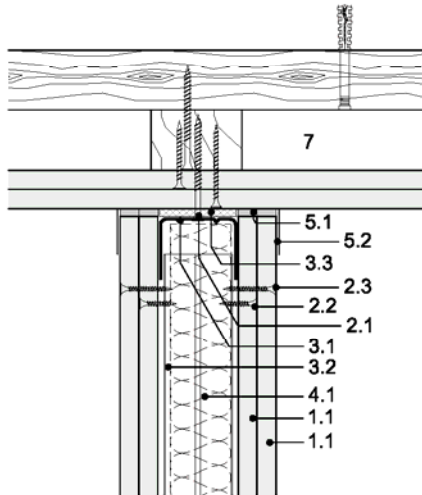

**Anschluss an Rigips Unterdecke
 ohne Trennfuge**

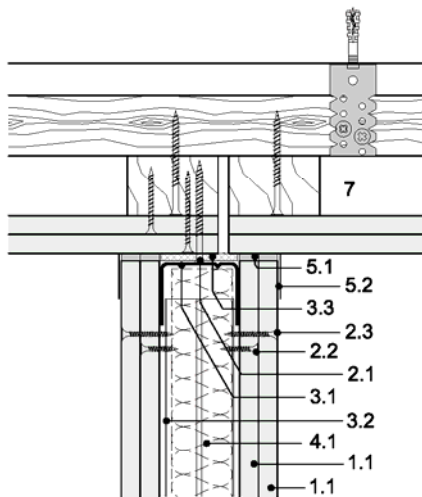

**Anschluss an Rigips Unterdecke
 mit Trennfuge**

- 1.1 Rigips Gipsplatte
 nach DIN EN 520 / DIN 18180, $d \geq 12,5\text{mm}$
 - 2.1 Für den Untergrund geeignetes Befestigungsmittel
 für den Deckenanschluss, $a \leq 1000\text{mm}$
 - 2.2 Rigips Schnellbauschrauben TN
 nach DIN EN 14566 / DIN 18182-2,
 gem. Konstruktionsvarianten
 - 2.3 Rigips Schnellbauschrauben TN
 nach DIN EN 14566 / DIN 18182-2,
 gem. Konstruktionsvarianten
 - 3.1 Rigips Wandprofil UW $\geq 50 - 06$
 nach DIN EN 14195 / DIN 18182-1
 - 3.2 Rigips Wandprofil CW $\geq 50 - 06$
 nach DIN EN 14195 / DIN 18182-1,
 - 3.3 Rigips Anschlussdichtung
 - 4.1 Dämmung: Mineralwolle (optional)
 nach DIN EN 13162
 - 5.1 Rigips Spachtelmasse nach DIN EN 13963
 - 5.2 Rigips Bewehrungsstreifen / Trennfix
 - 7 Rigips Unterdecke
 Feuerwiderstandsklasse der Unterdecke \geq
 Feuerwiderstandsklasse Trennwand
- * **Anschlussdetails für einlagige Beplankung analog.**

Alle Maße in mm

Nichttragende Trennwände der Feuerwiderstandsklasse F 30
 in Metallständerbauweise und Beplankung mit Rigips Gipsplatten

Anlage 4

- Details: Deckenanschlüsse -

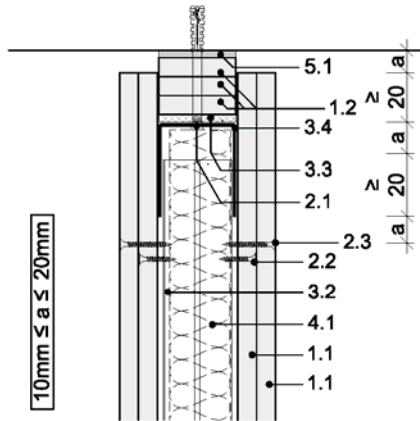

**gleitender Anschluss an
 Massivdecke**

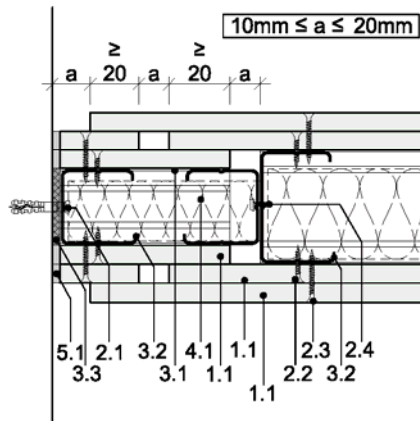

**gleitender Anschluss an
 Massivwand**

- 1.1 Rigips Gipsplatte nach DIN EN 520 / DIN 18180, $d \geq 12,5\text{mm}$
- 1.2 Rigips Gipsplattenstreifen nach DIN EN 520 / DIN 18180, $d \geq 12,5\text{mm}$
- 2.1 Für den Untergrund geeignetes Befestigungsmittel für den Decken- / Wandanschluss, $a \leq 1000\text{mm}$
- 2.2 Rigips Schnellbauschrauben TN nach DIN EN 14566 / DIN 18182-2, gem. Konstruktionsvarianten
- 2.3 Rigips Schnellbauschrauben TN nach DIN EN 14566 / DIN 18182-2, gem. Konstruktionsvarianten
- 2.4 Rigips Bauschraube 3,8 x 11mm
- 3.1 Rigips Wandprofil UW $\geq 50 - 06$ nach DIN EN 14195 / DIN 18182-1
- 3.2 Rigips Wandprofil CW $\geq 50 - 06$ nach DIN EN 14195 / DIN 18182-1,
- 3.3 Rigips Anschlussdichtung
- 3.4 Rigips Wandprofil UW $\geq 50 - 06$ für gleitenden Deckenanschluss nach DIN EN 14195 / DIN 18182-1
- 4.1 Dämmung: Mineralwolle (optional) nach DIN EN 13162
- 5.1 Rigips Spachtelmasse nach DIN EN 13963

* Anschlussdetails für einlagige Beplankung analog.

Alle Maße in mm

Nichttragende Trennwände der Feuerwiderstandsklasse F 30
 in Metallständerbauweise und Beplankung mit Rigips Gipsplatten

Anlage 5

- Details: gleitende Anschlüsse -

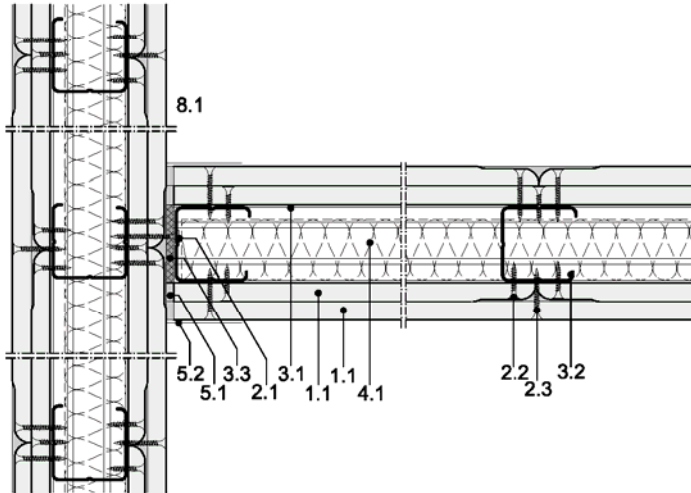

**T-Anschluss an eine durchgehende Trennwand
 Variante 1**

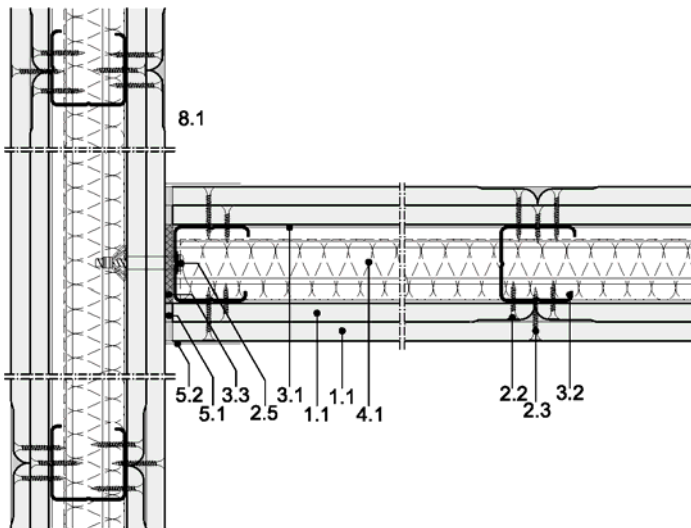

**T-Anschluss an eine durchgehende Trennwand
 Variante 2**

- 1.1 Rigips Gipsplatte
 nach DIN EN 520 / DIN 18180, $d \geq 12,5\text{mm}$
- 2.1 Für den Untergrund geeignetes Befestigungsmittel
 z.B. Rigips Schnellbauschraube TN
 für den Wandanschluss, $a \leq 1000\text{mm}$
- 2.2 Rigips Schnellbauschrauben TN
 nach DIN EN 14566 / DIN 18182-2,
 gem. Konstruktionsvarianten
- 2.3 Rigips Schnellbauschrauben TN
 nach DIN EN 14566 / DIN 18182-2,
 gem. Konstruktionsvarianten
- 2.5 geeignetes Befestigungsmittel
 z.B. Hohlraumdübel, $a \leq 1000\text{mm}$
- 3.1 Rigips Wandprofil UW $\geq 50 - 06$
 nach DIN EN 14195 / DIN 18182-1
- 3.2 Rigips Wandprofil CW $\geq 50 - 06$
 nach DIN EN 14195 / DIN 18182-1,
- 3.3 Rigips Anschlussdichtung
- 4.1 Dämmung: Mineralwolle (optional)
 nach DIN EN 13162
- 5.1 Rigips Spachtelmasse nach DIN EN 13963
- 5.2 Rigips Bewehrungsstreifen / Trennfix
- 8.1 Rigips Montagewand
 Feuerwiderstandsklasse der Montagewand
 \geq Feuerwiderstandsklasse der Trennwand

* **Anschlussdetails für einlagige Beplankung analog.**

Alle Maße in mm

Nichttragende Trennwände der Feuerwiderstandsklasse F 30
 in Metallständerbauweise und Beplankung mit Rigips Gipsplatten

Anlage 6

- Details: T-Verbindung Trennwand / Trennwand -

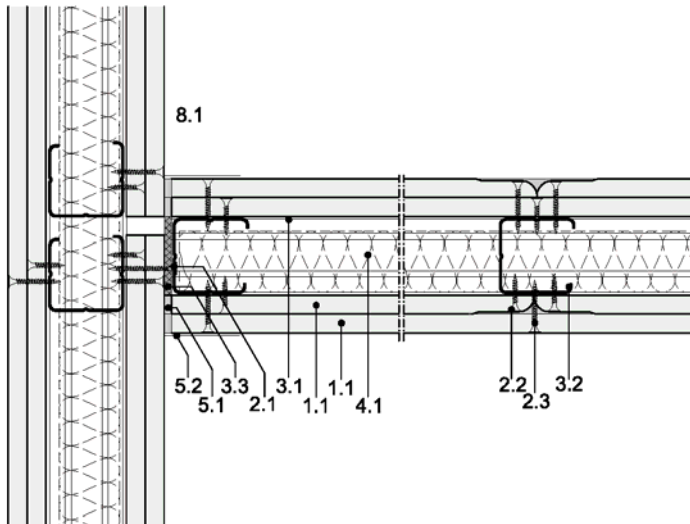

**T-Anschluss an eine durchgehende Trennwand
 mit Trennfuge. Fugenbreite ≤ 20mm
 Variante 3**

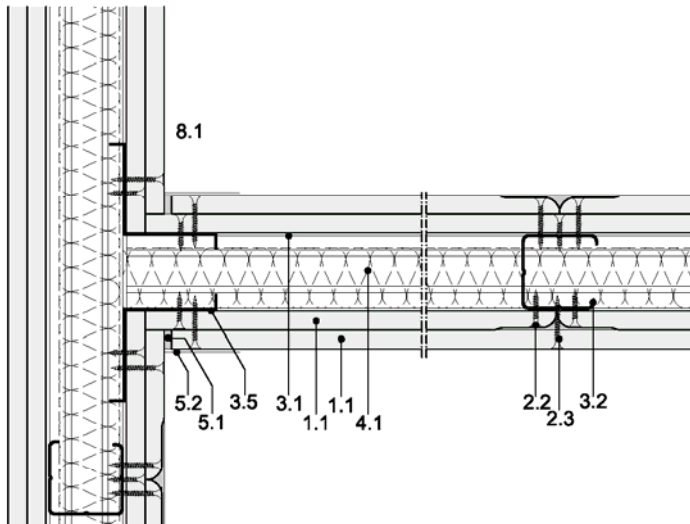

**T-Anschluss an eine durchgehende Trennwand
 mit ausgesparter Beplankung
 Variante 4**

- 1.1 Rigips Gipsplatte nach DIN EN 520 / DIN 18180, $d \geq 12,5\text{mm}$
- 2.1 Für den Untergrund geeignetes Befestigungsmittel z.B. Rigips Schnellbauschraube TN für den Wandanschluss, $a \leq 1000\text{mm}$
- 2.2 Rigips Schnellbauschrauben TN nach DIN EN 14566 / DIN 18182-2, gem. Konstruktionsvarianten
- 2.3 Rigips Schnellbauschrauben TN nach DIN EN 14566 / DIN 18182-2, gem. Konstruktionsvarianten
- 3.1 Rigips Wandprofil UW $\geq 50 - 06$ nach DIN EN 14195 / DIN 18182-1
- 3.2 Rigips Wandprofil CW $\geq 50 - 06$ nach DIN EN 14195 / DIN 18182-1,
- 3.3 Rigips Anschlussdichtung
- 3.5 Rigips Wandprofil LWI 60/60
- 4.1 Dämmung: Mineralwolle (optional) nach DIN EN 13162
- 5.1 Rigips Spachtelmasse nach DIN EN 13963
- 5.2 Rigips Bewehrungsstreifen / Trennfix
- 8.1 Rigips Montagewand
 Feuerwiderstandsklasse der Montagewand \geq Feuerwiderstandsklasse der Trennwand

* Anschlussdetails für einlagige Beplankung analog.

Alle Maße in mm

Nichttragende Trennwände der Feuerwiderstandsklasse F 30
 in Metallständerbauweise und Beplankung mit Rigips Gipsplatten

Anlage 7

- Details: T-Verbindung Trennwand / Trennwand -

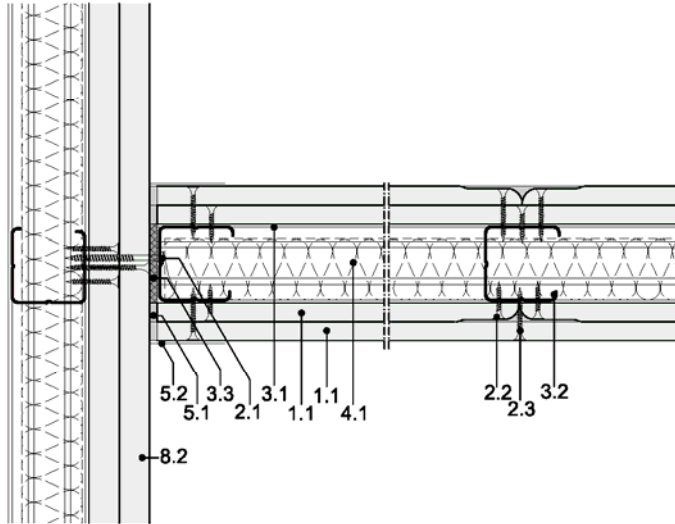

**T-Anschluss an eine durchgehende,
 einseitig beplankte Trennwand
 Variante 5**

- 1.1 Rigips Gipsplatte
 nach DIN EN 520 / DIN 18180, $d \geq 12,5\text{mm}$
- 1.2 Rigips Gipsplattenstreifen
 nach DIN EN 520 / DIN 18180, $d \geq 12,5\text{mm}$
- 2.1 Für den Untergrund geeignetes Befestigungsmittel
 z.B. Rigips Schnellbauschraube TN
 für den Wandanschluss, $a \leq 1000\text{mm}$
- 2.2 Rigips Schnellbauschrauben TN
 nach DIN EN 14566 / DIN 18182-2,
 gem. Konstruktionsvarianten
- 2.3 Rigips Schnellbauschrauben TN
 nach DIN EN 14566 / DIN 18182-2,
 gem. Konstruktionsvarianten
- 3.1 Rigips Wandprofil UW $\geq 50 - 06$
 nach DIN EN 14195 / DIN 18182-1
- 3.2 Rigips Wandprofil CW $\geq 50 - 06$
 nach DIN EN 14195 / DIN 18182-1,
- 3.3 Rigips Anschlussdichtung
- 4.1 Dämmung: Mineralwolle (optional)
 nach DIN EN 13162
- 5.1 Rigips Spachtelmasse nach DIN EN 13963
- 5.2 Rigips Bewehrungsstreifen / Trennfix
- 8.2 Rigips Montagewand
 Feuerwiderstandsklasse der Montagewand
 \geq Feuerwiderstandsklasse der Trennwand

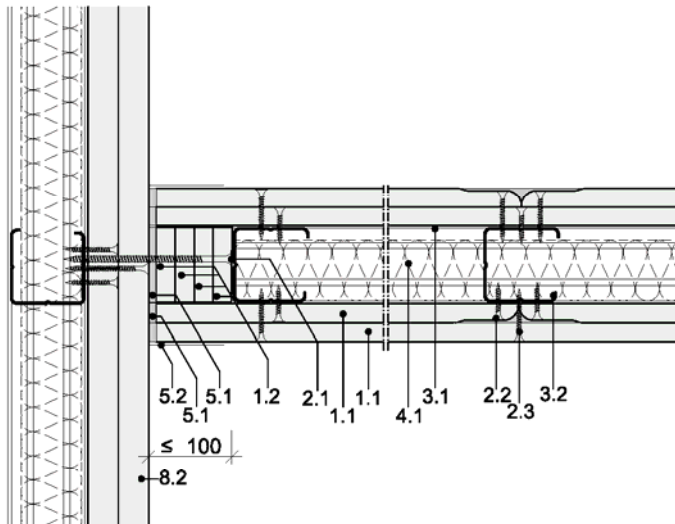

**T-Anschluss an eine durchgehende,
 einseitig beplankte Trennwand
 Variante 6**

* **Anschlussdetails für einlagige Beplankung analog.**

Alle Maße in mm

Nichttragende Trennwände der Feuerwiderstandsklasse F 30
 in Metallständerbauweise und Beplankung mit Rigips Gipsplatten

Anlage 8

- Details: T-Verbindung Trennwand / Trennwand -

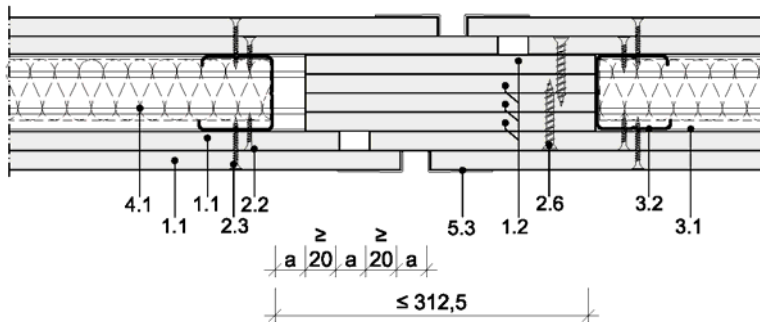
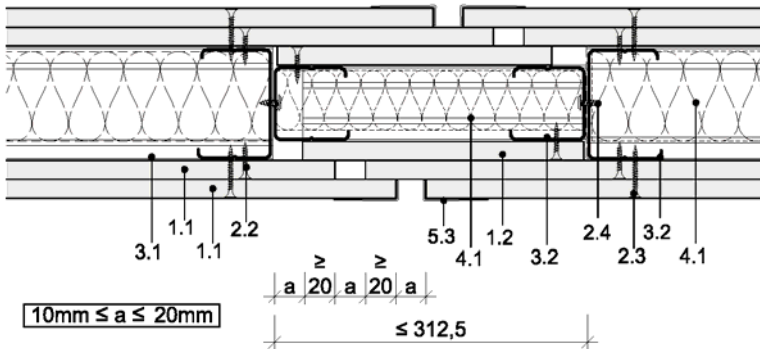
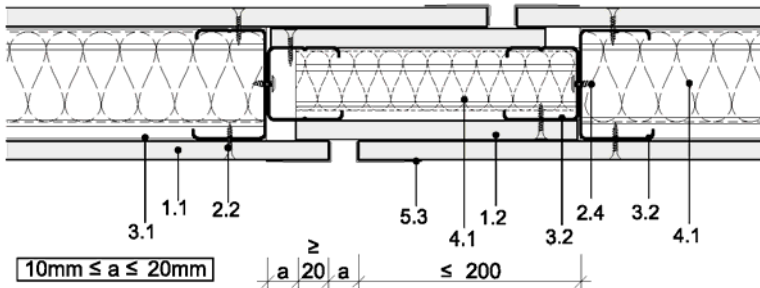

- 1.1 Rigips Gipsplatte nach DIN EN 520 / DIN 18180, $d \geq 12,5\text{mm}$
- 1.2 Rigips Gipsplattenstreifen nach DIN EN 520 / DIN 18180, $d \geq 12,5\text{mm}$
- 2.2 Rigips Schnellbauschrauben TN nach DIN EN 14566 / DIN 18182-2, gem. Konstruktionsvarianten
- 2.3 Rigips Schnellbauschrauben TN nach DIN EN 14566 / DIN 18182-2, gem. Konstruktionsvarianten
- 2.4 Rigips Bauschraube 3,8 x 11mm
- 2.6 Gipsplattenschraube
- 3.1 Rigips Wandprofil UW $\geq 50 - 06$ nach DIN EN 14195 / DIN 18182-1
- 3.2 Rigips Wandprofil CW $\geq 50 - 06$ nach DIN EN 14195 / DIN 18182-1,
- 4.1 Dämmung: Mineralwolle (optional) nach DIN EN 13162
- 5.3 Kantenschutz (optional): z.B. Rigips AquaBeat L-Trim
- * Anschlussdetails für einlagige Beplankung analog.

Alle Maße in mm

Nichttragende Trennwände der Feuerwiderstandsklasse F 30
 in Metallständerbauweise und Beplankung mit Rigips Gipsplatten

Anlage 9

- Details: Bewegungsfugen -

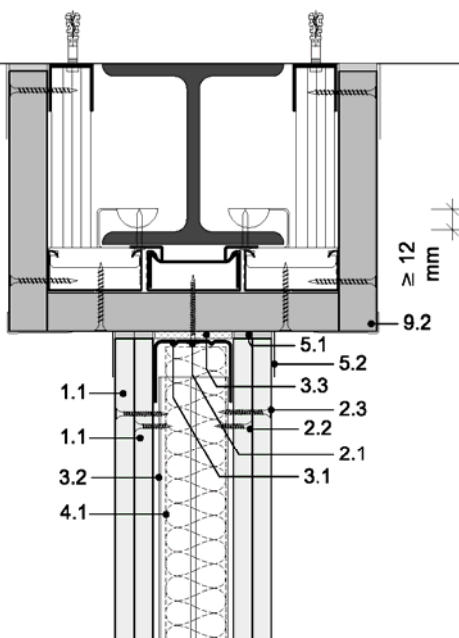
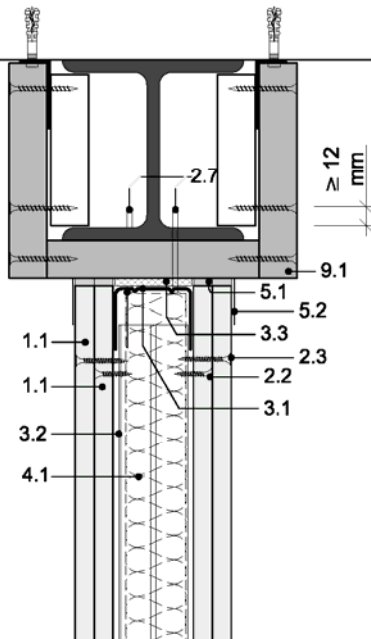

- 1.1 Rigips Gipsplatte nach DIN EN 520 / DIN 18180, $d \geq 12,5\text{mm}$
- 2.1 Für den Untergrund geeignetes Befestigungsmittel z.B. Rigips Schnellbauschraube TN für den Deckenanschluss, $a \leq 1000\text{mm}$
- 2.2 Rigips Schnellbauschrauben TN nach DIN EN 14566 / DIN 18182-2, gem. Konstruktionsvarianten
- 2.3 Rigips Schnellbauschrauben TN nach DIN EN 14566 / DIN 18182-2, gem. Konstruktionsvarianten
- 2.7 geeignetes Befestigungsmittel z.B. Nagel, Setzbolzen, jeweils versetzt
- 3.1 Rigips Wandprofil UW $\geq 50 - 06$ nach DIN EN 14195 / DIN 18182-1
- 3.2 Rigips Wandprofil CW $\geq 50 - 06$ nach DIN EN 14195 / DIN 18182-1,
- 3.3 Rigips Anschlussdichtung
- 4.1 Dämmung: Mineralwolle (optional) nach DIN EN 13162
- 5.1 Rigips Spachtelmasse nach DIN EN 13963
- 5.2 Rigips Bewehrungsstreifen / Trennfix
- 9.1 Brandschutztechnisch klassifizierte Stahlträgerbekleidung ohne Metallunterkonstruktion gem. DIN 4102-4 bzw. bauaufs. Nachweis Feuerwiderstandsklasse der Stahlträgerbekleidung \geq Feuerwiderstandsklasse der Trennwand
- 9.2 Brandschutztechnisch klassifizierte Stahlträgerbekleidung mit Metallunterkonstruktion gem. DIN 4102-4 bzw. bauaufs. Nachweis Feuerwiderstandsklasse der Stahlträgerbekleidung \geq Feuerwiderstandsklasse der Trennwand

* Anschlussdetails für einlagige Beplankung analog.

Alle Maße in mm

Nichttragende Trennwände der Feuerwiderstandsklasse F 30
 in Metallständerbauweise und Beplankung mit Rigips Gipsplatten

Anlage 10

- Details: Anschluss an bekleideten Stahlträger -

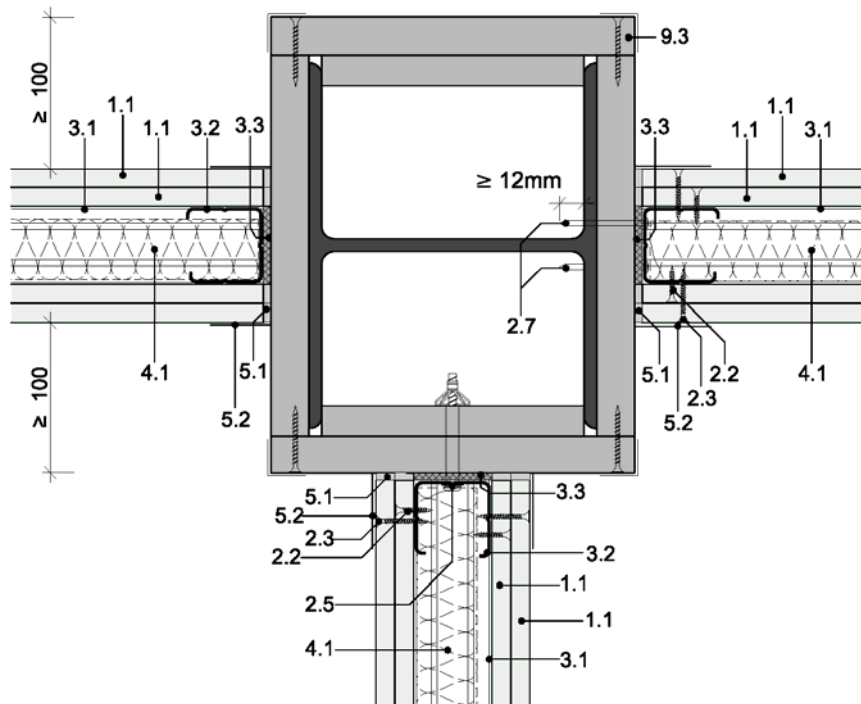

- | | |
|--|---|
| <p>1.1 Rigips Gipsplatte
 nach DIN EN 520 / DIN 18180, $d \geq 12,5\text{mm}$</p> <p>2.2 Rigips Schnellbauschrauben TN
 nach DIN EN 14566 / DIN 18182-2,
 gem. Konstruktionsvarianten</p> <p>2.3 Rigips Schnellbauschrauben TN
 nach DIN EN 14566 / DIN 18182-2,
 gem. Konstruktionsvarianten</p> <p>2.5 geeignetes Befestigungsmittel
 z.B. Hohlraumdübel, $a \leq 1000\text{mm}$</p> <p>2.7 geeignetes Befestigungsmittel, z.B. Nagel,
 Setzbolzen, jeweils versetzt, $a \leq 1000\text{mm}$</p> <p>3.1 Rigips Wandprofil UW $\geq 50 - 06$
 nach DIN EN 14195 / DIN 18182-1</p> | <p>3.2 Rigips Wandprofil CW $\geq 50 - 06$
 nach DIN EN 14195 / DIN 18182-1,</p> <p>3.3 Rigips Anschlussdichtung</p> <p>4.1 Dämmung: Mineralwolle (optional)
 nach DIN EN 13162</p> <p>5.1 Rigips Spachtelmasse nach DIN EN 13963</p> <p>5.2 Rigips Bewehrungsstreifen / Trennfix</p> <p>9.3 Brandschutztechnisch klassifizierte
 Stahlstützenbekleidung ohne Metallunterkonstruktion
 gem. DIN 4102-4 bzw. bauaufs. Nachweis
 Feuerwiderstandsklasse der Stahlstützenbekleidung
 \geq Feuerwiderstandsklasse der Trennwand</p> <p>* Anschlussdetails für einlagige Beplankung analog.</p> |
|--|---|

Alle Maße in mm

Nichttragende Trennwände der Feuerwiderstandsklasse F 30
 in Metallständerbauweise und Beplankung mit Rigips Gipsplatten

Anlage 11

- Details: Anschluss an bekleidete Stahlstützen -

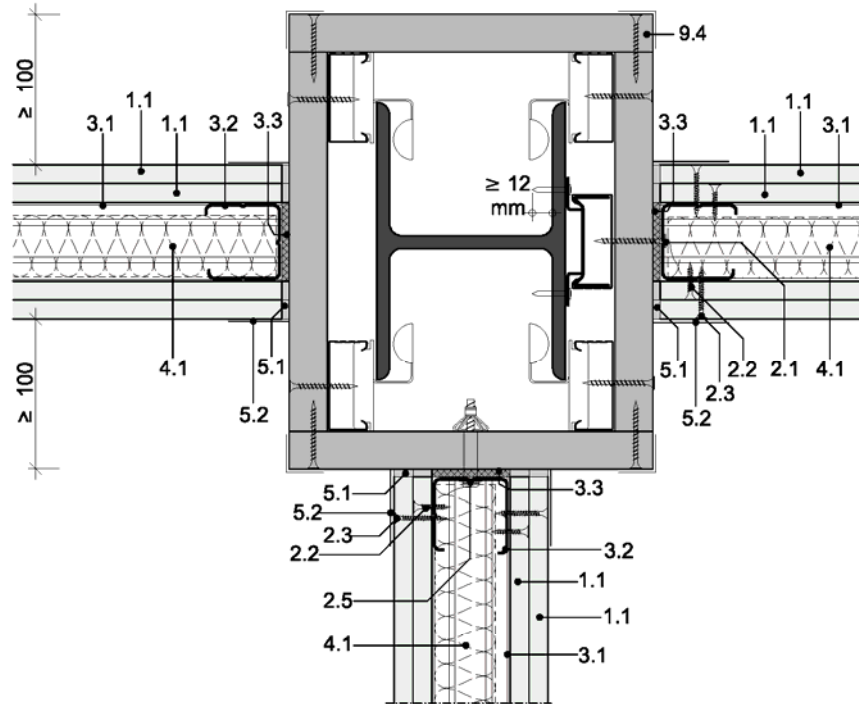

- | | |
|--|---|
| 1.1 Rigips Gipsplatte
nach DIN EN 520 / DIN 18180, $d \geq 12,5\text{mm}$ | 3.2 Rigips Wandprofil CW $\geq 50 - 06$
nach DIN EN 14195 / DIN 18182-1, |
| 2.1 Für den Untergrund geeignetes Befestigungsmittel
z.B. Rigips Schnellbauschraube TN
für den Wandanschluss, $a \leq 1000\text{mm}$ | 3.3 Rigips Anschlussdichtung |
| 2.2 Rigips Schnellbauschrauben TN
nach DIN EN 14566 / DIN 18182-2,
gem. Konstruktionsvarianten | 4.1 Dämmung: Mineralwolle (optional)
nach DIN EN 13162 |
| 2.3 Rigips Schnellbauschrauben TN
nach DIN EN 14566 / DIN 18182-2,
gem. Konstruktionsvarianten | 5.1 Rigips Spachtelmasse nach DIN EN 13963 |
| 2.5 geeignetes Befestigungsmittel
z.B. Hohlraumdübel, $a \leq 1000\text{mm}$ | 5.2 Rigips Bewehrungsstreifen / Trennfix |
| 3.1 Rigips Wandprofil UW $\geq 50 - 06$
nach DIN EN 14195 / DIN 18182-1 | 9.4 Brandschutztechnisch klassifizierte
Stahlstützenbekleidung mit Metallunterkonstruktion
gem. DIN 4102-4 bzw. bauaufs. Nachweis
Feuerwiderstandsklasse der Stahlstützenbekleidung
\geq Feuerwiderstandsklasse der Trennwand |
| | * Anschlussdetails für einlagige Beplankung analog. |

Alle Maße in mm

Nichttragende Trennwände der Feuerwiderstandsklasse F 30
 in Metallständerbauweise und Beplankung mit Rigips Gipsplatten

Anlage 12

- Details: Anschluss an bekleidete Stahlstützen -

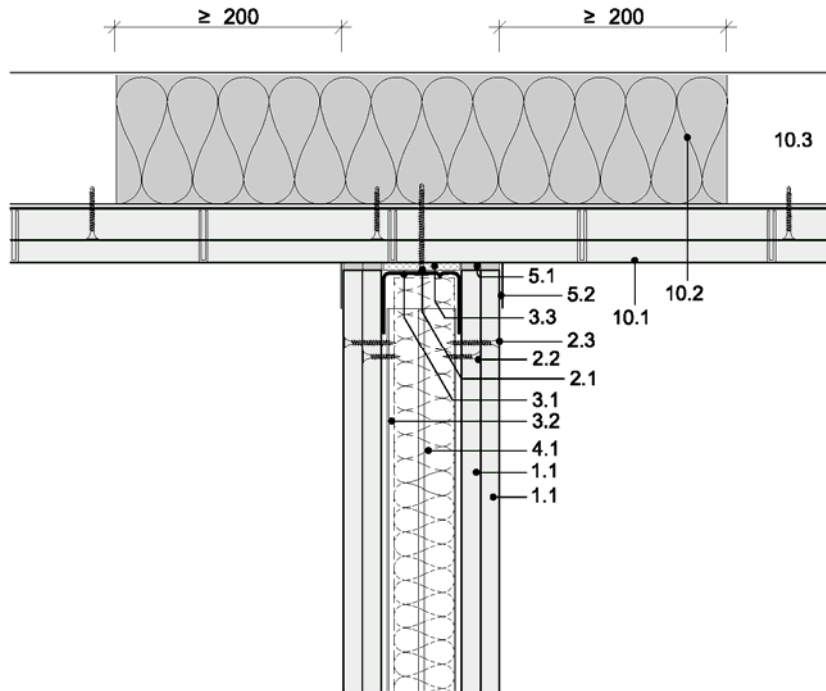

- | | |
|---|--|
| <p>1.1 Rigips Gipsplatte
 nach DIN EN 520 / DIN 18180, $d \geq 12,5\text{mm}$</p> <p>2.1 Für den Untergrund geeignetes Befestigungsmittel
 für den Deckenanschluss, $a \leq 1000\text{mm}$</p> <p>2.2 Rigips Schnellbauschrauben TN
 nach DIN EN 14566 / DIN 18182-2,
 gem. Konstruktionsvarianten</p> <p>2.3 Rigips Schnellbauschrauben TN
 nach DIN EN 14566 / DIN 18182-2,
 gem. Konstruktionsvarianten</p> <p>3.1 Rigips Wandprofil UW $\geq 50 - 06$
 nach DIN EN 14195 / DIN 18182-1</p> <p>3.2 Rigips Wandprofil CW $\geq 50 - 06$
 nach DIN EN 14195 / DIN 18182-1,</p> <p>3.3 Rigips Anschlussdichtung</p> | <p>4.1 Dämmung: Mineralwolle (optional)
 nach DIN EN 13162</p> <p>5.1 Rigips Spachtelmasse nach DIN EN 13963</p> <p>5.2 Rigips Bewehrungsstreifen / Trennfix</p> <p>10.1 Brandschutztechnisch klassifizierte Trapezblechdach- /
 -deckenbekleidung mit oder ohne Unterkonstruktion
 gem. bauaufs. Nachweis</p> <p>10.2 Dämmstoff:
 Schmelzpunkt $\geq 1000^\circ\text{C}$ oder Trapezblechbekleidung
 als alleinwirkende Unterdecke \geq
 Feuerwiderstandsklasse der Wand</p> <p>10.3 Trapezblech</p> <p>* Anschlussdetails für einlagige Beplankung
 analog.</p> |
|---|--|

Alle Maße in mm

Nichttragende Trennwände der Feuerwiderstandsklasse F 30
 in Metallständerbauweise und Beplankung mit Rigips Gipsplatten

Anlage 13

- Details: Anschluss an Trapezblechdach / -decke -

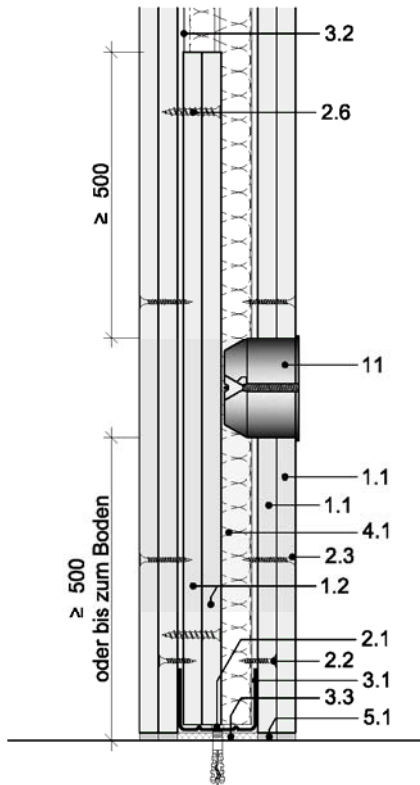

- 1.1 Rigips Gipsplatte nach DIN EN 520 / DIN 18180, $d \geq 12,5\text{mm}$
 - 1.2 Rigips Gipsplattestreifen nach DIN EN 520 / DIN 18180, $d \geq 12,5\text{mm}$ an Wandbeplankung verschraubt oder mit Gipsmörtel verklebt
 - 2.1 Für den Untergrund geeignetes Befestigungsmittel für den Bodenanschluss, $a \leq 1000\text{mm}$
 - 2.2 Rigips Schnellbauschrauben TN nach DIN EN 14566 / DIN 18182-2, gem. Konstruktionsvarianten
 - 2.3 Rigips Schnellbauschrauben TN nach DIN EN 14566 / DIN 18182-2, gem. Konstruktionsvarianten
 - 2.6 Gipsplattenschraube
 - 3.1 Rigips Wandprofil UW $\geq 50 - 06$ nach DIN EN 14195 / DIN 18182-1
 - 3.2 Rigips Wandprofil CW $\geq 50 - 06$ nach DIN EN 14195 / DIN 18182-1,
 - 3.3 Rigips Anschlussdichtung
 - 4.1 Dämmung: Mineralwolle (optional) nach DIN EN 13162
 - 5.1 Rigips Spachtelmasse nach DIN EN 13963
 - 11 ELT-Hohlwanddose
- * **Anschlussdetails für einlagige Beplankung analog.**

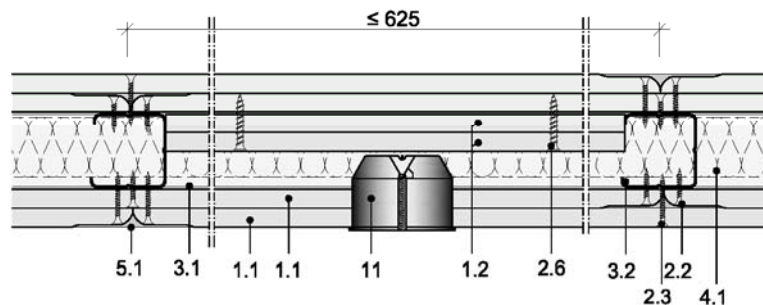

Alle Maße in mm

Nichttragende Trennwände der Feuerwiderstandsklasse F 30
 in Metallständerbauweise und Beplankung mit Rigips Gipsplatten

Anlage 14

- Details: Hohlwanddoseneinbau. Variante 1 -

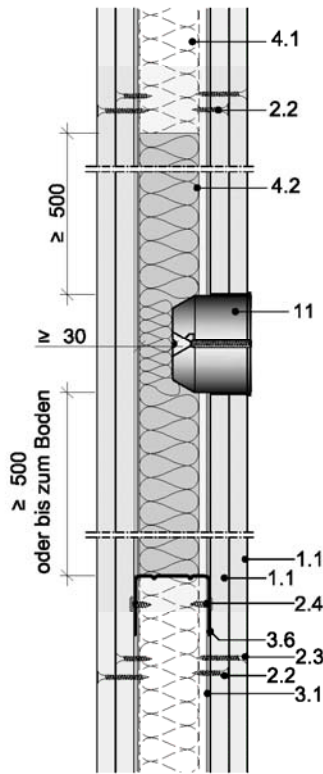

- 1.1 Rigips Gipsplatte nach DIN EN 520 / DIN 18180, $d \geq 12,5\text{mm}$
- 2.2 Rigips Schnellbauschrauben TN nach DIN EN 14566 / DIN 18182-2, gem. Konstruktionsvarianten
- 2.3 Rigips Schnellbauschrauben TN nach DIN EN 14566 / DIN 18182-2, gem. Konstruktionsvarianten
- 2.4 Rigips Bauschraube 3,8 x 11mm
- 3.1 Rigips Wandprofil UW $\geq 50 - 06$ nach DIN EN 14195 / DIN 13182-1
- 3.2 Rigips Wandprofil CW $\geq 50 - 06$ nach DIN EN 14195 / DIN 18182-1,
- 3.6 Rigips Wandprofil UW $\geq 50 - 06$ nach DIN EN 14195 / DIN 18182-1 (Auswechslung)
- 4.1 Dämmung: Mineralwolle (optional) nach DIN EN 13162
- 4.2 Dämmung: Schmelzpunkt $\geq 1000^\circ\text{C}$, Flächengewicht $\geq 1,2 \text{ kg/m}^2$, z.B. 40mm x 30kg/m³, 30mm Restdicke darf auch im Bereich der Hohlwanddose nicht unterschritten werden
- 5.1 Rigips Spachtelmasse nach DIN EN 13963
- 11 ELT-Hohlwanddose

* **Anschlussdetails für einlagige Beplankung analog.**

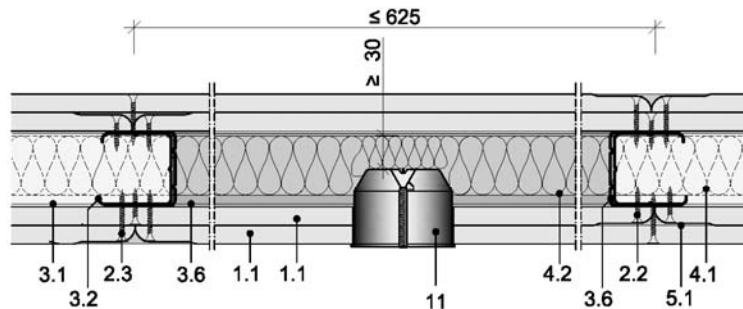

Alle Maße in mm

Nichttragende Trennwände der Feuerwiderstandsklasse F 30
 in Metallständerbauweise und Beplankung mit Rigips Gipsplatten

Anlage 15

- Details: Hohlwanddoseneinbau. Variante 2 -

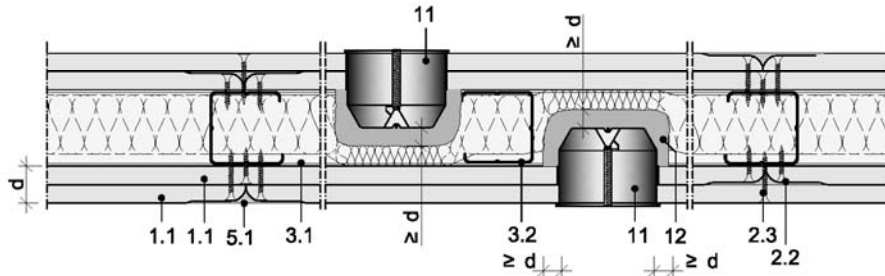

Variante 3
 Einbau Gipsmörtel

- | | |
|---|---|
| <p>1.1 Rigips Gipsplatte
nach DIN EN 520 / DIN 18180, $d \geq 12,5\text{mm}$</p> <p>1.2 Rigips Gipsplattestreifen
nach DIN EN 520 / DIN 18180, $d \geq 12,5\text{mm}$
an Wandbeplankung verschraubt oder
mit Gipsmörtel verklebt</p> <p>2.2 Rigips Schnellbauschrauben TN
nach DIN EN 14566 / DIN 18182-2,
gem. Konstruktionsvarianten</p> <p>2.3 Rigips Schnellbauschrauben TN
nach DIN EN 14566 / DIN 18182-2,
gem. Konstruktionsvarianten</p> <p>2.6 Gipsplattenschraube</p> | <p>3.1 Rigips Wandprofil UW $\geq 50 - 06$
nach DIN EN 14195 / DIN 18182-1</p> <p>3.2 Rigips Wandprofil CW $\geq 50 - 06$
nach DIN EN 14195 / DIN 18182-1,</p> <p>4.1 Dämmung: Mineralwolle (optional)
nach DIN EN 13162</p> <p>5.1 Rigips Spackelmasse nach DIN EN 13963</p> <p>11 ELT-Hohlwanddose</p> <p>12 Gipsbett</p> |
|---|---|
- * **Anschlussdetails für einlagige Beplankung analog.**

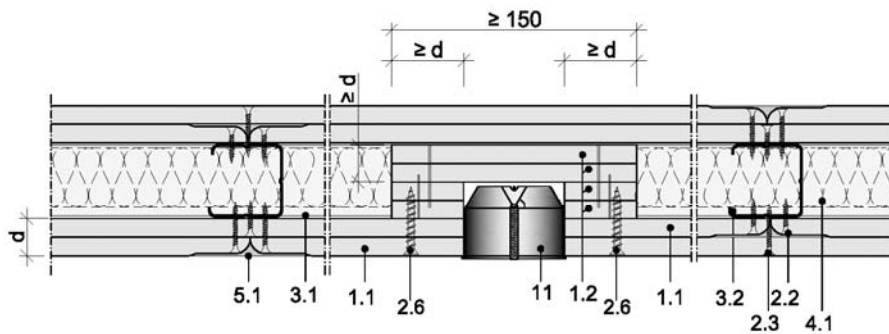

Variante 4
 Einbau Plattenumhausung

Alle Maße in mm

Nichttragende Trennwände der Feuerwiderstandsklasse F 30
 in Metallständerbauweise und Beplankung mit Rigips Gipsplatten

Anlage 16

- Details: Hohlwanddoseneinbau. Variante 3 und 4 -

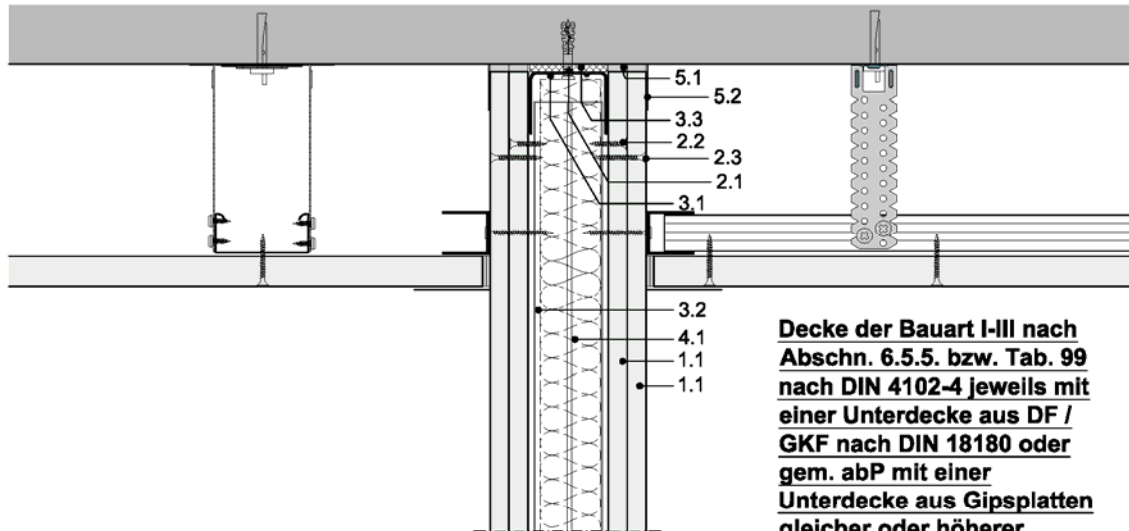

**Decke der Bauart I-III nach
 Abschn. 6.5.5. bzw. Tab. 99
 nach DIN 4102-4 jeweils mit
 einer Unterdecke aus DF /
 GKF nach DIN 18180 oder
 gem. abP mit einer
 Unterdecke aus Gipsplatten
 gleicher oder höherer
 Feuerwiderstandsklasse**

- | | |
|--|---|
| <p>1.1 Rigips Gipsplatte
 nach DIN EN 520 / DIN 18180, $d \geq 12,5\text{mm}$</p> <p>2.1 Für den Untergrund geeignetes Befestigungsmittel
 für den Deckenanschluss, $a \leq 1000\text{mm}$</p> <p>2.2 Rigips Schnellbauschrauben TN
 nach DIN EN 14566 / DIN 18182-2,
 gem. Konstruktionsvarianten</p> <p>2.3 Rigips Schnellbauschrauben TN
 nach DIN EN 14566 / DIN 18182-2,
 gem. Konstruktionsvarianten</p> | <p>3.1 Rigips Wandprofil UW $\geq 50 - 06$
 nach DIN EN 14195 / DIN 18182-1</p> <p>3.2 Rigips Wandprofil CW $\geq 50 - 06$
 nach DIN EN 14195 / DIN 18182-1,</p> <p>3.3 Rigips Anschlussdichtung</p> <p>4.1 Dämmung: Mineralwolle (optional)
 nach DIN EN 13162</p> <p>5.1 Rigips Spachtelmasse nach DIN EN 13963</p> <p>5.2 Rigips Bewehrungsstreifen / Trennfix</p> |
|--|---|

* **Anschlussdetails für einlagige Beplankung analog.**

Alle Maße in mm

Nichttragende Trennwände der Feuerwiderstandsklasse F 30
 in Metallständerbauweise und Beplankung mit Rigips Gipsplatten

Anlage 17

- Details: Anschluss feuerwiderstandsfähige Decke -

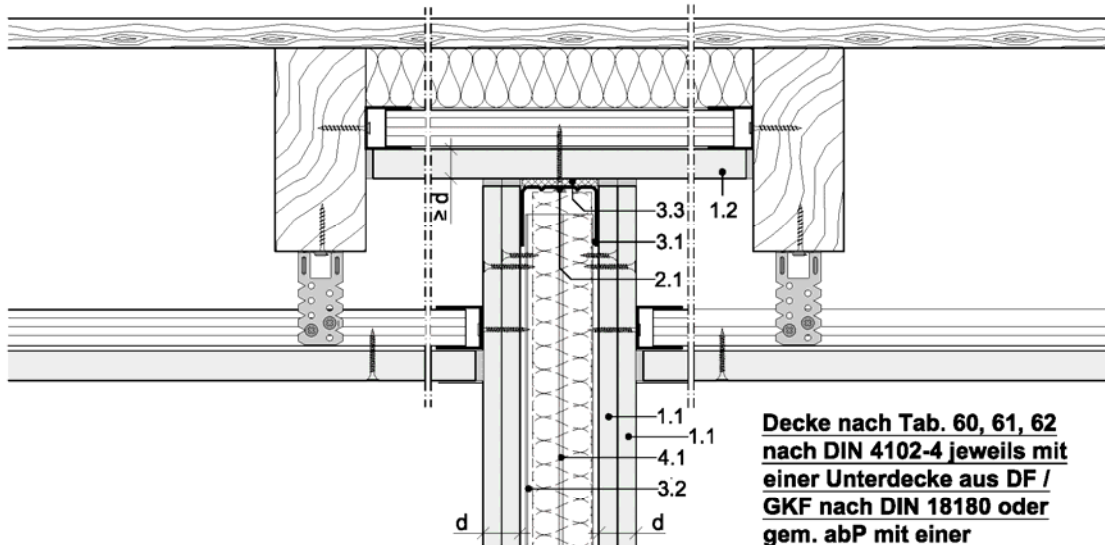

**Decke nach Tab. 60, 61, 62
 nach DIN 4102-4 jeweils mit
 einer Unterdecke aus DF /
 GKF nach DIN 18180 oder
 gem. abP mit einer
 Unterdecke aus Gipsplatten
 gleicher oder höherer
 Feuerwiderstandsklasse**

- | | |
|---|---|
| <p>1.1 Rigips Gipsplatte
 nach DIN EN 520 / DIN 18180, $d \geq 12,5\text{mm}$</p> <p>1.2 Rigips Gipsplattenstreifen
 nach DIN EN 520 / DIN 18180</p> <p>2.1 Für den Untergrund geeignetes Befestigungsmittel
 für den Deckenanschluss, $a \leq 1000\text{mm}$</p> <p>2.2 Rigips Schnellbauschrauben TN
 nach DIN EN 14566 / DIN 18182-2,
 gem. Konstruktionsvarianten</p> <p>2.3 Rigips Schnellbauschrauben TN
 nach DIN EN 14566 / DIN 18182-2,
 gem. Konstruktionsvarianten</p> | <p>3.1 Rigips Wandprofil UW $\geq 50 - 06$
 nach DIN EN 14195 / DIN 18182-1</p> <p>3.2 Rigips Wandprofil CW $\geq 50 - 06$
 nach DIN EN 14195 / DIN 18182-1,</p> <p>3.3 Rigips Anschlussdichtung</p> <p>4.1 Dämmung: Mineralwolle (optional)
 nach DIN EN 13162</p> <p>5.1 Rigips Spachtelmasse nach DIN EN 13963</p> <p>5.2 Rigips Bewehrungsstreifen / Trennfix</p> <p>* Anschlussdetails für einlagige Beplankung analog.</p> |
|---|---|

Alle Maße in mm

Nichttragende Trennwände der Feuerwiderstandsklasse F 30
 in Metallständerbauweise und Beplankung mit Rigips Gipsplatten

Anlage 18

- Details: Anschluss feuerwiderstandsfähige Decke (Holzbalkendecke) -

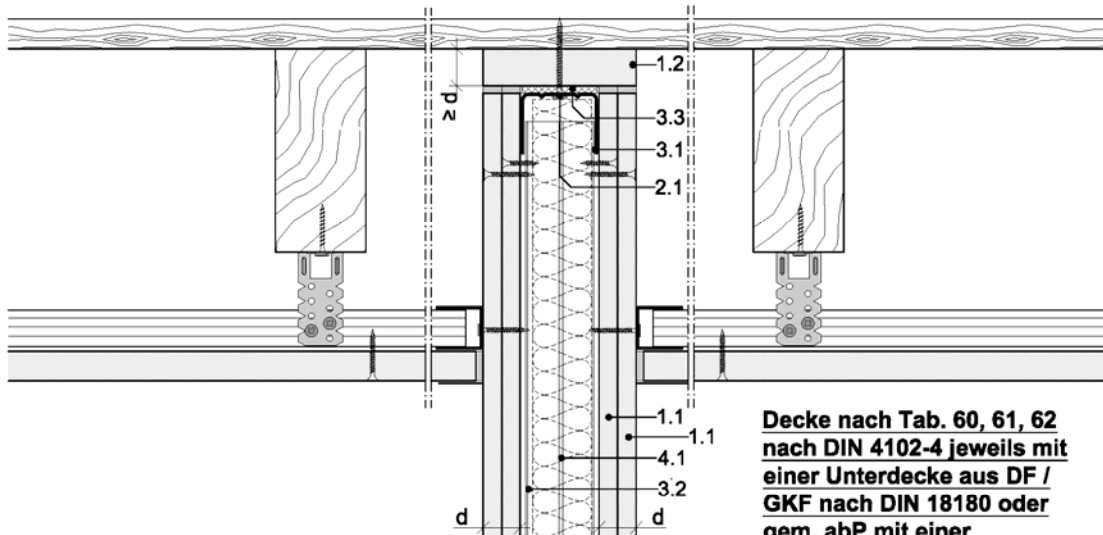

**Decke nach Tab. 60, 61, 62
 nach DIN 4102-4 jeweils mit
 einer Unterdecke aus DF /
 GKF nach DIN 18180 oder
 gem. abP mit einer
 Unterdecke aus Gipsplatten
 gleicher oder höherer
 Feuerwiderstandsklasse**

- | | |
|---|---|
| <p>1.1 Rigips Gipsplatte
 nach DIN EN 520 / DIN 18180, $d \geq 12,5\text{mm}$</p> <p>1.2 Rigips Gipsplattenstreifen
 nach DIN EN 520 / DIN 18180</p> <p>2.1 Für den Untergrund geeignetes Befestigungsmittel
 für den Deckenanschluss, $a \leq 1000\text{mm}$</p> <p>2.2 Rigips Schnellbauschrauben TN
 nach DIN EN 14566 / DIN 18182-2,
 gem. Konstruktionsvarianten</p> <p>2.3 Rigips Schnellbauschrauben TN
 nach DIN EN 14566 / DIN 18182-2,
 gem. Konstruktionsvarianten</p> | <p>3.1 Rigips Wandprofil UW $\geq 50 - 06$
 nach DIN EN 14195 / DIN 18182-1</p> <p>3.2 Rigips Wandprofil CW $\geq 50 - 06$
 nach DIN EN 14195 / DIN 18182-1,</p> <p>3.3 Rigips Anschlussdichtung</p> <p>4.1 Dämmung: Mineralwolle (optional)
 nach DIN EN 13162</p> <p>5.1 Rigips Spachtelmasse nach DIN EN 13963</p> <p>5.2 Rigips Bewehrungsstreifen / Trennfix</p> <p>* Anschlussdetails für einlagige Beplankung analog.</p> |
|---|---|

Alle Maße in mm

Nichttragende Trennwände der Feuerwiderstandsklasse F 30
 in Metallständerbauweise und Beplankung mit Rigips Gipsplatten

Anlage 19

- Details: Anschluss feuerwiderstandsfähige Decke (Holzbalkendecke) -

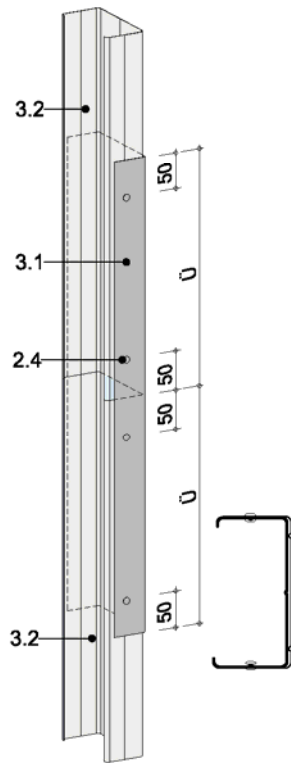

**Profilverlängerung
 Variante 1**

Rigips Wandprofile CW \geq 50
 Stumpf gestoßen und
 zusätzlich mit einem
 Rigips Wandprofil
 UW \geq 50 verbunden

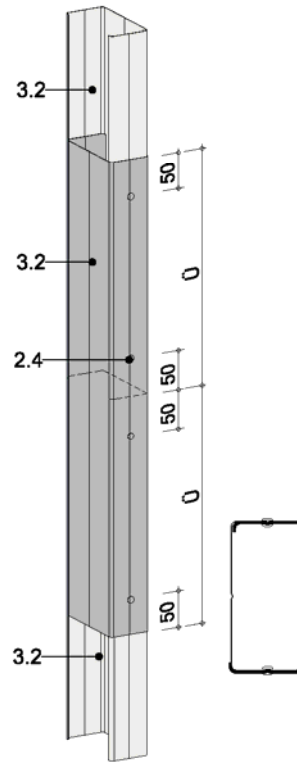

**Profilverlängerung
 Variante 2**

Rigips Wandprofile CW \geq 50
 Stumpf gestoßen und
 zusätzlich mit einem
 Rigips Wandprofil
 CW \geq 50 verbunden

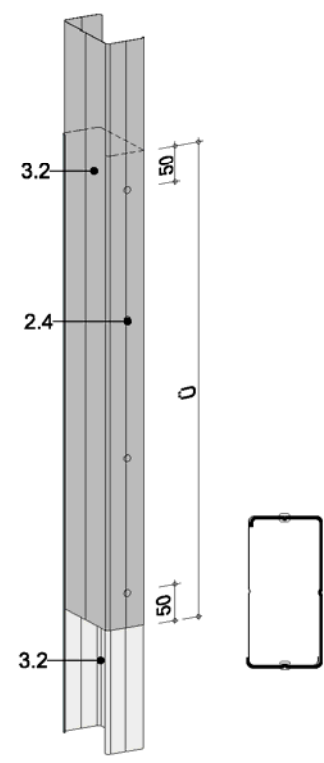

**Profilverlängerung
 Variante 3**

Rigips Wandprofile CW \geq 50
 mit einem
 Rigips Wandprofil
 CW \geq 50 zum "Kastenprofil"
 verbunden

- 2.4 Stahlniete bzw.
 Blechschraube mit Flachkopf
- 3.1 Rigips Wandprofil UW \geq 50 - 06
 nach DIN EN 14195 / DIN 18182-1
- 3.2 Rigips Wandprofil CW \geq 50 - 06
 nach DIN EN 14195 / DIN 18182-1,

Profilgröße	Überlappung Ü in mm
50	\geq 500
75	\geq 750
100	\geq 1000
125	\geq 1000
150	\geq 1000

Alle Maße in mm

Nichttragende Trennwände der Feuerwiderstandsklasse F 30
 in Metallständerbauweise und Beplankung mit Rigips Gipsplatten

Anlage 20

- Details: vertikale Profilverlängerung -

Übereinstimmungsbestätigung

- Name und Anschrift des Unternehmens, das **die nichttragende(n) Trennwand / Trennwände** (Zulassungsgegenstand) errichtet/eingebaut hat:

.....
.....

- Bauvorhaben:

.....
.....

- Zeitraum der Errichtung/des Einbaus der nichttragenden Trennwand / der nichttragenden Trennwände:

.....
.....

Hiermit wird bestätigt, dass der **Zulassungsgegenstand**/die **Zulassungsgegenstände** hinsichtlich aller Einzelheiten fachgerecht und unter Einhaltung aller Bestimmungen der allgemeinen bauaufsichtlichen Zulassung Nr.: Z-19.32-2149 vom (und ggf. der Bestimmungen der Änderungs- und Ergänzungsbescheide vom) errichtet/eingebaut wurde(n).

.....
(Ort, Datum)

.....
(Firma/Unterschrift)

(Diese Bestätigung ist dem Bauherrn zur ggf. erforderlichen Weitergabe an die zuständige Bauaufsichtsbehörde auszuhändigen.)

Muster

Nichttragende Trennwände der Feuerwiderstandsklasse F 30 in Metallständerbauweise
und Beplankung mit Rigips Gipsplatten

-Muster für eine Übereinstimmungsbestätigung-

Anlage 21