

Allgemeine bauaufsichtliche Zulassung

Zulassungsstelle für Bauprodukte und Bauarten

Bautechnisches Prüfamt

Eine vom Bund und den Ländern
gemeinsam getragene Anstalt des öffentlichen Rechts
Mitglied der EOTA, der UEAtc und der WFTAO

Datum:

12.09.2016

Geschäftszeichen:

I 73-1.10.3-720/1

Zulassungsnummer:

Z-10.3-720

Geltungsdauer

vom: **12. September 2016**

bis: **1. September 2018**

Antragsteller:

Sto SE & Co. KGaA

Ehrenbachstraße 1

79780 Stühlingen

Zulassungsgegenstand:

"StoVentec Glass" Fassadensystem zur Anwendung bei hinterlüfteten Außenwand- oder Deckenbekleidungen

Der oben genannte Zulassungsgegenstand wird hiermit allgemein bauaufsichtlich zugelassen. Diese allgemeine bauaufsichtliche Zulassung umfasst zehn Seiten und 11 Anlagen (13 Blatt). Diese allgemeine bauaufsichtliche Zulassung ersetzt die allgemeine bauaufsichtliche Zulassung Nr. Z-33.2-658 vom 2. August 2013. Der Gegenstand ist erstmals am 26. August 2004 allgemein bauaufsichtlich zugelassen worden.

I ALLGEMEINE BESTIMMUNGEN

- 1 Mit der allgemeinen bauaufsichtlichen Zulassung ist die Verwendbarkeit bzw. Anwendbarkeit des Zulassungsgegenstandes im Sinne der Landesbauordnungen nachgewiesen.
- 2 Sofern in der allgemeinen bauaufsichtlichen Zulassung Anforderungen an die besondere Sachkunde und Erfahrung der mit der Herstellung von Bauprodukten und Bauarten betrauten Personen nach den § 17 Abs. 5 Musterbauordnung entsprechenden Länderregelungen gestellt werden, ist zu beachten, dass diese Sachkunde und Erfahrung auch durch gleichwertige Nachweise anderer Mitgliedstaaten der Europäischen Union belegt werden kann. Dies gilt ggf. auch für im Rahmen des Abkommens über den Europäischen Wirtschaftsraum (EWR) oder anderer bilateraler Abkommen vorgelegte gleichwertige Nachweise.
- 3 Die allgemeine bauaufsichtliche Zulassung ersetzt nicht die für die Durchführung von Bauvorhaben gesetzlich vorgeschriebenen Genehmigungen, Zustimmungen und Bescheinigungen.
- 4 Die allgemeine bauaufsichtliche Zulassung wird unbeschadet der Rechte Dritter, insbesondere privater Schutzrechte, erteilt.
- 5 Hersteller und Vertreiber des Zulassungsgegenstandes haben, unbeschadet weiter gehender Regelungen in den "Besonderen Bestimmungen", dem Verwender bzw. Anwender des Zulassungsgegenstandes Kopien der allgemeinen bauaufsichtlichen Zulassung zur Verfügung zu stellen und darauf hinzuweisen, dass die allgemeine bauaufsichtliche Zulassung an der Verwendungsstelle vorliegen muss. Auf Anforderung sind den beteiligten Behörden Kopien der allgemeinen bauaufsichtlichen Zulassung zur Verfügung zu stellen.
- 6 Die allgemeine bauaufsichtliche Zulassung darf nur vollständig vervielfältigt werden. Eine auszugsweise Veröffentlichung bedarf der Zustimmung des Deutschen Instituts für Bautechnik. Texte und Zeichnungen von Werbeschriften dürfen der allgemeinen bauaufsichtlichen Zulassung nicht widersprechen. Übersetzungen der allgemeinen bauaufsichtlichen Zulassung müssen den Hinweis "Vom Deutschen Institut für Bautechnik nicht geprüfte Übersetzung der deutschen Originalfassung" enthalten.
- 7 Die allgemeine bauaufsichtliche Zulassung wird widerruflich erteilt. Die Bestimmungen der allgemeinen bauaufsichtlichen Zulassung können nachträglich ergänzt und geändert werden, insbesondere, wenn neue technische Erkenntnisse dies erfordern.

II BESONDERE BESTIMMUNGEN

1 Zulassungsgegenstand und Anwendungsbereich

Das "StoVentec Glass" Fassadensystem, bestehend aus "StoVentec Glass" Paneelen und zugehörige Agraffenprofilen darf bei hinterlüfteten Außenwandbekleidungen oder als abgehängte hinterlüftete Deckenbekleidung verwendet werden.

Die "StoVentec Glass" Paneele sind werksseitig hergestellte Paneele aus 20 mm dicken und maximal 1250 mm x 2600 mm großen StoVerotec Trägerplatten aus epoxidharzgebundenem Blähglasgranulat mit beidseitiger Glasfaserkaschierung, auf deren Sichtseite 6 bis 8 mm dicke Glasplatten angeklebt sind. Auf der Rückseite der Paneele sind Plattenträgerprofile aus Aluminium mechanisch befestigt.

Die Befestigung der "StoVentec Glass" Paneele erfolgt auf der Baustelle durch Einhängen der Plattenträgerprofile in Agraffenprofilen aus Aluminium, die mit einer metallischen Unterkonstruktion, einer stabförmigen Holz-Unterkonstruktion oder direkt mit dem tragenden Untergrund verbunden sind. Die Fugen zwischen den einzelnen Paneelen sind offen.

Die Standsicherheit der Unterkonstruktion ist nicht Gegenstand dieser allgemeinen bauaufsichtlichen Zulassung und ist objektbezogen nachzuweisen.

Das "StoVentec Glass" Fassadensystem ist je nach Ausführung schwerentflammbar oder normalentflammbar.

Die für die Verwendung des "StoVentec Glass" Fassadensystems zulässige Gebäudehöhe ergibt sich aus dem Standsicherheitsnachweis, sofern sich aus den jeweils geltenden Brandschutzvorschriften der Länder nicht geringere Gebäudehöhen ergeben.

Eine eventuell vorhandene Wärmedämmung ist unabhängig von der Unterkonstruktion direkt am Bauwerk zu befestigen. Sie muss bei Gebäuden, für die bauaufsichtlich eine schwerentflammbare Außenwandbekleidung vorgeschrieben ist, aus nichtbrennbaren Mineralwolle-Dämmplatten nach DIN EN 13162¹ bestehen.

2 Bestimmungen für die Bauprodukte

2.1 Allgemeines

Der Zulassungsgegenstand und seine Teile müssen den Besonderen Bestimmungen und den Anlagen der allgemeinen bauaufsichtlichen Zulassung sowie den beim Deutschen Institut für Bautechnik hinterlegten Angaben entsprechen.

2.2 Eigenschaften und Zusammensetzung

2.2.1 StoVerotec Trägerplatten

Die StoVerotec Trägerplatten müssen aus Blähglaskügelchen mit Durchmessern zwischen 0,25 mm und 4 mm bestehen, die mit Epoxidharz gebunden sind. Sie müssen beidseitig mit einem schiebefest ausgerüsteten Glasfilamentgewebe mit einem Flächengewicht von 160 g/m² und einer Maschenweite von 4 mm x 5 mm beschichtet sein.

Die Rezeptur der StoVerotec Trägerplatten muss mit den beim Deutschen Institut für Bautechnik hinterlegten Angaben übereinstimmen.

Die StoVerotec Trägerplatten müssen eine Dicke von 20 mm haben und dürfen maximale Abmessungen von 1250 x 2600 mm² sowie ein Flächengewicht von 10 kg/m² haben.

Beim Dreipunktbiegeversuch an 200 mm breiten Biegeproben nach Anlage 10 darf der Knickpunkt in den Last-Durchbiegungskurven erst oberhalb eines Biegemomentes von 27 Nm auftreten und das Bruchmoment muss mindestens 60 Nm betragen.

¹

Mineralwolle-Dämmstoffe der Klasse A1 oder A2-s1-d0 nach DINE EN 13501-1, nicht glimmend

Allgemeine bauaufsichtliche Zulassung

Nr. Z-10.3-720

Seite 4 von 10 | 12. September 2016

2.2.2 Glasplatten

Es dürfen 6 bis 8 mm dicke Glasscheiben aus thermisch vorgespanntes Kalknatron-Einscheibensicherheitsglas (ESG) mit CE-Kennzeichnung nach DIN EN 12150 oder aus heißgelagertem Kalknatron-Einscheibensicherheitsglas nach DIN EN 14179 verwendet werden.

Die Glasplatten dürfen auf der zu verklebenden Seite nicht beschichtet, jedoch emailliert sein.

2.2.3 Klebstoffe

Für die Verklebung der Glasplatten nach Abschnitt 2.2.2 auf den Trägerplatten dürfen nur die Klebstoffe "StoVerotec Produktionskleber 001" oder "StoVerotec Produktionskleber 002" verwendet werden.

Die Zusammensetzung der Klebstoffe muss mit den beim Deutschen Institut für Bautechnik hinterlegten Rezepturen übereinstimmen.

2.2.4 Fugendichtstoffe

Für den Fall, dass die Glasbekleidung eines "StoVentec Glass" Paneels nicht aus einer Glasscheibe, sondern aus mehreren Einzelformaten besteht, dürfen die Fugen zwischen den Glasplatten nur mit dem "StoVerotec Fugendichtstoff 001" oder "StoVerotec Fugendichtstoff 002" verfugt werden.

Die Zusammensetzung der Fugendichtstoffe muss mit den beim Deutschen Institut für Bautechnik hinterlegten Rezepturen übereinstimmen.

2.2.5 Befestigungselemente**2.2.5.1 Plattentragprofile**

Die Plattentragprofile nach Anlage 1 müssen aus der Aluminiumlegierung EN AW 6063 nach DIN EN 755-2 bestehen, eine Zugfestigkeit $R_m \geq 245 \text{ N/mm}^2$ sowie eine Dehngrenze $R_{p0,2} \geq 195 \text{ N/mm}^2$ haben und die Angaben zur Querschnittsgeometrie nach Anlage 1 einhalten. Weitere in dieser Zulassung nicht enthaltenen Abmessungen müssen mit den beim Deutschen Institut für Bautechnik und bei der anerkannten Überwachungsstelle hinterlegten Angaben übereinstimmen.

2.2.5.2 Blindniete und selbstbohrende Schrauben

Für die Befestigung der Plattentragprofile auf der Rückseite der Trägerplatte dürfen

- SFS-Gesipa Blindniete Alu/nichtrostender Stahl $\varnothing 5,0$ nach ETA 13/0255, Anlage 4; Setzkopf K14, Hülse aus EN AW-5754 nach DIN EN 573-3; Dorn aus nichtrostendem Stahl, Werkstoff-Nr. 1.4541 nach DIN EN 10088 und einer Klemmlänge von $L = 30 \text{ mm}$ oder
- Selbstbohrende Schrauben nach Anlage 2 (EJOT JT4-ST3-3-5,5 x 32)

verwendet werden.

2.2.6 "StoVentec Glass" Paneele

Die "StoVentec Glass" Paneele müssen aus den Bauprodukten nach den Abschnitten 2.2.1 bis 2.2.5 bestehen. Die Glasbekleidung muss die gesamte Fläche der Trägerplatte abdecken. Dabei darf die Glasbekleidung entweder aus einer Glasscheibe oder aus mehreren Einzelformaten, die mit einem Fugendichtstoff nach Abschnitt 2.2.4 verfugt sind, bestehen. Bei Paneelen für Fassadenaußenecken darf ein Glasüberstand von maximal 40 mm Breite vorhanden sein (siehe Anlage 9).

2.2.7 Agraffenprofile

Zur Befestigung der "StoVentec Glass" Paneele sind die Plattentragprofile in durchlaufenden, horizontalen Agraffenprofilen aus Aluminium einzuhängen.

Allgemeine bauaufsichtliche Zulassung

Nr. Z-10.3-720

Seite 5 von 10 | 12. September 2016

Die Agraffenprofile müssen aus der Aluminiumlegierung EN AW 6063 nach DIN EN 755-2 bestehen, eine Zugfestigkeit $R_m \geq 245 \text{ N/mm}^2$ sowie eine Dehngrenze $R_{p0,2} \geq 195 \text{ N/mm}^2$ haben und die Angaben zur Querschnittsgeometrie nach Anlage 1 einhalten. Die Länge der Agraffenprofile darf 3 m nicht überschreiten. Weitere in dieser Zulassung nicht enthaltene Abmessungen müssen mit den beim Deutschen Institut für Bautechnik und bei der anerkannten Überwachungsstelle hinterlegten Angaben übereinstimmen.

2.2.8 Fassadensystem "StoVentec Glass"

Das Fassadensystem "StoVentec Glass" muss aus den Bauprodukten nach Abschnitt 2.2.6 bis 2.2.7 bestehen.

Das "StoVentec Glass" Fassadensystem muss bei Verwendungen mit einem Abstand von $\geq 20 \text{ mm}$ zu nichtbrennbaren Mineralwolle-Dämmstoffen¹ oder zu massiv mineralischen Untergründen die Anforderungen an das Brandverhalten von Baustoffen der Baustoffklasse B1 nach DIN 4102-1 erfüllen.

Bei Verwendung der "StoVentec Glass"-Paneele auf anderen mindestens normalentflammbaren Untergründen oder Dämmstoffen (Baustoffklasse DIN 4102-B2 oder Klasse E nach DIN EN 13501-1) muss das Fassadensystem die Anforderungen an das Brandverhalten von Baustoffen der Baustoffklasse B2 nach DIN 4102-1 erfüllen.

2.3 Herstellung, Verpackung, Transport, Lagerung, Kennzeichnung**2.3.1 Herstellung**

Die Bauprodukte nach Abschnitt 2.2 sind werksseitig herzustellen. Für die "StoVentec Glass" Paneele nach Abschnitt 2.2.6 ist eine Eingangskontrolle der Bauprodukte nach den Abschnitten 2.2.1 bis 2.2.5 im Werk durchzuführen.

Auf der Rückseite der StoVerotec Trägerplatte nach Abschnitt 2.2.1 werden zuerst die Plattentragprofile nach Abschnitt 2.2.5.1 mittels Blindnieten oder selbstbohrenden Schrauben nach Abschnitt 2.2.5.2 befestigt. Die Anordnung der Plattentragprofile auf der Trägerplatte erfolgt nach Anlage 3 oder 4. Die Setzköpfe der Niete müssen auf der Plattenvorderseite liegen; die Schließköpfe müssen auf der Rückseite des Profilsteges im Bereich der Markierung der Profilmitteln liegen. Bei Verwendung von selbstbohrenden Schrauben müssen diese planmäßig so eingedreht werden, dass die Schraubköpfe bündig auf der Oberfläche der Trägerplatte aufliegen (siehe Anlage 6). Die Anforderungen nach den Anlagen 3 und 5 an die Achs- und Randabstände der Befestigungselemente sind einzuhalten.

Danach erfolgt die Verklebung der Glasplatten nach Abschnitt 2.2.2 mit einem Klebstoff nach Abschnitt 2.2.3 auf der Außenseite der Trägerplatte und ggf. die Verfugung mit einem Fugendichtstoff nach Abschnitt 2.2.4.

Die zu verklebenden Flächen müssen sauber und trocken sein.

Die Angaben der Hersteller bezüglich der Lagerungs- und Anwendungsbedingungen der Klebstoffe (u. a. Zeiten, Temperaturen, relative Luftfeuchtigkeit) sind zu beachten. Die Verarbeitung der Klebstoffe, die Arbeitsabläufe beim Verkleben der Glasplatten und die dazu erforderlichen Vorgaben sind gemäß den beim Deutschen Institut für Bautechnik hinterlegten Angaben auszuführen. Die Paneelstirnseiten (Fuge zwischen Glas und Trägerplatte) müssen nach dem Verkleben der Glasplatten mit einem Klebstoff nach Abschnitt 2.2.3 so versiegelt werden, dass keine Feuchtigkeit zwischen Glas und Trägerplatte gelangen kann.

Die Dicke der Klebefuge muss 2 bis 3 mm betragen.

2.3.2 Verpackung, Transport und Lagerung

Die "StoVentec Glass" Paneele nach Abschnitt 2.2.6 sind witterungsgeschützt zu lagern und vor Beschädigung zu schützen. Beschädigte Paneele dürfen nicht eingebaut werden.

2.3.3 Kennzeichnung

Die "StoVentec Glass" Paneele bzw. deren Verpackung oder Lieferschein müssen vom Hersteller mit dem Übereinstimmungszeichen (Ü-Zeichen) nach den Übereinstimmungszeichen-Verordnungen der Länder gekennzeichnet werden.

Die Kennzeichnung darf nur erfolgen, wenn die Voraussetzungen nach Abschnitt 2.4 erfüllt sind.

Auf der Verpackung der Bauprodukte sind außerdem anzugeben:

- Bezeichnung des Bauproduktes
- Brandverhalten – siehe allgemeine bauaufsichtliche Zulassung

2.4 Übereinstimmungsnachweis

2.4.1 Übereinstimmungsnachweis durch Übereinstimmungszertifikat

Die Bestätigung der Übereinstimmung der Klebstoffe nach Abschnitt 2.2.3 und der "StoVentec Glass" Paneele nach Abschnitt 2.2.6 und des Fassadensystems nach Abschnitt 2.2.8 mit den Bestimmungen dieser allgemeinen bauaufsichtlichen Zulassung muss für jedes Herstellwerk mit einem Übereinstimmungszertifikat auf der Grundlage einer werkseigenen Produktionskontrolle und einer regelmäßigen Fremdüberwachung einschließlich einer Erstprüfung nach Maßgabe der folgenden Bestimmungen erfolgen.

Für die Erteilung des Übereinstimmungszertifikats und die Fremdüberwachung einschließlich der dabei durchzuführenden Produktprüfungen hat der Hersteller der Klebstoffe und der Paneele eine hierfür anerkannte Zertifizierungsstelle sowie eine hierfür anerkannte Überwachungsstelle einzuschalten. Für die "StoVentec Glass" Paneele gilt der Antragsteller dieser allgemeinen bauaufsichtlichen Zulassung als Hersteller in diesem Sinne.

Die Erklärung, dass ein Übereinstimmungszertifikat erteilt ist, hat der Hersteller durch Kennzeichnung der Bauprodukte mit dem Übereinstimmungszeichen (Ü-Zeichen) unter Hinweis auf den Verwendungszweck abzugeben.

Dem Deutschen Institut für Bautechnik ist von der Zertifizierungsstelle eine Kopie des von ihr erteilten Übereinstimmungszertifikats zur Kenntnis zu geben.

2.4.2 Übereinstimmungsnachweis durch Herstellererklärung mit Erstprüfung

Die Bestätigung der Übereinstimmung der Fugendichtstoffe nach Abschnitt 2.2.4, der Plattentragprofile und selbstbohrenden Schrauben nach Abschnitt 2.2.5 sowie der Agraffenprofile nach Abschnitt 2.2.7 mit den Bestimmungen in dieser allgemeinen bauaufsichtlichen Zulassung muss für jedes Herstellwerk mit einer Übereinstimmungserklärung des Herstellers auf der Grundlage einer werkseigenen Produktionskontrolle und einer Erstprüfung der Bauprodukte durch eine hierfür anerkannte Prüfstelle (in diesem Fall eine hierfür anerkannte Überwachungsstelle) erfolgen. Falls die Prüfstelle die Erstprüfung nicht vollständig selbst durchführen kann, muss sie mit anderen anerkannten Prüfstellen zusammenarbeiten, bleibt aber für den Prüfbericht insgesamt verantwortlich.

Die Übereinstimmungserklärung hat der Hersteller durch Kennzeichnung der Bauprodukte mit dem Übereinstimmungszeichen (Ü-Zeichen) unter Hinweis auf den Verwendungszweck abzugeben.

2.4.3 Werkseigene Produktionskontrolle

In jedem Herstellwerk ist eine werkseigene Produktionskontrolle einzurichten und durchzuführen. Unter werkseigener Produktionskontrolle wird die vom Hersteller vorzunehmende kontinuierliche Überwachung der Produktion verstanden, mit der dieser sicherstellt, dass die von ihm hergestellten Bauprodukte den Bestimmungen dieser allgemeinen bauaufsichtlichen Zulassung entsprechen.

Im Rahmen der werkseigenen Produktionskontrolle sind mindestens die Prüfungen nach Anlage 10 durchzuführen.

Allgemeine bauaufsichtliche Zulassung

Nr. Z-10.3-720

Seite 7 von 10 | 12. September 2016

Hinsichtlich des Brandverhaltens des "StoVentec Glass" schwerentflammbaren Fassadensystems nach Abschnitt 2.2.8 sind die "Richtlinien zum Übereinstimmungsnachweis schwerentflammbarer Baustoffe (Baustoffklasse B1 nach DIN 4102-1) nach allgemeiner bauaufsichtlicher Zulassung"² maßgebend.

Die Ergebnisse der werkseigenen Produktionskontrolle sind aufzuzeichnen und auszuwerten. Die Aufzeichnungen müssen mindestens folgende Angaben enthalten:

- Bezeichnung des Bauprodukts bzw. des Ausgangsmaterials und der Bestandteile
- Art der Kontrolle oder Prüfung
- Datum der Herstellung und der Prüfung des Bauprodukts bzw. des Ausgangsmaterials oder der Bestandteile
- Ergebnis der Kontrollen und Prüfungen und, soweit zutreffend, Vergleich mit den Anforderungen
- Unterschrift des für die werkseigene Produktionskontrolle Verantwortlichen

Die Aufzeichnungen sind mindestens fünf Jahre aufzubewahren und der für die Fremdüberwachung eingeschalteten Überwachungsstelle vorzulegen.

Sie sind dem Deutschen Institut für Bautechnik und der zuständigen obersten Bauaufsichtsbehörde auf Verlangen vorzulegen.

Bei ungenügendem Prüfergebnis sind vom Hersteller unverzüglich die erforderlichen Maßnahmen zur Abstellung des Mangels zu treffen. Bauprodukte, die den Anforderungen nicht entsprechen, sind so zu handhaben, dass Verwechslungen mit übereinstimmenden ausgeschlossen werden. Nach Abstellung des Mangels ist - soweit technisch möglich und zum Nachweis der Mängelbeseitigung erforderlich - die betreffende Prüfung unverzüglich zu wiederholen.

2.4.4 Fremdüberwachung

Für die Klebstoffe nach Abschnitt 2.2.3 und die "StoVentec Glass" Paneele nach Abschnitt 2.2.6 ist in jedem Herstellwerk die werkseigene Produktionskontrolle durch eine Fremdüberwachung regelmäßig zu überprüfen, mindestens jedoch zweimal jährlich.

Im Rahmen der Fremdüberwachung ist eine Erstprüfung der Bauprodukte durchzuführen. Die Probenahme und Prüfungen obliegen jeweils der anerkannten Überwachungsstelle. Es sind stichprobenartig mindestens die Prüfungen nach Anlage 10 durchzuführen.

Hinsichtlich des Brandverhaltens des "StoVentec Glass" schwerentflammbaren Fassadensystems nach Abschnitt 2.2.8 sind die "Richtlinien zum Übereinstimmungsnachweis schwerentflammbarer Baustoffe (Baustoffklasse B1 nach DIN 4102-1) nach allgemeiner bauaufsichtlicher Zulassung"² und die Zulassungsgrundsätze für den Nachweis der Schwerentflammbarkeit von Baustoffen maßgebend.

Die Ergebnisse der Zertifizierung und Fremdüberwachung sind mindestens fünf Jahre aufzubewahren. Sie sind von der Zertifizierungsstelle bzw. der Überwachungsstelle dem Deutschen Institut für Bautechnik und der zuständigen obersten Bauaufsichtsbehörde auf Verlangen vorzulegen.

2.4.5 Erstprüfung der Bauprodukte durch eine anerkannte Prüfstelle

Im Rahmen der Erstprüfung die Fugendichtstoffe, der Plattentragprofile, Agraffenprofile und selbstbohrenden Schrauben sind die in den Abschnitten 2.2.4, 2.2.5 und 2.2.7 sowie in den Anlagen 1, 2 und 10 genannten Produkteigenschaften zu prüfen.

²

veröffentlicht in den "Mitteilungen" des Deutschen Instituts für Bautechnik

3 Bestimmungen für Entwurf und Bemessung

3.1 Standsicherheitsnachweis

Der Nachweis der Standsicherheit der "StoVentec Glass" Paneele und deren Befestigung ist für den in Abschnitt 1 genannten Anwendungsbereich und bei Einhaltung der Bestimmungen nach Abschnitt 4 für die Ausführungsvarianten nach Anlagen 3 und 4 im Zulassungsverfahren erbracht worden. In Anlage 3 und 4 sind die Bemessungswerte der Bauteilwiderstände (R_d) bei Windeinwirkung angegeben.

Die anzusetzenden Einwirkungen aus Windlasten ergeben sich aus den bauaufsichtlich eingeführten Technischen Baubestimmungen³.

Die maximalen Stützweiten der Agraffenprofile sowie die Achs- und Randabstände der Befestigungsmittel nach den Anlagen 3, 4 und 6 sowie nach Anlage 9 (bei Fassadenaußen-ecken) sind einzuhalten.

Die Unterkonstruktionsprofile und deren Verbindung mit den Agraffenprofilen bzw. die direkte Verankerung der Agraffenprofile auf dem tragenden Untergrund sowie die Verankerungsmittel sind objektbezogen statisch nachzuweisen.

3.2 Wärmeschutz und klimabedingter Feuchteschutz

Für den Nachweis des Wärmeschutzes gilt DIN 4108-2.

Bei der Berechnung des Wärmedurchlasswiderstandes (R-Wert) nach DIN EN ISO 6946 für die Außenwandkonstruktion dürfen die Luftschicht (Hinterlüftungsspalt) und die "StoVentec Glass" Paneele nicht berücksichtigt werden.

Für den rechnerischen Nachweis des Wärmeschutzes ist für den verwendeten Dämmstoff der Bemessungswert der Wärmeleitfähigkeit entsprechend DIN 4108-4⁴ Tabelle 2 anzusetzen.

Die Wärmebrücken, die durch die Unterkonstruktion und deren Verankerung auf Grund der Durchdringung der Wärmedämmschicht oder der Verringerung ihre Dicke hervorgerufen werden, sind zu berücksichtigen.

Für den Nachweis des klimabedingten Feuchteschutzes gilt DIN 4108-3.

3.3 Schallschutz

Für den Nachweis des Schallschutzes (Schutz gegen Außenlärm) gilt DIN 4109 einschließlich Beiblatt 1 DIN 4109.

3.4 Brandschutz

Das "StoVentec Glass" Fassadensystem nach Abschnitt 2.2.8 ist schwerentflammbar bei Verwendung mit einem Abstand von ≥ 20 mm zu nichtbrennbaren, massiv mineralischen Untergründen (Mauerwerk oder Beton) oder zu nichtbrennbaren Mineralwolle-Dämmstoffen.

Das "Sto Ventec Glass" Fassadensystem ist normalentflammbar bei Verwendung auf mindestens normaentflammbaren Untergründen (z. B. des Holztafelbaus) oder bei Ausführung brennbarer (mindestens normalentflammbarer) Dämmstoffe zwischen tragendem Untergrund und Hinterlüftungsspalt.

³ Siehe www.dibt.de; Rubrik: <Geschäftsbereiche>; Unterrubrik: <Bauregelliste/Technische Baubestimmungen>

⁴ DIN 4108-4:2013-02 Wärmeschutz und Energie-Einsparung in Gebäuden - Teil 4: Wärme- und feuchteschutztechnische Bemessungswerte

4 Bestimmungen für die Ausführung

4.1 Anforderungen an den Antragsteller und an die ausführende Firma

- Antragsteller

Der Antragsteller ist verpflichtet, alle mit Entwurf und Ausführung des Fassadensystems "StoVentec Glass" betrauten Personen über die Besonderen Bestimmungen dieser allgemeinen bauaufsichtlichen Zulassung und alle für eine einwandfreie Ausführung der Bauart erforderlichen weiteren Einzelheiten zu informieren.

- Ausführende Firma

Das Fachpersonal der ausführenden Firma hat sich über die Besonderen Bestimmungen dieser allgemeinen bauaufsichtlichen Zulassung sowie über alle für eine einwandfreie Ausführung des Fassadensystems erforderlichen Einzelheiten beim Antragsteller zu informieren.

Die ausführende Firma hat gemäß Anlage 11 die zulassungsgerechte Ausführung des Fassadensystems zu bestätigen. Diese Bestätigung ist dem Bauherrn zu überreichen.

4.2 Eingangskontrolle der Bauprodukte

Für die "StoVentec Glass" Paneele nach Abschnitt 2.2.6 ist auf der Baustelle eine Eingangskontrolle der Kennzeichnung gemäß Abschnitt 2.3.3 durchzuführen.

4.3 Einbau und Montage

Die Unterkonstruktion ist technisch zwängungsfrei auszuführen. Die Bestimmungen nach DIN 18516-1⁵ sind zu beachten.

Die Stützweite der Agraffenprofile darf maximal 1306 mm (bei liegender Verlegung der Paneele als Zweifeldträger gemäß Anlage 3) bzw. maximal 871 mm (bei liegender Verlegung der Paneele als Dreifeldträger gemäß Anlage 3) bzw. maximal 1262 mm (bei stehender Verlegung der Paneele als Einfeldträger gemäß Anlage 4) betragen.

Die "StoVentec Glass" Paneele dürfen als hinterlüftete Außenwandbekleidung in ihrer Ebene vertikal oder als hinterlüftete Deckenbekleidung in ihrer Ebene horizontal verlegt werden. Dabei sind die Plattentragprofile in die durchlaufenden Agraffenprofile nach Abschnitt 2.2.7 zu befestigen.

Die Paneele müssen nach DIN 18516-1 zwängungsfrei gelagert sein. Die Agraffenprofile sind mittels einem Festpunkt und mehrerer Gleitpunkten auf den Unterkonstruktionsprofilen oder direkt auf dem tragenden Untergrund zu befestigen. Bei den als Zweifeldträger gelagerten Agraffenprofilen ist der Festpunkt in der Mitte und die Gleitpunkte an den Profilenden anzuordnen. Bei den als Dreifeldträger gelagerten Agraffenprofilen ist der Festpunkt im 1/3 Punkt der Gesamtlänge und die drei restlichen Auflager als Gleitpunkte auszubilden. Anlage 5 zeigt Beispiele für Fest- und Gleitpunkte.

Die Aufnahme der Eigenlast der Paneele erfolgt im Bereich von zwei Stellschrauben im jeweils obersten Plattentragprofil (s. Anlage 6).

Zu Verhinderung eines seitlichen Verschiebens der "StoVentec Glass" Paneele sind die Plattentragprofile durch eine geeignete konstruktive Sicherung (z. B. eine Fixierschraube) an einem Punkt auf den Agraffenprofilen in Ihrer Lage zu sichern.

Zwischen den Plattentragprofilen eines Paneels dürfen sich keine Stöße der Unterkonstruktionsprofile befinden.

Unter Berücksichtigung der Toleranzen bei der Herstellung und möglicher Längenänderungen bei unterschiedlichen Temperaturen muss eine Mindesteingreiftiefe der Plattentragprofile in die Agraffenprofile von 5 mm eingehalten werden (Anlage 7).

Allgemeine bauaufsichtliche Zulassung

Nr. Z-10.3-720

Seite 10 von 10 | 12. September 2016

Benachbarte vertikale Paneelränder liegen in der Regel symmetrisch zur Achse des zugehörigen vertikalen Tragprofils der Unterkonstruktion. Alternativ dürfen die Paneele an einer oder beiden Seiten auskragen, wodurch benachbarte Agraffenprofile unabhängig von einander an der Unterkonstruktion befestigt werden. Dabei dürfen die Agraffenprofile und die Plattentragprofile bis maximal 250 mm über die Achse des Unterkonstruktionsprofils auskragen.

An Außen- oder Innenkanten von Gebäuden oder Anschlüsse an Fensterbereichen dürfen die Agraffen und die Plattentragprofile wie oben beschrieben auskragen.

Die Fugen zwischen den einzelnen Paneelen müssen offen sein. Die Fugenbreite darf 5 mm nicht unterschreiten und 12 mm nicht überschreiten.

Die "StoVentec Glass" Paneele dürfen bei der Befestigung nicht beschädigt werden. Sie dürfen weder vor, während noch nach dem Einbau nachträglich verändert werden.

Bei der Verwendung des schwerentflammaren "StoVentec Glass" Fassadensystems als Außenwandbekleidung sind die Bestimmungen zu den erforderlichen konstruktiven Brandschutzmaßnahmen in Anlage 2.6/4 der M-LTB zu DIN 18516 zu beachten.

Bei Deckenbekleidungen ist zusätzlich Folgendes zu beachten:

Die ggf. zwischen den "StoVentec Glass" Paneelen und der tragenden Decke liegenden Dämmstoffplatten dürfen nicht an den Paneelen befestigt sein; ein Luftspalt von mindestens 20 mm zwischen der Paneelrückseite und der dahinter liegenden Schicht (entweder die Wärmedämmung oder der tragende Untergrund) ist einzuhalten.

Sonderlasten (wie z. B. Lampen) sind unabhängig von den "StoVentec Glass" Paneelen in den tragenden Untergrund einzuleiten.

Es sind konstruktive Vorkehrungen zu treffen, die das Herausrutschen der Paneele aus den Agraffenprofile verhindert; Zwängungen in den Paneelbefestigungen dürfen durch die konstruktive Lagesicherung nicht entstehen.

Renée Kamanzi-Fechner
Referatsleiterin

Beglaubigt

Plattentragprofil

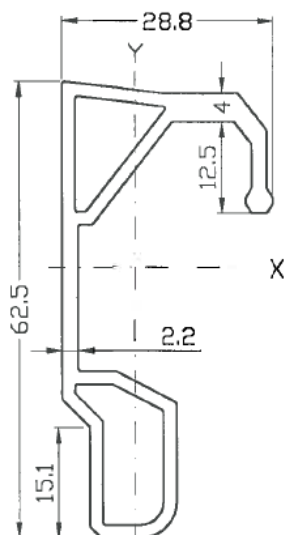

Werkstoff: EN AW 6063
nach DIN EN 755-2

Agraffenprofil

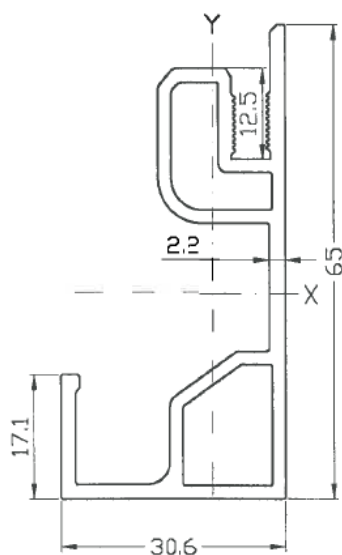

Werkstoff: EN AW 6063
nach DIN EN 755-2

elektronische Kopie der abZ des dibt: z-10.3-720

"StoVentec Glass" Fassadensystem zur Anwendung bei hinterlüfteten Außenwand- oder Deckenbekleidungen

Plattentragprofil und Agraffenprofil

Anlage 1

Selbstbohrende Schraube EJOT JT4-STS-3-5,5x32

aus nichtrostendem Stahl
 Werkstoff – Nr.: 1.4301 nach DIN EN 10088

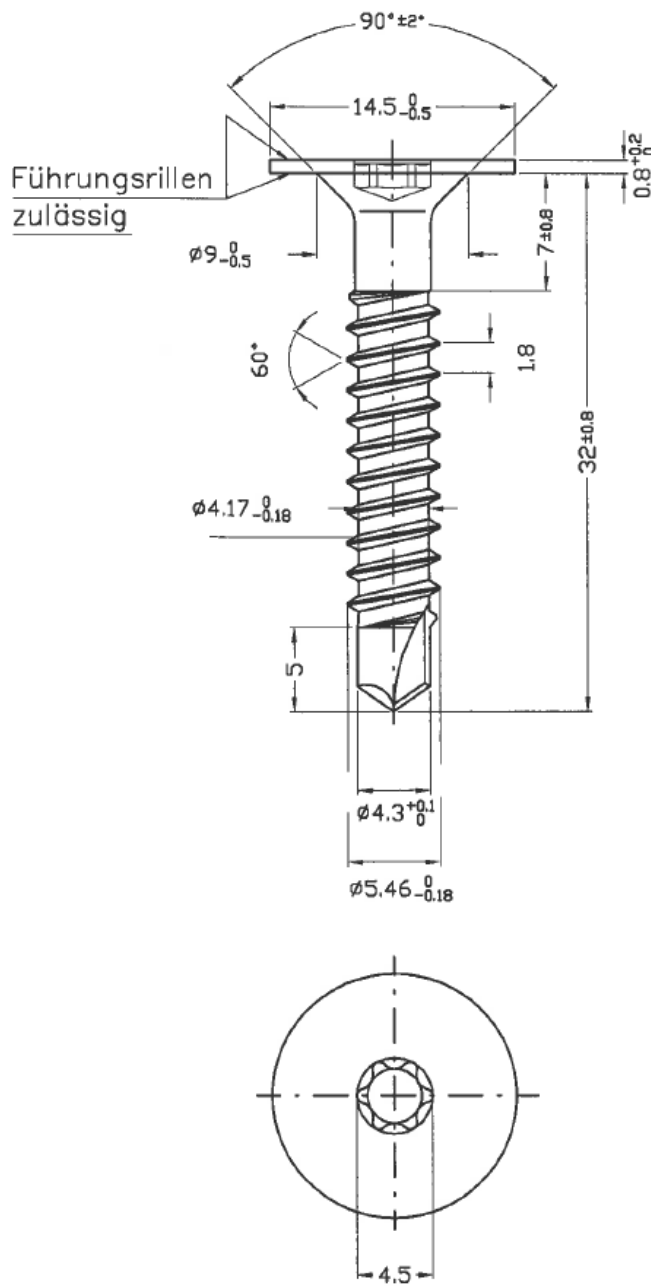

elektronische Kopie der abZ des DIBt: Z-10.3-720

"StoVentec Glass" Fassadensystem zur Anwendung bei hinterlüfteten Außenwand- oder Deckenbekleidungen

Schraube zur Verbindung der Plattentragprofile mit der Putzträgerplatte

Anlage 2

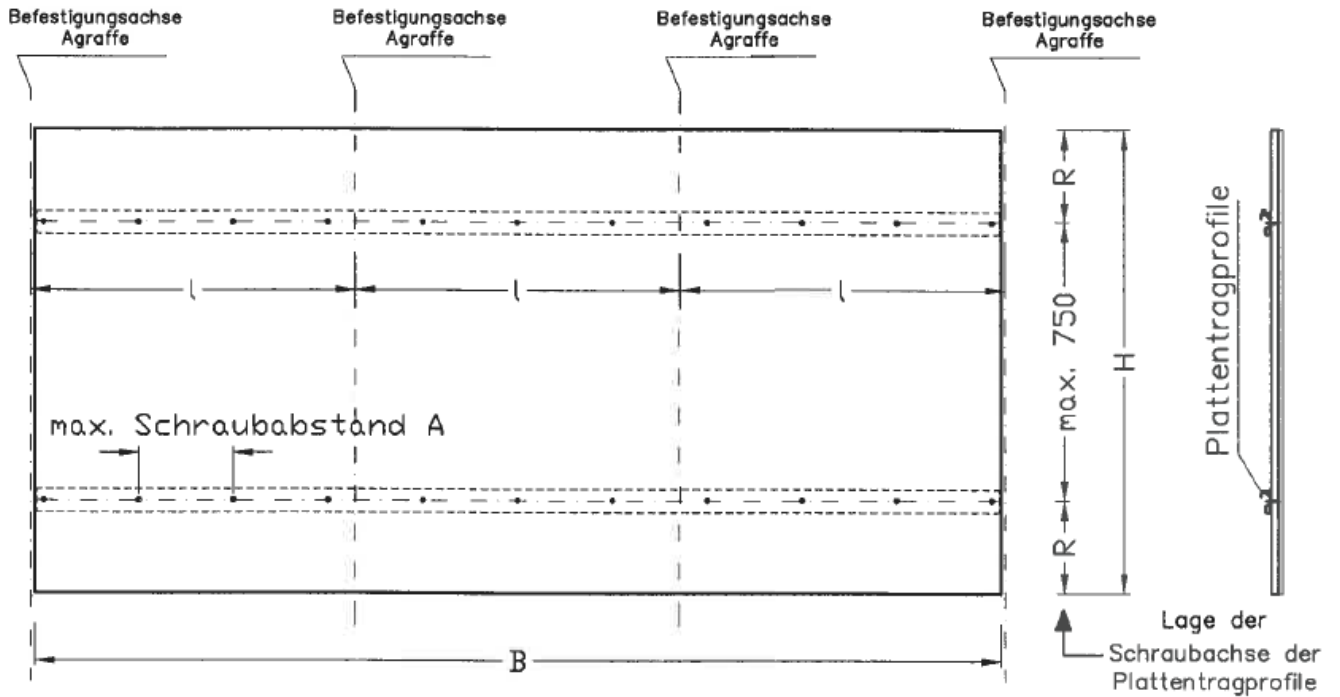
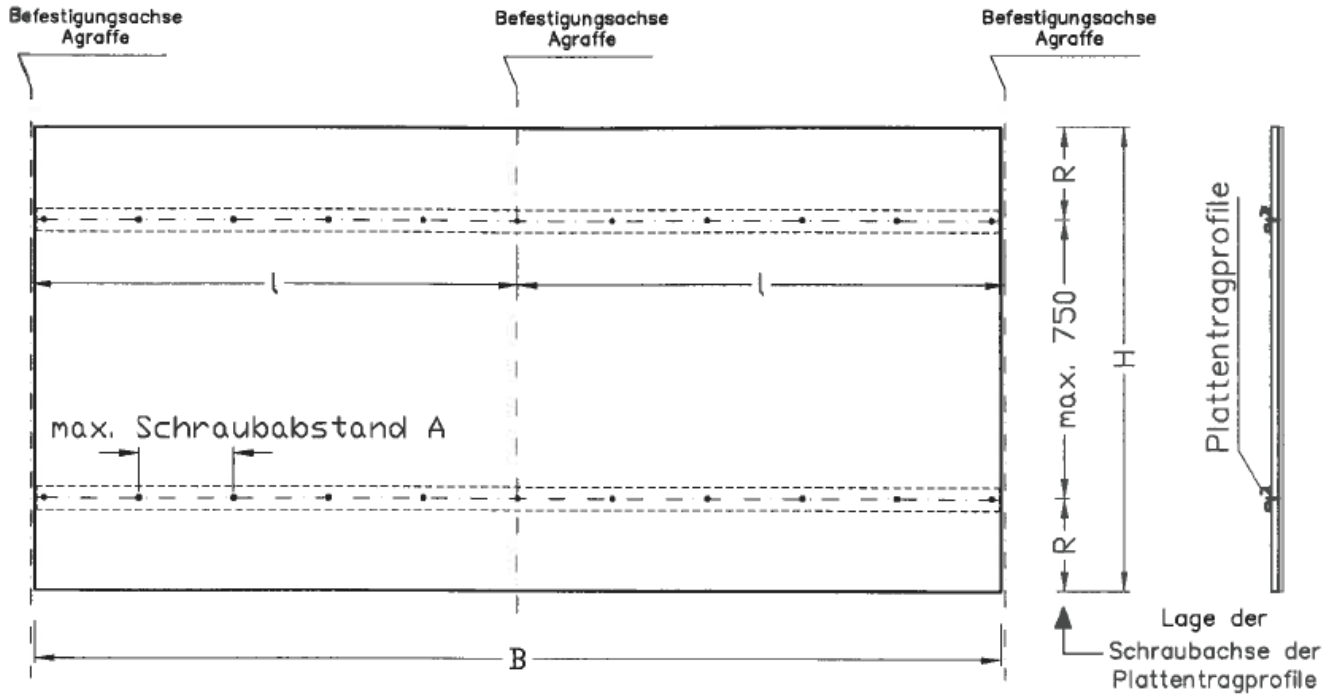

liegende Paneelanordnung
 für maximale Plattenformate (BxH) 2600mm x 1250mm
 Alle Maße in mm

"StoVentec Glass" Fassade system zur Anwendung bei hinterlüfteten Außenwand- oder Deckenbekleidungen

Ausführungsvarianten für liegend angeordnete Paneele

Anlage 3, Blatt 1

elektronische Kopie der abt des dibt: z-10.3-720

liegende Paneelanordnung
 für maximale Plattenformate (BxH) 2600mm x 1250mm

Anzahl der Tragprofile	Max. Achsabstand S der Tragprofile	Randoberstand R der Tragprofile	Max. Stützweite l der Agraffenprofile	Max. Achsabstand A der Befestigungsmittel	Bemessungswerte des Bauteilwiderstandes bei Windeinwirkung	
					Negativer Winddruck [KN/m ²]	Positiver Winddruck [KN/m ²]
[-]	[mm]	[mm]	[mm]	[mm]		
2	750	100 bis 250	1306	255	-1,5	+1,5
2	750	100 bis 250	871	255	-2,4	+2,4
2	750	100 bis 250	1306	140	-2,4	+2,4
2	750	100 bis 250	871	140	-3,3	+3,3

Randabstände der Befestigungsmittel siehe Detail, Anlage 6

„StoVentec Glass“ Paneele zur Anwendung bei hinterlüfteten Außenwand- oder Deckenbekleidungen

Ausführungsvarianten für liegend angeordnete Paneele

Anlage 3, Blatt 2

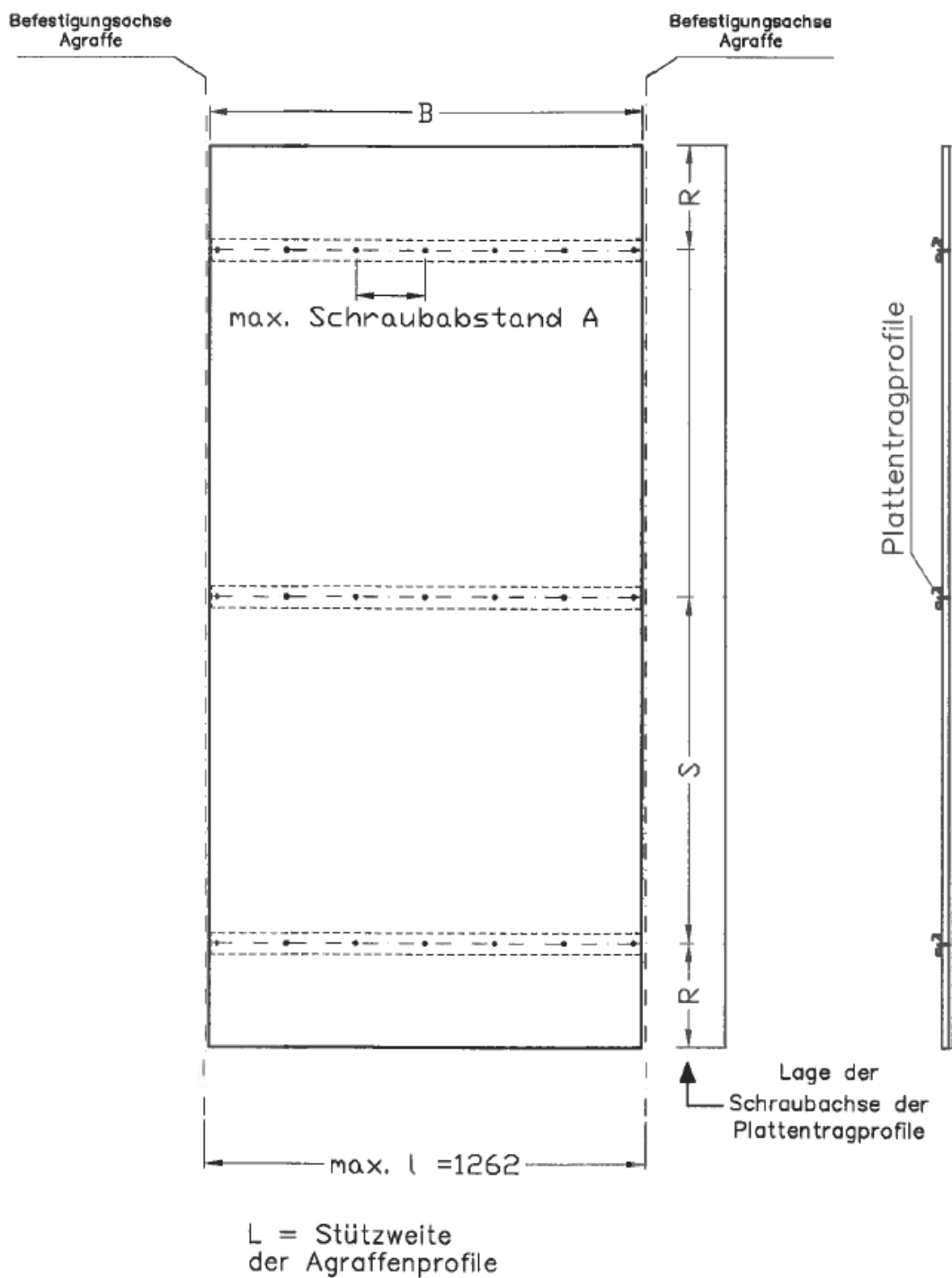

stehende Paneelanordnung
 für maximale Plattenformate (BxH) 1250mm x 2600mm
 Alle Maße in mm

"StoVentec Glass" Fassadensystem zur Anwendung bei hinterlüfteten Außenwand- oder Deckenbekleidungen

Ausführungsvarianten für stehend angeordnete Paneele

Anlage 4, Blatt 1

stehende Paneelanordnung
 für maximale Plattenformate (BxH) 1250mm x 2600mm

Anzahl der Tragprofile	Max. Achsabstand S der Tragprofile	Randoberstand R der Tragprofile	Max. Stützweite l der Agraffenprofile	Max. Achsabstand A der Befestigungsmittel	Bemessungswerte des Bauteilwiderstandes bei Windeinwirkung	
					Negativer Winddruck [KN/m ²]	Positiver Winddruck [KN/m ²]
[-]	[mm]	[mm]	[mm]	[mm]		
3	1000	100 bis 300	1262	200	-0,84	+0,84
3	1000	100 bis 300	1262	120	-1,50	+1,50
5	550	100 bis 200	1262	120	-2,40	+2,40
6	460	100 bis 150	1262	120	-3,30	+3,30

Randabstände der Befestigungsmittel siehe Detail, Anlage 6

„StoVentec Glass“ Paneele zur Anwendung bei hinterlüfteten Außenwand- oder
 Deckenbekleidungen

Ausführungsvarianten für stehend angeordnete Paneele

Anlage 4, Blatt 2

Befestigungspunkte der Agraffenprofile

Gleitpunkte
 ohne Profilstoß

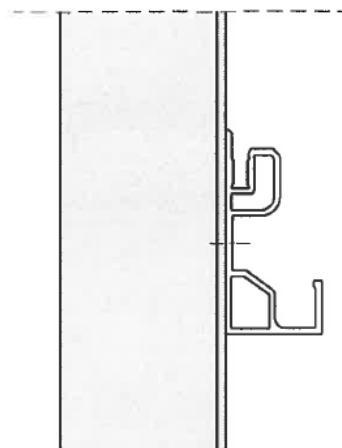
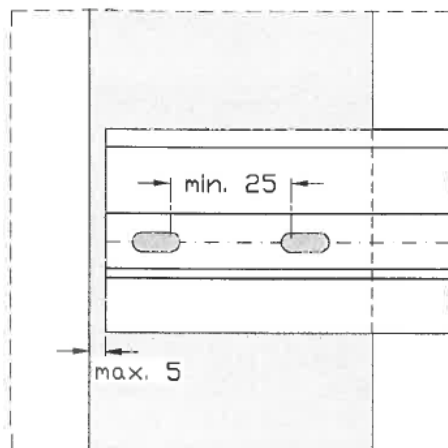

Gleitpunkte
 mit Profilstoß

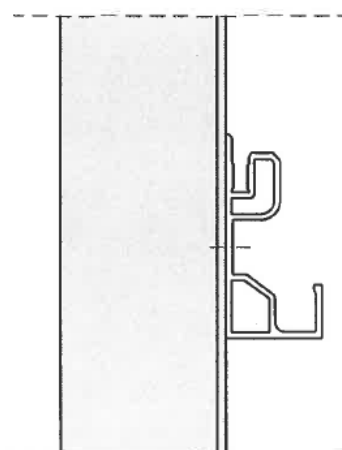
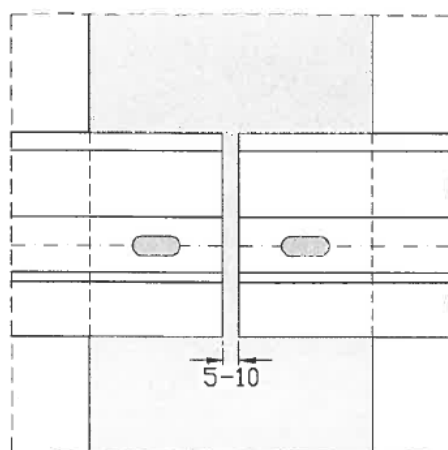

Festpunkt

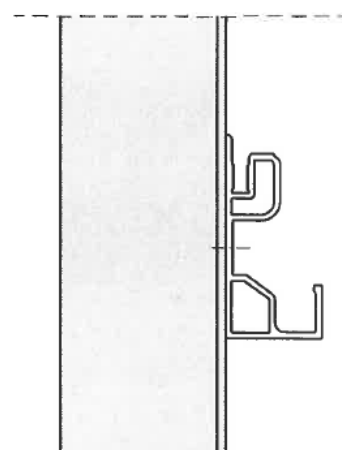
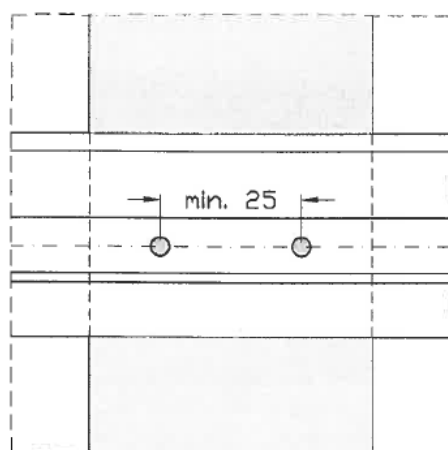

Alle Maße in mm

elektronische Kopie der abZ des dibt: z-10.3-720

"StoVentec Glass" Fassadensystem zur Anwendung bei hinterlüfteten Außenwand- oder Deckenbekleidungen

Gleit- und Festpunkte für die Befestigung der Agraffenprofile auf der Unterkonstruktion

Anlage 5

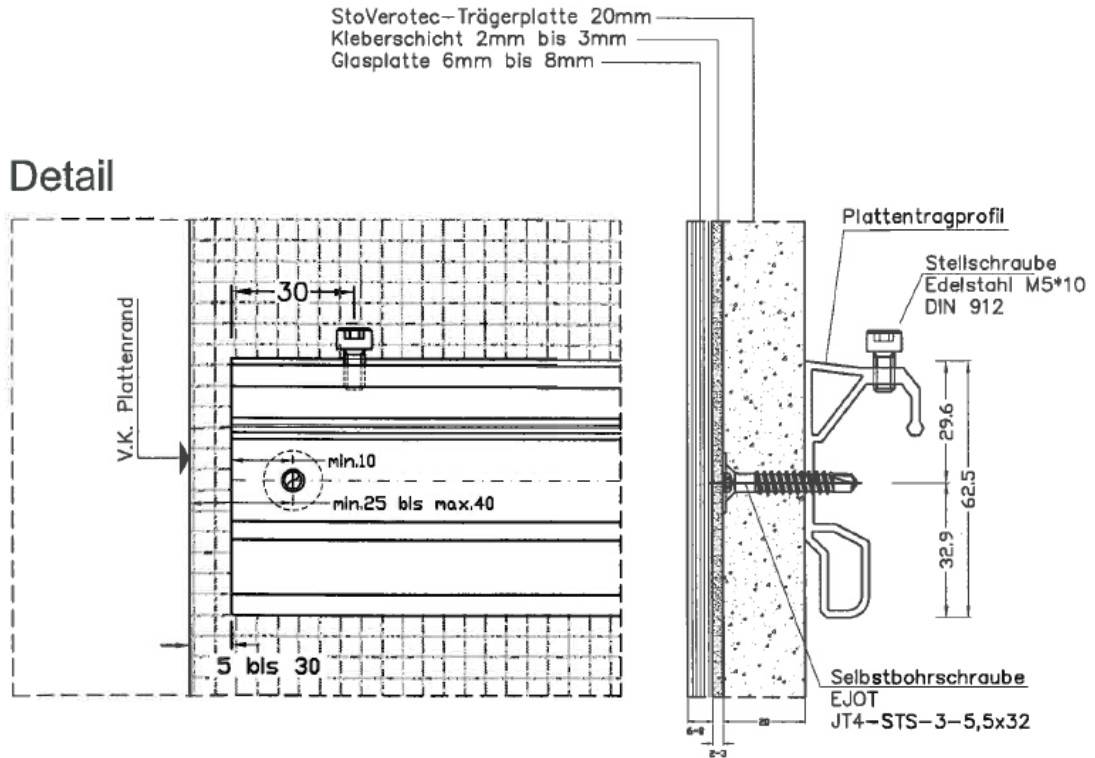

Ansicht Plattenrückseite

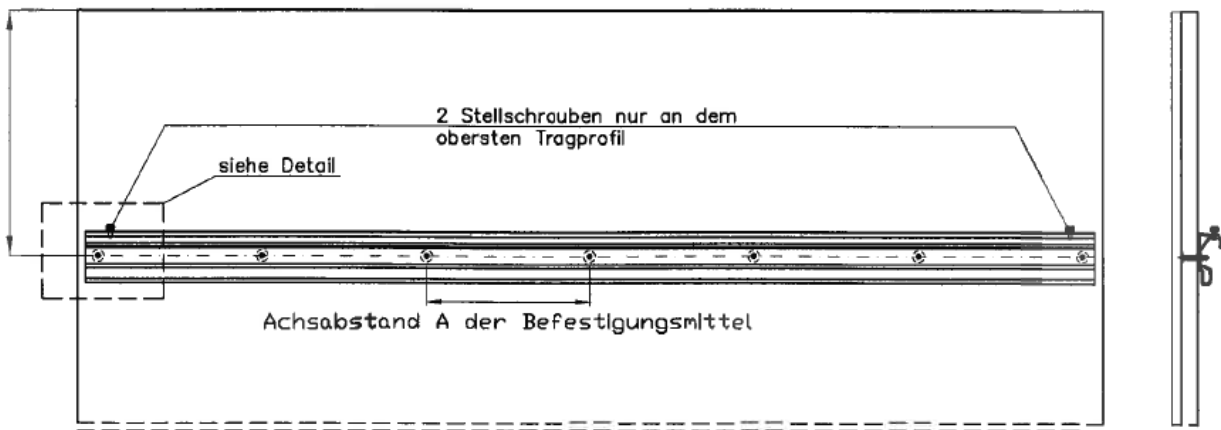

Als Stellschrauben dürfen M5x10 (siehe oben) oder M6x10 Schrauben verwendet werden.
 Alle Maße in mm

"StoVentec Glass" Fassadensystem zur Anwendung bei hinterlüfteten Außenwand- oder Deckenbekleidungen

Anordnung der Plattendragprofile und der Befestigungsmittel

Anlage 6

elektronische Kopie der abt des dibt: z-10.3-720

Ansicht Fassadenausschnitt Paneelrückseite
 Anordnung Unterkonstruktionsachsen bzw. Befestigungsachsen

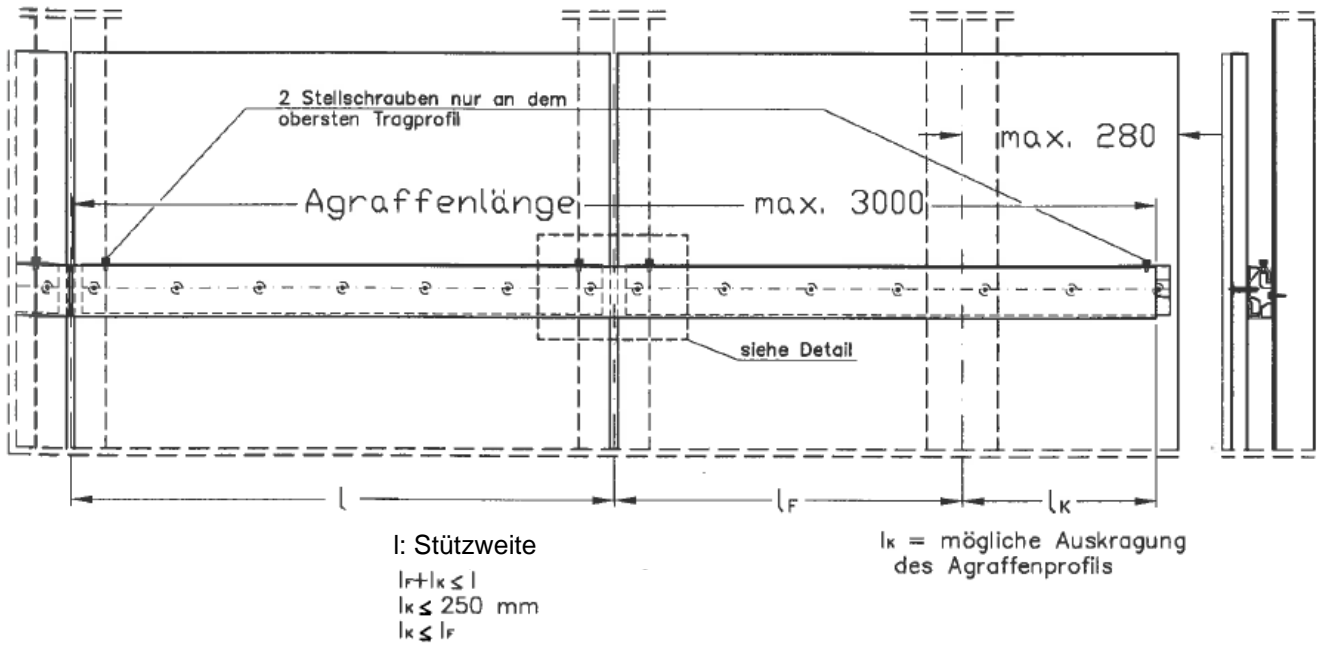

Detail

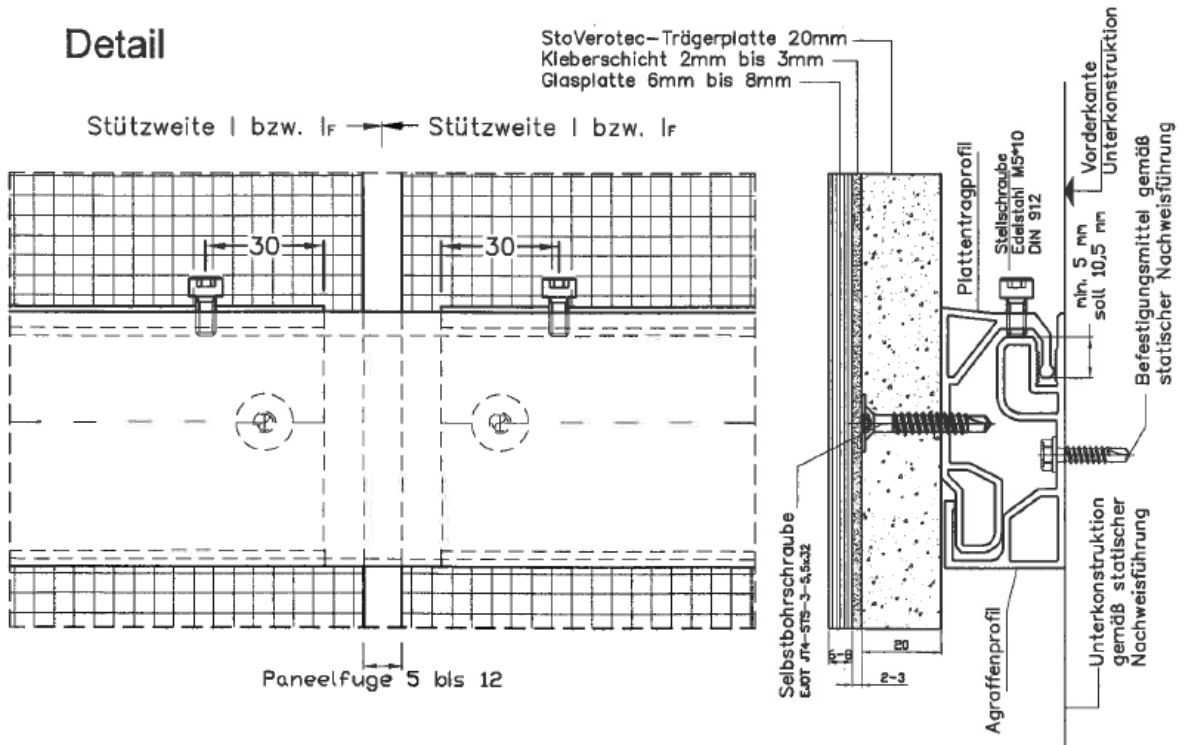

Alle Maße in mm

"StoVentec Glass" Fassadensystem zur Anwendung bei hinterlüfteten Außenwand- oder Deckenbekleidungen

Rückseitige Ansicht - Paneeleinbau, Befestigungsachsen und Paneelränder

Anlage 7

Erforderlicher Aushängeweg:
 Bei der mit der Stellschraube
 eingestellter Nulllage 2 mm
 vor dem Aufliegen von
 Profil in Profil

Möglicher Verstellbereich:
 7,5 mm
 von -2 mm bis +4 mm

Mindesteinhängtiefe
 5 mm

Min. 13,1 mm

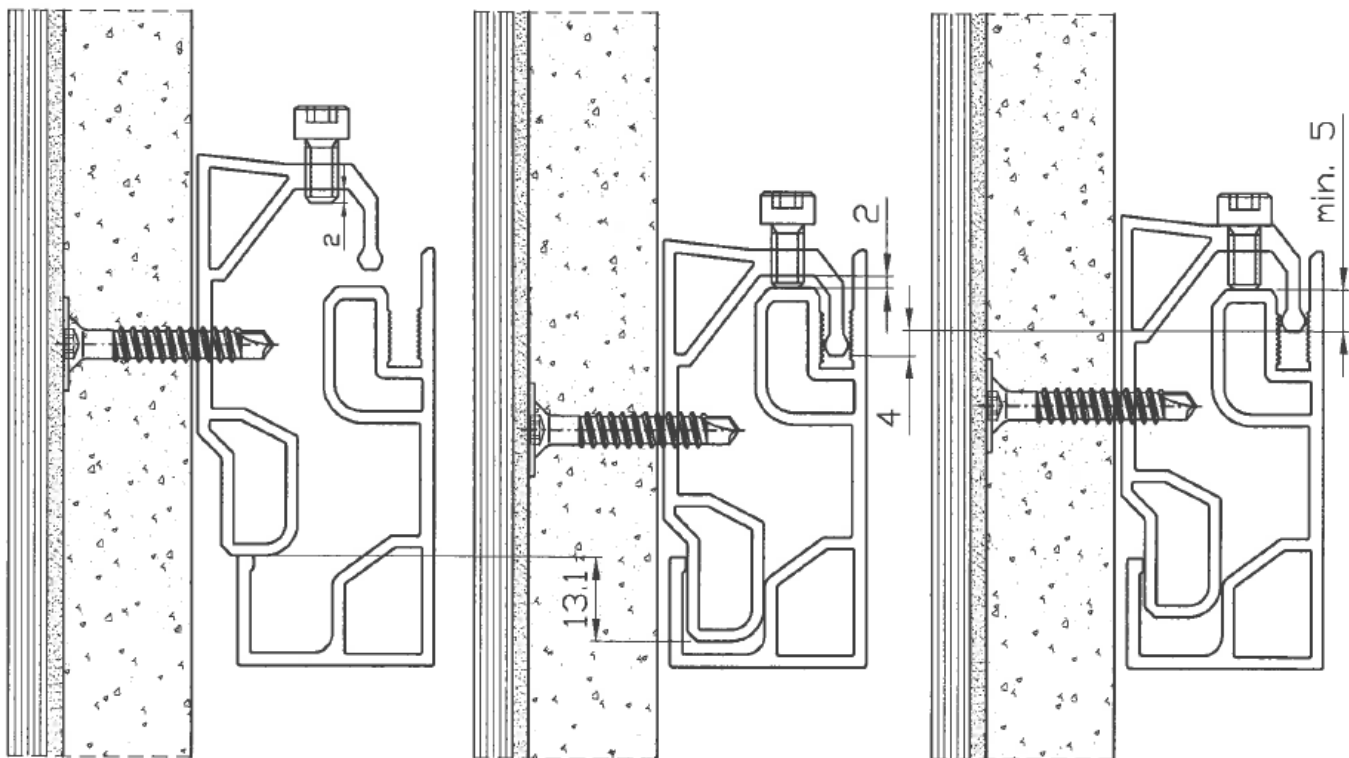

Alle Maße in mm

"StoVentec Glass" Fassadensystem zur Anwendung bei hinterlüfteten Außenwand- oder Deckenbekleidungen

Einstellmöglichkeiten: Plattentragprofil und Agraffenprofil

Anlage 8

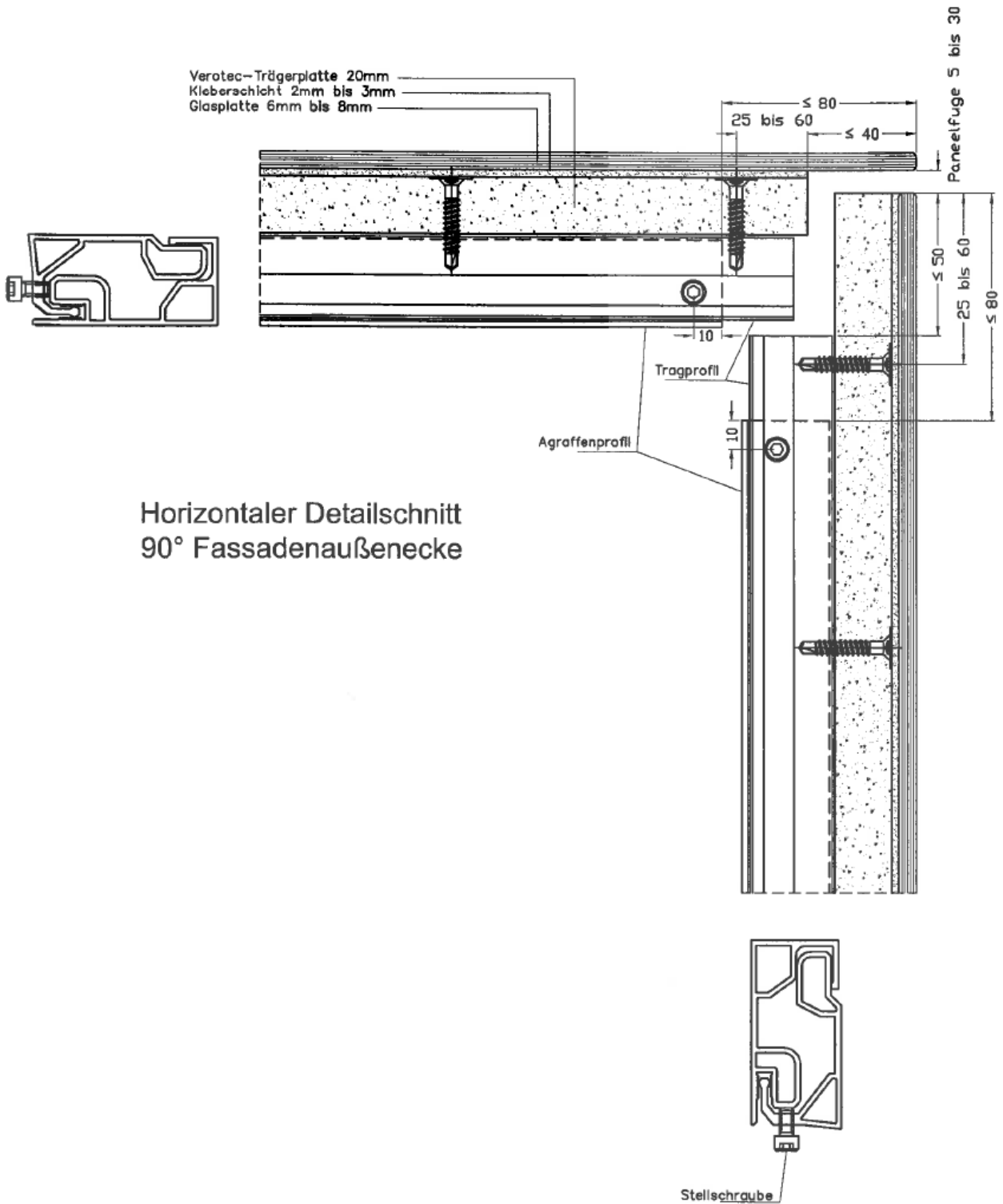

Horizontaler Detailschnitt
 90° Fassadenaußenecke

Alle Maße in mm

"StoVentec Glass" Fassadensystem zur Anwendung bei hinterlüfteten Außenwand- oder Deckenbekleidungen

Anordnung der Plattentragprofile, Agraffenprofile und Befestigungsmittel bei einer Fassadenaußenecke

Anlage 9

Bauprodukt und Art der Prüfung	Anforderung	Häufigkeit
Klebstoffe und Fugendichtstoffe nach Abschnitt 2.2.3 und 2.2.4 Sichtkontrolle der Farbe und Homogenität. Nur für die Klebstoffe: Ermittlung der Zeit bis zur Hautbildung, der Zeit bis zur Klebfreiheit und der Shore-Härte A	Die Werkstoffeigenschaften müssen mit den beim DIBt hinterlegten Angaben der Klebstoffhersteller übereinstimmen	mind. 1 x je Produktionstag
Plattentragprofile, selbstbohrende Schrauben und Agraffenprofile nach Abschnitt 2.2.5 und 2.2.7	siehe Anlage 1 und 2	* siehe unten
"StoVentec Glass" Paneele nach Abschnitt 2.2.6 <ul style="list-style-type: none"> • StoVerotec-Trägerplatte nach Abschnitt 2.2.1 Biegezugfestigkeit (Dreipunktbiegeversuch in Anlehnung an DIN EN 100, Proben: 200 mm x 800 mm, Spannweite: 600 mm) • Abreißversuche nach 48 Std. Lagerung bei Normalklima, Prüfung in Anlehnung an DIN 18156-2, Abschnitt 5.2.2, Belastungsgeschwindigkeit 1 mm/min 	siehe Abschnitt 2.2.1 Kleinstwert $\geq 0,25 \text{ N/mm}^2$	10 Probekörper je Produktionstag Mindestens 10 Probekörper (60 mm x 60 mm) je 500 m ² Produktionsumfang und je Bauvorhaben
"StoVentec Glass" Fassadensystem zur Anwendung bei hinterlüfteten Außenwand- oder Deckenbekleidungen		Anlage 10
Werkseigene Produktionskontrolle		

* Es sind die Abmessungen und die Stoffeigenschaften der Profile und Schrauben nach Anlage 1 und 2 durch regelmäßige Messungen zu prüfen und aufzuzeichnen. Der Nachweis der Werkstoffeigenschaften darf auch bei der Lieferung durch ein Abnahmeprüfzeugnis 3.1 nach DIN EN 10204 für das Ausgangsmaterial erbracht werden.

Dieser Nachweis ist nach Fertigstellung des Fassadensystems auf der Baustelle vom Fachhandwerker der ausführenden Firma auszufüllen und dem Auftraggeber (Bauherrn) zu übergeben.

Postanschrift des Gebäudes:

Straße/Hausnummer: _____ PLZ/Ort: _____

Beschreibung des verarbeiteten Fassadensystems

Allgemeine bauaufsichtliche Zulassung Nr. **Z-10.3-720** vom

Ausgeführtes Fassadensystem: "StoVentec Glass"

Befestigung der Paneele durch Einhängen der Plattentragprofile in Agraffenprofile, die verbunden sind

- mit einer metallischen Unterkonstruktion direkt mit dem tragendem Untergrund
- mit einer stabförmigen Holz-Unterkonstruktion

Verwendung als

- hinterlüftete Außenwandbekleidung
- abgehängte hinterlüftete Deckenbekleidung

Brandschutz: siehe Abschnitt 3.4 der o.g. Zulassung

- schwerentflammbar (Verwendung auf nichtbrennbaren, massiven mineralischen Untergründen oder auf nichtbrennbaren Mineralwolle-Dämmstoffen; Hinterlüftungsspalt mindestens 20 mm)
- normalentflammbar (Verwendung auf Untergründen des Holztafelbaus oder Ausführung mit brennbaren mind. normalentflammbareren Dämmstoffen)

Postanschrift der ausführenden Firma:

Firma: _____ Straße: _____

PLZ/Ort: _____ Staat: _____

Wir erklären hiermit, dass wir das oben beschriebene Fassadensystem gemäß den Bestimmungen der allgemeinen bauaufsichtlichen Zulassung Nr. Z-10.3-720 und den Verarbeitungshinweisen des Herstellers eingebaut haben.

Datum/Unterschrift des Fachhandwerkers:.....

"StoVentec Glass" Fassadensystem zur Anwendung bei hinterlüfteten Außenwand- oder Deckenbekleidungen	Anlage 11
Bestätigung der ausführenden Firma für den Bauherren	

elektronische Kopie der abz des dibt: z-10.3-720