

**Zulassungsstelle für Bauprodukte und Bauarten**

**Bautechnisches Prüfamt**

Eine vom Bund und den Ländern  
gemeinsam getragene Anstalt des öffentlichen Rechts



## Europäische Technische Bewertung

**ETA-13/0470  
vom 1. Juni 2017**

### Allgemeiner Teil

Technische Bewertungsstelle, die die Europäische Technische Bewertung ausstellt

Handelsname des Bauprodukts

Produktfamilie,  
zu der das Bauprodukt gehört

Hersteller

Herstellungsbetrieb

Diese Europäische Technische Bewertung enthält

Diese Europäische Technische Bewertung wird gemäß der Verordnung (EU) Nr. 305/2011 auf der Grundlage von

Diese Fassung ersetzt

Deutsches Institut für Bautechnik

Injektionssystem Chemfix 500  
für Bewehrungsanschlüsse

System für nachträglich eingemörtelten  
Bewehrungsanschluss

CHEMFIX PRODUCTS LTD  
Mill Street East  
DEWSBURY, West Yorkshire WF12 9BQ  
GROSSBRITANNIEN

Chemfix Plant 2

17 Seiten, davon 3 Anhänge, die fester Bestandteil dieser Bewertung sind.

Europäisches Bewertungsdokument (EAD)  
330087-00-0601, ausgestellt.

ETA-13/0470 vom 25. März 2014

Die Europäische Technische Bewertung wird von der Technischen Bewertungsstelle in ihrer Amtssprache ausgestellt. Übersetzungen dieser Europäischen Technischen Bewertung in andere Sprachen müssen dem Original vollständig entsprechen und müssen als solche gekennzeichnet sein.

Diese Europäische Technische Bewertung darf, auch bei elektronischer Übermittlung, nur vollständig und ungekürzt wiedergegeben werden. Nur mit schriftlicher Zustimmung der ausstellenden Technischen Bewertungsstelle kann eine teilweise Wiedergabe erfolgen. Jede teilweise Wiedergabe ist als solche zu kennzeichnen.

Die ausstellende Technische Bewertungsstelle kann diese Europäische Technische Bewertung widerrufen, insbesondere nach Unterrichtung durch die Kommission gemäß Artikel 25 Absatz 3 der Verordnung (EU) Nr. 305/2011.

## Besonderer Teil

### 1 Technische Beschreibung des Produkts

Gegenstand dieser Europäischen Technischen Bewertung ist der nachträglich eingemörtelte Anschluss von Betonstahl mit dem "Injektionssystem Chemfix 500 für Bewehrungsanschluss" durch Verankerung oder Übergreifungsstoß in vorhandene Konstruktionen aus Normalbeton auf der Grundlage der technischen Regeln für den Stahlbetonbau.

Für den Bewehrungsanschluss wird Betonstahl mit einem Durchmesser  $\phi$  von 8 bis 40 mm entsprechend Anhang A mit dem Injektionsmörtel Chemfix 500 verwendet. Das Stahlteil wird in ein mit Injektionsmörtel gefülltes Bohrloch gesteckt und durch Verbund zwischen dem Stahlteil, dem Injektionsmörtel und dem Beton verankert.

Die Produktbeschreibung ist in Anhang A angegeben.

### 2 Spezifizierung des Verwendungszwecks gemäß dem anwendbaren Europäischen Bewertungsdokument

Von den Leistungen in Abschnitt 3 kann nur ausgegangen werden, wenn der Dübel entsprechend den Angaben und unter den Randbedingungen nach Anhang B verwendet wird.

Die Prüf- und Bewertungsmethoden, die dieser Europäischen Technischen Bewertung zu Grunde liegen, führen zur Annahme einer Nutzungsdauer des Dübels von mindestens 50 Jahren. Die Angabe der Nutzungsdauer kann nicht als Garantie des Herstellers verstanden werden, sondern ist lediglich ein Hilfsmittel zur Auswahl des richtigen Produkts in Bezug auf die angenommene wirtschaftlich angemessene Nutzungsdauer des Bauwerks.

### 3 Leistung des Produkts und Angaben der Methoden ihrer Bewertung

#### 3.1 Mechanische Festigkeit und Standsicherheit (BWR 1)

Wesentliches Merkmal	Leistung
Erhöhungsfaktor $\alpha_{fb}$ , Verbundspannungen $f_{bd}$	Siehe Anhang C 1

#### 3.2 Brandschutz (BWR 2)

Wesentliches Merkmal	Leistung
Brandverhalten	Das Produkt erfüllt die Anforderungen der Klasse A1
Feuerwiderstand	Siehe Anhang C 2

### 4 Angewandtes System zur Bewertung und Überprüfung der Leistungsbeständigkeit mit der Angabe der Rechtsgrundlage

Gemäß dem Europäischen Bewertungsdokument EAD Nr. 330087-00-0601 gilt folgende Rechtsgrundlage: [96/582/EG].

Folgendes System ist anzuwenden: 1

**5 Für die Durchführung des Systems zur Bewertung und Überprüfung der Leistungsbeständigkeit erforderliche technische Einzelheiten gemäß anwendbarem Europäischen Bewertungsdokument**

Technische Einzelheiten, die für die Durchführung des Systems zur Bewertung und Überprüfung der Leistungsbeständigkeit notwendig sind, sind Bestandteil des Kontrollplans, der beim Deutschen Institut für Bautechnik hinterlegt ist.

Ausgestellt in Berlin am 1. Juni 2017 vom Deutschen Institut für Bautechnik

Andreas Kummerow  
Abteilungsleiter

Beglaubigt:

**Bild A1:** Übergreifungsstoß für Bewehrungsanschlüsse von Platten und Balken

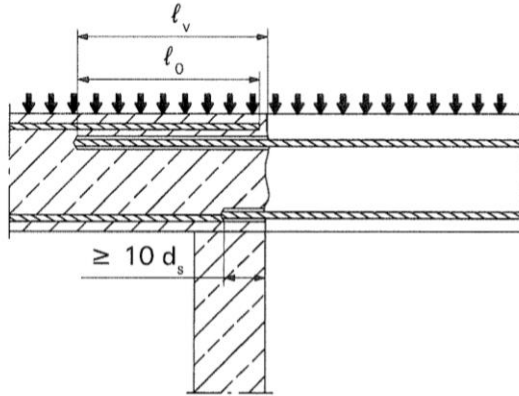

**Bild A2:** Übergreifungsstoß einer biegebeanspruchten Stütze oder Wand an ein Fundament

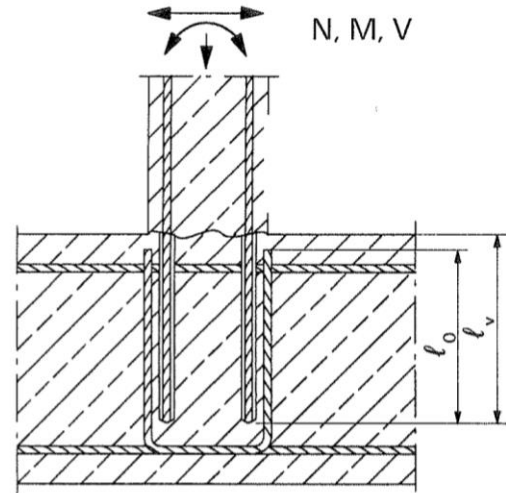

**Bild A3:** Endverankerung von Platten oder Balken

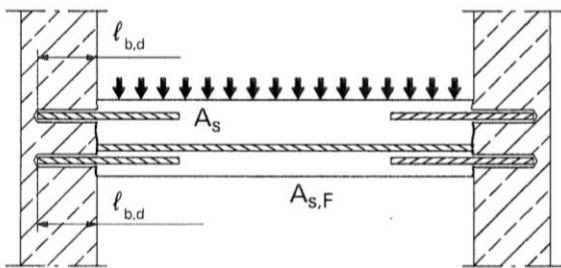

**Bild A4:** Bewehrungsanschlüsse überwiegend auf Druck beanspruchter Bauteile

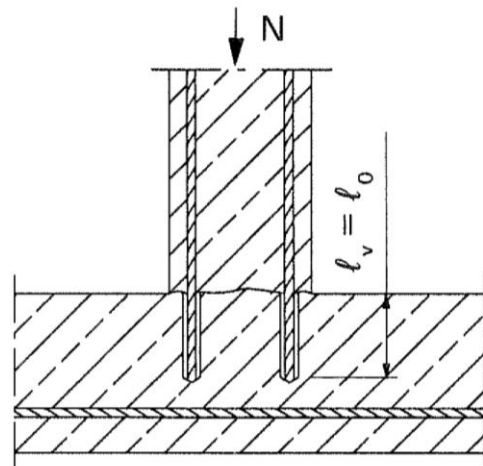

**Bild A5:** Verankerung von Bewehrung zur Deckung der Zugkraftlinien

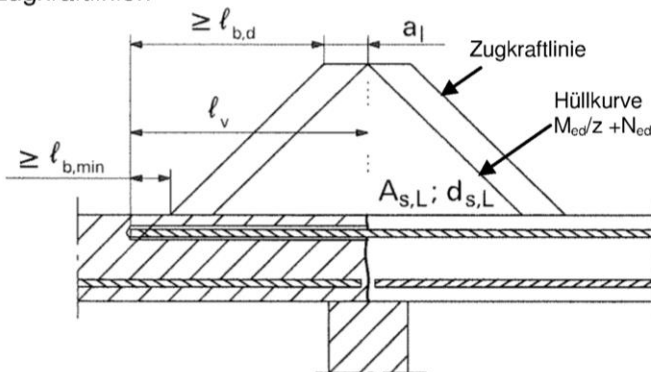

**Anmerkung zu Bild A1 bis A5:**

In den Bildern ist keine Querbewehrung dargestellt; die nach EN 1992-1-1:2004+AC:2010 erforderliche Querbewehrung muss vorhanden sein.

Vorbereitung der Fugen gemäß Anhang B 2

Injektionssystem Chemfix 500 für Bewehrungsanschlüsse

**Produktbeschreibung**

Einbauzustand und Anwendungsbeispiele für Bewehrungsanschlüsse mit Betonstahl

**Anlage A 1**

**Injektionssystem Chemfix 500:**

**Injektions-Mörtel:  
Chemfix 500**

**Typ "side-by-side":**  
385 ml, 585 ml, 1000 ml  
und 1400 ml

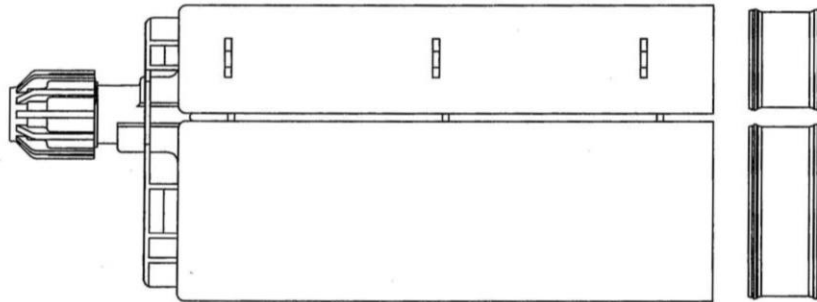

Etikett: Chemfix 500,  
Verarbeitungshinweise, Chargennummer, Haltbarkeitsdatum, Gefahrenbezeichnung,  
Härtungs- und Verarbeitungszeiten (Temperaturabhängig), mit und ohne Kolbenwegsskala

**Statikmischer**

**Verfüllstutzen und  
Mischerverlängerung**

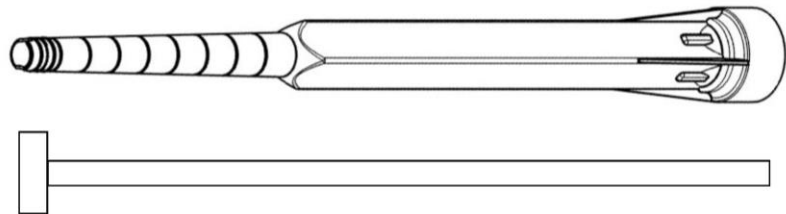

**Betonstahl (rebar): ø8, ø10, ø12, ø14, ø16, ø20, ø22, ø24, ø25, ø28, ø32, ø34, ø36, ø40**

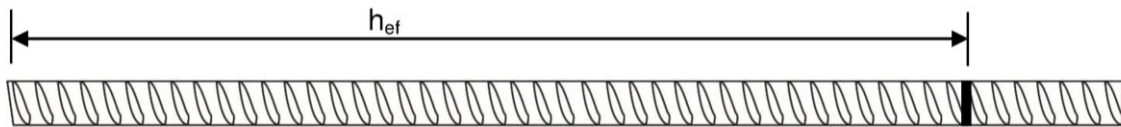

- Mindestwerte der bezogenen Rippenfläche  $f_{R,min}$  gemäß EN 1992-1-1:2004+AC:2010
- Die Rippenhöhe muss  $0,05d \leq h \leq 0,07d$  betragen  
(d: Nomineller Durchmesser des Betonstahls; h: Rippenhöhe des Betonstahls)

**Tabelle A1: Werkstoffe**

Benennung	Werkstoff
Betonstahl gemäß EN 1992-1-1:2004+AC:2010, Anhang C	Stäbe und Betonstabstahl vom Ring Klasse B oder C $f_{yk}$ und $k$ gemäß NDP oder NCL gemäß EN 1992-1-1/NA:2013 $f_{uk} = f_{tk} = k \cdot f_{yk}$

Injektionssystem Chemfix 500 für Bewehrungsanschlüsse

**Produktbeschreibung**  
Injektionsmörtel / Statikmischer / Betonstahl  
Werkstoffe

**Anlage A 2**

## Spezifizierung des Verwendungszwecks

### Beanspruchung der Verankerung:

- Statische und quasi-statische Lasten.
- Brandbeanspruchung.

### Verankerungsgrund:

- Bewehrter oder unbewehrter Normalbeton gemäß EN 206-1:2000.
- Festigkeitsklasse C12/15 bis C50/60 gemäß EN 206-1:2000.
- Maximal zulässiger Chloridgehalt im Beton von 0.40 % (CL 0.40) bezogen auf den Zementgehalt gemäß EN 206-1:2000.
- Nicht karbonisiertem Beton.

Note: Bei einer karbonisierten Oberfläche des bestehenden Betons ist die karbonisierte Schicht vor dem Anschluss des neuen Stabes im Bereich des nachträglichen Bewehrungsanschlusses mit dem Durchmesser von  $d_s + 60$  mm zu entfernen.

Die Tiefe des zu entfernenden Betons muss mindestens der Mindestbetondeckung für die entsprechenden Umweltbedingungen nach EN 1992-1-1:2004+AC:2010 entsprechen.

Dies entfällt bei neuen, nicht karbonisierten Bauteilen und bei Bauteilen in trockener Umgebung.

### Temperaturbereich:

- - 40°C bis +80°C (max. Kurzzeit-Temperatur +80°C und max. Langzeit-Temperatur +50°C).

### Bemessung:

- Die Bemessung der Verankerungen erfolgt unter der Verantwortung eines auf dem Gebiet der Verankerungen und des Betonbaus erfahrenen Ingenieurs.
- Unter Berücksichtigung der zu verankernden Lasten sind prüfbare Berechnungen und Konstruktionszeichnungen anzufertigen.
- Bemessung gemäß EN 1992-1-1:2004+AC:2010 und Anhang B 2.
- Die tatsächliche Lage der Bewehrung im vorhandenen Bauteil ist auf der Grundlage der Baudokumentation festzustellen und beim Entwurf zu berücksichtigen.

### Einbau:

- Trockener oder nasser Beton.
- Installation in wassergefüllte Bohrlöcher ist nicht erlaubt.
- Bohrlochherstellung durch Hammer- oder Pressluftbohren.
- Der Einbau von nachträglich eingemörtelten Bewehrungsstäben ist durch entsprechend geschultes Personal und unter Überwachung auf der Baustelle vorzunehmen; die Bedingungen für die entsprechende Schulung des Baustellenpersonals und für die Überwachung auf der Baustelle obliegt den Mitgliedstaaten, in denen der Einbau vorgenommen wird.
- Überprüfung der Lage der vorhandenen Bewehrung (wenn die Lage der vorhandenen Bewehrungsstäbe nicht ersichtlich ist, müssen diese mittels dafür geeigneter Bewehrungssuchgeräte auf Grundlage der Baudokumentation festgestellt und für die Übergreifungsstöße am Bauteil markiert werden).

Injektionssystem Chemfix 500 für Bewehrungsanschlüsse

**Verwendungszweck**  
Spezifikationen

**Anlage B 1**

**Bild B1: Allgemeine Konstruktionsregeln für eingemörtelten Betonstahl**

- Bewehrungsanschlüsse dürfen nur für die Übertragung von Zugkräften in Richtung der Stabachse verwendet werden.
- Die Übertragung von Querkräften zwischen vorhandenem und neuem Beton ist gemäß EN 1992-1-1:2004+AC:2010 nachzuweisen.
- Die Betonierfugen sind mindestens derart aufzurauen, dass die Zuschlagstoffe herausragen.

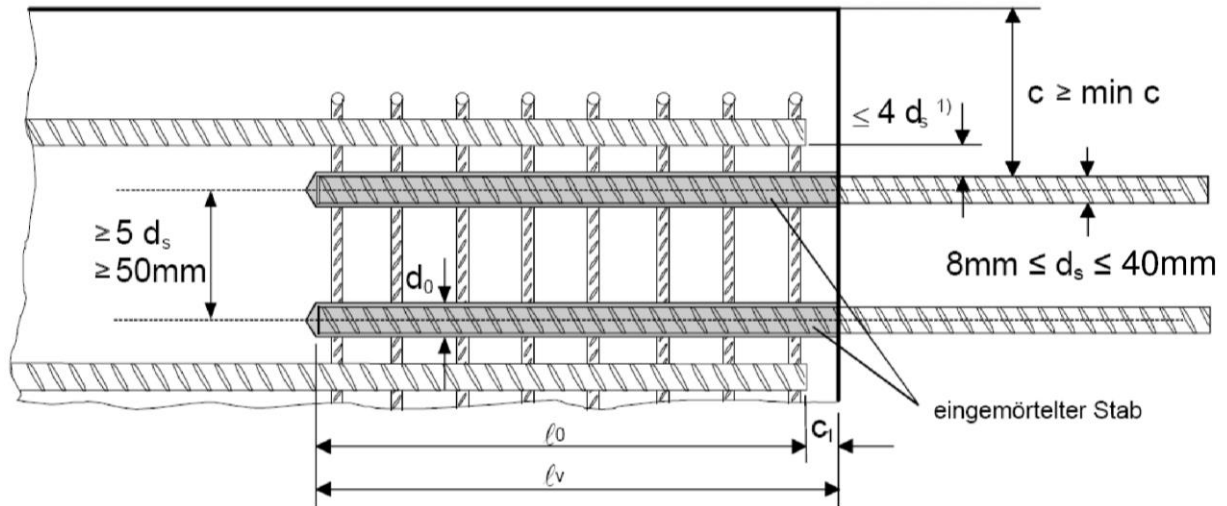

- 1) Ist der lichte Abstand der gestoßenen Stäbe größer als  $4d_s$ , so muss die Übergreifungslänge um die Differenz zwischen dem vorhandenen lichten Stababstand und  $4d_s$  vergrößert werden.

Folgende Abkürzungen und Hinweise gelten für Abbildung B1:

- c            Betondeckung des eingemörtelten Betonstahl
- $c_1$         Betondeckung an der Stirnseite des einbetonieren Stabes
- min c       Mindestbetondeckung gemäß Tabelle B1 und EN 1992-1-1:2004+AC:2010, Abschnitt 4.4.1.2
- $d_s$         Durchmesser des eingemörtelten Betonstahls
- $l_0$         Länge des Übergreifungsstoßes gemäß der EN 1992-1-1:2004+AC:2010, Abschnitt 8.7.3
- $l_v$         wirksame Setztiefe,  $\geq l_0 + c_1$
- $d_0$         Bohrernennendurchmesser, siehe Anhang B 3

Injektionssystem Chemfix 500 für Bewehrungsanschlüsse

**Verwendungszweck**  
Allgemeine Konstruktionsregeln für eingemörtelten Betonstahl

**Anlage B 2**



**Tabelle B1:** Mindestbetondeckung min  $c^{1)}$  des eingemörtelten Bewehrungsstabes in Abhängigkeit vom Bohrverfahren

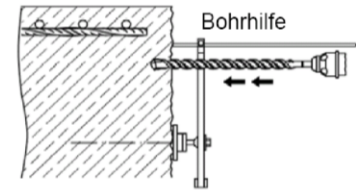

Bohrverfahren	Stabdurchmesser	Ohne Bohrhilfe	Mit Bohrhilfe
Hammerbohren (HD)	< 25 mm	$30 \text{ mm} + 0,06 \cdot l_v \geq 2 d_s$	$30 \text{ mm} + 0,02 \cdot l_v \geq 2 d_s$
	$\geq 25 \text{ mm}$	$40 \text{ mm} + 0,06 \cdot l_v \geq 2 d_s$	$40 \text{ mm} + 0,02 \cdot l_v \geq 2 d_s$
Pressluftbohren (CD)	< 25 mm	$50 \text{ mm} + 0,08 \cdot l_v$	$50 \text{ mm} + 0,02 \cdot l_v$
	$\geq 25 \text{ mm}$	$60 \text{ mm} + 0,08 \cdot l_v$	$60 \text{ mm} + 0,02 \cdot l_v$
Diamantbohren (DD)	< 25 mm	Bohrständer als Bohrhilfe	$50 \text{ mm} + 0,02 \cdot l_v$
	$\geq 25 \text{ mm}$		$60 \text{ mm} + 0,02 \cdot l_v$

<sup>1)</sup> siehe Anhang B2, Bild B1  
Anmerkung: Die Mindestbetondeckung gemäß EN 1992-1-1:2004+AC:2010 ist einzuhalten

**Tabelle B2:** Bohrlochdurchmesser und maximale Setztiefe  $l_{\max}$

Stab $\phi$	Bohrer - $\emptyset$			Kartsuche: side-by-side (385, 585, 1000, 1400 ml)	Kartsuche : side-by-side (385, 585 ml)	Kartsuche : side-by-side (1000, 1400 ml)
				Hand- oder Akku-Pistole	Druckluftpistole	Druckluftpistole
	HD	CD	DD	$l_{v,\max}$	$l_{v,\max}$	$l_{v,\max}$
(mm)	(mm)			(mm)	(mm)	(mm)
8	12	-	12	700	800	800
10	14	-	14		1000	1000
12	16				1200	1200
14	18				1500	1600
16	20					
20	25	26	25		500	1000
22	28			700		
24	32					
25	32			500		
28	35					
32	40					
34	40					
36	45					
40	55	55	52	-	500	

Injektionssystem Chemfix 500 für Bewehrungsanschlüsse

**Verwendungszweck**  
Mindestbetondeckung  
Maximale Setztiefe / Verarbeitungs- und Aushärtezeiten

**Anlage B 3**





**Tabelle B3:** Untergrundtemperatur, Verarbeitungszeit und Aushärtezeit

Beton Temperatur	Verarbeitungszeit <sup>1)</sup>	Mindest-Aushärtezeit in trockenem Beton <sup>2)</sup>
	$t_{gel}$	$t_{cure,dry}$
+5°C bis +9°C	120 min	50 h
+10°C bis +19°C	90 min	30 h
+20°C bis +29°C	30 min	10 h
+30°C bis +39°C	20 min	6 h
+40 °C	12 min	4 h

<sup>1)</sup>  $t_{gel}$ : Maximale Zeit vom Injizieren des Mörtels bis zum Ende des Setzvorgangs.

<sup>2)</sup> In feuchtem Beton sind die Aushärtezeiten  $t_{cure,dry}$  zu verdoppeln

**Tabelle B4:** Auspressgeräte

Kartusche Typ/Größe	Manuell	Druckluftbetrieben
Side-by-side Kartuschen 385, 585 ml	 e.g. SA 296C585	 e.g. Type TS 444 KX
Side-by-side Kartuschen 1000 ml	-	 e.g. Type TS 4104
Side-by-side Kartusche 1400 ml	-	 e.g. Type TS 471

Alle Kartuschen können ebenso mit einer Akkupistole ausgepresst werden.

Injektionssystem Chemfix 500 für Bewehrungsanschlüsse

**Verwendungszweck**  
Auspressgeräte

**Anlage B 4**

**Tabelle B5: Installationszubehör**

Stab - $\phi$	Bohren und Reinigen					Installation			
	Bohrer - $\phi$			Bürste	min Bürsten - $\phi$ $d_{b,min}$	Druckluft- düse	Verfüll- stutzen	Mischer- verlängerung	Max Setztiefe $l_v$ oder $l_{e,ges}$
	HD	CD	DD						
[mm]	[mm]			RB	[mm]				
8	12	-	12	14	12,5	10	-	VL 10/0,75 oder VL 16/1,8	800
10	14	-	14	16	14,5		14		1000
12	16			18	16,5	14	16		1200
14	18			20	18,5		18		1400
16	20			22	20,5	17	20		1600
20	25	-	25	27	25,5		25		2000
	-	26	-	27	26,5	25	2000		
22	28			30	28,5	27	28		2000
24	32			34	32,5		32		2000
25	32			34	32,5		32		2000
28	35			37	35,5		35	2000	
32	40			42	40,5		40	2000	
34	40			42	40,5		40	2000	
36	45			47	45,5	40	45	2000	
40	-	-	52	54	52,5		52	2000	
	55	55	-	58	55,5		55	2000	

**Bürste RB:**

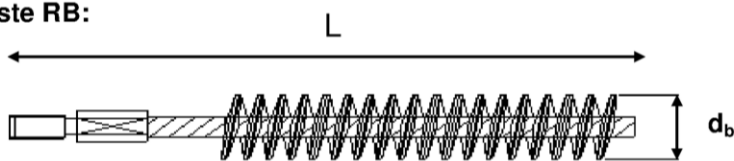

**SDS Plus Adapter:**



**Empf. Drucklufthandschiebeventil  
(min 6 bar)**



**Handpumpe (Volumen 750 ml)**



**Druckluftdüse:**

**Air nozzle AN:**



**Bürstenverlängerung:**



Injektionssystem Chemfix 500 für Bewehrungsanschlüsse

**Verwendungszweck**  
Installationszubehör

**Anlage B 5**

## A) Bohrloch bohren

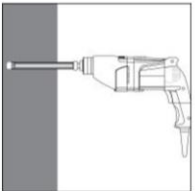
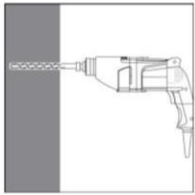

1. Bohrloch mit dem Bohrl Lochdurchmesser gemäß Tabelle B5 und der Bohrlochtiefe entsprechend des gewählten Bewehrungs eisens mit Hammerbohrer (HD), Druckluftbohrer (CD) oder Diamantbohrer (DD) in den Untergrund bohren. Bei Fehlbohrungen ist das Bohrloch zu vermörteln.

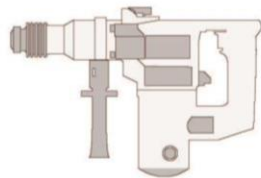

Hammerbohren (HD)

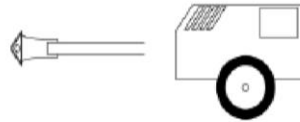

Druckluftbohren (CD)



Diamantbohrkronen (DD)

## B) Bohrlochreinigung (HD und CD)

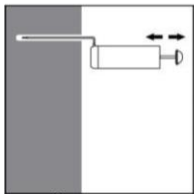

2a. Das Bohrloch vom Bohrlochgrund her 2x vollständig mit Druckluft (min. 6 bar) oder Handpumpe ausblasen. Bei tiefen Bohrlöchern sind geeignete Verlängerungen zu verwenden.

Bohrlöcher tiefer 240 mm müssen mit min. 6 bar ölfreier Druckluft ausgeblasen werden. Bohrlöcher größer als 32mm müssen mit min. 6 bar ölfreier Druckluft und geeigneter Ausblasdüse gem. Tabelle B5 ausgeblasen werden.

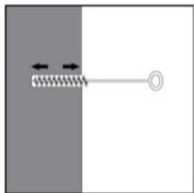
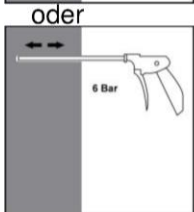

2b. Bohrloch mit geeigneter Drahtbürste gem. Tabelle B5 (minimaler Bürstendurchmesser  $d_{b,min}$  ist einzuhalten und zu überprüfen) 2x mittels eines Akkuschaubers oder einer Bohrmaschine ausbürsten.

Bei tiefen Bohrlöchern ist eine geeignete Bürstenverlängerung zu benutzen.

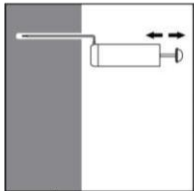

2c. Anschließend das Bohrloch erneut vom Bohrlochgrund her 2x vollständig mit Druckluft (min. 6 bar) oder Handpumpe ausblasen. Bei tiefen Bohrlöchern sind geeignete Verlängerungen zu verwenden.

Bohrlöcher tiefer 240 mm müssen mit min. 6 bar ölfreier Druckluft ausgeblasen werden. Bohrlöcher größer als 32mm müssen mit min. 6 bar ölfreier Druckluft und geeigneter Ausblasdüse gem. Tabelle B5 ausgeblasen werden.



Injektionssystem Chemfix 500 für Bewehrungsanschlüsse

### Verwendungszweck

Setzanweisung: Bohrloch bohren  
Bohrlochreinigung (HD und CD)

Anlage B 6

## B2) Bohrlochreinigung (DD)

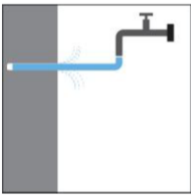

2a. Mit Wasser ausspülen, bis klares Wasser aus dem Bohrloch austritt.

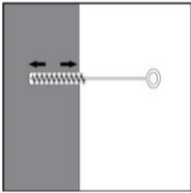

2b. Bohrloch mit geeigneter Drahtbürste gem. Tabelle B5 (minimaler Bürstendurchmesser  $d_{b,min}$  ist einzuhalten und zu überprüfen) 2x mittels eines Akkuschaubers oder Bohrmaschine ausbürsten. Bei tiefen Bohrlöchern Bürstenverlängerung benutzen (Tabelle B5).

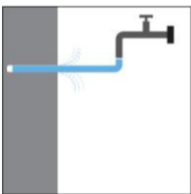

2c. Wiederholt mit Wasser ausspülen, bis klares Wasser aus dem Bohrloch austritt.

**Achtung! Vor der Reinigung muss im Bohrloch stehendes Wasser entfernt werden.**

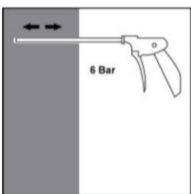

2d. Das Bohrloch vom Bohrlochgrund her 2x vollständig mit Druckluft (min. 6 bar) und geeigneter Ausblasdüse gem. Tabelle B5 ausblasen. Bei tiefen Bohrlöchern sind geeignete Verlängerungen zu verwenden.

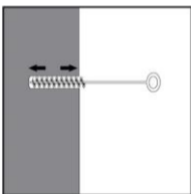

2e. Bohrloch mit geeigneter Drahtbürste gem. Tabelle B5 (minimaler Bürstendurchmesser  $d_{b,min}$  ist einzuhalten und zu überprüfen) 2x mittels eines Akkuschaubers oder einer Bohrmaschine ausbürsten. Bei tiefen Bohrlöchern ist eine geeignete Bürstenverlängerung zu benutzen.



2f. Anschließend das Bohrloch erneut vom Bohrlochgrund her 2x vollständig mit Druckluft (min. 6 bar) und geeigneter Ausblasdüse gem. Tabelle B5 ausblasen. Bei tiefen Bohrlöchern sind geeignete Verlängerungen zu verwenden.

**Nach der Reinigung ist das Bohrloch bis zum Injizieren des Mörtels vor erneutem Verschmutzen in einer geeigneten Weise zu schützen. Ggf. ist die Reinigung unmittelbar vor dem Injizieren des Mörtels zu wiederholen. Einfließendes Wasser darf nicht zur erneuten Verschmutzung des Bohrloches führen.**

Injektionssystem Chemfix 500 für Bewehrungsanschlüsse

**Verwendungszweck**  
Setzanweisung: Bohrlochreinigung (DD)

**Anlage B 7**

### C) Vorbereiten von Kartusche und Bewehrungsstab

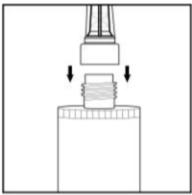

3. Den mitgelieferten Statikmischer fest auf die Kartusche aufschrauben und Kartusche in eine geeignete Auspresspistole einlegen.  
Bei jeder Arbeitsunterbrechung länger als die empfohlene Verarbeitungszeit (Tabelle B3) und bei jeder neuen Kartusche ist der Statikmischer auszutauschen.

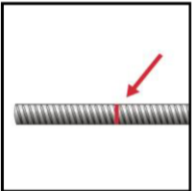

4. Vor dem Injizieren des Mörtels ist die Setztiefe auf dem Bewehrungsstab markieren (z.B. mit Klebeband). Danach den Bewehrungsstab in das leere Bohrloch einführen, um die korrekte Bohrlochtiefe  $l_v$  zu überprüfen.  
Die Ankerstange sollte schmutz-, fett-, und ölfrei sein.



5. Der Mörtelvorlauf ist nicht zur Befestigung des Bewehrungsseisens geeignet. Daher Vorlauf solange verwerfen, bis sich eine gleichmäßig graue Mischfarbe eingestellt hat, jedoch min. 3 volle Hübe.

### D) Befüllen des Bohrlochs

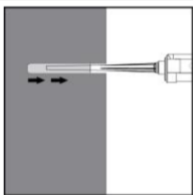

6. Gereinigtes Bohrloch vom Bohrlochgrund her ca. zu 2/3 mit Verbundmörtel befüllen. Langsames Zurückziehen des Statikmischers aus dem Bohrloch verhindert die Bildung von Lufteinschlüssen. Für Setztiefen größer 190 mm passende Mischerverlängerung verwenden.

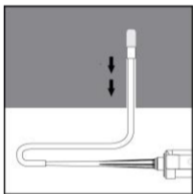

Für die Horizontal- oder Überkopfmontage sowie bei Bohrlöchern tiefer als 240mm sind Verfüllstutzen zu verwenden.

Die temperaturrelevanten Verarbeitungszeiten (Tabelle B3) sind zu beachten

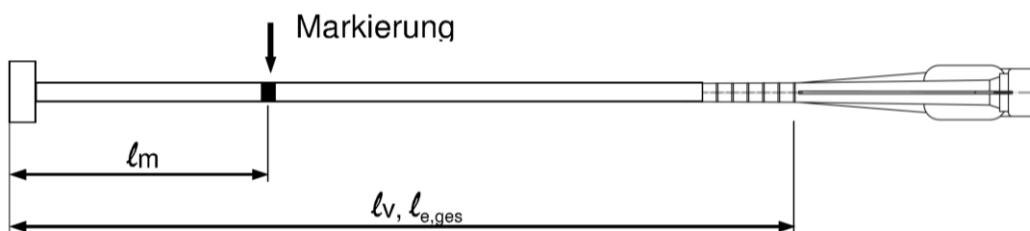

Auf Mischer und Mischerverlängerung müssen Mörtel-Füllmarke  $l_m$  und Verankerungstiefe  $l_v$  bzw.  $l_{e,ges}$  mit einem Klebeband oder Textmarker markiert werden. Grobe Abschätzung:  $l_m = 1/3 \cdot l_v$

Solange das Bohrloch mit Mörtel befüllen, bis die Mörtel-Füllmarke Markierung  $l_m$  sichtbar wird.

Optimales Mörtelvolumen:  $l_m = l_v \text{ resp. } l_{e,ges} \cdot \left( 1,2 \cdot \frac{d_s^2}{d_0^2} - 0,2 \right) \text{ [mm]}$

Injektionssystem Chemfix 500 für Bewehrungsanschlüsse

#### Verwendungszweck

Setzanweisung: Vorbereiten von Kartusche und Bewehrungsstab und Befüllen des Bohrlochs

Anlage B 8

## E) Einführen des Bewehrungsstabes

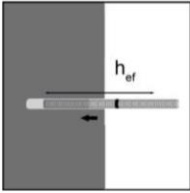

7. Bewehrungsstab mit leichter Drehbewegung (zur Verbesserung der Mörtelverteilung) bis zur Setztiefemarkierung in das Bohrloch einführen

Der Bewehrungsstab sollte schmutz-, fett-, und ölfrei sein.

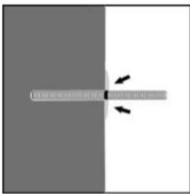

8. Nach Installation des Ankers sicherstellen, dass sich die Setztiefemarkierung an der Bohrlochoberfläche befindet und der Ringspalt komplett mit Mörtel ausgefüllt ist. Tritt keine Masse nach Erreichen der Setztiefe heraus, ist diese Voraussetzung nicht erfüllt und die Anwendung muss vor Beendigung der Verarbeitungszeit wiederholt werden. Bei Überkopfmontage ist der Bewehrungsstab zu fixieren (z.B. Holzkeile).

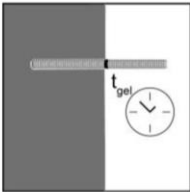

9. Die angegebene Verarbeitungszeit  $t_{gel}$  muss eingehalten werden. Achtung: die Verarbeitungszeit kann auf Grund von unterschiedlichen Untergrund-Temperaturen variieren (siehe Tabelle B3). Es ist verboten, den Bewehrungsstab vor Ablauf der Verarbeitungszeit  $t_{gel}$  zu bewegen.

Bevor der Bewehrungsstab belastet werden kann muss die entsprechende Aushärtezeit  $t_{cure}$  erreicht sein. Der Bewehrungsstab darf vor Erreichen der Aushärtezeit (siehe Tabelle B3) weder bewegt, noch belastet werden.

Injektionssystem Chemfix 500 für Bewehrungsanschlüsse

**Verwendungszweck**  
Setzanweisung: Setzen der Ankerstange

**Anlage B 9**

### Minimale Verankerungslänge und minimale Übergreifungslänge

Die minimale Verankerungslänge  $\ell_{b,min}$  und die minimale Übergreifungslänge  $\ell_{o,min}$  gemäß EN 1992-1-1:2004+AC:2010 ( $\ell_{b,min}$  nach Gl. 8.6 und Gl. 8.7 und  $\ell_{o,min}$  nach Gl. 8.11) müssen mit dem Faktor nach Tabelle C1 multipliziert werden.

**Tabelle C1: Erhöhungsfaktor in Abhängigkeit der Betonfestigkeitsklasse und Bohrverfahren**

Betonfestigkeitsklasse	Bohrverfahren	Stabdurchmesser	Erhöhungsfaktor $\alpha_{lb}$
C12/15 bis C50/60	Hammerbohren (HD) oder Pressluftbohren (CD)	8 mm bis 32 mm	1,0
	Hammerbohren (HD) oder Pressluftbohren (CD)	> 32 mm	1,5
	Diamantbohren (DD)	8 mm bis 40 mm	1,5

**Tabelle C2: Bemessungswerte für die Verbundspannung  $f_{bd}$  in N/mm<sup>2</sup> für Hammerbohren (HD) oder Pressluftbohren (CD) für gute Verbundbedingungen**

gemäß EN 1992-1-1:2004+AC:2010 für gute Verbundbedingungen  
(für alle anderen Verbundbedingungen sind die Werte mit 0,7 zu multiplizieren)

Stab - Ø $d_s$	Betonfestigkeitsklasse								
	C12/15	C16/20	C20/25	C25/30	C30/37	C35/45	C40/50	C45/55	C50/60
8 bis 32 mm	1,6	2,0	2,3	2,7	3,0	3,4	3,7	4,0	4,3
34 mm	1,6	2,0	2,3	2,6	2,9	3,3	3,6	3,9	4,2
36 mm	1,5	1,9	2,2	2,6	2,9	3,3	3,6	3,8	4,1
40 mm	1,5	1,8	2,1	2,5	2,8	3,1	3,4	3,7	4,0

**Tabelle C3: Bemessungswerte für die Verbundspannung  $f_{bd}$  in N/mm<sup>2</sup> für Diamantbohren (DD) für gute Verbundbedingungen**

gemäß EN 1992-1-1:2004+AC:2010 für gute Verbundbedingungen  
(für alle anderen Verbundbedingungen sind die Werte mit 0,7 zu multiplizieren)

Stab - Ø $d_s$	Betonfestigkeitsklasse								
	C12/15	C16/20	C20/25	C25/30	C30/37	C35/45	C40/50	C45/55	C50/60
8 to 28 mm	1,6	2,0	2,3	2,7	3,0	3,4	3,7	4,0	4,3
32 mm	1,6	2,0	2,3	2,7					
34 mm	1,6	2,0	2,3	2,6					
36 mm	1,5	1,9	2,2	2,6					
40 mm	1,5	1,8	2,1	2,5					

Injektionssystem Chemfix 500 für Bewehrungsanschlüsse

**Leistungen**  
Erhöhungsfaktor  
Bemessungswerte der Verbundspannungen  $f_{bd}$

**Anlage C 1**



**Bild C4: Reduktionfaktor  $k_{fi}(\theta)$  unter Brandbeanspruchung (alle Bohrmethoden)**  
gemäß EN 1992-1-2:2004 + AC:2008

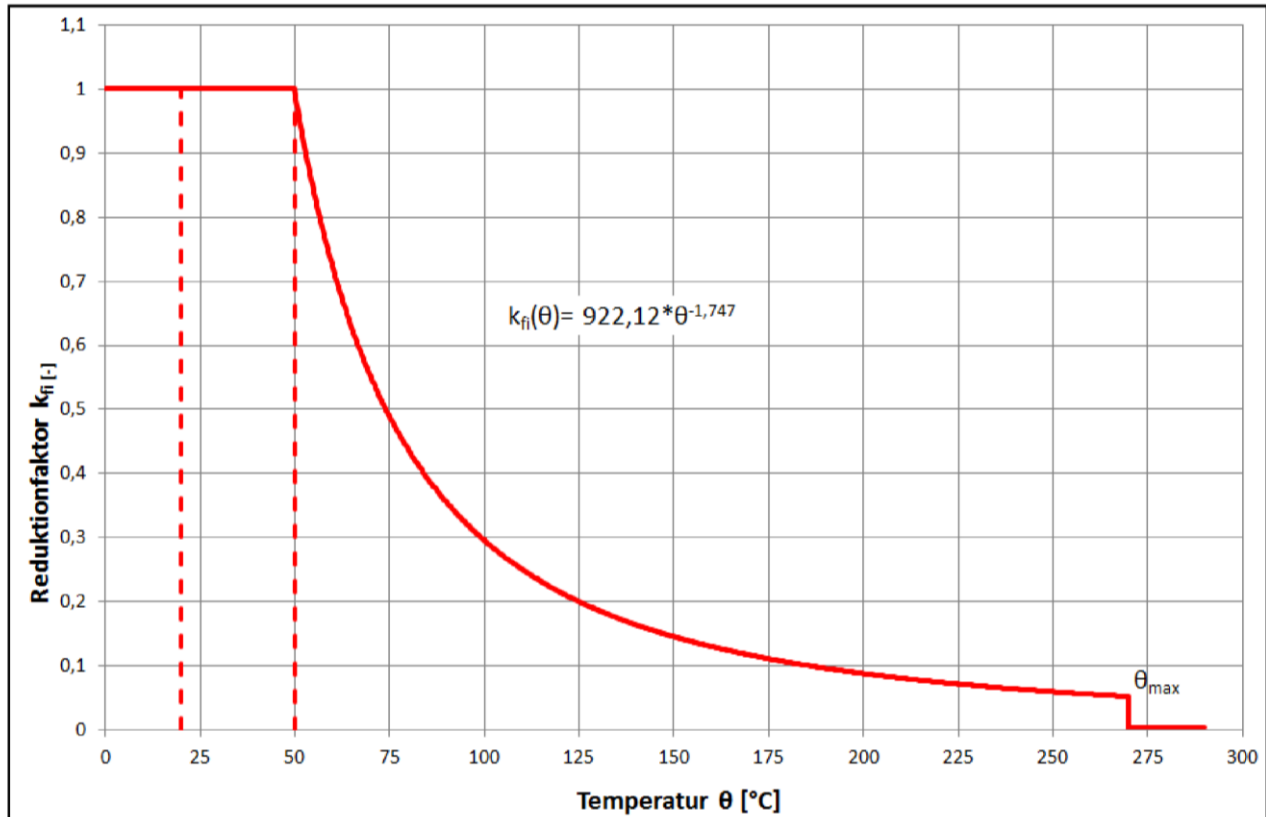

$$k_{fi}(\theta) = a \cdot \theta^b \quad \text{mit } a = 922,12 \text{ und } b = -1,747$$

$$k_{fi}(\theta) < 1 \quad \text{für } 50^\circ\text{C} \leq \theta \leq 270^\circ\text{C}$$

$$k_{fi}(\theta) = 0 \quad \text{für } \theta > 270^\circ\text{C}$$

### Bemessungswert der Verbundspannung $f_{bd,fi}$ unter Brandbeanspruchung

Der Bemessungswert der Verbundspannung  $f_{bd,fi}$  unter Brandbeanspruchung wird mit folgender Gleichung berechnet:

$$f_{bd,fi} = k_{fi}(\theta) \cdot f_{bd} \cdot \gamma_c / \gamma_{M,fi}$$

mit:

- $k_{fi}(\theta)$  ... Reduktionfaktor unter Brandbeanspruchung, siehe Bild C4
- $f_{db}$  ... Bemessungswert der Verbundspannung gem. Tabelle C2 oder C3
- $\gamma_c = 1,5$  ... Empfohlener Sicherheitsfaktor gemäß EN 1992-1-1
- $\gamma_{M,fi}$  ... Sicherheitsfaktor gemäß EN 1992-1-2 unter Brandbeanspruchung

Injektionssystem Chemfix 500 für Bewehrungsanschlüsse

#### Leistungen

Reduktionfaktor  $k_{fi}(\theta)$  unter Brandbeanspruchung

**Anlage C 2**