

Allgemeine bauaufsichtliche Zulassung

Zulassungsstelle für Bauprodukte und Bauarten

Bautechnisches Prüfamt

Eine vom Bund und den Ländern
gemeinsam getragene Anstalt des öffentlichen Rechts

Mitglied der EOTA, der UEAtc und der WFTAO

Datum:

11.01.2018

Geschäftszeichen:

I 37.1-1.8.22-10/15

Zulassungsnummer:

Z-8.22-911

Geltungsdauer

vom: **6. Januar 2018**

bis: **6. Januar 2023**

Antragsteller:

Scafom-rux holding

De Kempen 5
6021 PZ BUDEL
NIEDERLANDE

Zulassungsgegenstand:

Modulsystem "Ringscaff-V metrisch"

Der oben genannte Zulassungsgegenstand wird hiermit allgemein bauaufsichtlich zugelassen. Diese allgemeine bauaufsichtliche Zulassung umfasst 23 Seiten und Anlage A (Seiten 1 bis 3), Anlage B (Seiten 1 bis 106), Anlage C (Seiten 1 bis 3) sowie Anlage D (Seiten 1 bis 6). Der Gegenstand ist erstmals am 14. Dezember 2006 mit der Bezeichnung "Ringscaff-V-f" allgemein bauaufsichtlich zugelassen worden.

I ALLGEMEINE BESTIMMUNGEN

- 1 Mit der allgemeinen bauaufsichtlichen Zulassung ist die Verwendbarkeit bzw. Anwendbarkeit des Zulassungsgegenstandes im Sinne der Landesbauordnungen nachgewiesen.
- 2 Dieser Bescheid ersetzt nicht die für die Durchführung von Bauvorhaben gesetzlich vorgeschriebenen Genehmigungen, Zustimmungen und Bescheinigungen.
- 3 Dieser Bescheid wird unbeschadet der Rechte Dritter, insbesondere privater Schutzrechte, erteilt.
- 4 Hersteller und Vertreiber des Zulassungsgegenstandes haben, unbeschadet weitergehender Regelungen in den "Besonderen Bestimmungen", dem Verwender bzw. Anwender Kopien dieses Bescheides zur Verfügung zu stellen und darauf hinzuweisen, dass dieser Bescheid an der Verwendungsstelle vorliegen muss. Auf Anforderung sind den beteiligten Behörden ebenfalls Kopien zur Verfügung zu stellen.
- 5 Dieser Bescheid darf nur vollständig vervielfältigt werden. Eine auszugsweise Veröffentlichung bedarf der Zustimmung des Deutschen Instituts für Bautechnik. Texte und Zeichnungen von Werbeschriften dürfen diesem Bescheid nicht widersprechen, Übersetzungen müssen den Hinweis "Vom Deutschen Institut für Bautechnik nicht geprüfte Übersetzung der deutschen Originalfassung" enthalten.
- 6 Dieser Bescheid wird widerruflich erteilt. Die Bestimmungen können nachträglich ergänzt und geändert werden, insbesondere, wenn neue technische Erkenntnisse dies erfordern.
- 7 Dieser Bescheid beinhaltet zugleich eine allgemeine Bauartgenehmigung. Die von diesem Bescheid umfasste allgemeine Bauartgenehmigung gilt zugleich als allgemeine bauaufsichtliche Zulassung für die Bauart.
- 8 Dieser Bescheid bezieht sich auf die von dem Antragsteller gemachten Angaben und vorgelegten Dokumente. Eine Änderung dieser Grundlagen wird von diesem Bescheid nicht erfasst und ist dem Deutschen Institut für Bautechnik unverzüglich offenzulegen.

II BESONDERE BESTIMMUNGEN

1 Zulassungsgegenstand und Verwendungsbereich

Gegenstand dieser allgemeinen bauaufsichtlichen Zulassung ist das Modulsystem "Ringscaff-V metrisch" für die Errichtung von Arbeits- und Schutzgerüsten von Traggerüsten sowie von anderen temporären Konstruktionen. Die allgemeine bauaufsichtliche Zulassung gilt, sofern nicht angegeben ist, dass deren Herstellung in den allgemeinen bauaufsichtlichen Zulassungen Z-8.22-841, Z-8.22-843, Z-8.22-869, Z-8.1-29, Z-8.1-924 oder Z-8.1-185.2 geregelt ist, für die Herstellung von Gerüstbauteilen des Modulsystems "Ringscaff-V metrisch" und regelt die vermischte Verwendung der Gerüstknoten unterschiedlicher Bauarten.

Das Modulsystem wird aus Ständern, Riegeln sowie aus Vertikal- und Horizontaldiagonalen gebildet, die durch spezielle Gerüstknoten verbunden sind. Die Gerüstknoten dienen zur Verbindung von Riegeln, Vertikal- und Horizontaldiagonalen oder anderen Gerüstbauteilen mit Ständerrohren. Die Gerüstknoten sind in unterschiedlichen Bauarten vorhanden.

Die Gerüstknoten bestehen aus einer Lochscheibe (Anschlusssteller), die an ein Ständerrohr geschweißt ist, und aus Anschlussköpfen, die an Rohrriegel geschweißt oder an Vertikal-diagonalen gelenkig befestigt sind. Die Anschlussköpfe umschließen die Lochscheibe (Anschlusssteller) und werden durch Einschlagen eines unverlierbaren Keils derart an die Lochscheibe (Anschlusssteller) angekeilt, dass die Anschlussköpfe gegen das Ständerrohr gedrückt werden. Die Horizontaldiagonalen können auch durch Einhängen eines Bolzens in die Lochscheiben (Anschlusssteller) mit diesen verbunden.

Je Lochscheibe können maximal acht Stäbe angeschlossen werden.

Für den Standsicherheitsnachweis von Arbeits- und Schutzgerüsten gelten die Bestimmungen von DIN EN 12811-1:2004-03 in Verbindung mit der "Anwendungsrichtlinie für Arbeitsgerüste nach DIN EN 12811-1"¹ und für den Nachweis der Standsicherheit von Traggerüsten die Bestimmungen von DIN EN 12812:2008-12 unter Berücksichtigung der "Anwendungsrichtlinie für Traggerüste nach DIN EN 12812"².

Der Auf-, Um- und Abbau der Gerüste ist nicht Gegenstand dieser allgemeinen bauaufsichtlichen Zulassung.

Für die Verwendung der Gerüstbauteile in Fassadengerüsten ist eine Regelausführung beschrieben, für die die Standsicherheitsnachweise der vollständig aufgebauten Gerüstkonfigurationen erbracht sind. Davon abweichende Ausführungen bedürfen eines gesonderten Nachweises. Die Regelausführung gilt für Fassadengerüste mit Aufbauhöhen bis 24 m über Gelände zuzüglich der Spindelauszugslänge. Das Gerüstsystem darf in der Regelausführung mit der Systembreite $b = 0,74$ m und mit Feldweiten $\lambda \leq 3,00$ m für Arbeitsgerüste der Lastklassen ≤ 3 nach DIN EN 12811-1:2004-03 sowie als Fang- und Dachfanggerüst nach DIN 4420-1:2004-03 verwendet werden.

2 Bestimmungen für die Gerüstbauteile

2.1 Eigenschaften

2.1.1 Allgemeines

2.1.1.1 Einzelteile des Gerüstknotens

Die in Tabelle 1 zusammengestellten Einzelteile der Gerüstknoten sowie die Anschlüsse der Profile sowie die Profile selbst müssen den Angaben der Anlage B entsprechen. Für die Herstellung, Kennzeichnung und den Übereinstimmungsnachweis der Einzelteile der

¹ siehe DIBt-Mitteilungen Heft 2/2006, Seite 66 ff

² siehe DIBt-Mitteilungen Heft 6/2009, Seite 227 - 230

Gerüstknotten, der Anschlüsse der Profile sowie der Profile selbst sind die in Tabelle 1 angegebenen allgemeinen bauaufsichtlichen Zulassungen maßgebend.

Tabelle 1: Einzelteile des Gerüstknottens

Komponente	Bauart	nach Anlage	Regelungen für die Herstellung, Kennzeichnung und den Übereinstimmungsnachweis
Ständerrohr	"Ringscaff"	2	gemäß Z-8.22-869
	"Version II"	36	gemäß Z-8.22-841
Lochscheibe	"Ringscaff"	2	gemäß Z-8.22-869
Anschlusssteller	"Version II"	36	gemäß Z-8.22-841
Anschlusskopf für Rohrriegel	"Ringscaff B50"	3	gemäß Z-8.22-869
	"Ringscaff B95"	4	
	"Version II"	37	gemäß Z-8.22-841
	"Version II" (alt)	38	
Anschlusskopf für Vertikaldiagonale	"Ringscaff"	5	gemäß Z-8.22-869
	"Version II"	39	gemäß Z-8.22-841
Anschlusskopf für Horizontaldiagonale	"Ringscaff"	8	gemäß Z-8.22-869
	"Version II"	37	gemäß Z-8.22-841
	"contur"	63	gemäß Z-8.22-843
Anschlusskopf für Keilkopfkupplung, starr	"Version II"	40	gemäß Z-8.22-841
Anschlusskopf für Keilkopfkupplung, drehbar	"contur"	41	gemäß Z-8.22-843
Keil	"Ringscaff"	6	gemäß Z-8.22-869
	"contur" (6 mm)	42	gemäß Z-8.22-843
	"contur" (4 mm)	43	

2.1.1.2 Gerüstbauteile des Modulsystems

Sofern nicht angegeben ist, dass die Herstellung der Gerüstbauteile in den allgemeinen bauaufsichtlichen Zulassungen Z-8.22-841, Z-8.22-843, Z-8.22-869, Z-8.1-29, Z-8.1-924 oder Z-8.1-185.2 geregelt ist, müssen die in Tabelle 2 zusammengestellten Gerüstbauteile des Modulsystems „Ringscaff-V metrisch“ den Angaben der Anlage B, den beim Deutschen Institut für Bautechnik hinterlegten Unterlagen sowie den Regelungen der Abschnitte 2.1 bis 2.3 entsprechen.

Die Gerüstbauteile mit Anschlussköpfen, die nach dieser Zulassung hergestellt werden, dürfen nur unter Verwendung von Anschlussköpfen der Bauart "Ringscaff" nach Tabelle 1 hergestellt werden und müssen den Angaben der entsprechenden Seiten der Anlage B sowie den entsprechenden Abschnitten dieser allgemeinen bauaufsichtlichen Zulassung entsprechen.

Tabelle 2: Gerüstbauteile für die Verwendung im Modulsystem "Ringscaff-V metrisch"

Bezeichnung	Anlage B, Seite	Regelungen für die Herstellung, Kennzeichnung und den Übereinstimmungs- nachweis
Vertikaldiagonale – Ringscaff metrisch	7	Abschnitte 2.1 bis 2.3
Horizontaldiagonale – Ringscaff metrisch	8	
Anfangsstück - Ringscaff	9	gemäß Z-8.22-869
Vertikalständer - Ringscaff	10	
O-Riegel (Rohrriegel) – Ringscaff metrisch	11	Abschnitte 2.1 bis 2.3
O-Riegel verstärkt V-Profil - Ringscaff metrisch	12	
O-Riegel verstärkt T-Profil - Ringscaff metrisch	13	
O-Doppelriegel - Ringscaff metrisch	14	
O-Konsole 0,39m - Ringscaff	15	gemäß Z-8.22-869
Gitterträger 6,0m - Ringscaff metrisch	16	Abschnitte 2.1 bis 2.3
O-Durchstieg mit Leiter - Ringscaff metrisch	18	
Bordbrett - Ringscaff metrisch	19	
Doppel Keilkopf	20	gemäß Z-8.22-869
O-Stahlboden P25 (Clinch) - Ringscaff metrisch	21	Abschnitte 2.1 bis 2.3
O-Stahlboden P25 TS - Ringscaff metrisch	22	
Fallstecker	23	gemäß Z-8.1-924
Gerüsthalter	24	
Fußspindel 0,60m	26	
Fußspindel 0,78m	27	
Fußspindel 0,78m schwenkbar	28	
Fußspindel 0,60m schwenkbar	29	gemäß Z-8.22-869
Gitterträgerkupplung	30	
Montagesicherheitsgeländerpfosten MSG	31	gemäß Z-8.1-185.2
Teleskopgeländer MSG	32	
Alu Spaltabdeckung	33	gemäß Z-8.1-924
Kennzeichnung Ringscaff metrisch	34	---
Vertikalstiele	45	gemäß Z-8.22-841
Anfangsstiele	46	
Vertikalstiele mit eingeschraubtem Rohrverbinder	47	
Vertikalstiel mit eingeschraubtem Rohrverbinder L=50	48	
Flächengerüststiele	49	gemäß Z-8.22-843
Anfangsstück	50	

Tabelle 2: (Fortsetzung)

Bezeichnung	Anlage B, Seite	Regelungen für die Herstellung, Kennzeichnung und den Übereinstimmungs- nachweis
Gerüstspindel, starr	51	gemäß Z-8.1-29
Gerüstspindel, schwenkbar	52	
Spindelkupplung	53	gemäß Z-8.22-843
Kopfspindel	54	
Fußspindelsicherung	55	
Hängegerüstverbinder	56	
Horizontalriegel	57	
Auflagerriegel Rohr-Auflage, verstärkt	58	
Zwischenbelagriegel Rohr-Auflage Mittenausführung (alte Ausführung)	59	
Zwischenbelagriegel Rohr-Auflage Randausführung (alte Ausführung)	60	
Zwischenquerriegel Rohr-Auflage	61	
Vertikaldiagonalen	62	
Horizontaldiagonalen	63	
Diagonalriegel	64	
Horizontaldiagonalen (alte Ausführung)	65	
Stahlboden 32, Rohr-Auflage	66	
Stahlboden 24, Rohr-Auflage	67	
Stahlboden 14, Rohr-Auflage	68	
Gerüsthalter	69	gemäß Z-8.1-29
Längsbordbrett SL-Ausführung	70	
Querbordbrett SL-Ausführung	71	gemäß Z-8.22-843
Bordbretthalter und -kupplung SL-Ausführung	72	
Bordbrett für Rohr-Auflage	73	gemäß Z-8.22-841
Bordbrettadapter	74	
Konsole 41, Rohr-Auflage	75	gemäß Z-8.22-843
Konsole 50, Rohr-Auflage	76	
Konsole 75, Rohr-Auflage	77	
Konsolriegel 24/32	78	
Eckbeläge 41/75 Rohr-Auflage	79	
Spaltenboden	80	
Systemfreier Stahlboden	81	
Alu-Durchstiegstafel mit Alu-Belag, Rohr-Auflage	82	

Tabelle 2: (Fortsetzung)

Bezeichnung	Anlage B, Seite	Regelungen für die Herstellung, Kennzeichnung und den Übereinstimmungs- nachweis
Alu-Durchstiegstafel mit Alu-Belag Rohr-Auflage, Kopfstück	83	gemäß Z-8.22-843
Alu-Durchstiegstafel mit Alu-Belag Rohr-Auflage, Details	84	
Alu-Durchstiegstafel mit Alu-Belag Rohr-Auflage, Profile	85	
Leiter der Alu-Durchstiegstafeln	86	gemäß Z-8.1-841
Gitterträger mit 4 Keilköpfen, RA 300, 400, 500	87	gemäß Z-8.22-843
Gitterträger mit 4 Keilköpfen, RA 600, 700, 800	88	
Doppelriegel Rohr-Auflage	89	
Gitterträger-Riegel Rohr-Auflage	90	
Rohrverbinder mit U-Profil (keilbar) und mit Halbkupplung	91	
Rohrverbinder mit U-Profil (verschraubbar)	92	
Keilkopfkupplungen, starr	93	
Keilkopfkupplungen, drehbar	94	
Alu-Treppe 250, Rohr-Auflage	95	
Alu-Treppe 300, Rohr-Auflage	96	
Alu-Treppe, Kopfstücke	97	
Alu-Treppe, Profile	98	
Alu-Treppe, Aussengeländer	99	
Alu-Treppe, Innengeländer	100	gemäß Z-8.1-29
Alu-Treppe Austrittsgeländer	101	
Fallstecker	102	gemäß Z-8.22-841
Montage-Sicherheits-Geländer Pfosten	103	
Montage-Sicherheits-Geländer Holm	104	gemäß Z-8.1-29
Montage-Sicherheits-Geländer Stirnseiten-Rahmen	105	gemäß Z-8.22-843
Kennzeichnungsschlüssel Contur / Futuro	106	---

2.1.2 Werkstoffe

2.1.2.1 Metalle

Die Werkstoffe müssen den technischen Regeln nach Tabelle 3 entsprechen, ihre Eigenschaften sind durch Prüfbescheinigungen entsprechend Tabelle 3 zu bestätigen.

2.1.2.2 Vollholz

Das Vollholz muss mindestens den Sortierklassen S 10 oder MS 10 nach DIN 4074-1:2012-06 entsprechen oder eine Mindestfestigkeit der Klasse C24 nach DIN EN 338:2010-02 aufweisen.

2.1.2.3 Bau-Furnierplatten

Die Bau-Furnierplatten müssen den Anforderungen der "Zulassungsgrundsätze für die Verwendung von Bau-Furniersperrholz im Gerüstbau"³ entsprechen.

2.1.3 Korrosionsschutz

Es gelten die Technischen Baubestimmungen.

Tabelle 3: Technische Regeln und Prüfbescheinigungen für die metallischen Werkstoffe der Gerüstbauteile

Werkstoff	Werkstoffnummer	Kurzname	technische Regel	Prüfbescheinigung nach DIN EN 10204:2005-01
Baustahl	1.0039	S235JRH ¹⁾	DIN EN 10219-1:2006-07	2.2 ¹⁾
	1.0038	S235JR	DIN EN 10025-2:2005-04	2.2
	1.0045	S355JR		
Band und Blech	1.0250	S320GD	DIN EN 10346:2015-10	3.1
	1.0933	HX340LAD		
Aluminium	EN AW-6061 T6	EN AW- AlMg1SiCu	DIN EN 755-2:2016-10	
	EN AW-6060 T66	EN AW- AlMgSi		
	EN AW-6063 T66	EN AW- AlMg0,7Si		
¹⁾ Die für einige Gerüstbauteile vorgeschriebene erhöhte Streckgrenze $R_{eH} \geq 320 \text{ N/mm}^2$ - diese Bauteile sind in den Zeichnungen der Anlage B entsprechend bezeichnet - ist bei der Herstellung der Profile durch Kaltverfestigung zu erzielen, wobei die Bruchdehnung die Mindestanforderung an Stahl S355J0H nach DIN EN 10219-1:2006-07 nicht unterschreiten darf. Die Werte der Streckgrenze und der Bruchdehnung sind durch ein Abnahmeprüfzeugnis 3.1 nach DIN EN 10204:2005-01 zu bescheinigen.				

2.2 Herstellung und Kennzeichnung

2.2.1 Herstellung

2.2.1.1 Schweißverbindungen

Betriebe, die geschweißte Gerüstbauteile nach dieser Zulassung herstellen, müssen nachgewiesen haben, dass sie hierfür geeignet sind.

Für Stahlbauteile gilt dieser Nachweis als erbracht, wenn

- die Qualifizierung von Schweißverfahren und Schweißpersonal nach DIN EN 1090-2:2011-10 erfolgt und für den Betrieb ein Schweißzertifikat mindestens der EXC 2 nach DIN EN 1090-1:2012-02 vorliegt oder
- für den Betrieb eine Bescheinigung mindestens über die Herstellerqualifikation der Klasse C (Kleiner Eignungsnachweis mit Erweiterung) nach DIN 18800-7:2008-11 vorliegt und dabei durch Verfahrensprüfung die Eignung zur Fertigung der vorgesehenen Schweißverbindungen nachgewiesen ist.

³

vgl. "Mitteilungen, Deutsches Institut für Bautechnik", Heft 3, 1999, Seite 122f.

Für Aluminium-Bauteile gilt dieser Nachweis als erbracht, wenn

- die Qualifizierung von Schweißverfahren und Schweißpersonal nach DIN EN 1090-3:2008-09 erfolgt und für den Betrieb ein Schweißzertifikat mindestens der EXC 2 nach DIN EN 1090-1:2012-02 vorliegt oder
- wenn für den Schweißbetrieb eine Bescheinigung mindestens über die Klasse B nach DIN V 4113:2003-11 vorliegt und dabei durch Verfahrensprüfung die Eignung zur Fertigung der vorgesehenen Schweißverbindungen nachgewiesen ist.

Die Herstellung der Clinch-Verbindungen (Durchsetzfügungen) erfolgt auf speziellen Clinch-Anlagen. Die für die Herstellung der Verbindung relevanten Daten sind beim Deutschen Institut für Bautechnik hinterlegt. Clinch-Verbindungen (Durchsetzfügungen) dürfen nur von Firmen hergestellt werden, die die dazu erforderliche Erfahrung in Verbindung mit dieser Clinch-Anlage haben, es sei denn, es ist für eine Einweisung des Montagepersonals durch Fachkräfte, die für diesen Fall ausreichend Erfahrungen besitzen, gesorgt. Die mittels Clinchen (Durchsetzfügen) zu verbindenden Bauteile müssen unmittelbar aufeinander liegen.

2.2.2 Kennzeichnung

Die Lieferscheine der Gerüstbauteile nach Tabelle 2, deren Herstellung in dieser allgemeinen bauaufsichtlichen Zulassung geregelt ist, sind nach den Übereinstimmungszeichen-Verordnungen der Länder zu kennzeichnen.

Zusätzlich sind die Gerüstbauteile leicht erkennbar und dauerhaft mit

- dem Großbuchstaben "Ü",
- mindestens der verkürzten Zulassungsnummer "911",
- dem Kennzeichen des jeweiligen Herstellers und
- den letzten zwei Ziffern der Jahreszahl der Herstellung

zu kennzeichnen.

Alternativ darf auch die codierte Form der Kennzeichnung nach Anlage A, Seite 34 verwendet werden.

Die Kennzeichnung darf nur erfolgen, wenn die Voraussetzungen nach Abschnitt 2.3 erfüllt sind.

2.3 Übereinstimmungsnachweis

2.3.1 Allgemeines

Die Bestätigung der Übereinstimmung der Gerüstbauteile nach Tabelle 2 mit den Bestimmungen dieser allgemeinen bauaufsichtlichen Zulassung muss für jedes Herstellwerk mit einer Übereinstimmungserklärung des Herstellers auf der Grundlage einer werkseigenen Produktionskontrolle und eines Übereinstimmungszertifikates einer hierfür anerkannten Zertifizierungsstelle sowie einer regelmäßigen Fremdüberwachung durch eine anerkannte Überwachungsstelle nach Maßgabe der folgenden Bestimmungen erfolgen.

Für die Erteilung des Übereinstimmungszertifikats und die Fremdüberwachung einschließlich der dabei durchzuführenden Produktprüfungen hat der Hersteller Gerüstbauteile eine hierfür anerkannte Zertifizierungsstelle sowie eine hierfür anerkannte Überwachungsstelle einzuschalten.

Die Erklärung, dass ein Übereinstimmungszertifikat erteilt ist, hat der Hersteller durch Kennzeichnung der Gerüstbauteile nach Tabelle 2 mit dem Übereinstimmungszeichen (Ü-Zeichen) unter Hinweis auf den Verwendungszweck abzugeben.

Dem Deutschen Institut für Bautechnik ist von der Zertifizierungsstelle eine Kopie des von ihr erteilten Übereinstimmungszertifikats und von der Überwachungsstelle eine Kopie des Überwachungsberichts zur Kenntnis zu geben.

Dem Deutschen Institut für Bautechnik ist auf Verlangen zusätzlich eine Kopie des Erstprüfberichts zur Kenntnis zu geben.

2.3.2 Werkseigene Produktionskontrolle

In jedem Herstellwerk ist eine werkseigene Produktionskontrolle einzurichten und durchzuführen. Unter werkseigener Produktionskontrolle wird die vom Hersteller vorzunehmende kontinuierliche Überwachung der Produktion verstanden, mit der dieser sicherstellt, dass die von ihm hergestellten Gerüstbauteile den Bestimmungen dieser allgemeinen bauaufsichtlichen Zulassung entsprechen.

Die werkseigene Produktionskontrolle soll mindestens die im Folgenden aufgeführten Maßnahmen einschließen:

Gerüstbauteile nach Tabelle 2:

- Kontrolle und Prüfungen des Ausgangsmaterials:
 - Es ist zu kontrollieren, ob für die Werkstoffe Prüfbescheinigungen entsprechend Abschnitt 2.1.2 vorliegen und die bescheinigten Prüfergebnisse den Anforderungen entsprechen.
 - Bei mindestens 1‰ der jeweiligen Bauteile ist die Einhaltung der Maße und Toleranzen entsprechend den Angaben der Konstruktionszeichnungen zu kontrollieren.
- Kontrolle und Prüfungen, die an den Gerüstbauteilen durchzuführen sind:
 - Bei mindestens 1‰ der Gerüstbauteile sind die Einhaltung der Maße und Toleranzen und ggf. die Schweißnähte sowie der Korrosionsschutz entsprechend den Angaben der Konstruktionszeichnungen zu kontrollieren.
 - Bei Schablonenfertigung oder automatischer Fertigung der Gerüstbauteile sind die entsprechenden Schablonen- bzw. Maschineneinstellungen vor der ersten Inbetriebnahme zu überprüfen und zu dokumentieren.
 - Die Maschinenparameter und die verwendete Stempel/Matrizenkombination sind vor jeder Inbetriebnahme und bei jedem Schichtwechsel zu überprüfen und zu dokumentieren. Es sind mindestens bei einem Belag je Schicht die Anordnung der Fügepunkte sowie die Restbodenstärke der einzelnen Clinch-Punkte zu kontrollieren.

Die Ergebnisse der werkseigenen Produktionskontrolle sind aufzuzeichnen und auszuwerten. Die Aufzeichnungen müssen mindestens folgende Angaben enthalten:

- Bezeichnung der Einzelteile bzw. Gerüstbauteile
- Art der Kontrolle
- Datum der Herstellung und der Prüfung der Einzelteile bzw. Gerüstbauteile
- Ergebnis der Kontrollen und Prüfungen und Vergleich mit den Anforderungen
- Unterschrift des für die werkseigene Produktionskontrolle Verantwortlichen.

Die Aufzeichnungen sind mindestens fünf Jahre aufzubewahren und der für die Fremdüberwachung eingeschalteten Überwachungsstelle vorzulegen. Sie sind dem Deutschen Institut für Bautechnik und der zuständigen obersten Bauaufsichtsbehörde auf Verlangen vorzulegen.

Bei ungenügendem Prüfergebnis sind vom Hersteller unverzüglich die erforderlichen Maßnahmen zur Abstellung des Mangels zu treffen. Gerüstbauteile, die den Anforderungen nicht entsprechen, sind so zu handhaben, dass Verwechslungen mit übereinstimmenden ausgeschlossen werden. Nach Abstellung des Mangels ist - soweit technisch möglich und zum Nachweis der Mängelbeseitigung erforderlich - die betreffende Prüfung unverzüglich zu wiederholen.

2.3.3 Fremdüberwachung

In jedem Herstellwerk ist die werkseigene Produktionskontrolle durch eine Fremdüberwachung regelmäßig zu überprüfen, mindestens alle fünf Jahre für Gerüstbauteile nach Tabelle 2. Für Bauteile mit Clinch-Verbindungen (Durchsetzfügungen) ist in den ersten drei Jahren eine jährliche Fremdüberwachung durchzuführen. Treten in diesem Zeitraum keine Auffälligkeiten auf, darf das Intervall auf 5 Jahre verlängert werden.

Im Rahmen der Fremdüberwachung ist eine Inspektion des Werkes und der werkseigenen Produktionskontrolle einschließlich einer Produktprüfung der Gerüstbauteile nach Tabelle 2 durchzuführen. Die Probennahme und Prüfungen obliegen jeweils der anerkannten Stelle.

Es sind mindestens folgende Prüfungen durchzuführen:

- Überprüfung der personellen und einrichtungsmäßigen Voraussetzungen zur ordnungsgemäßen Herstellung der Gerüstbauteile
- Überprüfung der werkseigenen Produktionskontrolle
- Stichprobenartige Kontrollen auf Übereinstimmung der Gerüstknoten und Gerüstbauteile mit den Bestimmungen der Zulassung nach
 - Bauart, Form, Abmessung
 - Korrosionsschutz
 - Kennzeichnung
- Überprüfung des geforderten Schweißprüfungsnachweises
- Für die Clinch-Verbindungen (Durchsetzfügungen) ist eine stichprobenartige Kontrolle auf Übereinstimmung mit den Bestimmungen dieser Zulassung durchzuführen. Es sind die festgelegten Maschinenparameter der Clinch-Anlagen zu überprüfen.

Im Rahmen der Fremdüberwachung ist ein Erstprüfbericht mit Angabe aller relevanten Daten zu erstellen. Der Erstprüfbericht ist dem Deutschen Institut für Bautechnik zur Hinterlegung zu übergeben. Bei einem Herstellerwechsel ist eine neue Prüfung erforderlich.

Die Gerüstbauteile sind der laufenden Produktion zu entnehmen.

Die Ergebnisse der Zertifizierung und Fremdüberwachung sind mindestens fünf Jahre aufzubewahren und der für die Fremdüberwachung eingeschalteten Überwachungsstelle vorzulegen. Sie sind von der Zertifizierungsstelle bzw. der Überwachungsstelle dem Deutschen Institut für Bautechnik oder der zuständigen obersten Bauaufsichtsbehörde auf Verlangen vorzulegen.

3 Bestimmungen für Planung und Bemessung

3.1 Allgemeines

Für den Entwurf und die Bemessung der unter Verwendung des Modulsystems zu erstellenden Gerüste sind, soweit in diesem Bescheid nichts anderes festgelegt ist, die Technischen Baubestimmungen, insbesondere für Arbeits- und Schutzgerüste die Bestimmungen von DIN EN 12811-1:2004-03 in Verbindung mit der "Anwendungsrichtlinie für Arbeitsgerüste nach DIN EN 12811-1"¹ sowie die "Zulassungsgrundsätze für Arbeits- und Schutzgerüste, Anforderungen, Berechnungsannahmen, Versuche, Übereinstimmungsnachweis"⁴ und für Traggerüste die Bestimmungen von DIN EN 12812:2008-12 unter Berücksichtigung der "Anwendungsrichtlinie für Traggerüste nach DIN EN 12812"² zu beachten.

Der Nachweis der Standsicherheit der Gerüste ist in jedem Einzelfall oder durch eine statische Typenberechnung zu erbringen, falls sie nicht der Regelausführung nach Anlage C und D entsprechen.

⁴ Zu beziehen über das Deutsche Institut für Bautechnik.

3.2 Nachweis der Gerüstknotten

3.2.1 Systemannahmen

Die Bestimmungen der folgenden Abschnitte gelten für die Knotenverbindung einschließlich der Verbindung zwischen den Anschlussköpfen und den in den Anlagen angegebenen Stäben (Riegel und Diagonalen).

Die statischen Systeme für die Berechnung der Riegel- und Vertikaldiagonalenanschlüsse sind entsprechend Anlage A, Seite 1 zu modellieren. Die dort angegebenen kurzen Stäbe von der Ständerrohrachse bis zu den Anschlüssen dürfen als starr angenommen werden. Die in den nachfolgenden Abschnitten angegebenen Indizes beziehen sich auf ein lokales Koordinatensystem, in dem die x-Achse die Riegelachse und die z-Achse die Ständerrohrachse darstellen (vgl. Anlage A, Seite 1).

Im Anschluss eines Riegels dürfen planmäßig nur Normalkräfte sowie Biegemomente und Querkräfte in der Ebene Ständerrohr/Riegel und in der Ebene rechtwinklig dazu übertragen werden. Bei Verwendung von kurzen Riegeln mit $L < 0,73$ m und bei Verwendung von Doppel Keilköpfen nach Anlage B, Seite 20 und drehbaren Keilkopfkupplungen nach Anlage B, Seite 94 sind die Anschlüsse gelenkig anzunehmen. Es dürfen dabei nur Normalkräfte und Querkräfte übertragen werden. Bei Verwendung von starren Keilkopfkupplungen nach Anlage A, Seite 93 darf das statische Modell nach Anlage A, Seite 3, Bild 7 verwendet werden.

Beim Nachweis des Gerüstsystems ist zu beachten, dass das Biegemoment im Anschluss Riegel-Ständerrohr auf die Außenkante des Ständerrohres bezogen ist.

Im Anschluss einer Vertikaldiagonale dürfen planmäßig nur Normalkräfte übertragen werden. Die Vertikalkomponente im Vertikaldiagonalenanschluss ist mit den Anschluss-exzentrizitäten entsprechend den Angaben in Anlage A, Seite 1, Bild 2 zu berücksichtigen. Die Momente infolge der Diagonalkraft müssen vom Ständer aufgenommen werden.

Im Anschluss einer Horizontaldiagonalen dürfen planmäßig nur Normalkräfte übertragen werden.

Die Angaben für Steifigkeit und Beanspruchbarkeit der Anschlüsse gelten für den Anschluss im "kleinen" und "großen" Loch der Anschlusssteller.

In sämtlichen Formeln der folgenden Abschnitte sind die Schnittkräfte N und V in [kN], die Biege- und Torsionsmomente M in [kNcm] einzusetzen.

3.2.2 Anschluss Riegel

3.2.2.1 Last-Verformungs-Verhalten

3.2.2.1.1 Biegung in der vertikalen Ebene

Sofern kein gelenkiger Anschluss angenommen wird, sind beim Nachweis eines Gerüsts die Riegelanschlüsse in der aus Ständerrohr und Riegel gebildeten Ebene (vertikale Ebene) mit einer drehfedernden Einspannung in Abhängigkeit von der Ausführung entsprechend der Momenten/Drehwinkel (M_y/φ)-Beziehungen nach Anlage A, Seite 2, Bild 3 zu berücksichtigen.

3.2.2.1.2 Biegung in der horizontalen Ebene

Sofern kein gelenkiger Anschluss angenommen wird, sind beim Nachweis eines Gerüsts die Riegelanschlüsse in der Ebene rechtwinklig zu der aus Ständerrohr und Riegel gebildeten Ebene (horizontale Ebene) mit einer drehfedernden Einspannung in Abhängigkeit von der Ausführung entsprechend der Momenten/Drehwinkel (M_z/φ)-Beziehungen nach Anlage A, Seite 2, Bild 4 zu berücksichtigen.

3.2.2.2 Tragfähigkeitsnachweis

3.2.2.2.1 Allgemeiner Nachweis

Im Anschluss eines Riegels ist nachzuweisen, dass die Beanspruchungen nicht größer sind als die Beanspruchbarkeiten nach Tabelle 4.

Tabelle 4: Beanspruchbarkeiten im Anschluss eines Riegels

Anschlusschnittgröße	Beanspruchbarkeit
Biegemoment $M_{y,Rd}$ [kNcm]	$\pm 94,5$
vertikale Querkraft $V_{z,Rd}$ [kN]	$\pm 26,0$
Biegemoment $M_{z,Rd}$ [kNcm]	$\pm 21,8$
horizontale Querkraft $V_{y,Rd}$ [kN]	$\pm 9,27$
Normalkraft N_{Rd} [kN]	$\pm 30,3$

3.2.2.2.2 Interaktion Ständerrohr/ Riegelanschluss

Im Bereich belasteter Anschlusssteller ist folgende Bedingung zu erfüllen:

$$c \cdot I_A + d \cdot I_S \leq 1 \quad (\text{Gl. 1})$$

Dabei sind:

c, d Faktoren nach Tabelle 5

Tabelle 5: Faktoren c und d

Faktor	Geltungsbereich		
	$0 \leq I_A \leq 0,5$	$0,5 < I_A \leq 0,915$	$0,915 < I_A \leq 1,0$
c	0	0,225	0,800
d	1,0	0,888	0,300

I_A Ausnutzungsgrad im Riegelanschluss

$$I_A = \frac{M_{y,Ed}}{M_{y,Rd}} \quad (\text{Gl. 2})$$

Dabei sind: $M_{y,Ed}$ Biegemoment im Riegelanschluss
 $M_{y,Rd}$ Beanspruchbarkeit gegenüber Biegemomente im Riegelanschluss nach Tabelle 4

I_S Vektorieller Ausnutzungsgrad im Ständerrohr im Bereich belasteter Anschlusssteller

– Für $v_{act} \leq 1/3$ gilt:

$$I_S = \frac{a}{b} \quad (\text{a, b siehe Bild 1, wobei b aus der Interaktionsbeziehung nach Bild 1 zu ermitteln ist.})$$

- Für $1/3 < v_{act} \leq 0,9$ ist der vektorielle Ausnutzungsgrad unter Berücksichtigung der Interaktionsbeziehung entsprechend dem linken Gleichungsteil, Spalte 4 von Tabelle 7, DIN 4420-1:1990-12 zu bestimmen.

Dabei ist:

v_{act} Ausnutzungsgrad gegenüber Querkraft im Ständerrohr

$$v_{act} = \frac{V_{St,Ed}}{V_{St,Rd}} \quad (Gl. 3)$$

$V_{St,Ed}$ Querkraft im Ständerrohr

$V_{St,Rd}$ Beanspruchbarkeit gegenüber Querkraft im Ständerrohr

$$V_{St,Rd} = V_{pl,d} = 48,5 \text{ kN}$$



Bild 1: Vektorieller Ausnutzungsgrad im Ständerrohr

3.2.2.2.3 Schnittgrößenkombination

Bei Schnittgrößenkombinationen im Anschluss eines Rohrriegels ist folgende Bedingung zu erfüllen:

$$\frac{N_{Ed}}{N_{Rd}} + \frac{M_{y,Ed}}{M_{y,Rd}} + \frac{\max(|V_{z,Ed}| - 2,0; 0)}{V_{z,Rd}} + \frac{M_{z,Ed}}{M_{z,Rd}} + \frac{V_{y,Ed}}{26,1} \leq 1 \quad (\text{Gl. 4})$$

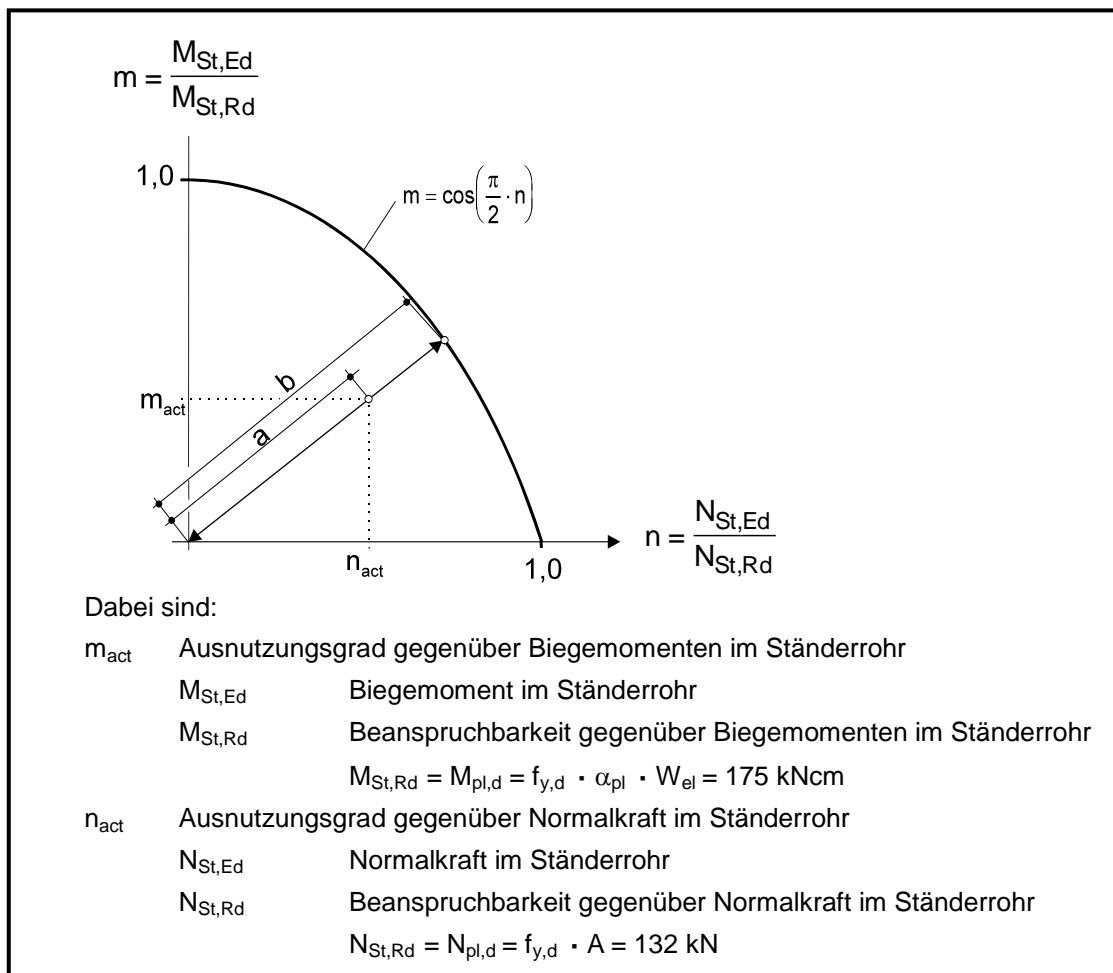
Dabei sind:

$N_{Ed}, M_{y,Ed}, V_{z,Ed}, M_{z,Ed}, V_{y,Ed}$ Beanspruchungen im Riegelanschluss

$N_{Rd}, M_{y,Rd}, V_{z,Rd}, M_{z,Rd}$ Beanspruchbarkeiten nach Tabelle 4

3.2.3 Anschluss Vertikaldiagonale

3.2.3.1 Last-Verformungs-Verhalten

Im Gesamtsystem sind die Vertikaldiagonalen inklusive deren Anschlüsse in Abhängigkeit von der Beanspruchungsrichtung (Zug oder Druck) und der Diagonalenlänge mit den Kennwerten nach Tabelle 6 zu berücksichtigen. Die Verformungsanteile von Ständer und Riegel infolge der Exzentrizität e_y (siehe Anlage A, Seite 1, Bild 2) sind in den Angaben enthalten.

Tabelle 6: Kennwerte der Vertikaldiagonalen

Feldlänge L [m]	Feldhöhe H [m]	Stab- länge [m]	Beanspruchung durch Druckkraft		Beanspruchung durch Zugkraft	
			$c_{V,d}^{(-)}$ [kN/cm]	$N_{V,Rd}^{(-)}$ [kN]	$c_{V,d}^{(+)}$ [kN/cm]	$N_{V,Rd}^{(+)}$ [kN]
0,73	2,00	2,08	6,81	18,3	7,73	19,5
1,00		2,17	6,55	17,0	7,50	
1,50		2,41	5,93	13,9	7,15	
2,00		2,72	5,18	11,1	6,85	
2,50		3,08	4,45	9,01	6,59	
3,00		3,48	3,78	7,47	6,40	
L, H siehe Anlage A, Seite 1, Bild 2						

3.2.3.2 Tragfähigkeitsnachweis

Für die Vertikaldiagonalen ist in Abhängigkeit von der Beanspruchungsrichtung folgender Nachweis zu führen:

$$\frac{N_{V,Ed}}{N_{V,Rd}} \leq 1 \quad (\text{Gl. 5})$$

Dabei sind:

$N_{V,Ed}$ Zug- oder Druckkraft in der Vertikaldiagonalen

$N_{V,Rd}$ Beanspruchbarkeit der Vertikaldiagonalen gegenüber Zug- bzw. Druckkraft

3.2.4 Anschluss Horizontaldiagonale

3.2.4.1 Last-Verformungs-Verhalten

Beim Nachweis eines Gerüsts sind die Anschlüsse der Horizontaldiagonalen nach Anlage B, Seiten 8 und 65 mit einer Wegfeder entsprechend den Angaben nach Anlage A, Seite 3, Bild 5 zu berücksichtigen.

Beim Nachweis eines Gerüsts sind die Anschlüsse der Horizontaldiagonalen nach Anlage B, Seite 63 mit einer Wegfeder entsprechend den Angaben nach Tabelle 7 zu berücksichtigen. Die Kennwerte der Horizontaldiagonalen nach Anlage B, Seite 63 berücksichtigen die Anschlüsse sowie die Diagonalrohre.

Tabelle 7: Steifigkeit $c_{H,d}$ und Beanspruchbarkeit $N_{H,Rd}$ der Horizontaldiagonalen nach Anlage B, Seite 63

Beanspruchung	L [m]	B bzw. W [m]	$c_{H,d}$ [kN/cm]	$N_{H,Rd}$ [kN]
Zug- oder Druckkraft	2,5	0,745	40,8	± 11,0
	3,0		29,4	
	2,0	1,000	56,5	
	2,5		44,2	
	3,0	29,7		
	2,5	1,065	45,1	
	3,0		29,4	
	2,5	1,391	46,9	
	3,0		27,2	
	2,0	1,500	61,6	
	2,5		46,4	
	3,0		25,8	
	2,5	2,000	38,4	
	3,0		13,8	
	3,0	2,500	8,9	
L, B Gerüstfeldlänge und -breite (vgl. Anlage B, Seite 63)				

3.2.4.2 Tragfähigkeitsnachweis

Für die Horizontaldiagonalen nach Anlage B, Seite 63 ist folgender Nachweis zu führen:

$$\frac{N_{H,Ed}}{N_{H,Rd}} \leq 1 \quad (\text{Gl. 6})$$

Dabei sind:

$N_{H,Ed}$ Zug- oder Druckkraft in der Horizontaldiagonalen
 $N_{H,Rd}$ Beanspruchbarkeit der Horizontaldiagonalen gegenüber Zug- bzw. Druckkraft nach Tabelle 7

Die Beanspruchbarkeit der Anschlüsse der Horizontaldiagonalen nach Anlage B, Seiten 8 und 65 gegenüber Normalkraft ist Tabelle 8 zu entnehmen. Die Diagonalen selbst sind bei Druckbeanspruchung auf Biegeknicken unter Berücksichtigung der Exzentrizitäten nach Anlage B, Seite 65 zu untersuchen.

Tabelle 8: Beanspruchbarkeit des Horizontaldiagonalen-Anschlusses nach Anlage B, Seiten 8 und 65

Anschlusschnittgröße	Beanspruchbarkeit
Zug- oder Druckkraft $N_{H,Rd}$ [kN]	$\pm 4,07$

3.2.5 Anschlusssteller

3.2.5.1 Anschluss in unmittelbar benachbarten Löchern der Anschlusssteller

Beim Anschluss von zwei Riegeln, einem Riegel und einer Vertikaldiagonalen oder einem Riegel und einer Horizontaldiagonale in unmittelbar benachbarten Löchern ist folgender Nachweis zu führen:

$$(n^A + n^B)^2 + v^2 \leq 1 \quad (\text{Gl. 7})$$

mit:

- n, v Interaktionsanteile nach Tabelle 9
- A Riegel A
- B Riegel B oder Vertikal- oder Horizontaldiagonale

Tabelle 9: Interaktionsanteile

Interaktionsanteil	Anschluss Riegel A/ Riegel B	Anschluss Riegel A/ Vertikaldiagonale B	Anschluss Riegel A/ Horizontaldiagonale B
n^A		$\frac{N_{Ed}^{A(+)} + \frac{ M_{y,Ed}^A }{e}}{N_{Rd}}$	
n^B	$\frac{N_{Ed}^{B(+)} + \frac{ M_{y,Ed}^B }{e}}{N_{Rd}}$	$\frac{0,707 N_{V,Ed}^{(+)} \sin \alpha + \frac{e_D}{e} \cdot N_{V,Ed} \cos \alpha}{N_{Rd}}$	$\frac{N_{H,Ed}^{(+)}}{N_{Rd}}$
v	$\frac{V_{z,Ed}^A + V_{z,Ed}^B}{39,7}$	$\frac{ N_{V,Ed} \cos \alpha + V_{z,Ed}^A}{39,7}$	$\frac{V_{z,Ed}^A}{V_{z,Rd}}$

Dabei sind:

- $N_{Ed}^{A(+)}; N_{Ed}^{B(+)}$ Normalkraft (nur Zugkräfte berücksichtigen) im Riegelanschluss (Riegel A bzw. Riegel B)
- $M_{y,Ed}^A; M_{y,Ed}^B$ Biegung im Riegelanschluss (Riegel A bzw. Riegel B)
- $V_{z,Ed}^A; V_{z,Ed}^B$ vertikale Querkraft im Riegelanschluss (Riegel A bzw. Riegel B)
- $N_{V,Ed}$ Normalkraft in der Vertikaldiagonalen
- $N_{V,Ed}^{(+)}$ Zugkraft in der Vertikaldiagonalen
- $N_{H,Ed}^{(+)}$ Zugkraft in der Horizontaldiagonalen

- e Exzentrizität am Riegelanschluss:
Rohrriegel: $e = 3,05$ cm
- e_D Exzentrizität am Vertikaldiagonalenanschluss: $e_D = 5,7$ cm
- α Winkel zwischen Vertikaldiagonale und Ständerrohr (vgl. Anlage A, Seite 1)
- $N_{Rd}, V_{z,Rd}$ Beanspruchbarkeiten nach Tabelle 4

Der Nachweis ist jeweils paarweise rings um den Knoten zu führen.

3.2.5.2 Anschluss von Riegeln und/oder Diagonalen in beliebigen Löchern der Anschlusssteller

$$\frac{\sum V_{z,Ed}}{\sum V_{z,Rd}} \leq 1 \quad (\text{Gl. 8})$$

Dabei ist:

- $\sum V_{z,Ed}$ Summe aller am Anschlusssteller angreifenden vertikalen Querkräfte (incl. Vertikalkomponente der Vertikaldiagonalen)
- $\sum V_{z,Rd} = 73,2$ kN Beanspruchbarkeit der Anschlusssteller gegenüber vertikalen Querkräften

3.2.6 Keilkopfkupplung starr

3.2.6.1 Allgemeines

Die Keilkopfkupplung starr nach Anlage B, Seite 93 darf zum Anschluss von "freien" Gerüstrohren $\varnothing 48,3 \times 3,2$ mm an den Ständerrohren des Gerüstsystems verwendet werden. Ein Zusammenwirken mehrerer Keilkopfkupplungen als statisch unbestimmtes System unter vertikaler Querkraft ist unzulässig.

Die durch die Keilkopfkupplungen übertragenen Schnittgrößen sind in den Ständerrohren gemäß Abschnitt 3.2.2.2.2 sowie in den Anschlussstellern gemäß Abschnitt 3.2.5 nachzuweisen.

3.2.6.2 Last-Verformungs-Verhalten

Im Gesamtsystem sind die Verbindungen von "freien" Gerüstrohren $\varnothing 48,3 \times 3,2$ mm mit den Ständerrohren durch Keilkopfkupplungen mit einer vertikalen Wegfeder der Steifigkeit entsprechend den Angaben nach Anlage A, Seite 3, Bilder 6 und 7 zu berücksichtigen.

3.2.6.3 Tragfähigkeitsnachweise

Für die Verbindungen von "freien" Gerüstrohren $\varnothing 48,3 \times 3,2$ mm mit den Ständerrohren durch Keilkopfkupplungen ist folgender Nachweis zu führen:

$$\frac{N_{Ed}}{N_{Rd}} + \frac{V_{z,Ed}}{V_{z,Rd}} \leq 1 \quad (\text{Gl. 9})$$

Dabei sind:

- N_{Ed} Zug- oder Druckkraft im Anschluss der Keilkopfkupplung
- $V_{z,Ed}$ vertikale Querkraft im Anschluss der Keilkopfkupplung
- N_{Rd} Beanspruchbarkeit des Anschlusses der Keilkopfkupplung gegenüber Zug- bzw. Druckkraft nach Tabelle 10
- $V_{z,Rd}$ Beanspruchbarkeit des Anschlusses der Keilkopfkupplung gegenüber vertikaler Querkraft nach Tabelle 10

Tabelle 10: Beanspruchbarkeit im Anschluss einer Keilkopfkupplung starr nach Anlage A, Seite 93

Anschlusschnittgröße	Beanspruchbarkeit
Zug- oder Druckkraft N_{Rd}	$\pm 27,3$ kN
vertikale Querkraft $V_{z,Rd}$	$\pm 7,6$ kN

3.3 Nachweise des Gesamtsystems

3.3.1 Vertikale Beanspruchbarkeit von Belägen

Die Beläge des Modulsystems "Ringscaff-V metrisch" sind entsprechend Tabelle 11 für die Verkehrslasten der Lastklassen nach DIN EN 12811-1:2004-03, Tabelle 3 und für die Verwendung im Fang- und Dachfanggerüst mit Absturzhöhen bis zu 2 m nach DIN 4420-1:2004-03 (Klasse D nach DIN EN 12810-1:2004-03) nachgewiesen.

Tabelle 11: Zuordnung der Beläge zu den Lastklassen

Bezeichnung	Anlage B, Seite	Feldweite λ [m]	Verwendung in Lastklassen
O-Stahlboden P25 (Clinch) O-Stahlboden P25 TS/Y (verschweißt)	21	$\leq 2,00$	≤ 6
		22	≤ 5
			3,00
O-Durchstieg mit Leiter	18	$\leq 3,00$	≤ 3
Stahlboden 32, Rohr-Auflage Stahlboden 24, Rohr-Auflage Stahlboden 14, Rohr-Auflage	66	$\leq 2,00$	≤ 6
		67	≤ 5
	68	3,00	≤ 4
Systemfreier Stahlboden B30	81	$\leq 1,50$	≤ 6
		2,00	≤ 4
		2,30	≤ 3
Systemfreier Stahlboden B19	81	$\leq 1,50$	≤ 6
		2,00	≤ 5
		2,30	≤ 4
Alu-Durchstieg mit Alu-Belag, Rohr-Auflage	82	2,50	≤ 4
		3,00	≤ 3

3.3.2 Elastische Stützung der Vertikalrahmenzüge

Nicht verankerte Knoten von Ständerzügen dürfen in der Ebene rechtwinklig zur Spannrichtung der Beläge (bei Fassadengerüsten rechtwinklig zur Fassade) durch die horizontalen Ebenen (Belagelemente) als elastisch gestützt angenommen werden, sofern die horizontal benachbarten Knoten verankert sind. Diese elastische Stützung darf durch die Annahme einer Wegfeder mit den in Tabelle 12 angegebenen Bemessungswerten für Lastklassen ≤ 3 berücksichtigt werden.

Tabelle 12: Bemessungswerte der horizontalen Wegfedern

Belag	nach Anlage B, Seite	Gerüstbreite b [m]	Feldweite λ [m]	Lose f_o [cm]	Steifigkeit $c_{\perp,d}$ [kN/cm]	Beanspruch- barkeit der Federkraft $F_{\perp,Rd}$ [kN]
					$0 < F_{\perp} \leq F_{\perp,Rd}$	
O-Stahlboden P25 (Clinch)	21	0,73	$\leq 3,0$	3,51	1,00	2,89
O-Stahlboden P25 TS/Y (verschweißt)	22			2,94	1,69	3,00
Stahlboden 32, Rohr-Auflage	66			3,80	0,98	1,64

3.3.3 Elastische Kopplung der Vertikalebene je Gerüstfeld

Die innere und äußere Vertikalebene eines Gerüsts dürfen in Richtung dieser Ebenen (bei Fassadengerüsten parallel zur Fassade) durch die horizontalen Ebenen (Belagelemente) als elastisch aneinander gekoppelt angenommen werden. Diese elastische Kopplung darf durch die Annahme von parallelen Kopplungsfedern mit den in Tabelle 13 angegebenen Kennwerten, unabhängig von der Feldweite für Lastklassen ≤ 3 , berücksichtigt werden.

Tabelle 13: Bemessungswerte der horizontalen Kopplungsfedern

Belag	nach Anlage B, Seite	Gerüstbreite b [m]	Feldweite λ [m]	Lose f_o [cm]	Steifigkeit $c_{\parallel,d}$ [kN/cm]	Beanspruch- barkeit der Federkraft $F_{\parallel,Rd}$ [kN]
					$0 < F_{\parallel} \leq F_{\parallel,Rd}$	
O-Stahlboden P25 (Clinch)	21	0,73	$\leq 3,0$	0,7	2,3	3,9
O-Stahlboden P25 TS/Y (verschweißt)	22					
Stahlboden 32, Rohr-Auflage	66					

3.3.4 Materialkennwerte

Für Bauteile aus Stahl S235JRH mit erhöhter Streckgrenze ($R_{eH} \geq 280 \text{ N/mm}^2$ oder $R_{eH} \geq 320 \text{ N/mm}^2$) - diese Bauteile sind in den Zeichnungen der Anlage B entsprechend bezeichnet - darf ein Bemessungswert der Streckgrenze von $f_{y,d} = 254 \text{ N/mm}^2$ bzw. $f_{y,d} = 291 \text{ N/mm}^2$ der Berechnung zugrunde gelegt werden. Die übrigen Kennwerte sind entsprechend des Grundwerkstoffs S235JRH anzusetzen.

3.3.5 Gerüstspindeln

Die Ersatzquerschnittswerte für die Spannungs- und Interaktionsnachweise und Verformungsberechnungen nach DIN 4425:2017-04 (Anhang B von DIN EN 12811-1:2004-03) sind für die Gerüstspindeln nach

- Anlage B, Seiten 26 bis 29 wie folgt anzunehmen:

$$\begin{aligned} A &= A_S = 4,84 \text{ cm}^2 \\ I &= 5,17 \text{ cm}^4 \\ W_{el} &= 3,31 \text{ cm}^3 \\ {}_{red}W_{pl} &= 1,25 \cdot 3,31 = 4,14 \text{ cm}^3 \end{aligned}$$

- Anlage B, Seite 51 wie folgt anzunehmen:

$$\begin{aligned} A &= A_S = 3,09 \text{ cm}^2 \\ I &= 3,60 \text{ cm}^4 \\ W_{el} &= 2,42 \text{ cm}^3 \\ {}_{red}W_{pl} &= 1,25 \cdot 2,42 = 3,03 \text{ cm}^3 \end{aligned}$$

Beim Nachweis der Tragfähigkeit der Gerüstspindeln darf die Cosinus-Interaktion nach DIN 4420-1:1990-12, Tabelle 7 verwendet werden.

3.3.6 Kupplungen

Beim Nachweis der an verschiedenen Bauteilen angebrachten Halbkupplungen sind die Beanspruchbarkeiten und Steifigkeiten für Halbkupplungen der Klasse B entsprechend den Angaben der DIN EN 74-2:2009-01 anzusetzen.

3.3.7 Ständerstöße

Sofern in Z-8.22-869 und Z-8.22-841 keine Einschränkungen oder ergänzenden Regelungen formuliert sind, sind Ständerstöße im Modulsystem "Ringscaff-V metrisch" grundsätzlich den geltenden Technischen Baubestimmungen entsprechend zu modellieren und nachzuweisen, siehe auch "Rechnerische Behandlung von Ständerstößen mit einseitig, zentrisch fixiertem Stoßbolzen für Arbeits- und Schutzgerüste sowie für Traggerüste aus Stahl"⁵.

Ist nicht sichergestellt, dass nur Bauteile mit gleichen Rohrverbindern in einem Gerüst verwendet werden oder dass deren Einfluss durch detaillierte Berechnungs- und Planungsunterlagen erfasst wird, so sind für den Nachweis des entsprechenden Gerüsts die Angaben der ungünstigsten Ständerstoßausführung zu verwenden.

4 Bestimmungen für die Ausführung

4.1 Allgemeines

Die Ausführung und Überprüfung der Gerüste ist nicht Gegenstand dieser allgemeinen bauaufsichtlichen Zulassung.

Der Auf-, Um- und Abbau der Gerüste hat unter Beachtung der Aufbau- und Verwendungsanleitung⁶ des Herstellers zu erfolgen.

4.2 Beschaffenheit der Bauteile

Alle Bauteile müssen vor dem Einbau auf ihre einwandfreie Beschaffenheit überprüft werden; beschädigte Bauteile dürfen nicht verwendet werden.

⁵ Siehe DIBt-Newsletter 4/2017

⁶ Die Aufbau- und Verwendungsanleitung hat den in der "Anwendungsrichtlinie für Arbeitsgerüste nach DIN EN 12811-1", siehe DIBt-Mitteilungen Heft 2/2006, gestellten Anforderungen zu entsprechen.

4.3 Bauliche Durchbildung

4.3.1 Bauteile

Für Gerüste nach dieser Zulassung sind die in Tabelle 2 genannten Gerüstbauteile und Gerüstbauteile, die unter Verwendung von Einzelteilen des Gerüstknotens hergestellt wurden, zu verwenden. Es dürfen nur solche Bauteile verwendet werden, die entsprechend Abschnitt 2.2.2 bzw. entsprechend den Regelungen der allgemeinen bauaufsichtlichen Zulassungen Z-8.22-841, Z-8.22-843, Z-8.22-869, Z-8.1-29, Z-8.1-924 oder Z-8.1-185.2 gekennzeichnet sind. Die verwendeten Einzelteile der Gerüstknoten müssen entsprechend den Regelungen nach Tabelle 1 gekennzeichnet sein.

Im Einzelfall dürfen auch Stahlrohre und Kupplungen nach DIN EN 12811-1:2004-03 sowie Gerüstbretter und -bohlen nach DIN 4420-1:2004-03 ergänzt werden.

Abweichend von der in Anlage B dargestellten Gerüstspindeln dürfen auch andere leichte Gerüstspindeln nach DIN 4425:2017-04 oder Fußspindeln nach Anhang B von DIN EN 12811-1:2004-03 entsprechend den erforderlichen Tragfähigkeiten verwendet werden.

Für die Verwendung des Gerüstknotens gilt folgendes:

- Je Anschlusssteller dürfen höchstens acht Stäbe angeschlossen werden.
- Die Keile der Anschlussköpfe sind von oben nach unten mit einem mindestens 500 g schweren Hammer bis zum Prellschlag festzuschlagen.

4.3.2 Fußbereich

Die unteren Ständerrohre oder Anfangsstücke sind auf Gerüstspindeln zu setzen und so auszurichten, dass die Gerüstlagen horizontal liegen. Es ist dafür zu sorgen, dass die Endplatten der Gerüstspindeln horizontal und vollflächig aufliegen und die aus dem Gerüst resultierenden Kräfte in der Aufstellebene aufgenommen und weitergeleitet werden können.

4.3.3 Gerüstbelag

Die Gerüstbeläge sind gegen unbeabsichtigtes Ausheben zu sichern.

4.3.4 Seitenschutz

Für den Seitenschutz gelten die Bestimmungen von DIN EN 12811-1:2004-03. Es sind vorrangig die dafür vorgesehenen Bauteile und nur in Ausnahmen auch Bauteile wie Stahlrohre und Kupplungen nach DIN EN 12811-1:2004-03 sowie Gerüstbretter und -bohlen nach DIN 4420-1:2004-03 zu verwenden.

4.3.5 Aussteifung

Gerüste müssen ausgesteift sein.

Die vertikalen Ebenen sind durch Längsriegel oder durch Längsriegel in Verbindung mit Vertikaldiagonalen auszusteifen. Als Längsriegel können auch Systembeläge in Verbindung mit Querriegeln für den Standsicherheitsnachweis berücksichtigt werden.

Die horizontalen Ebenen sind durch Riegel und Horizontaldiagonalen oder durch Systembeläge in Verbindung mit Querriegeln auszusteifen.

Die Ausbildung und Lage der einzelnen aussteifenden Ebenen ergibt sich aus dem Standsicherheitsnachweis.

4.3.6 Verankerung

Das Verankerungsraster und die Ankerkräfte ergeben sich aus dem Standsicherheitsnachweis.

Die Verankerungen der Gerüsthalter an der Fassade oder an anderer Stelle am Bauwerk sind nicht Gegenstand dieser Zulassung. Der Anwender hat dafür Sorge zu tragen, dass diese die Kräfte aus den Gerüsthaltern sicher aufnehmen und ableiten können. Vertikalkräfte dürfen dabei nicht übertragen werden.

4.3.7 Kupplungen

Die Kupplungen mit Schraubverschluss sind beim Anschluss an die Ständer mit einem Anzugsmoment von 50 Nm anzuziehen; Abweichungen von $\pm 10\%$ sind zulässig. Die Schrauben sind entsprechend der Verwendungsanleitung des Herstellers leicht gangbar zu halten.

5 Bestimmung für Nutzung und Wartung

5.1 Allgemeines

Die Nutzung der Gerüste ist nicht Gegenstand dieser allgemeinen bauaufsichtlichen Zulassung.

5.2 Gerüstbauteile aus Holz

Um Schäden infolge Feuchtigkeitseinwirkung bei Gerüstbauteilen aus Holz vorzubeugen, sind diese trocken, bodenfrei und ausreichend durchlüftet zu lagern.

Andreas Schult
Referatsleiter

Beglaubigt



Bild 1: Riegelanschluss



Knotenmomente M_i
 infolge einer Diagonalkraft N_v

$$M_{St,x} = 5,00 \text{ cm} \cdot N_v \cdot \cos \alpha$$

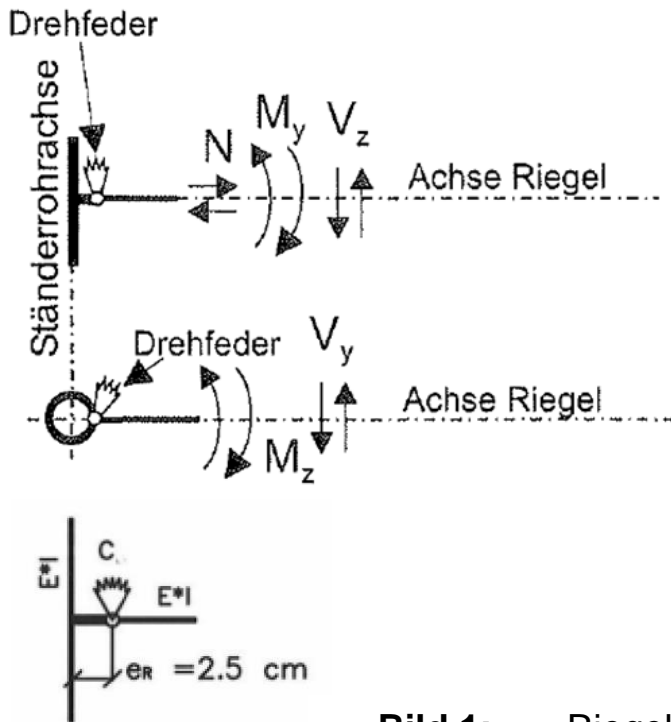
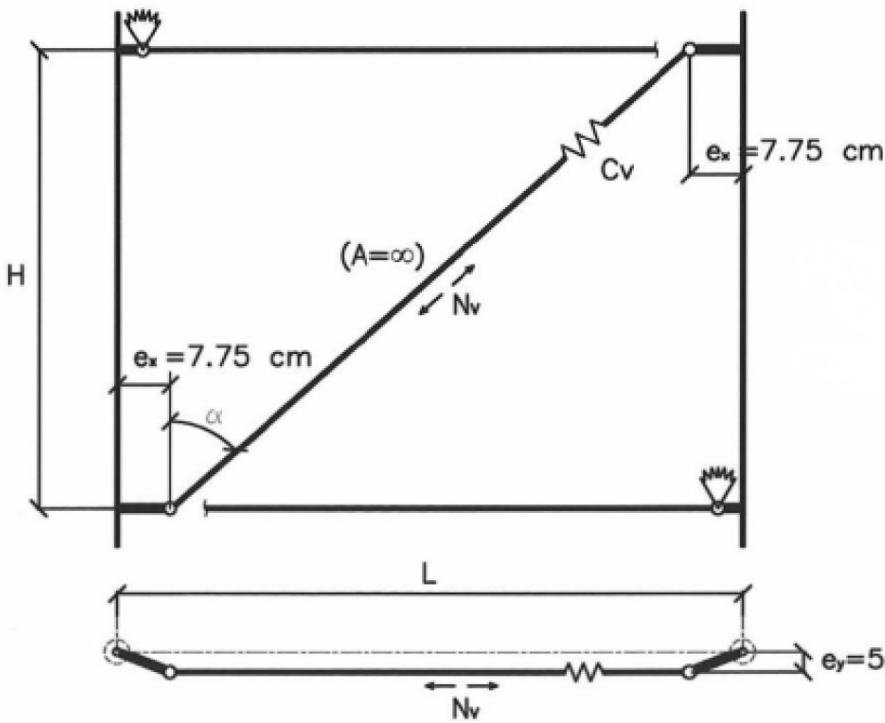
$$M_{St,y} = 7,75 \text{ cm} \cdot N_v \cdot \cos \alpha$$

$$M_{St,z} = 5,00 \text{ cm} \cdot N_v \cdot \sin \alpha$$



Bild 2: Vertikaldiagonalenanschluss

elektronische Kopie der abt des dibt: z-8.22-911

Modulsystem "Ringscaff-V metrisch"

Statische Systeme für den Riegel- und Vertikaldiagonalenanschluss

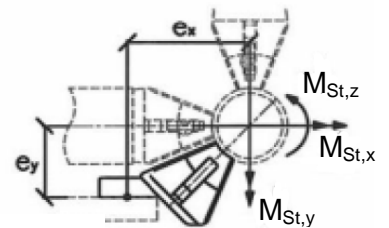
Anlage A,
 Seite 1

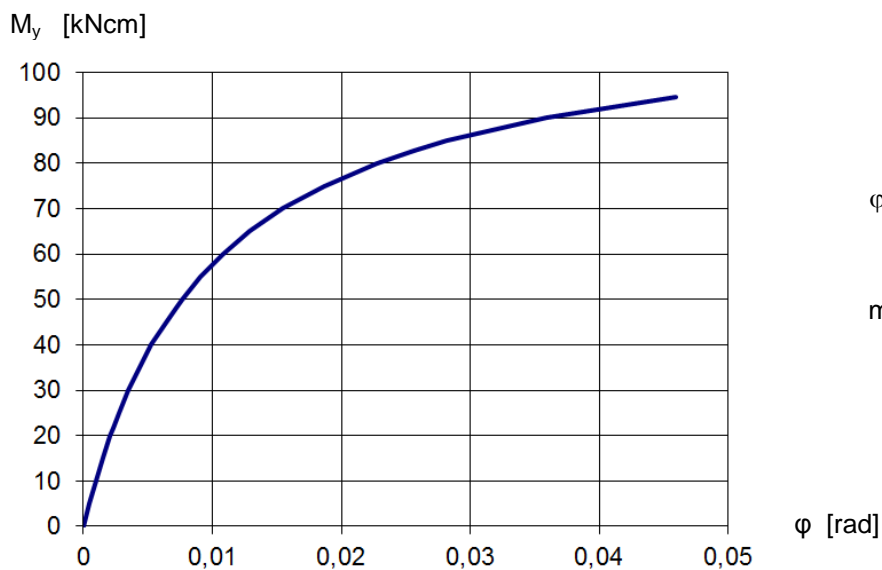

$$\varphi_d = \frac{M_y}{11600 - 101 \cdot |M_y|} \text{ [rad]}$$

mit M_y in [kNcm]

Bild 3: Drehfedersteifigkeit im Rohr-Riegelanschluss bei Biegemoment in der vertikalen Ebene

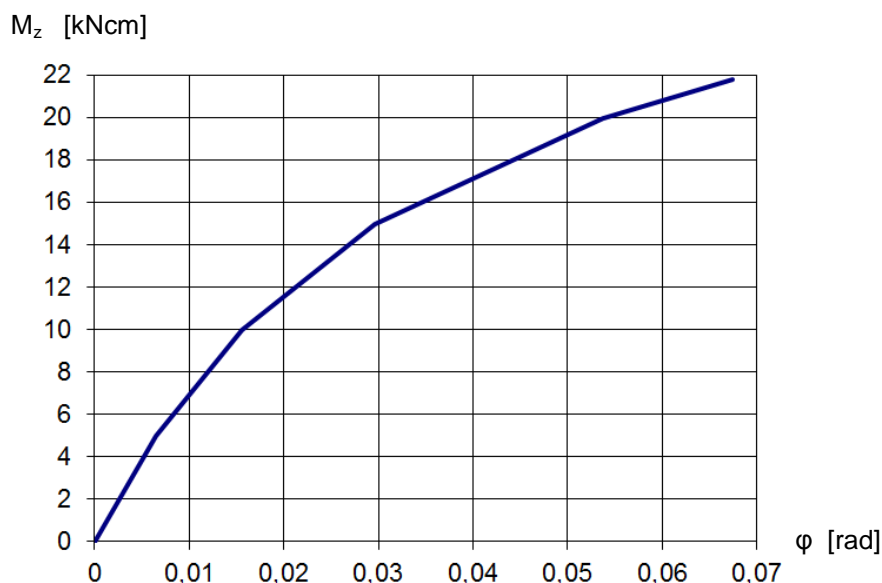

$$\varphi_d = \frac{M_z}{914 - 27,1 \cdot |M_z|} \text{ [rad]}$$

mit M_z in [kNcm]

Bild 4: Drehfedersteifigkeit im Rohr-Riegelanschluss bei Biegemoment in der vertikalen Ebene

elektronische Kopie der abt des dibt: z-8.22-911

Modulsystem "Ringscaff-V metrisch"

Drehfedersteifigkeiten im Riegelanschluss

Anlage A,
 Seite 2

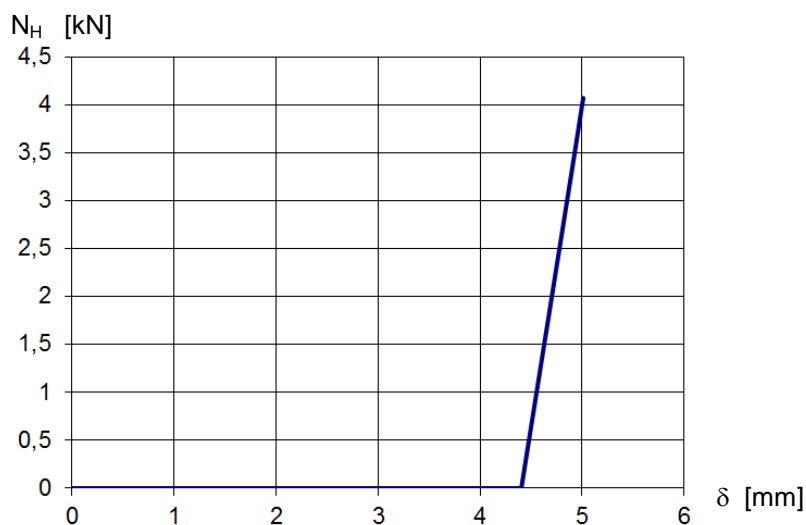

$$\delta_d = 4,4 + \frac{N_H}{6,65} \text{ [mm]}$$

mit N_H in [kN]

Bild 5: Wegfedersteifigkeit im Anschluss einer Horizontaldiagonalen nach Anlage B, Seiten 8 und 65

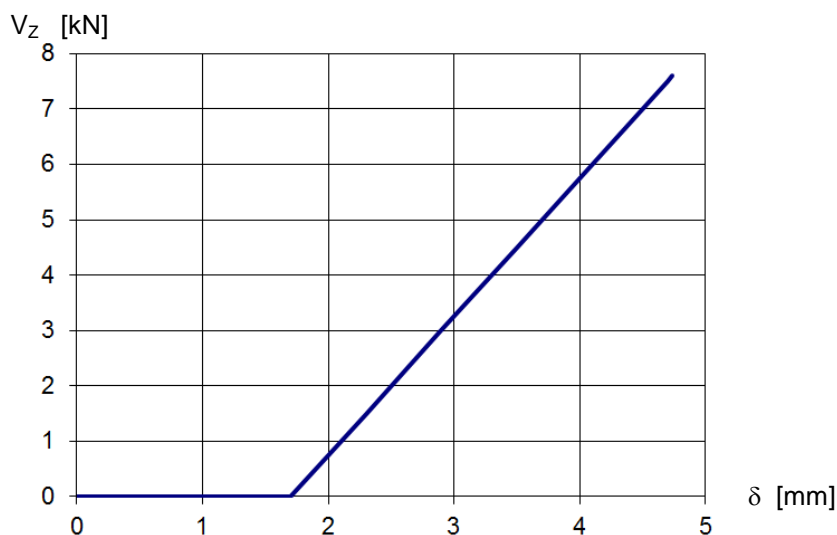

$$\delta_d = 1,7 + \frac{V_Z}{2,5} \text{ [mm]}$$

mit V_Z in [kN]

Bild 6: Wegfedersteifigkeit im Anschluss einer Keilkopfkupplung starr nach Anlage B, Seite 93 in der Ständerrohrachse



Bild 7: Statisches Modell für die Keilkopfkupplung starr nach Anlage B, Seite 93

Modulsystem "Ringscaff-V metrisch"

Horizontaldiagonalenanschluss und Keilkopfkupplung starr

Anlage A,
 Seite 3

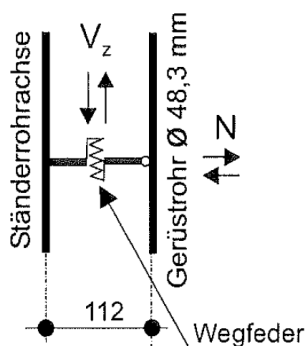
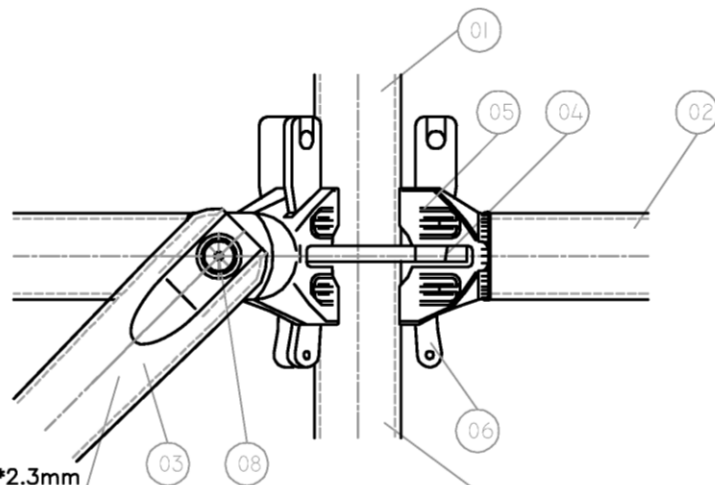
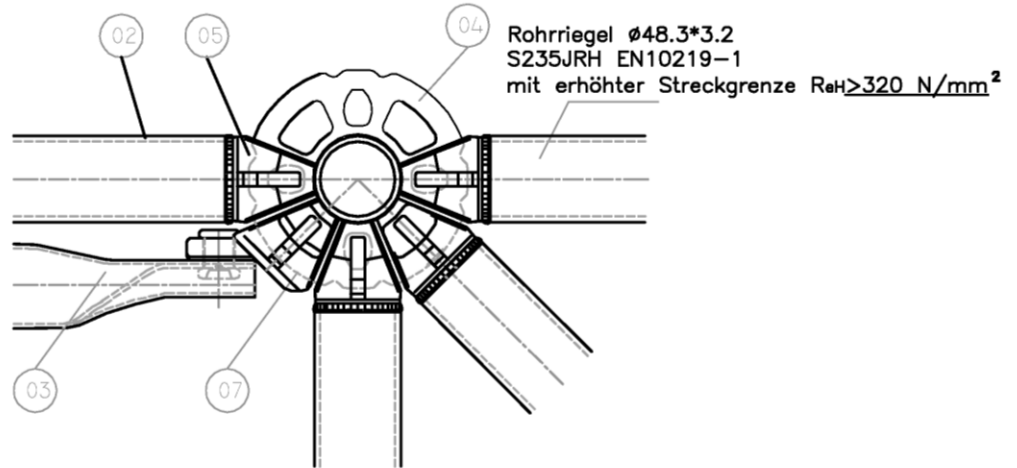
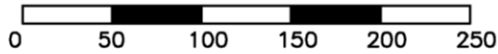

01	Ständer	$\varnothing 48,3 \times 3,2$	S235JRH	EN10219-1
02	Rohrriegel	$\varnothing 48,3 \times 3,2$	S235JRH	EN10219-1
03	Vertikaldiagonale	$\varnothing 48,3 \times 2,3$	S235JRH	EN10219-1
04	Lochscheibe			siehe Anlage B, Seite 2
05	Anschlusskopf für Rohrriegel			siehe Anlage B, Seite 3
06	Keil			siehe Anlage B, Seite 6
07	Anschlusskopf für Vertikaldiagonale			siehe Anlage B, Seite 5
08	Halbholniet	$\varnothing 16$	QSt 36-3 elvz	DIN 1654 T2

Korrosionsschutz: Feuerverzinkt laut EN-ISO1461

Übersicht Gerüstknoten - Ringscaff, Bauteile nach Z-8.22-869

MODULSYSTEM RINGSCAFF - V METRISCH scafom-rux

Anlage B
 Seite 01

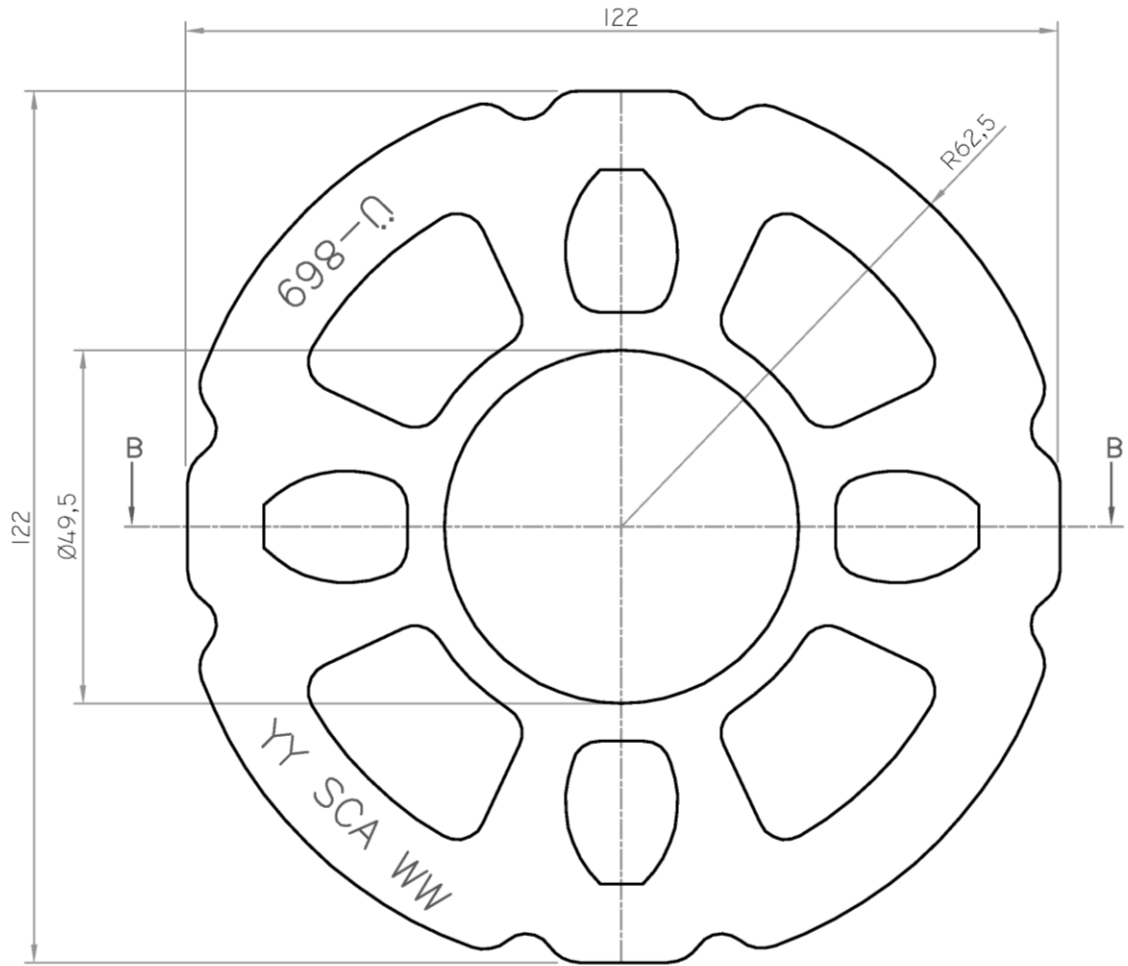

SCHNITT B-B:

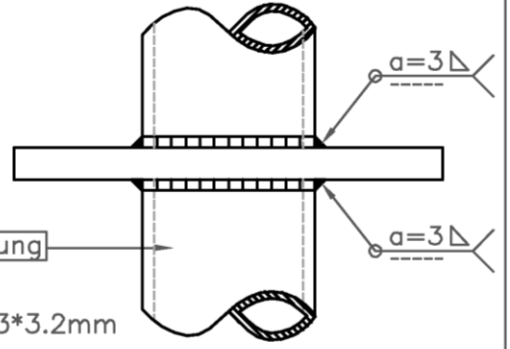
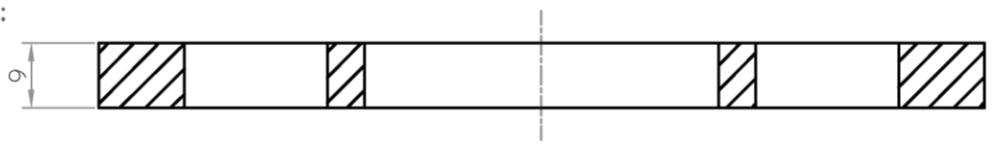

Kennzeichnung

Werkstoff: S355J2 EN10025-2

Ständerrohr $\varnothing 48.3 \times 3.2$ mm
 S235JRH EN10219-1
 mit erhöhter Streckgrenze $R_{eH} > 320$ N/mm²

Korrosionsschutz: Feuerverzinkt laut EN-ISO1461

Lochscheibe - Ringscaff, Bauteil nach Z-8.22-869

MODULSYSTEM RINGSCAFF - V METRISCH **scafom-rux**

Anlage B
 Seite 02

elektronische Kopie der Abz des DIBt: z-8.22-911

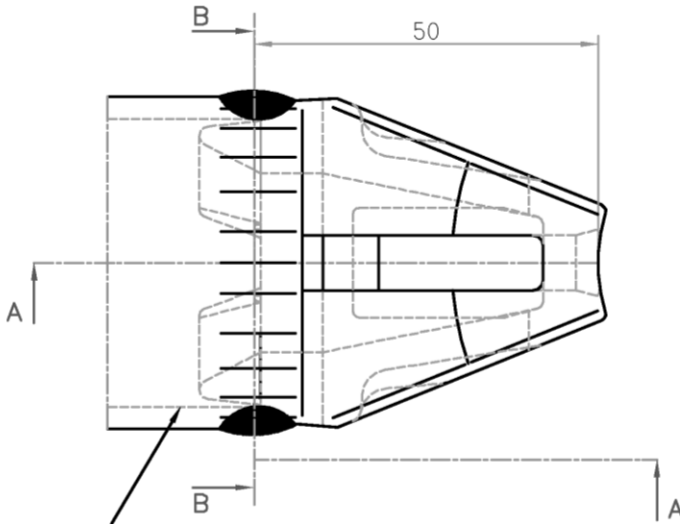

Rohrriegel $\varnothing 48.3 \times 3.2$
 S235JRH EN10219-1
 mit erhöhter Streckgrenze
 $R_{eH} > 320 \text{ N/mm}^2$

Schnitt B-B: Nahtbild

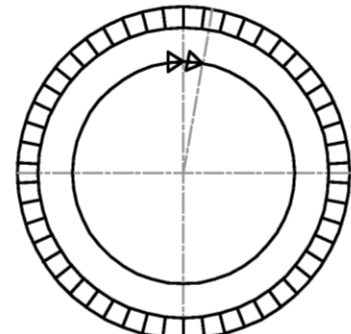

Schweiss-Winkel
 $\sphericalangle = 37^\circ$
 $a > t = 3.2 \text{ mm}$

Schnitt A-A:

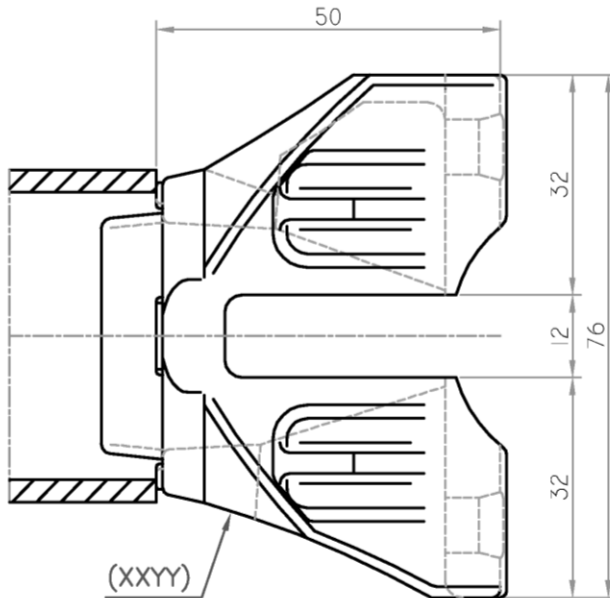

B50 = Gussteilnummer
 (XXYY) = Fertigungskennzeichnung
 Werkstoff: ASTM A27 Gr 70-40

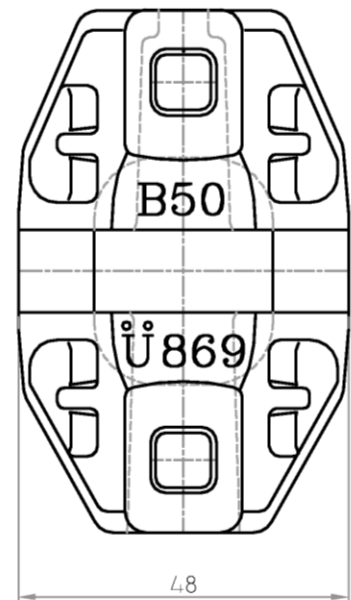

elektronische Kopie der abZ des dibt: z-8.22-911

Korrosionsschutz: Feuerverzinkt laut EN-ISO1461

Anschlusskopf B50 für Rohrriegel - Ringscaff, Bauteil nach Z-8.22-869

MODULSYSTEM RINGSCAFF - V METRISCH

scafom-rux

Anlage B
 Seite 03

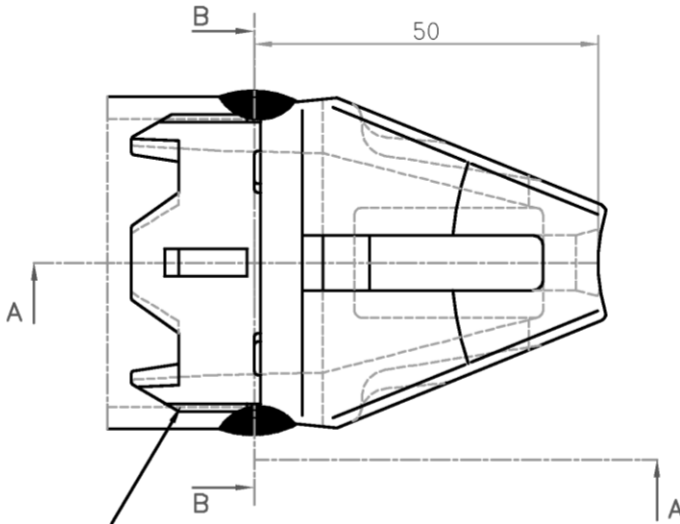

Rohrriegel $\phi 48.3 \times 3.2$
 S235JRH EN10219-1
 mit erhöhter Streckgrenze
 $R_{eH} > 320 \text{ N/mm}^2$

Schnitt B-B: Nahtbild

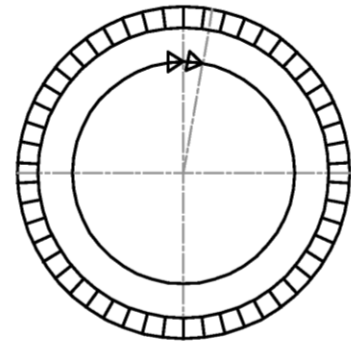

Schweiss-Winkel
 $\sphericalangle = 370^\circ$
 $a > t = 3.2 \text{ mm}$

Schnitt A-A:

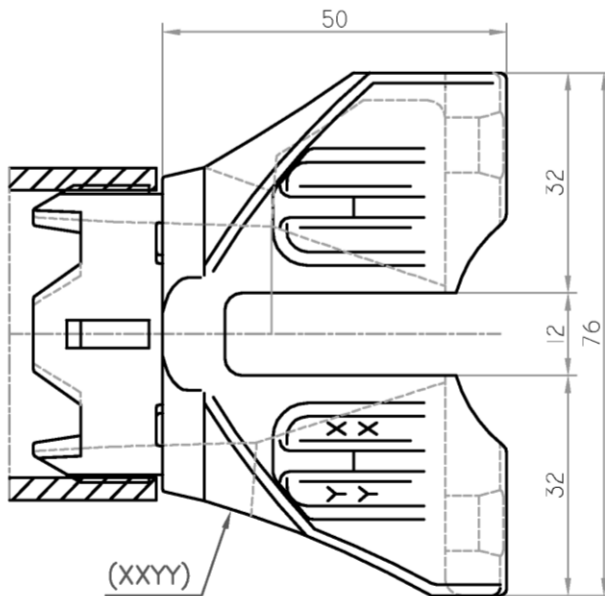

B95 = Gussteilnummer
 (XXYY) = Fertigungskennzeichnung
 Werkstoff: ASTM A27 Gr 70-40

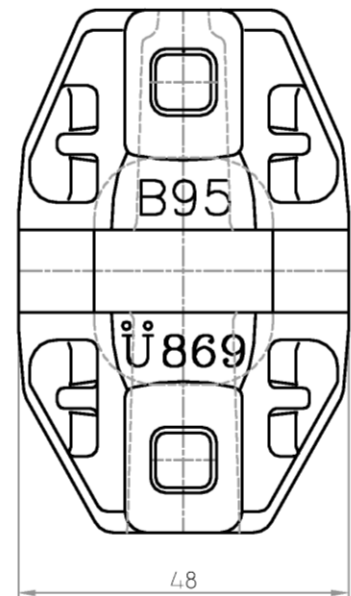

elektronische Kopie der abZ des DIBt: Z-8.22-911

Korrosionsschutz: Feuerverzinkt laut EN-ISO1461

Anschlusskopf B95 für Rohrriegel - Ringscaff, Bauteil nach Z-8.22-869

MODULSYSTEM RINGSCAFF - V METRISCH

scafom-rux

Anlage B
 Seite 04

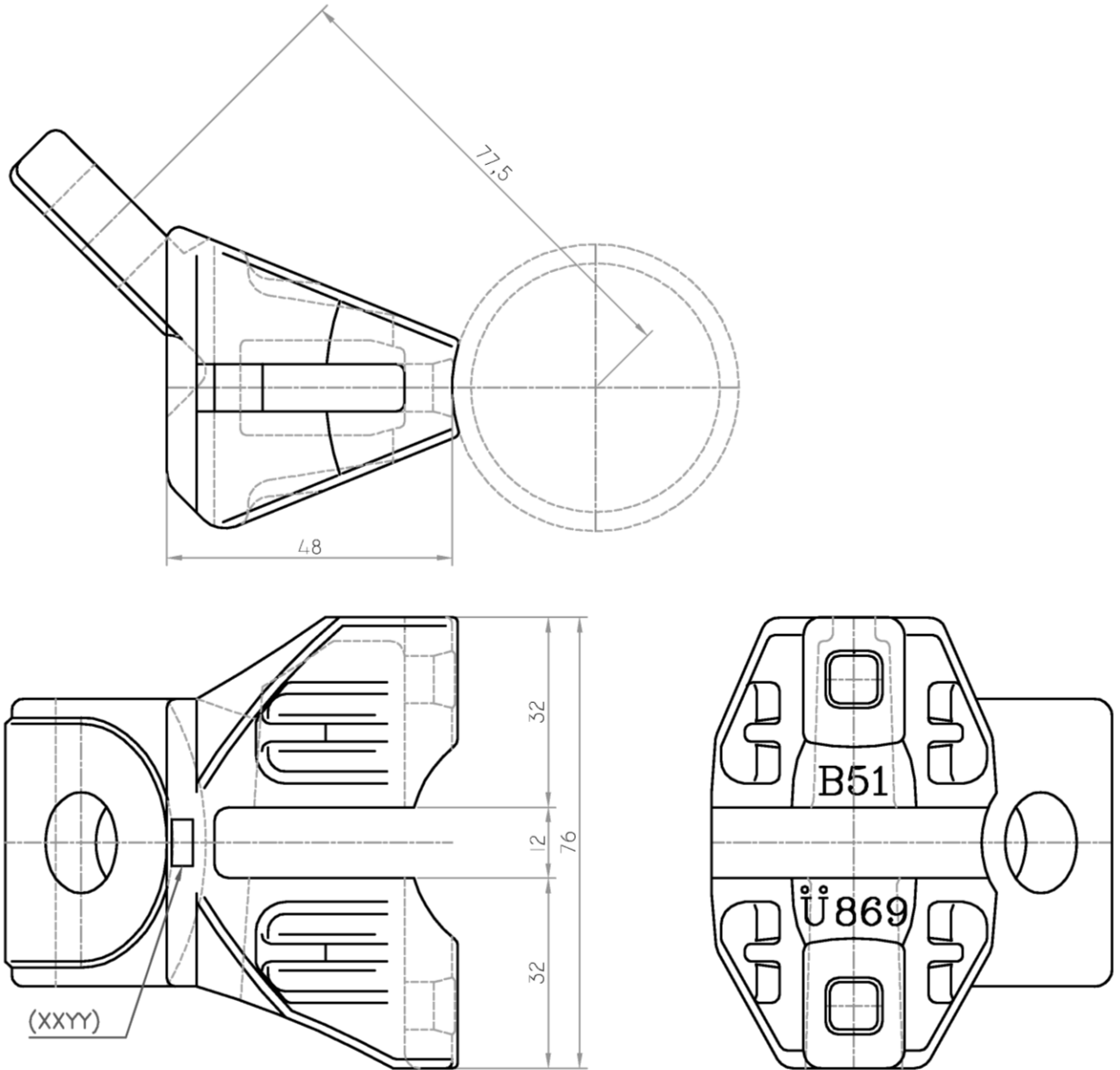

Ausführung:

B51 = (Gussteilnummer), Rechts: wie gezeichnet

B52 = (Gussteilnummer), Links: spiegelbildlich

(XXYY)=Fertigungskennzeichnung

Werkstoff: ASTM A27 Gr 70-40

Korrosionsschutz: Feuerverzinkt laut EN-ISO1461

Anschlusskopf für Vertikaldiagonale - Ringscaff, Bauteil nach Z-8.22-869

MODULSYSTEM RINGSCAFF - V METRISCH

 **scafom-rux**

Anlage B

Seite 05

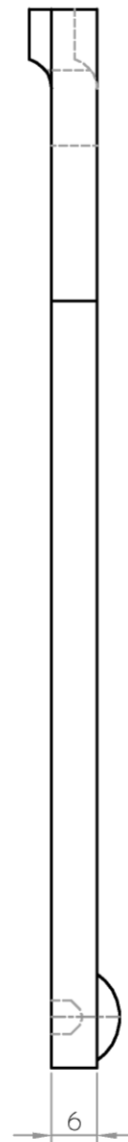
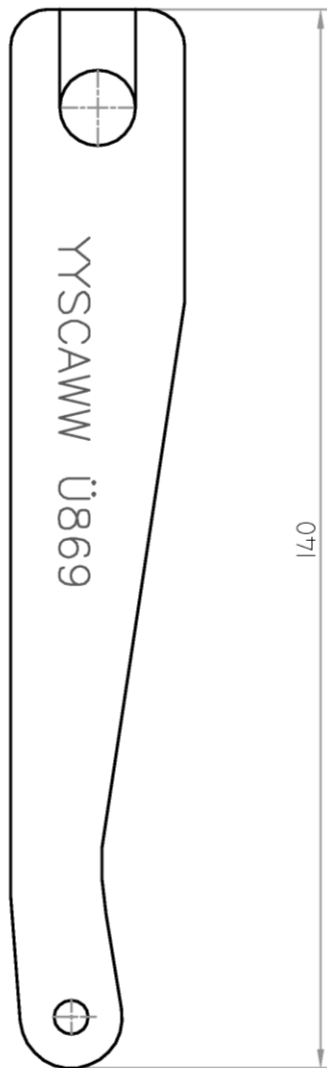
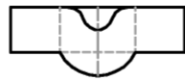

Werkstoff: S500MC

EN 10149-2

Korrosionsschutz: Feuerverzinkt laut EN-ISO1461

Keil - Ringscaff, Bauteil nach Z-8.22-869

MODULSYSTEM RINGSCAFF - V METRISCH

 **scafom-rux**

Anlage B
Seite 06

L (mm)	H (mm)	L1 (mm)
750	2000	2081
1000	2000	2207
1065	2000	2355
1500	2000	2451
2000	2000	2770
2500	2000	3137
3000	2000	3537
750	1500	2063
1000	1500	2845
1065	1500	2063
1500	1500	2063
2000	1500	2063
2500	1500	2063
3000	1500	2063
750	1000	1734
1000	1000	2162
1065	1000	2616
1500	1000	3084
2000	1000	3084
2500	1000	3084
3000	1000	3084
1000	500	1503
1500	500	2468
2000	500	2468
2500	500	2468
3000	500	2468

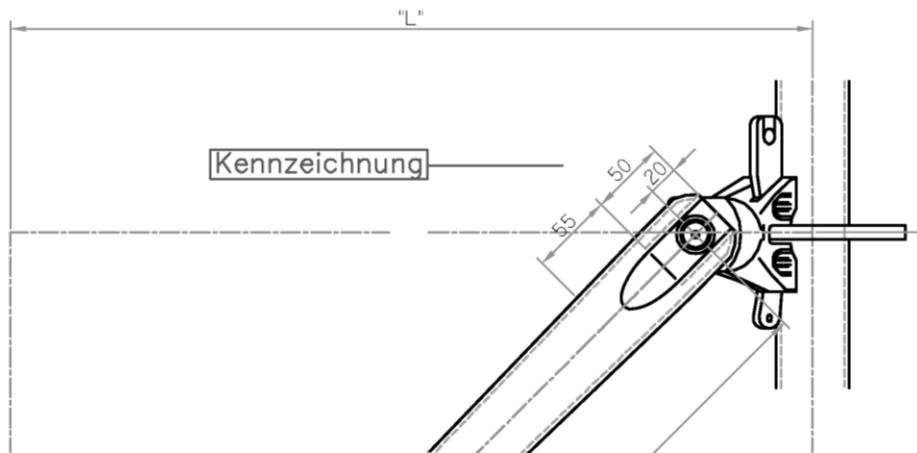
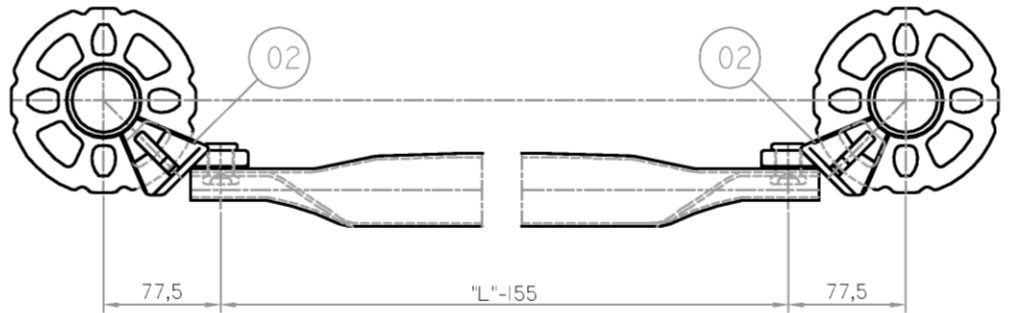

Pressung:

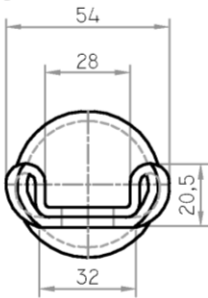

Halbhohlniet $\varnothing 16$ DIN1654 T2 QST 36-

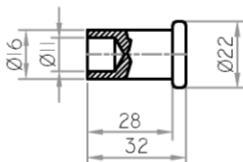

01	Rohr Diagonal	$\varnothing 48,3 \times 2,3$ mm	S325JRH	EN 10219-1
02	Anschlusskopf	Für diagonal B-51&B-52	siehe Anlage B Seite 05	
03	Keil		siehe Anlage B Seite 06	
04	Halbhohl	$\varnothing 16$	QST 36-3	DXY1654T2

Korrosionsschutz: Feuerverzinkt laut EN-ISO1461

Vertikaldiagonale - Ringscaff metrisch

MODULSYSTEM RINGSCAFF - V METRISCH

 **scafom-rux**

Anlage B
Seite 07

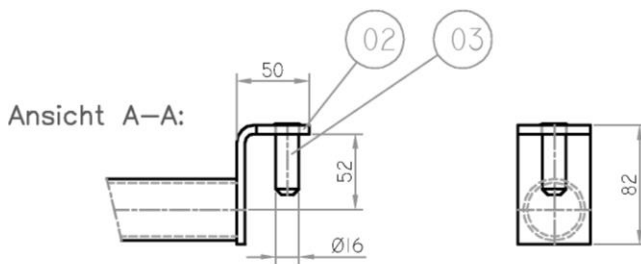
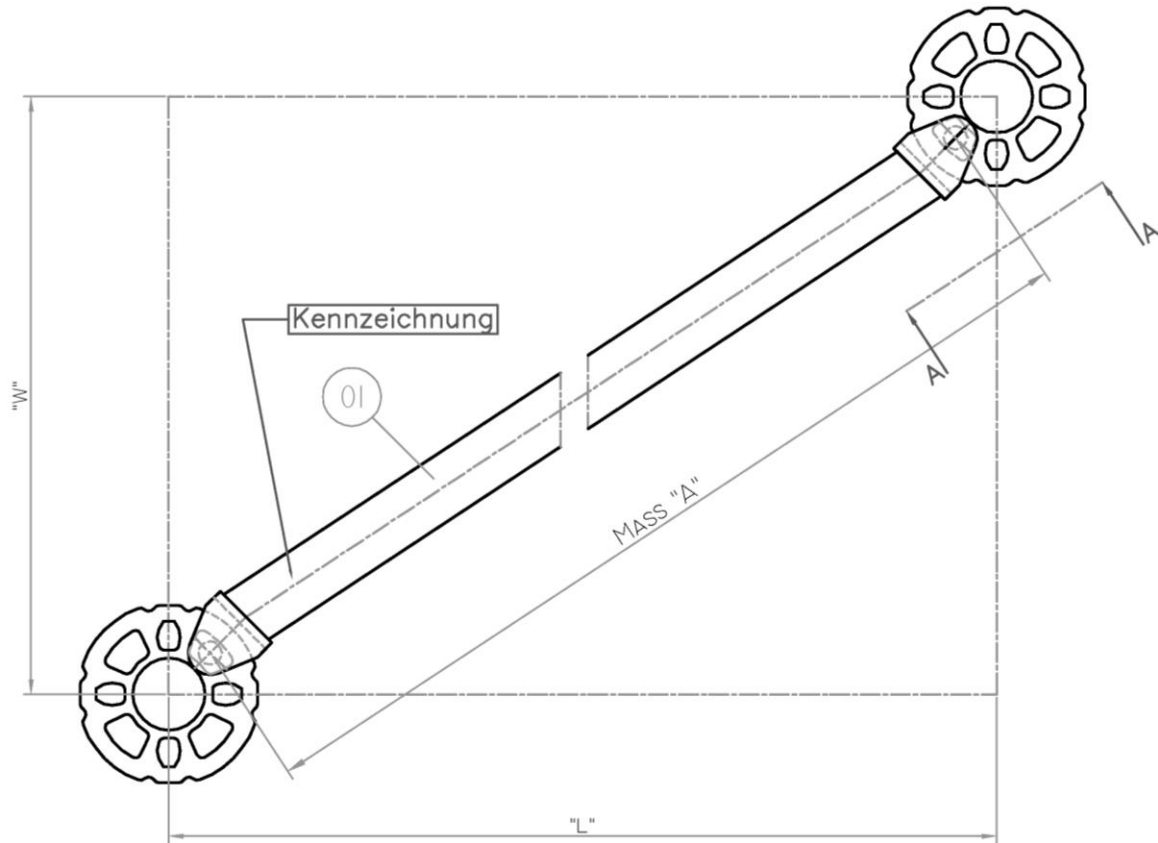

W	L	A
1065	1065	1065
1065	1500	1761
1500	1500	2041
1065	2000	2189
2000	2000	2748
2500	2000	3122
2500	2500	3456
1500	3000	3278
2000	3000	3527
3000	3000	4163

01) Rohr	Ø42,4x2,65mm	S235JRH	EN10219-1
02) Flach	t=6mm	S235JR	EN10025-2
03) Rundstab	Ø16	S235JR	EN10025-2

Korrosionsschutz: Feuerverzinkt laut EN-ISO1461

Horizontaldiagonale - Ringscaff metrisch

MODULSYSTEM RINGSCAFF - V METRISCH

 **scafom-rux**

Anlage B
 Seite 08

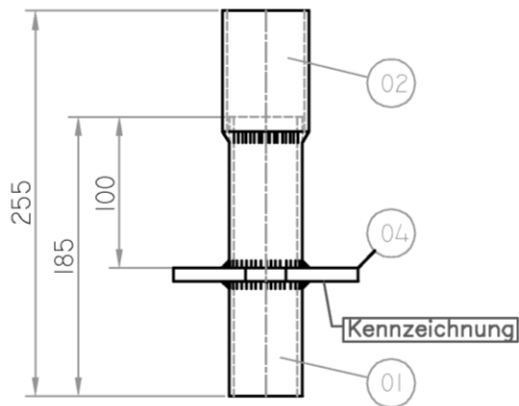
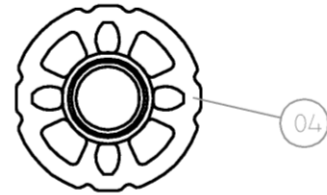

Ausführung Standard

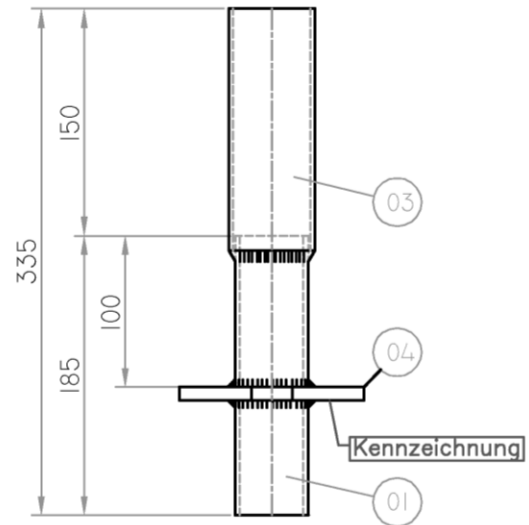

Ausführung Verlängert

01	Rohr	Ø48,3x3,2mm	S235JRH	EN10219-1
02	Rohr	Ø60,3x4mm	S235JRH	EN10219-1
03	Rohr	Ø57,0x2,6mm	S235JRH	EN10219-1
04	Lochscheibe		siehe Anlage B, Seite 02	

Abm. [m]	Gew. [kg]
0,25	1,6
0,33	1,7

Korrosionsschutz: Feuerverzinkt laut EN-ISO1461

Anfangsstück - Ringscaff, Bauteile nach Z-8.22-869

MODULSYSTEM RINGSCAFF - V METRISCH

scafom-rux

Anlage B
 Seite 09

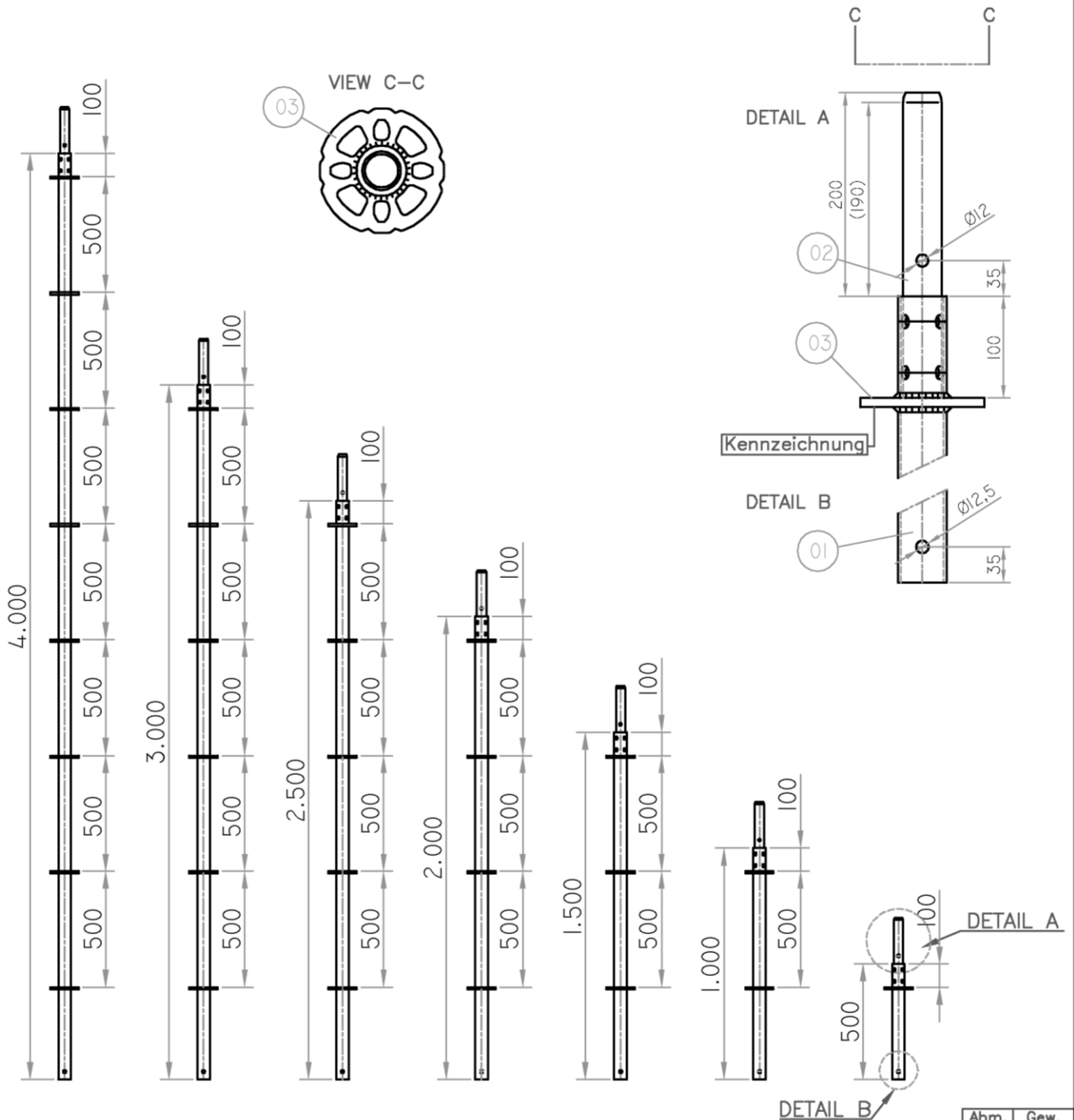

- 01 Rohr $\varnothing 48,3 \times 3,2 \text{ mm}$ S235JRH $R_{eH} \geq 320 \text{ N/mm}^2$
 02 Rohr $\varnothing 38 \times 3,6 \text{ mm}$ S235JRH $R_{eH} \geq 320 \text{ N/mm}^2$
 03 Lochscheibe siehe Anlage B, Seite 02

Korrosionsschutz: Feuerverzinkt laut EN-ISO1461

EN10219-1
EN10219-1

Abm. [m]	Gew. [kg]
4,0	20,2
3,0	15,4
2,5	13,0
2,0	10,6
1,5	8,2
1,0	5,8
0,5	3,4

Vertikalständer - Ringscaff, Bauteile nach Z-8.22-869

MODULSYSTEM RINGSCAFF - V METRISCH

scafom-rux

Anlage B
Seite 10

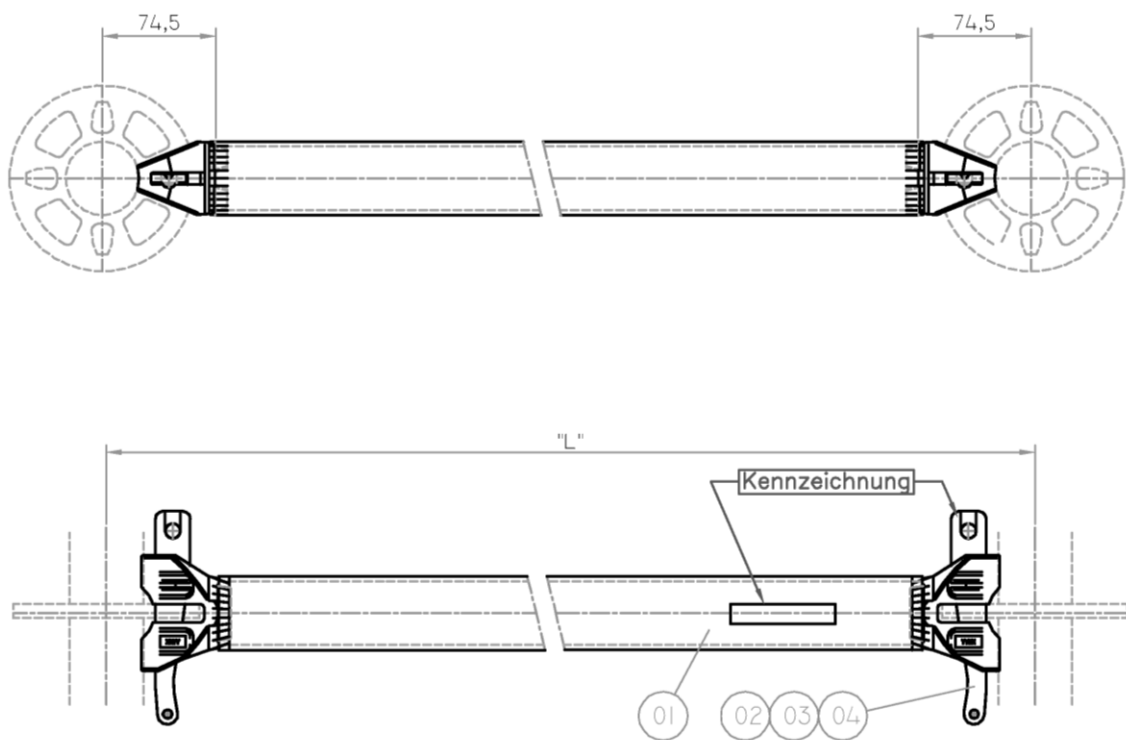

- | | | | | |
|----|----------------------------------|-------------|----------------------------------|-----------|
| 01 | Rohrriegel | Ø48,3X3,2mm | S235JRH ReH≥320N/mm ² | EN10219-1 |
| 02 | Anschlusskopf für Rohrriegel B50 | | siehe Anlage B, Seite 03 | |
| 03 | Keil | | siehe Anlage B, Seite 06 | |
| 04 | Anschlusskopf für Rohrriegel B95 | | siehe Anlage B, Seite 04 | |

Abm. [m]	Gew. [kg]
0,25	1,4
0,333	1,7
0,50	2,3
0,667	2,9
0,739	3,1
0,75	3,1
1,00	4,0
1,065	4,3
1,25	4,9
1,391	5,1
1,50	5,8
2,00	7,6
2,50	9,4
3,00	11,2

Korrosionsschutz: Feuerverzinkt laut EN-ISO1461

O-Riegel (Rohrriegel) - Ringscaff metrisch

MODULSYSTEM RINGSCAFF - V METRISCH

 **scafom-rux**

Anlage B
 Seite 11

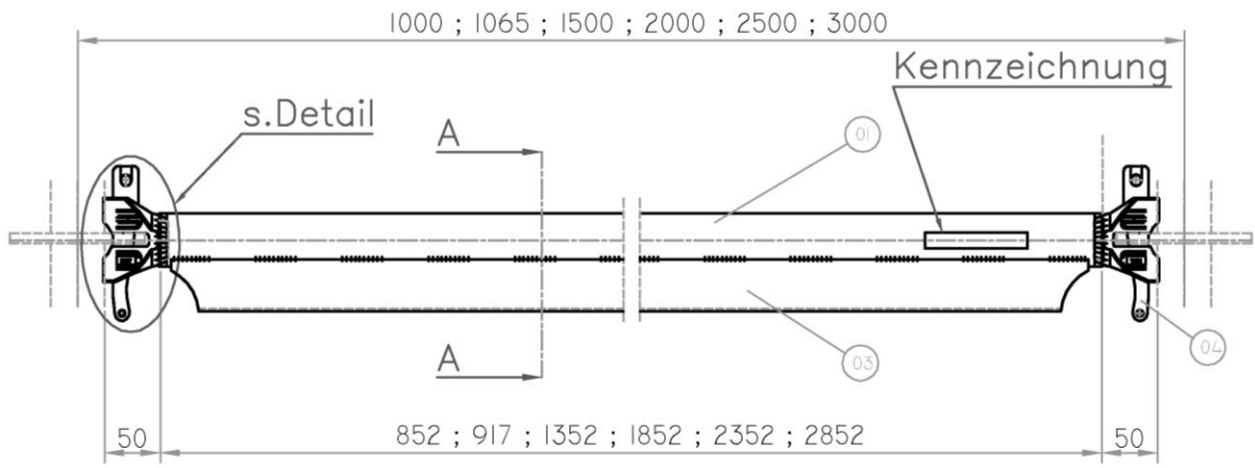

SCHNITT: A-A

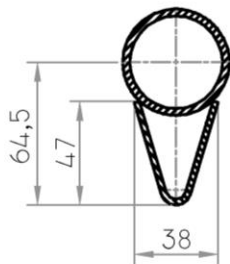

Detail

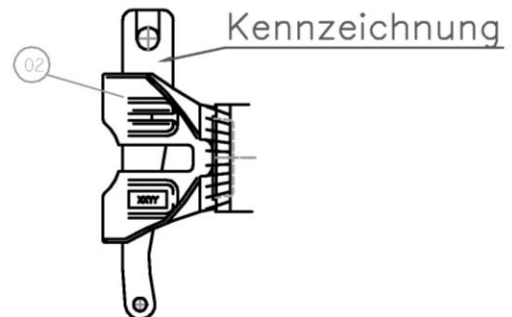

- | | | | | |
|----|-----------|-----------|-------------------------------------|-----------|
| 01 | Rohr | ∅48,3*3,2 | S235JRH ReH $\geq 320\text{N/mm}^2$ | EN10219-1 |
| 02 | Kopfstück | | siehe Anlage B, Seite 3 | |
| 03 | V-Profil | t=2,5 | S235JR | EN10025-2 |
| 04 | Keil | | siehe Anlage B, Seite 6 | |

Abm. [m]	Gew. [kg]
1,00	6,0
1,065	6,4
1,50	9,0
2,00	12,0
2,50	15,0
3,00	18,1

Korrosionsschutz: Feuerverzinkt laut EN-ISO1461

O-Riegel verstärkt V-Profil - Ringscaff metrisch

MODULSYSTEM RINGSCAFF - V METRISCH

scafom-rux

Anlage B
 Seite 12

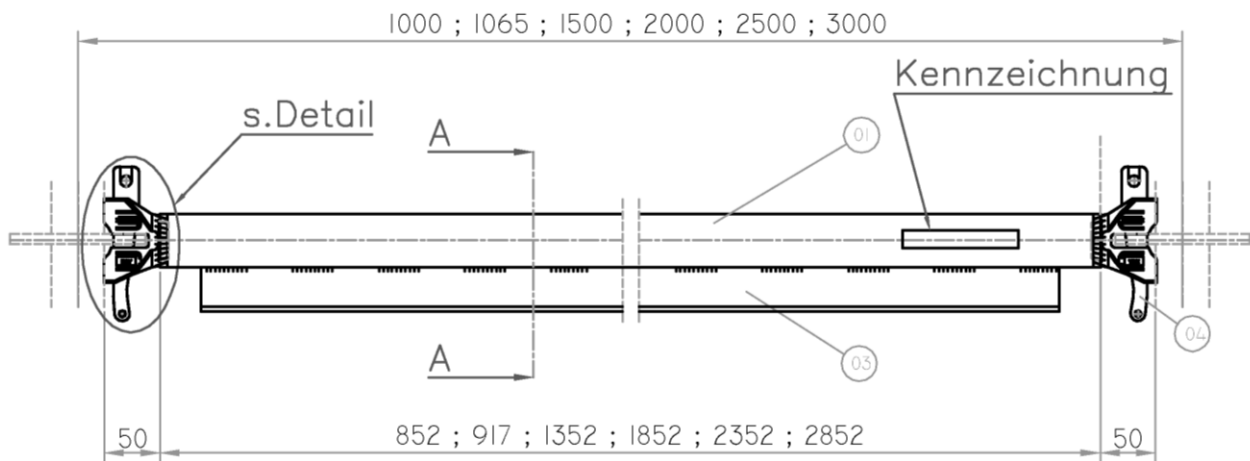

SCHNITT: A-A

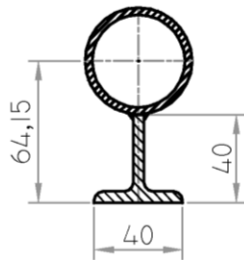

Detail

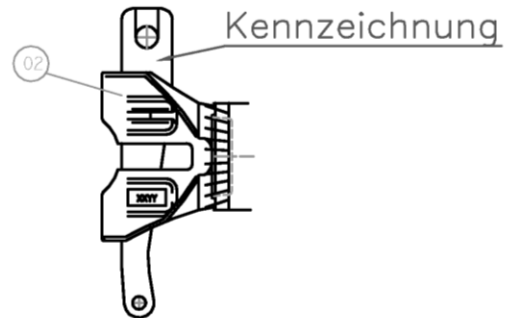

- 01 Rohr $\varnothing 48,3 \times 3,2$
- 02 Kopfstück
- 03 T-Profil $40 \times 40 \times 5$
- 04 Keil

S235JRH ReH $> 320 \text{ N/mm}^2$
 siehe Anlage B, Seite 3
 S235JR
 siehe Anlage B, Seite 6

EN10219-1
 EN10025-2

Abm. [m]	Gew. [kg]
1,00	6,0
1,065	6,6
1,50	9,2
2,00	11,8
2,50	15,1
3,00	18,0

Korrosionsschutz: Feuerverzinkt laut EN-ISO1461

O-Riegel verstärkt T-Profil - Ringscaff metrisch

MODULSYSTEM RINGSCAFF - V METRISCH

 **scafom-rux**

Anlage B
 Seite 13

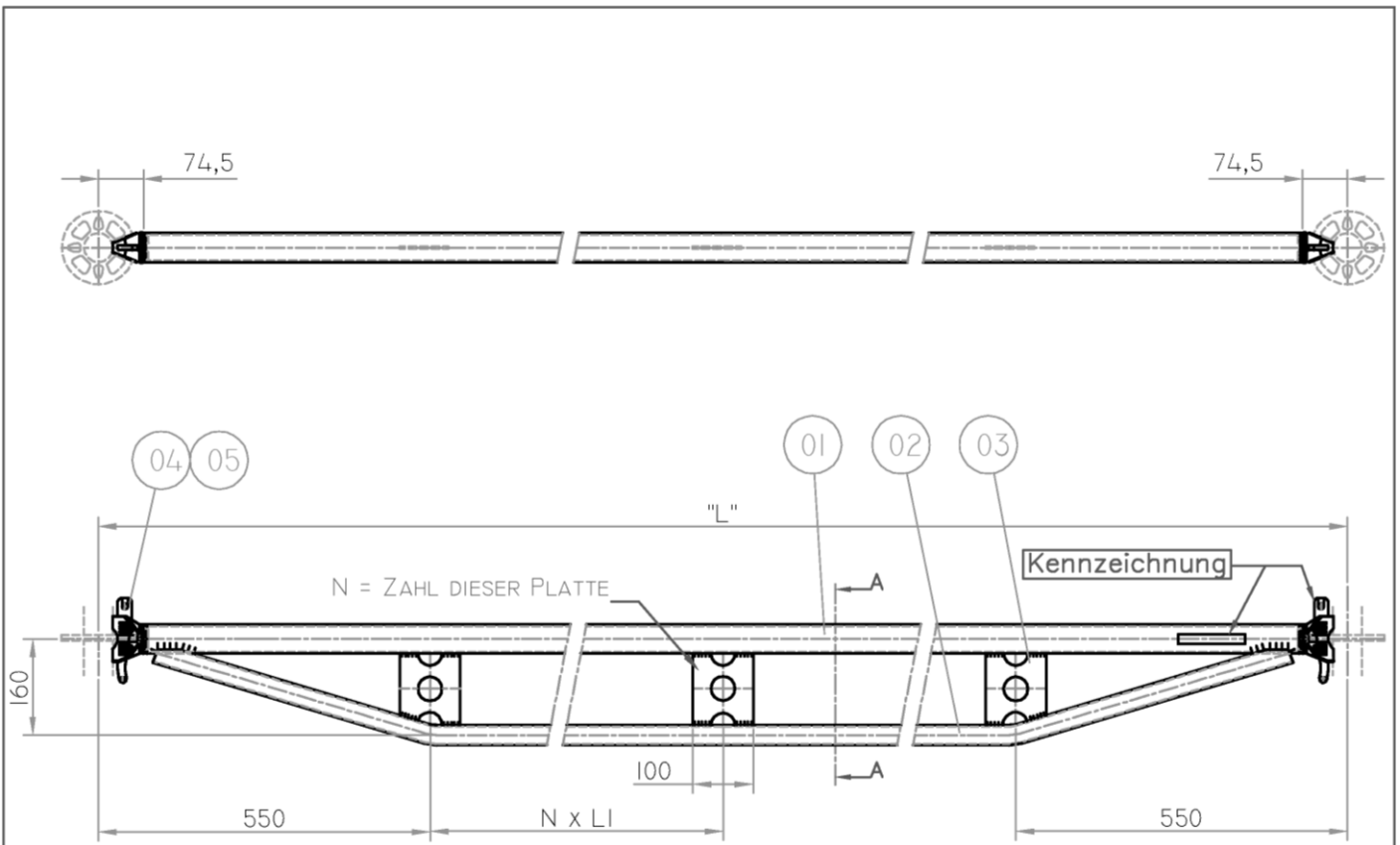

Schnitt A-A:

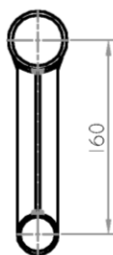

L (MM)	N (STÜCK)	LI (MM)
1500	0	-
2000	1	450
2500	2	466
3000	3	475

01	Rohr	Ø48,3x3,2mm	S235JRH ReH≥320N/mm ²	EN10219-1
02	Rohrriegel	Ø33,7x2,6mm	S235JRH ReH≥320N/mm ²	EN10219-1
03	Blech	t=4mm	S235JR	EN10025-2
04	Anschlusskopf für Rohr-Riegel		siehe Anlage B, Seite 03	
05	Keil		siehe Anlage B, Seite 06	

Abm. [m]	Gew. [kg]
1,50	9,9
2,00	12,5
2,50	15,6
3,00	18,2

Korrosionsschutz: Feuerverzinkt laut EN-ISO1461

O-Doppel-Riegel - Ringscaff metrisch

MODULSYSTEM RINGSCAFF - V METRISCH

 **scafom-rux**

Anlage B
Seite 14

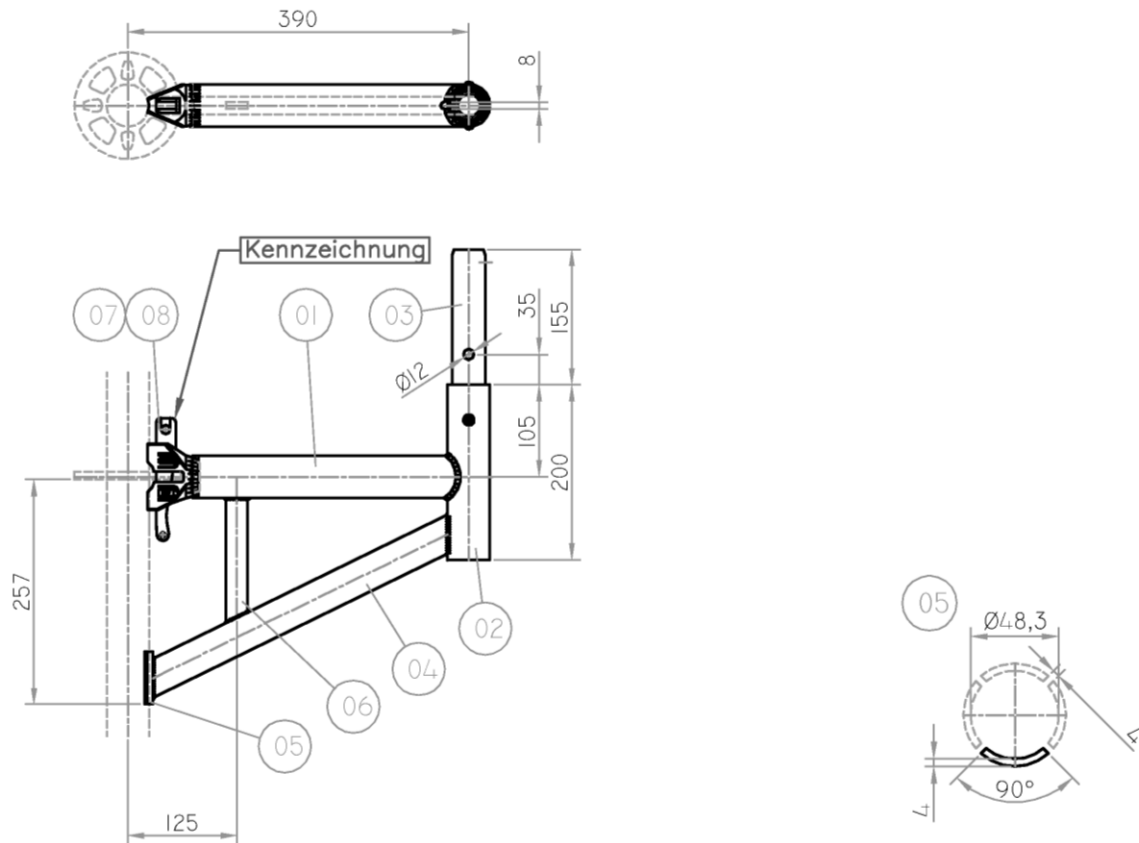

01	Rohr	Ø48,3x3,2mm	S235JRH ReH≥320N/mm ²	EN10219-1
02	Rohr	Ø48,3x3,2mm	S235JRH ReH≥320N/mm ²	EN10219-1
03	Rohr	Ø38x3mm	S235JRH ReH≥320N/mm ²	EN10219-1
04	Rechteckrohr	40x20x2mm	S235JRH	EN10219-1
05	Flach	t=4mm	S235JR	EN10025-2
06	Flach	t=8mm	S235JR	EN10025-2
07	Anschlusskopf für Rohrriegel		siehe Anlage B, Seite 03	
08	Keil		siehe Anlage B, Seite 06	

Korrosionsschutz: Feuerverzinkt laut EN-ISO1461

O-Konsole 0,39m - Ringscaff, Bauteil nach Z-8.22-869

MODULSYSTEM RINGSCAFF - V METRISCH

 **scafom-rux**

Anlage B
 Seite 15

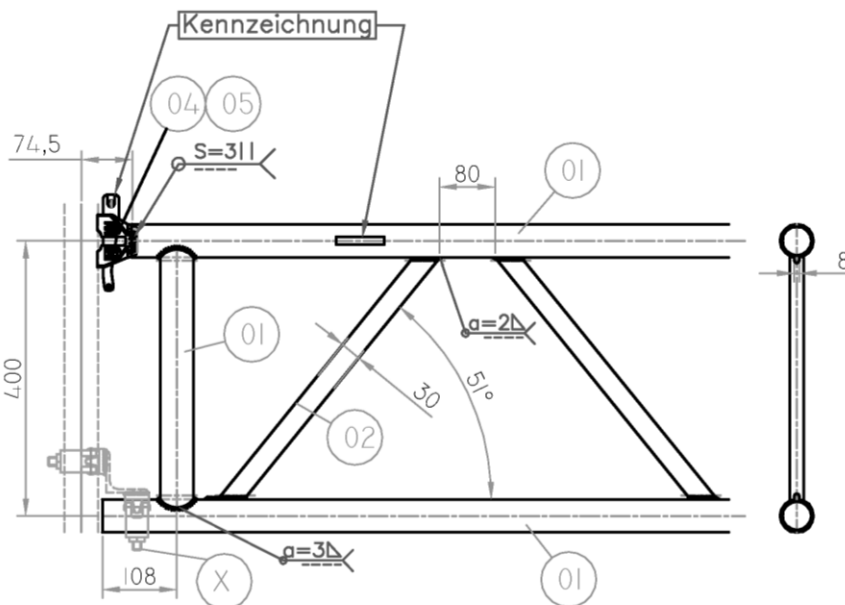
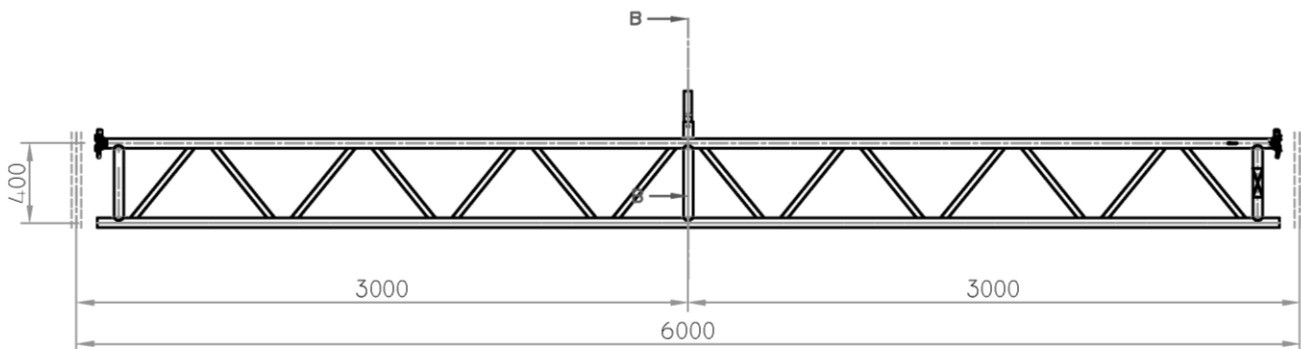

SECTION B-B:

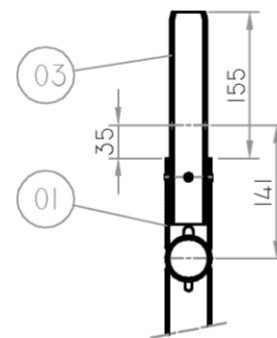

01	Rohr	Ø48,3x3,2mm	S235JRH ReH≥320N/mm ²	EN10219-1
02	Rechteckrohr	30x20x2mm	S235JRH	EN10219-1
03	Rohr	Ø38*3mm	S235JRH	EN10219-1
04	Anschlusskopf für Rohrriegel		siehe Anlage B, Seite 03	
05	Keil		siehe Anlage B, Seite 06	
X	Gitterträgerkupplung		siehe Anlage B, Seite 30	

Korrosionsschutz: Feuerverzinkt laut EN-ISO1461

Gitterträger 6,00m - Ringscaff metrisch

MODULSYSTEM RINGSCAFF - V METRISCH

 **scafom-rux**

Anlage B
Seite 16

Leerseite

elektronische Kopie der abz des dibt: z-8.22-911

Leerseite - Ringscaff metrisch

MODULSYSTEM RINGSCAFF - V METRISCH

 **scafom-rux**

Anlage B
Seite 17

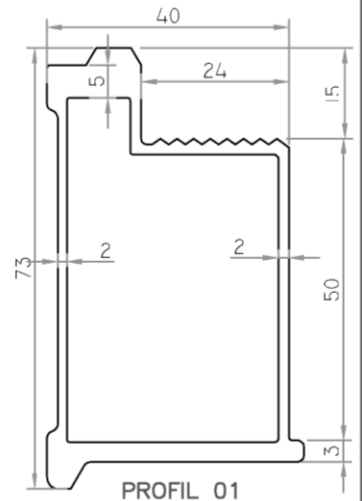
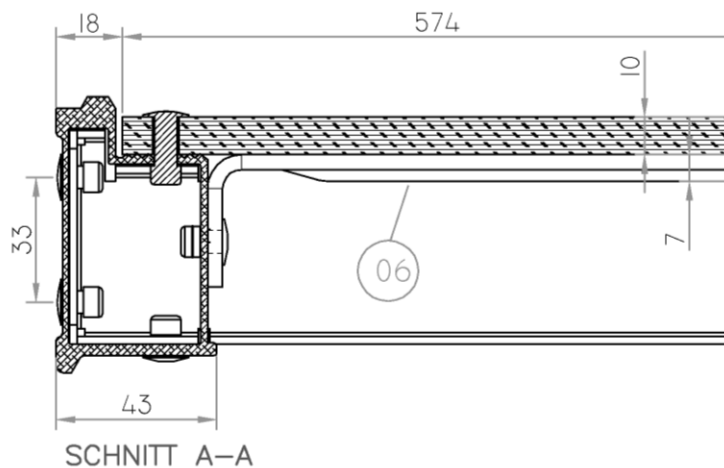
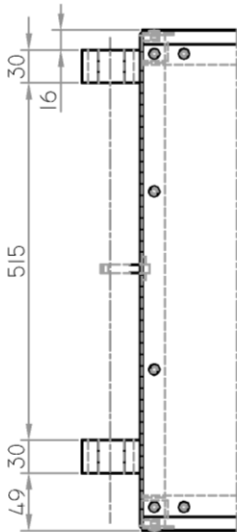
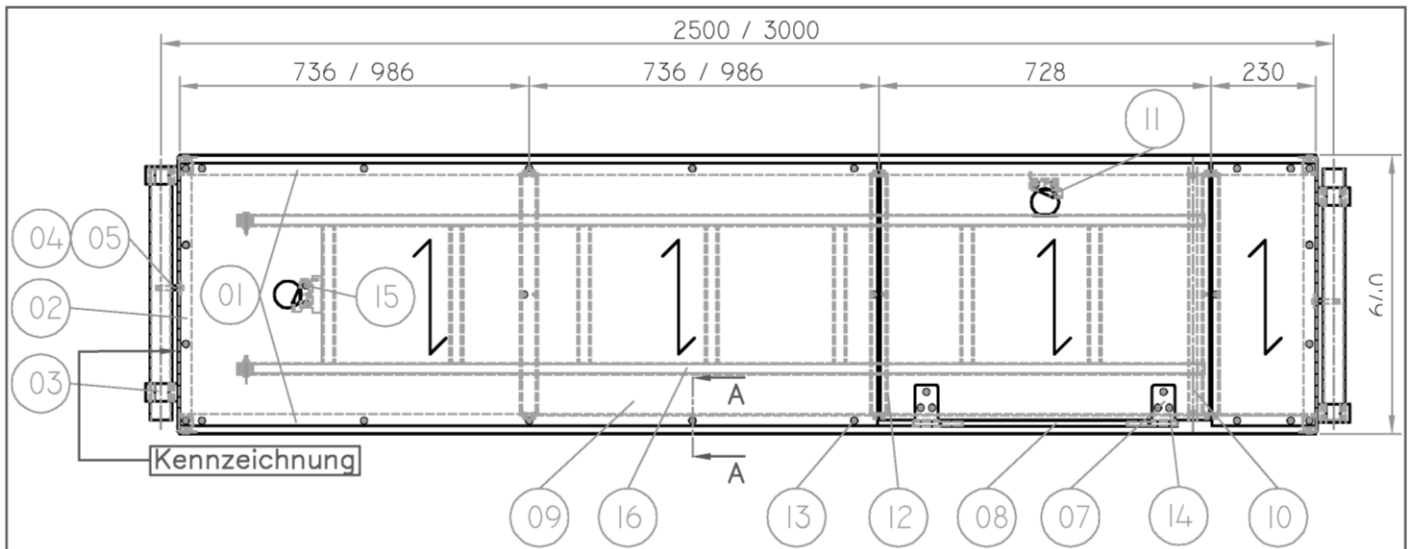

01	Holm		EN AW-6061-T6	EN755-2
02	Kappe	t=2mm	S235JR	EN10025-2
03	Kralle	P25 Schmiedeteil	S355JR	EN10025-2
04	Sicherung	10x10mm	S235JR	EN10025-2
05	Niet	Ø4,8x12mm	Alu/St	DIN7337A
06	Querprofil	t=4mm	S235JR	EN10025-2
07	Scharnier		S235JR	EN10025-2
08	Rohr	Ø20x1,5mm	S235JRH	EN10219-1
09	Sperrholz	t=10mm	BFU 100	mit allg. bauaufs. Zulassung
10	Rohr	Ø13X1,5mm	EN AW-6060-T66	EN755-2
11	Schloß		St-ELVZ	
12	Gurtband	25x4mm	NYLON	
13	Blindniet	Ø6x25mm	Alu/St	DIN7337A
14	Blindniet	Ø6x10mm	Alu/St	DIN7337A
15	Blindniet	Ø4,8x18mm	Alu/St	DIN7337A
16	Leiter		EN AW-6063-T66	EN755-2

Verwendung für Gerüst bis Lastklasse 3

Abm. [m]	Gew. [kg]
2,50	27,3
3,00	30,6

O-Durchstieg mit Leiter - Ringscaff metrisch

MODULSYSTEM RINGSCAFF - V METRISCH

 **scafom-rux**

Anlage B
Seite 18

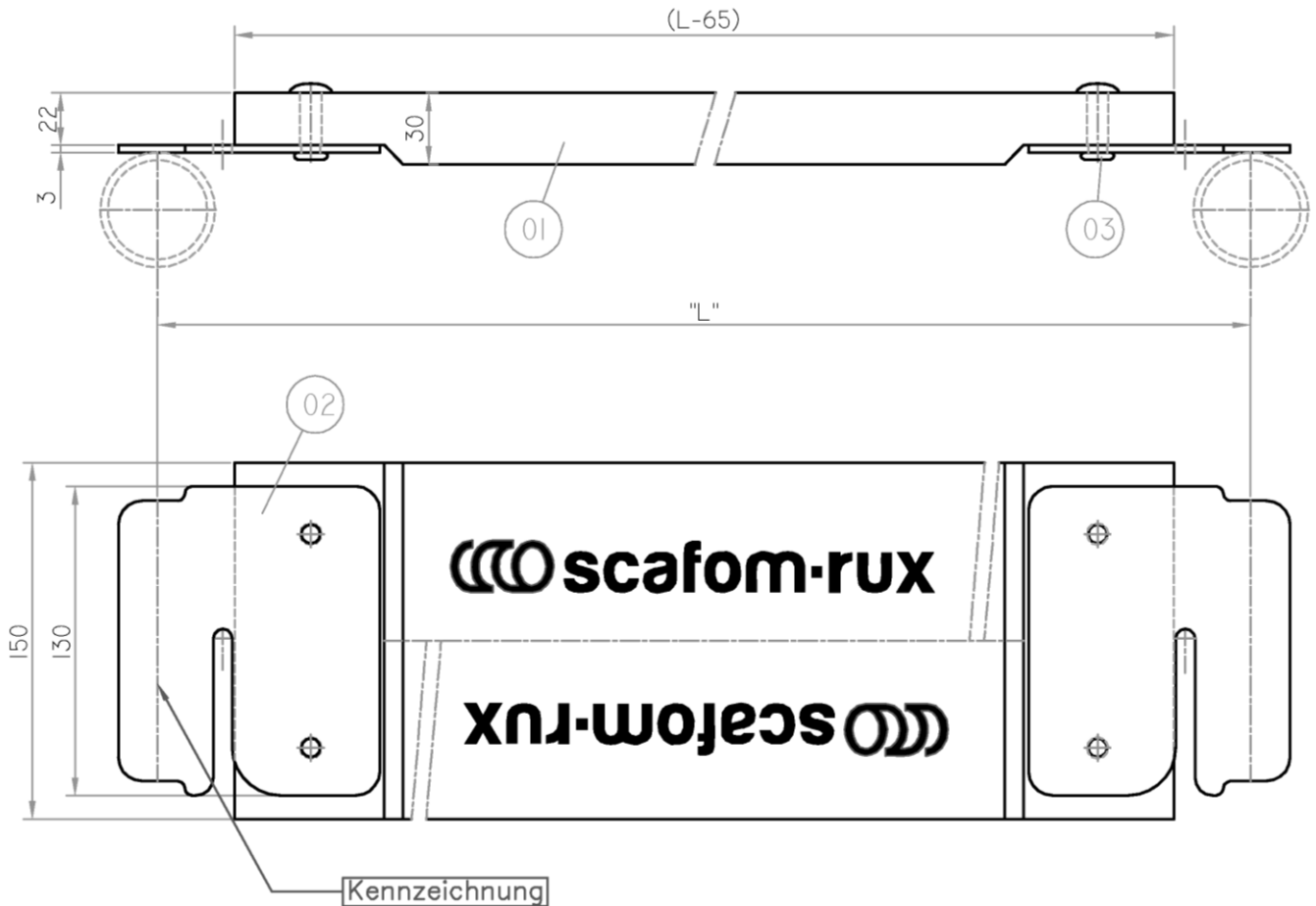

Abm. [m]	Gew. [kg]
0,50	1,8
0,667	2,5
0,739	2,8
0,75	2,9
1,00	3,4
1,065	3,8
1,25	4,5
1,50	5,2
2,00	6,8
2,50	8,4
3,00	9,9

01	Holz	30x150mm	Nadelholz	DIN4074-S10 / DIN-EN338 C24
02	Flach	t=3mm	S235JR	EN10025-2
03	Niet	Ø8		DIN674

Bordbrett - Ringscaff metrisch

MODULSYSTEM RINGSCAFF - V METRISCH

scafom-rux

Anlage B
 Seite 19

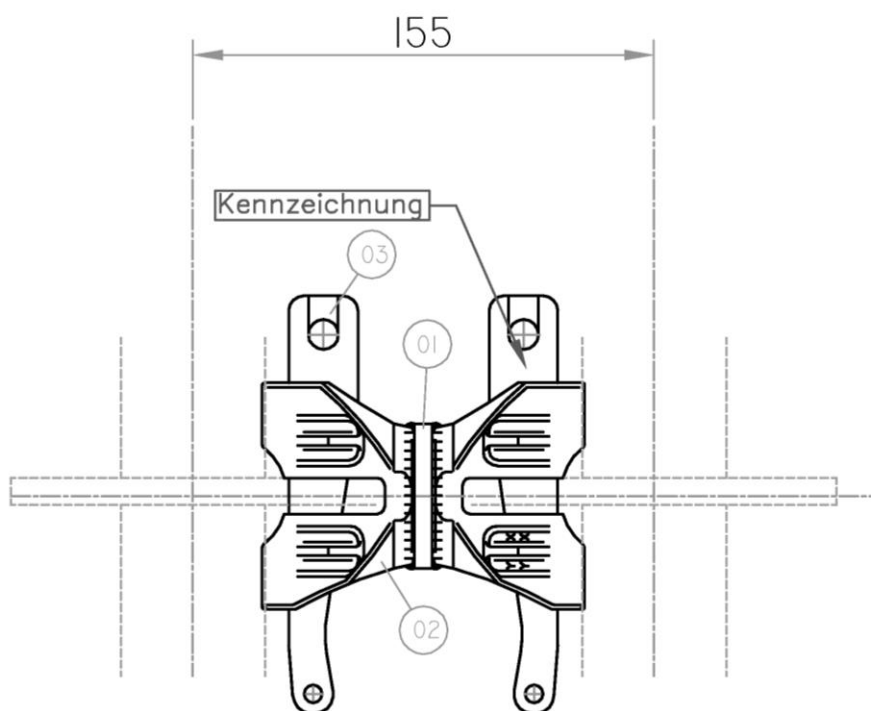

elektronische Kopie der abz des dibt: z-8.22-911

01	Rohrriegel	Ø48,3x3,2mm	S235JRH ReH≥320N/mm ²	EN10219-1
02	Anschlusskopf für Rohrriegel		siehe Anlage B, Seite 03	
03	Keil		siehe Anlage B, Seite 06	

Korrosionsschutz: Feuerverzinkt laut EN-ISO1461

Doppel Keilkopf, Bauteil nach Z-8.22-869

MODULSYSTEM RINGSCAFF - V METRISCH

 **scafom-rux**

Anlage B
 Seite 20

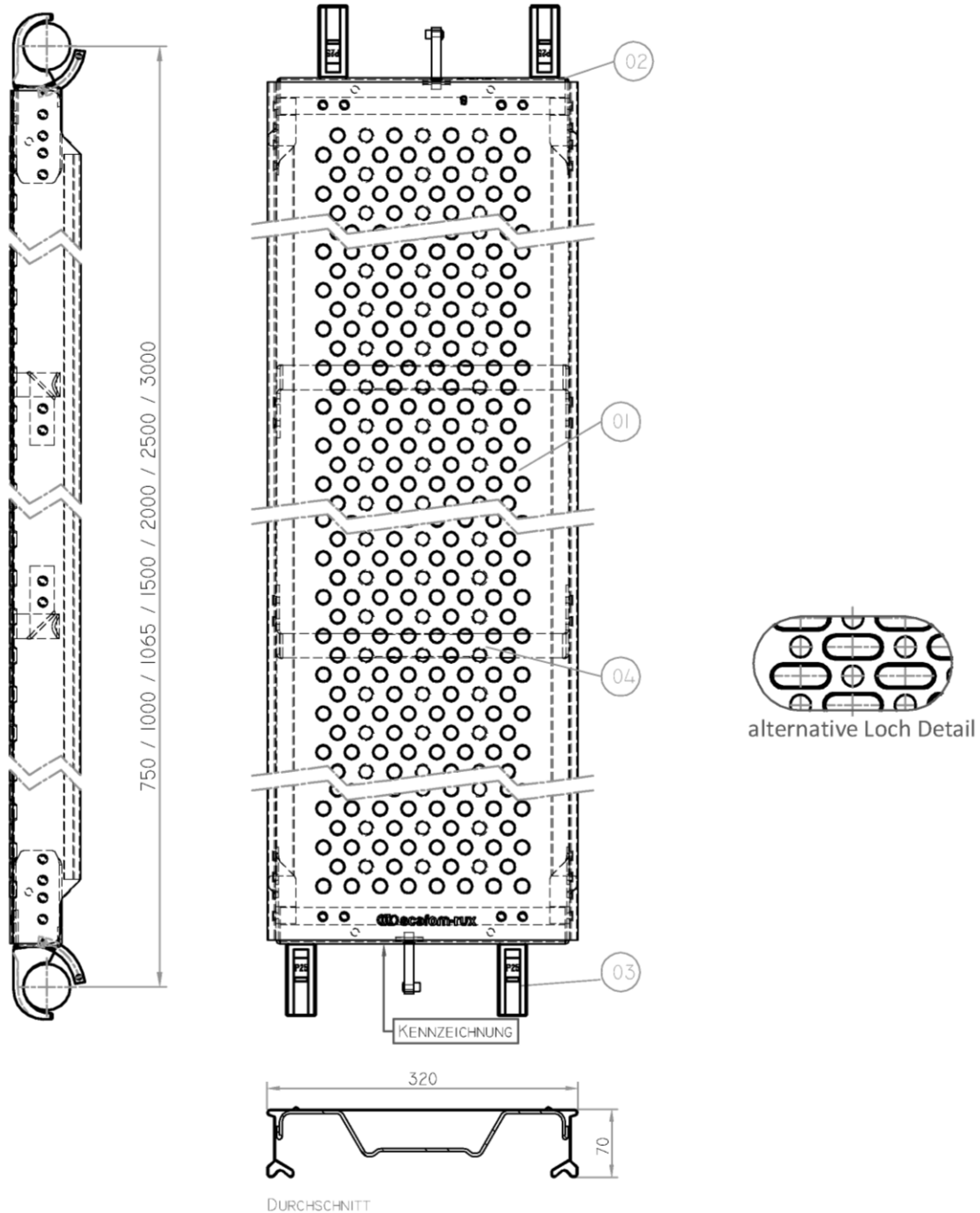

01	Belagblech	t=1,4mm	HX340LAD+ZM250 / S320GD+Z275	EN10346
02	Kappe	t=2mm	S235JR	EN10025-2
03	Kralle	P25 Schmiedeteil	S355JR	EN10025-2
04	Handgriff	t=5mm	S235JR	EN10025-2

Abm. [m]	Gew. [kg]
0,75	6,3
1,00	7,5
1,065	7,7
1,50	10,6
2,00	13,0
2,50	15,5
3,00	18,0

Verwendung für Gerüst bis Lastklasse 4 (3,00m) / 5 (2,50m) / 6 (0,75 - 1,00 - 1,065 - 1,50 - 2,00m)

Korrosionsschutz: Feuerverzinkt laut EN-ISO1461, bzw. EN 10346

O-Stahlboden P25 (Clinch) - Ringscaff metrisch

MODULSYSTEM RINGSCAFF - V METRISCH

scafom-rux

Anlage B
Seite 21

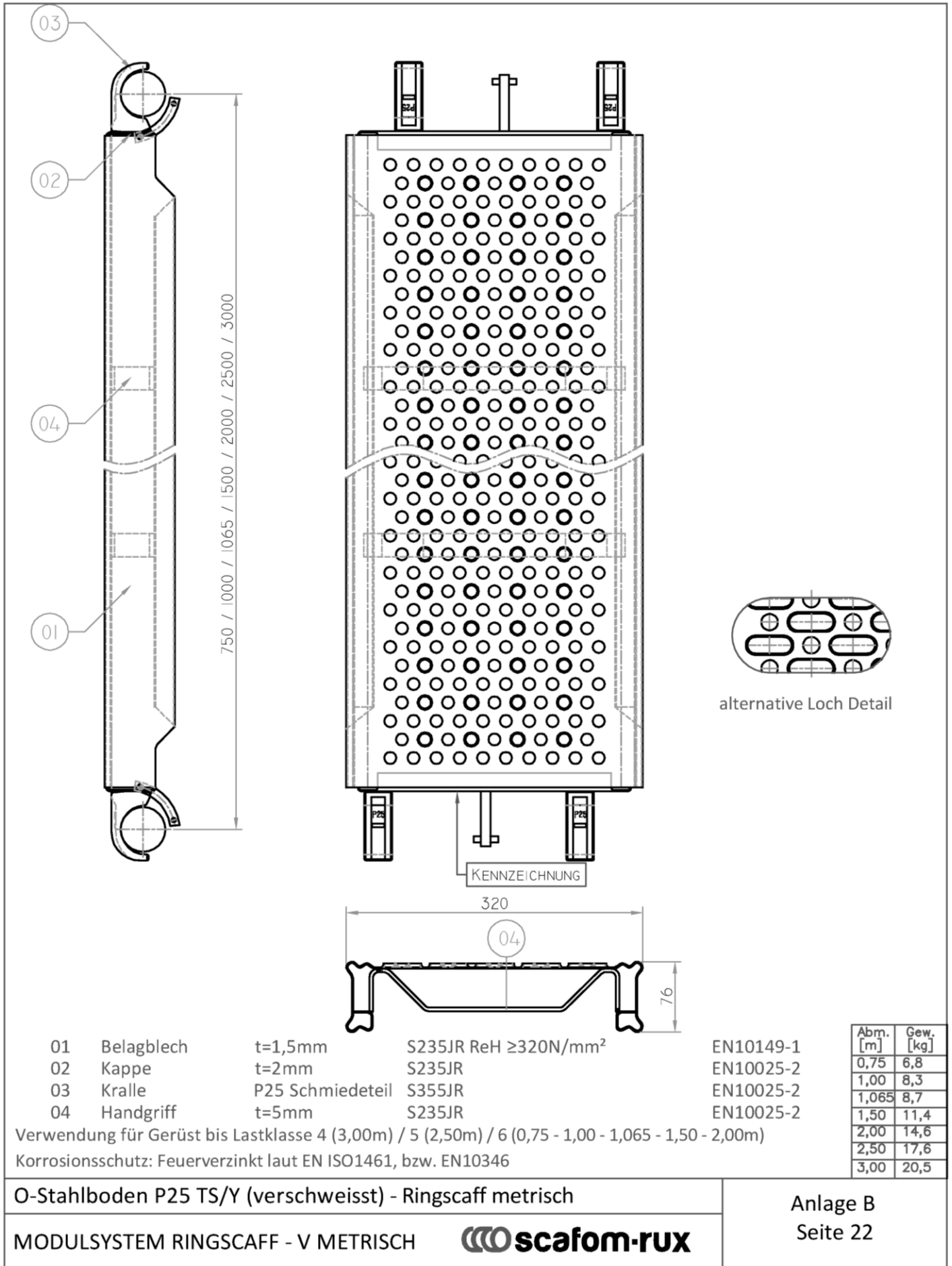

elektronische Kopie der Abz des DIBt: Z-8.22-911

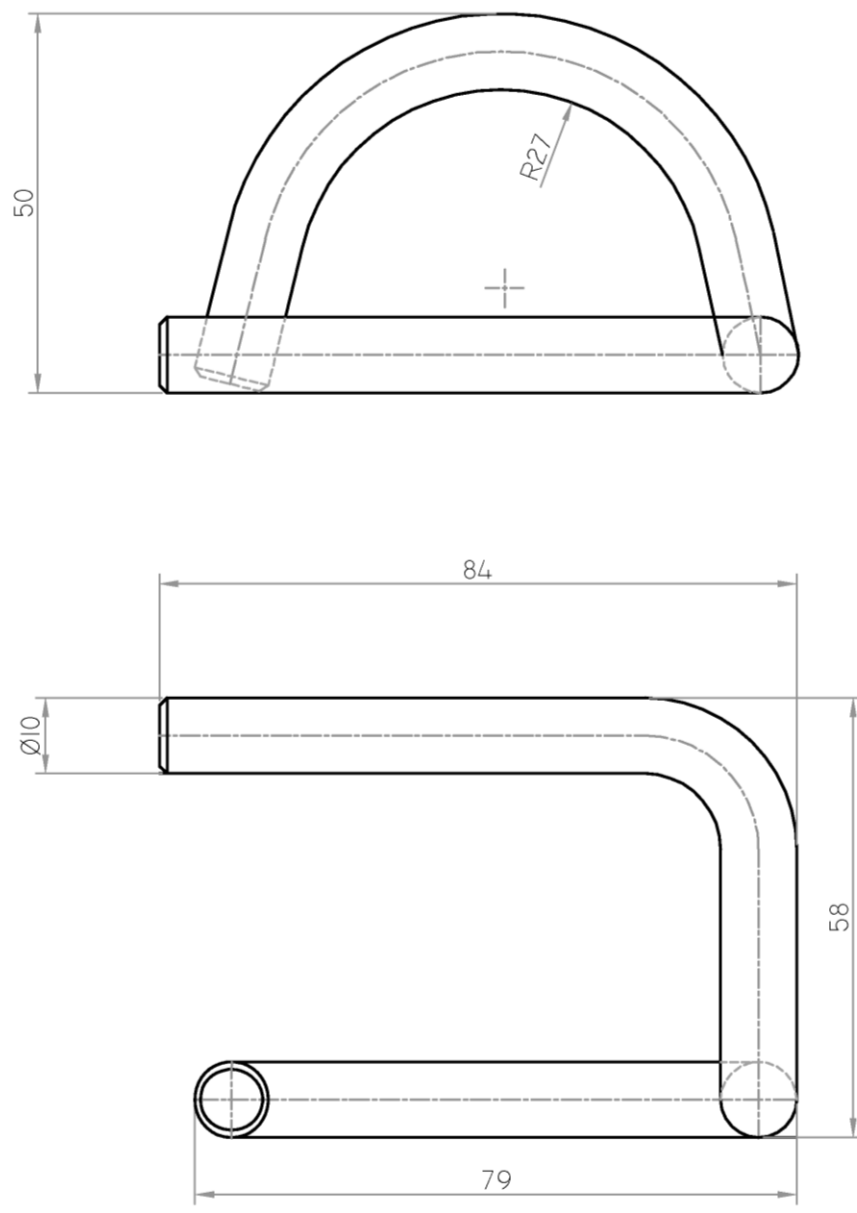

elektronische Kopie der abZ des dibt: z-8.22-911

01 Fallstecker Ø10 S235JR EN10025-2

Korrosionsschutz: Feuerverzinkt laut EN-ISO1461

Fallstecker, Bauteil nach Z-8.1-924	
MODULSYSTEM RINGSCAFF - V METRISCH	scafom-rux

Anlage B
 Seite 23

elektronische Kopie der abZ des dibt: z-8.22-911

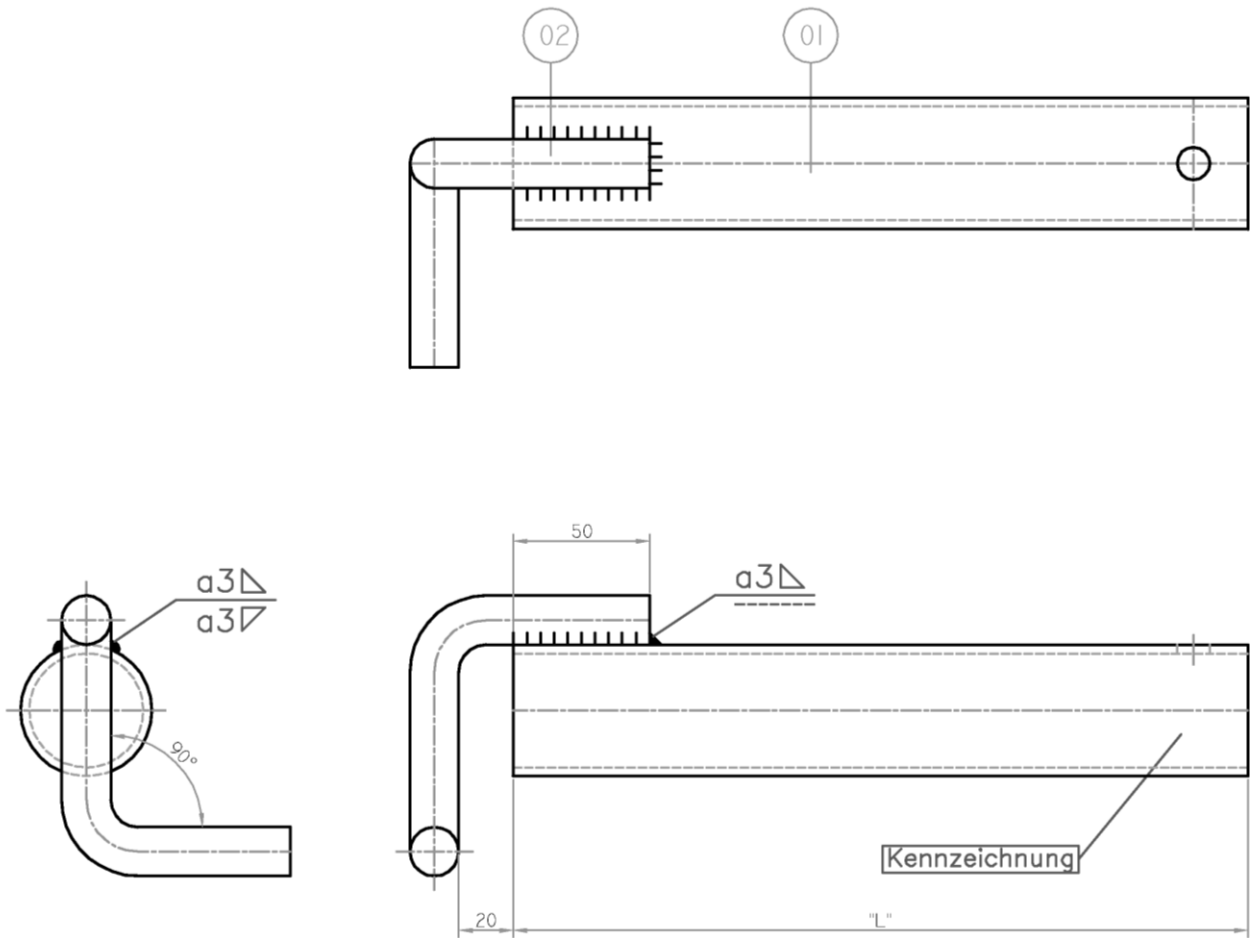

L (MM)
400
1000
1500

Abm. [m]	Gew. [kg]
0,40	1,9
1,00	4,2
1,50	6,1

01	Rohr	Ø48,3x3,2	S235JRH ReH≥320N/mm ²	EN10219-1
02	Rundstab	Ø18	S235JR	EN10025-2

Korrosionsschutz: Feuerverzinkt laut EN-ISO1461

Gerüsthalter, Bauteil nach Z-8.1-924

MODULSYSTEM RINGSCAFF - V METRISCH

scafom-rux

Anlage B
 Seite 24

Leerseite

elektronische Kopie der abz des dibt: z-8.22-911

Leerseite - Ringscaff metrisch

MODULSYSTEM RINGSCHAFF - V METRISCH

 **scafom-rux**

Anlage B
Seite 25

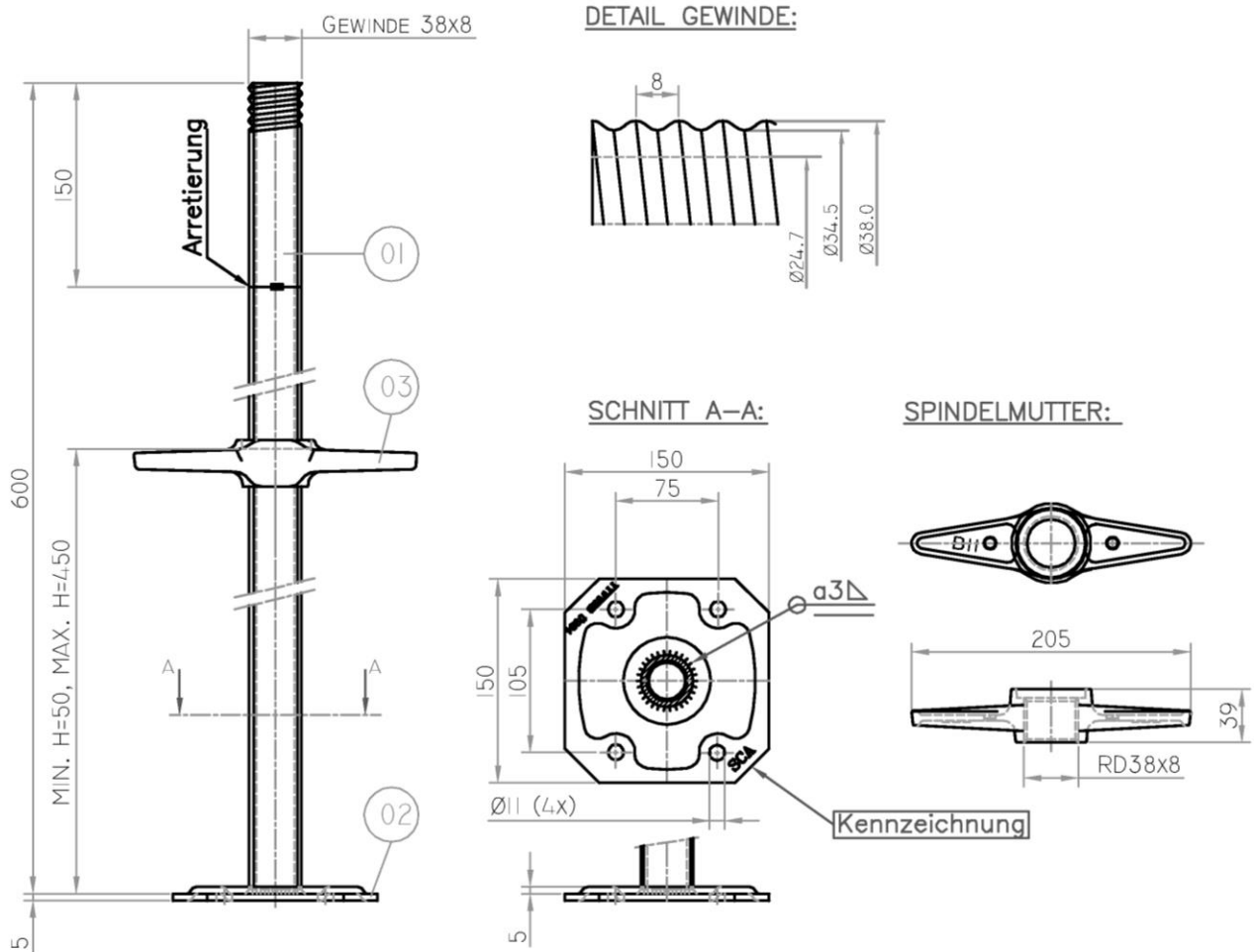

01	Spindelrohr	Ø38x5	S235JRH	EN10219-1
02	Fußplatte	t=5	S235JR	EN10025-2
03	Spindelmutter		EN-GJMW-400-5 / EN-GJMB-350-10	EN1562

Korrosionsschutz: Feuerverzinkt laut EN-ISO1461

Fußspindel 0,60m, Bauteil nach Z-8.1-924

MODULSYSTEM RINGSCAFF - V METRISCH

 **scafom-rux**

Anlage B
Seite 26

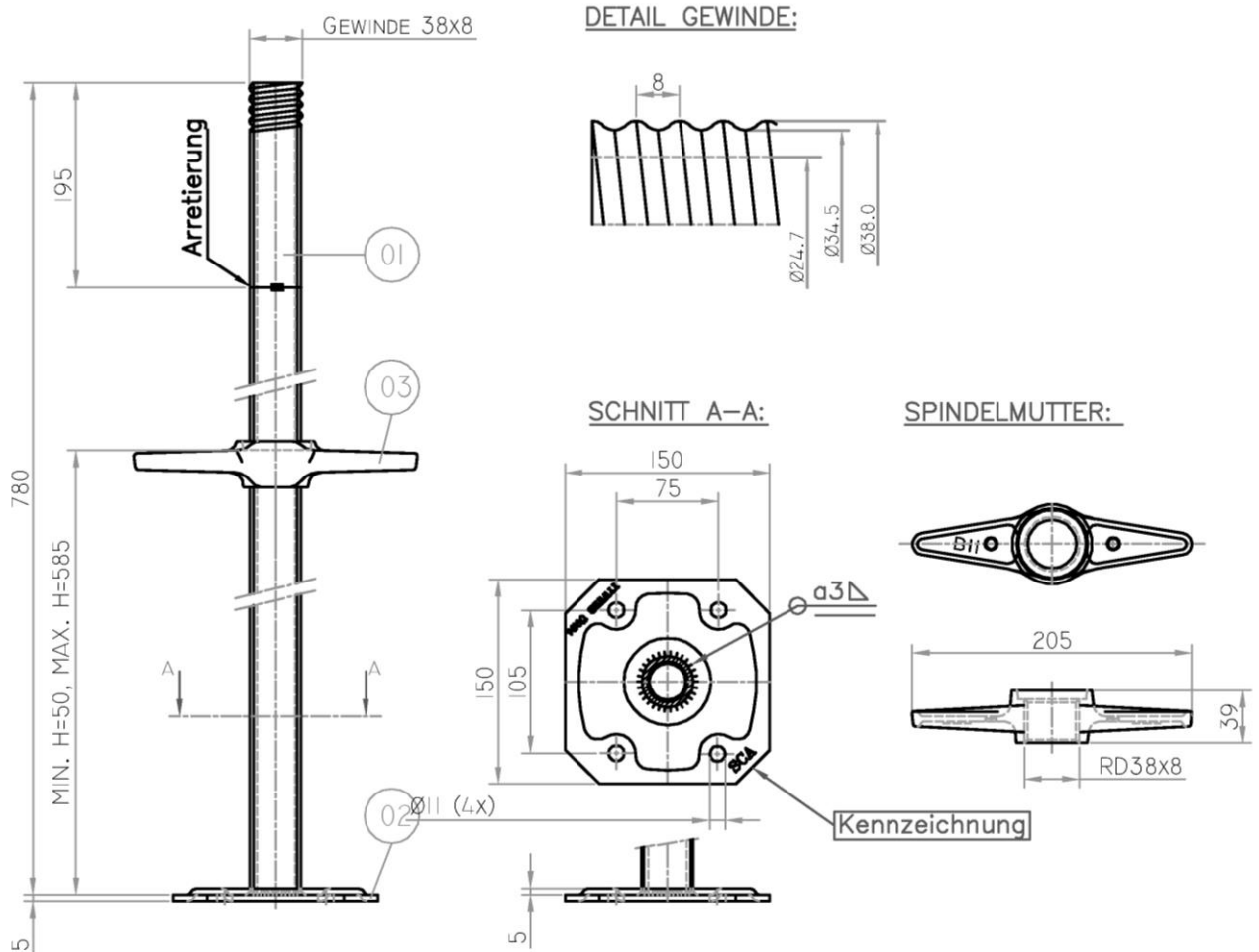

01	Spindelrohr	Ø38x5	S235JRH	EN10219-1
02	Fußplatte	t=5	S235JR	EN10025-2
03	Spindelmutter		EN-GJMW-400-5 / EN-GJMB-350-10	EN1562

Korrosionsschutz: Feuerverzinkt laut EN-ISO1461

Fußspindel 0,78m, Bauteil nach Z-8.1-924

MODULSYSTEM RINGSCAFF - V METRISCH

scafom-rux

Anlage B
 Seite 27

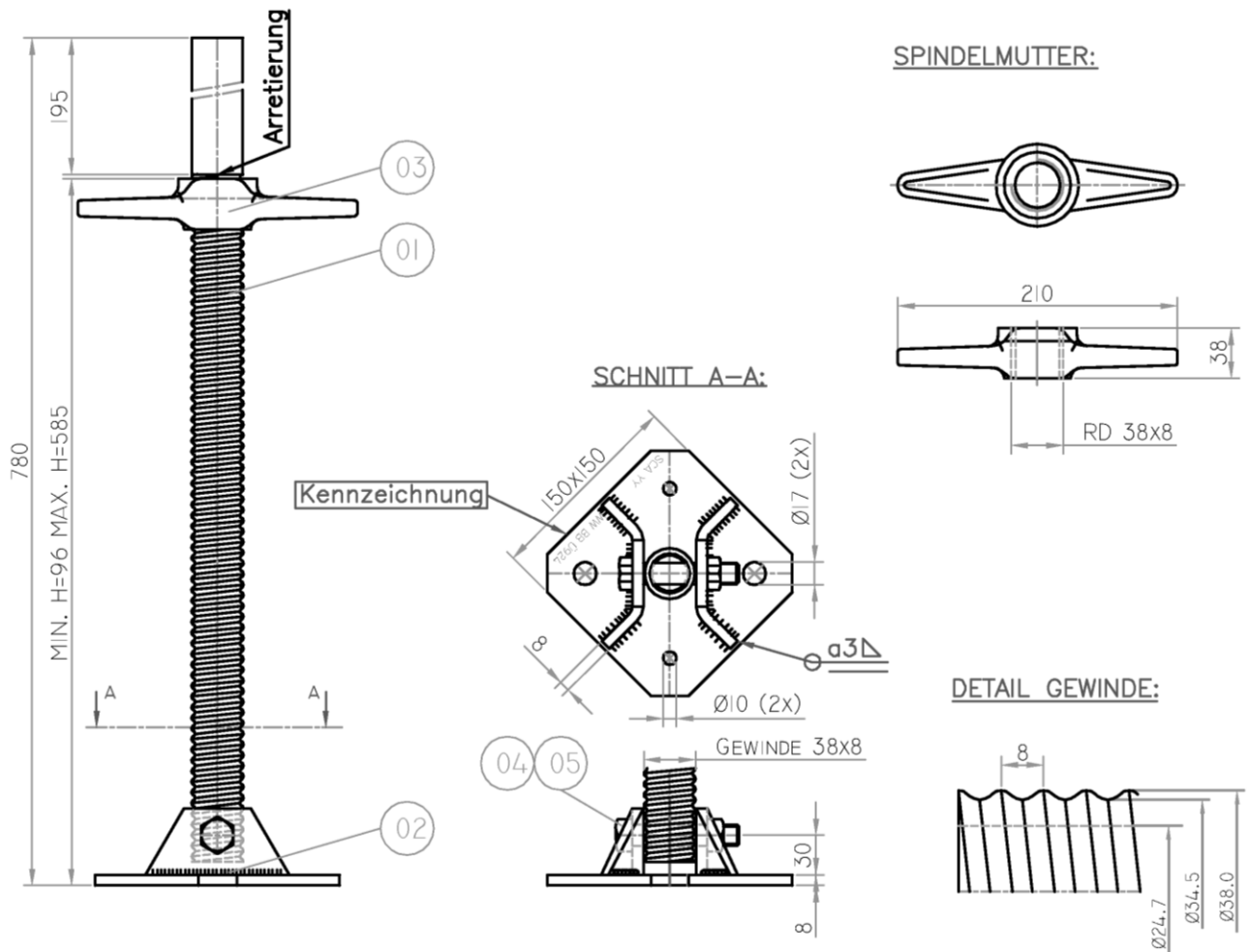

01	Spindelrohr	Ø38x5	S235JRH	EN10219-1
02	Fußplatte	t=8	S235JR	EN10025-2
03	Spindelmutter		EN-GJMW-400-5 / EN-GJMB-350-10	EN1562
04	Sechskantschraube	M16x80	8.8	ISO898-1
05	Sechskantmutter	M16	8	EN10898-2

Korrosionsschutz: Feuerverzinkt laut EN-ISO1461

Fußspindel 0,78m schwenkbar, Bauteil nach Z-8.1-924

MODULSYSTEM RINGSCAFF - V METRISCH

scafom-rux

Anlage B
Seite 28

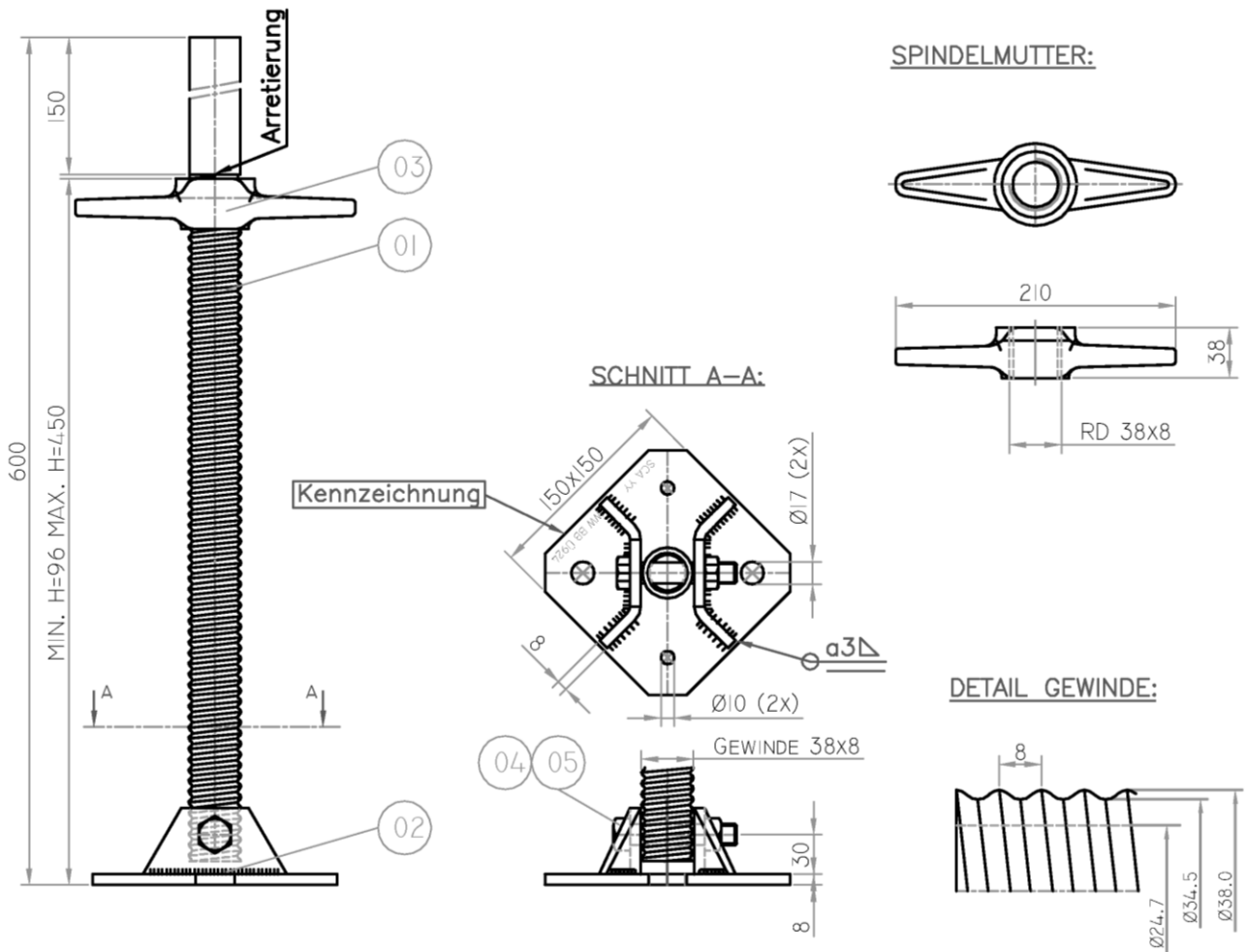

01	Spindelrohr	Ø38x5	S235JRH	EN10219-1
02	Fußplatte	t=8	S235JR	EN10025-2
03	Spindelmutter		EN-GJMW-400-5 / EN-GJMB-350-10	EN1562
04	Sechskantschraube	M16x80	8.8	ISO898-1
05	Sechskantmutter	M16	8	EN20898-2

Korrosionsschutz: Feuerverzinkt laut EN-ISO1461

Fußspindel 0,60m schwenkbar, Bauteil nach Z-8.1-924

MODULSYSTEM RINGSCAFF - V METRISCH

scafom-rux

Anlage B
Seite 29

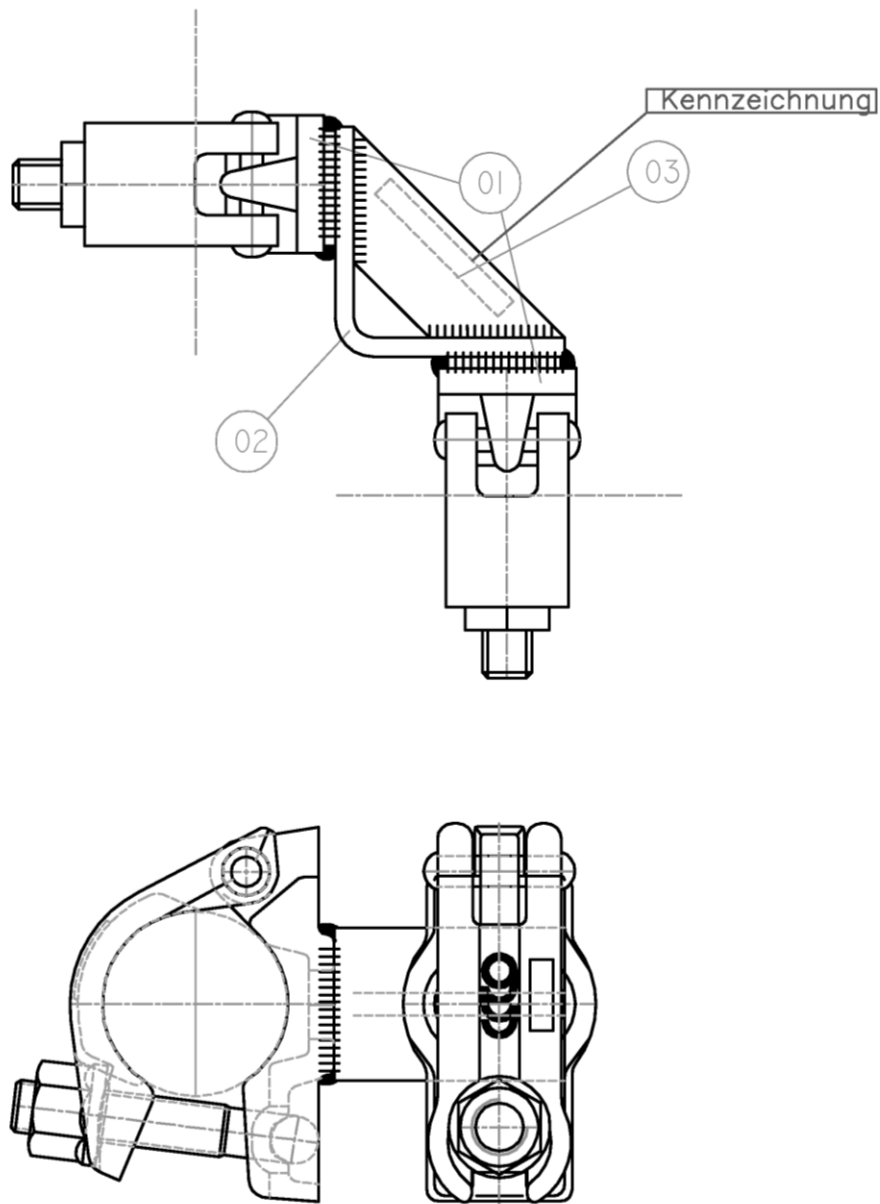

- 01 Halbkupplung mit Schraubverschluss Klasse B
 02 Blech t=5mm S235JR
 03 Blech t=6mm S235JR
 Korrosionsschutz nach DIN EN ISO 1461 -t ZN o

EN74-2
 EN10025-2
 EN10025-2

Gitterträgerkupplung, Bauteil nach Z-8.1-924

MODULSYSTEM RINGSCAFF - V METRISCH

 **scafom-rux**

Anlage B
 Seite 30

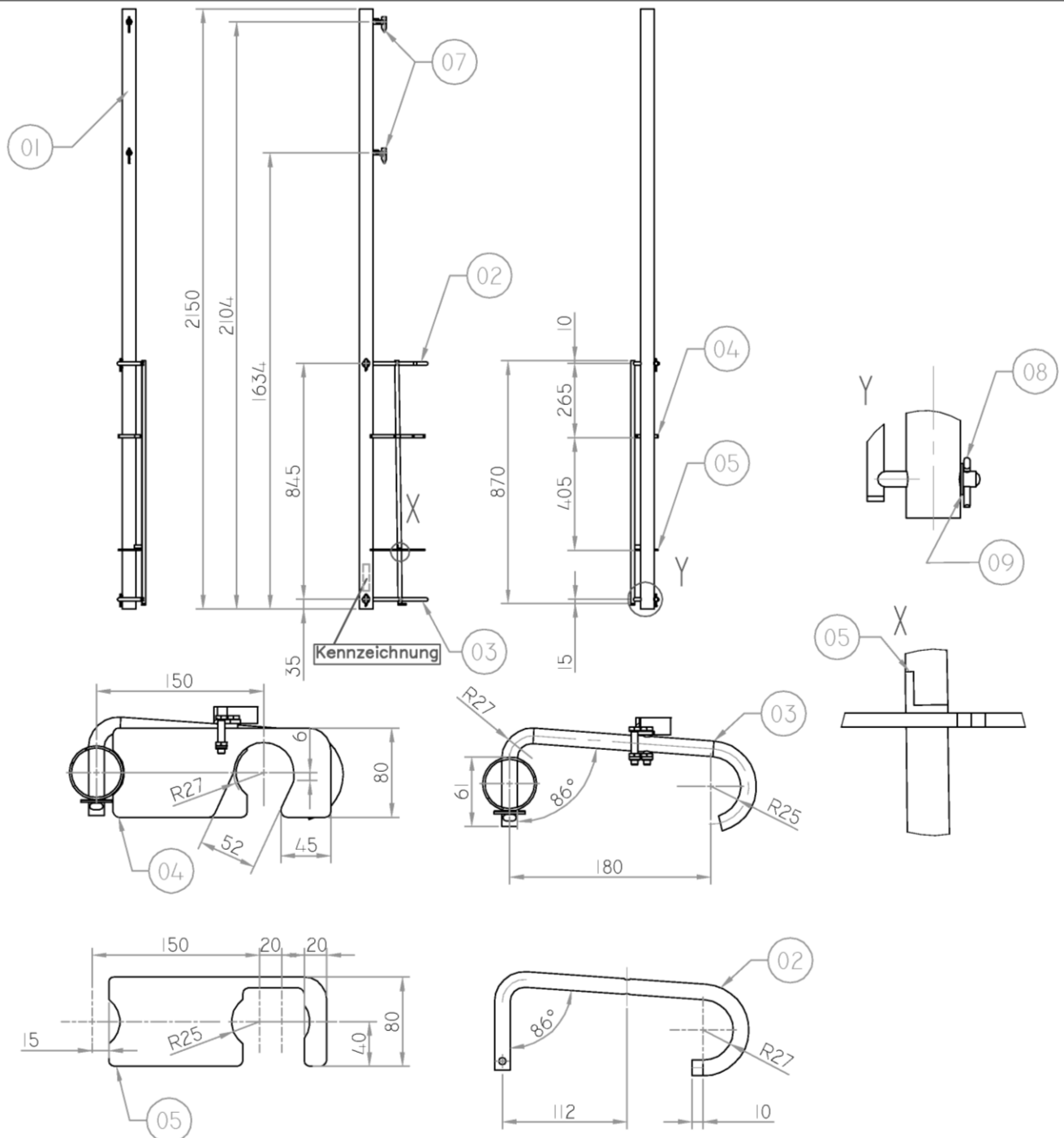

01	Rohr	Ø48,3x2,0	S235JRH	EN10219-1
02	Rundstab	Ø14	S235JR	EN10060-2
03	Rundstab	Ø14	S235JR	EN10060-2
04	Flach	t=12mm	S235JR	EN10025-2
05	Flach	t=5mm	S235JR	EN10025-2
06	L-Profil	15x15x3mm	S235JR	EN10025-2
07	Kippstift			
08	Splint	Ø6,3x28		DIN 94
09	Scheibe	Ø15		DIN 125

Korrosionsschutz: Feuerverzinkt laut EN-ISO1461

Montagesicherheitsgeländerpfosten MSG, Bauteil nach Z-8.1-185.2

MODULSYSTEM RINGSCAFF - V METRISCH

 **scafom-rux**

Anlage B
Seite 31

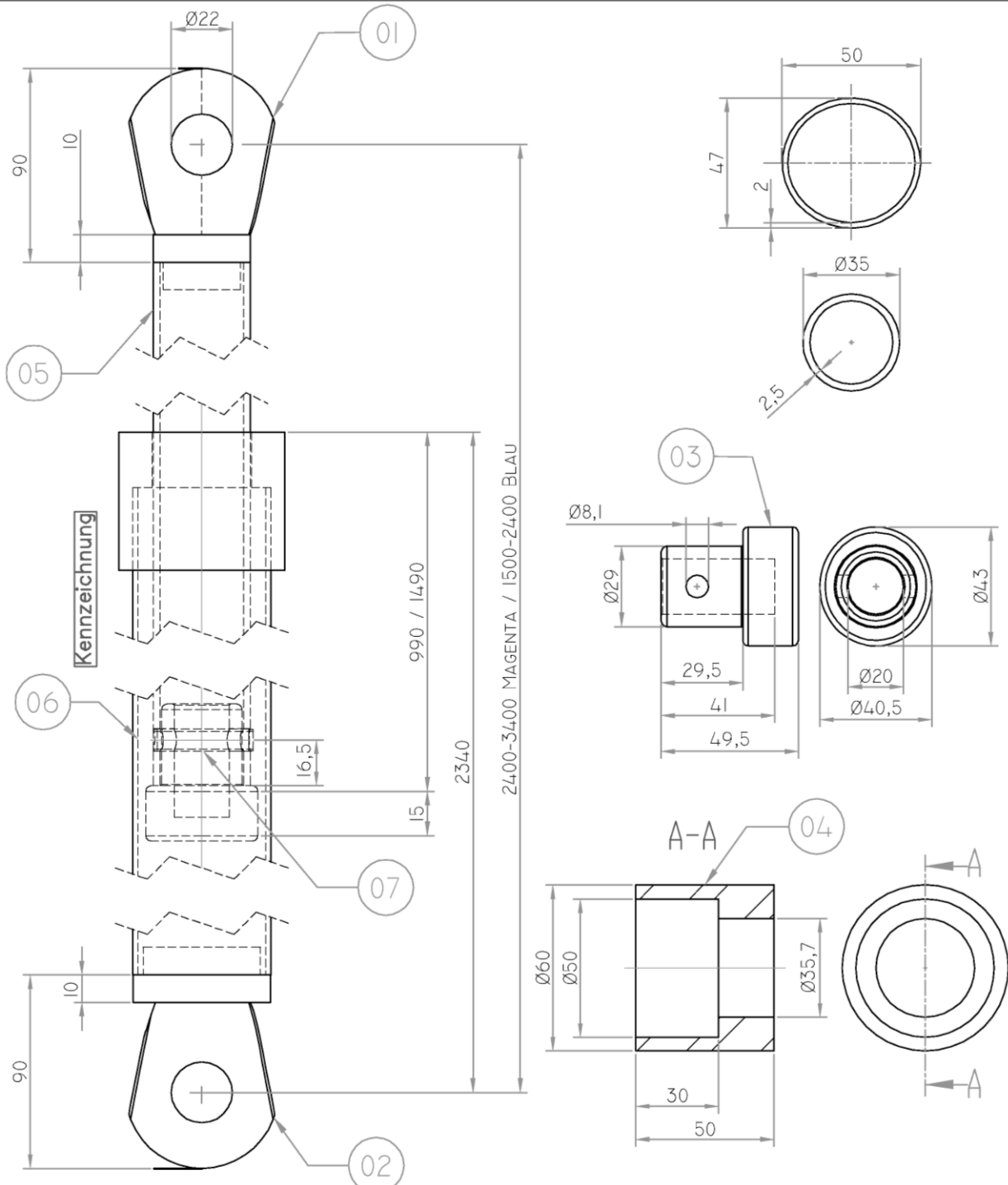

01	Öse		EN AC-AISI12	EN 1706
02	Öse		EN AC-AISI12	EN 1706
03	Kopfstück für Rohr	Ø35	EN AC-AISI12	EN 1706
04	Hülse		EN AC-AISI12	EN 1706
05	Rohr	Ø35x2,5	EN AW 6082-T6	EN 755
06	Ovalrohr	Ø50xØ47x2,0	EN AW 6082-T6	EN 755
07	Spannstift	Ø8x36		ISO 8752

Teleskopgeländer MSG, Bauteil nach Z-8.1-185.2

MODULSYSTEM RINGSCAFF - V METRISCH



Anlage B
 Seite 32

elektronische kopie der abz des dibt: z-8.22-911

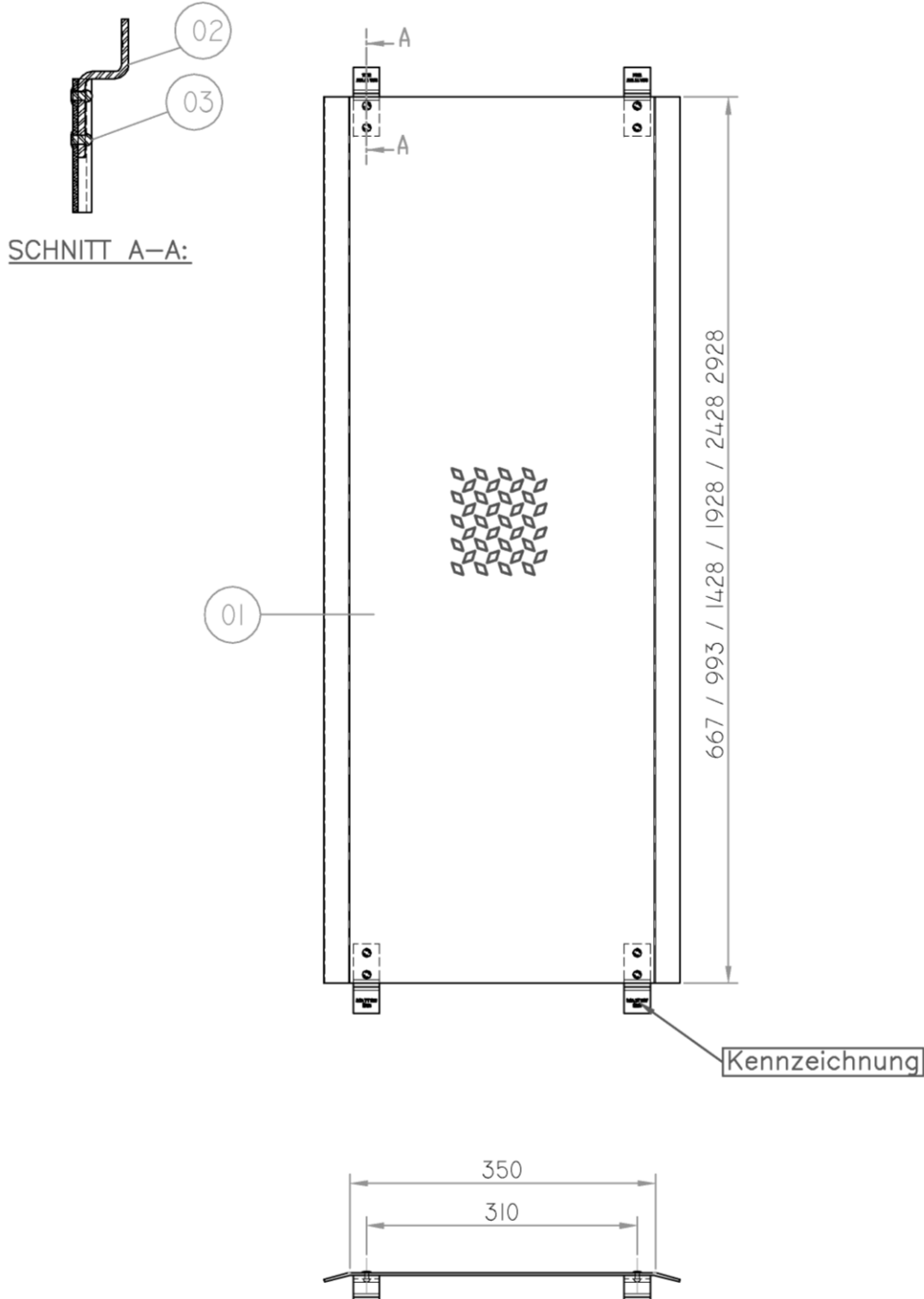

01	Blech	t=3/4,5	EN AW-5754-H114	EN1386
02	Blech	t=4	S235JR	EN10025-2
03	Niet	Ø5	ALU/ST	DIN7337A

Abm. [m]	Gew. [kg]
0,739	2,6
1,065	3,7
1,50	5,1
2,00	6,8
2,50	8,4
3,00	10,1

Alu Spaltabdeckung, Bauteil nach Z-8.1-924

MODULSYSTEM RINGSCAFF - V METRISCH 

Anlage B
 Seite 33

Kennzeichnung der Scafom-rux Ringscaff Bauteile

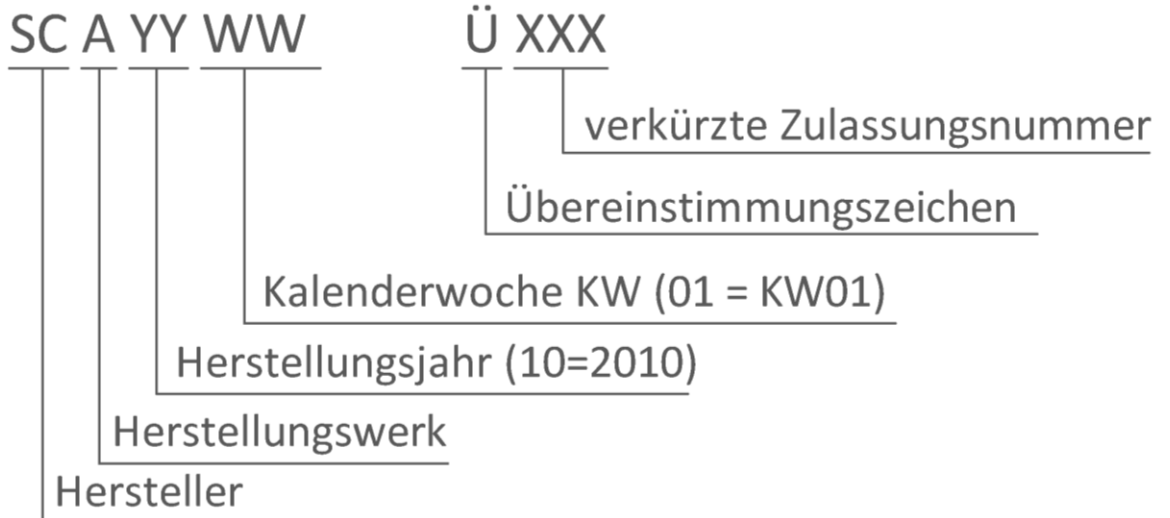

Alternativ

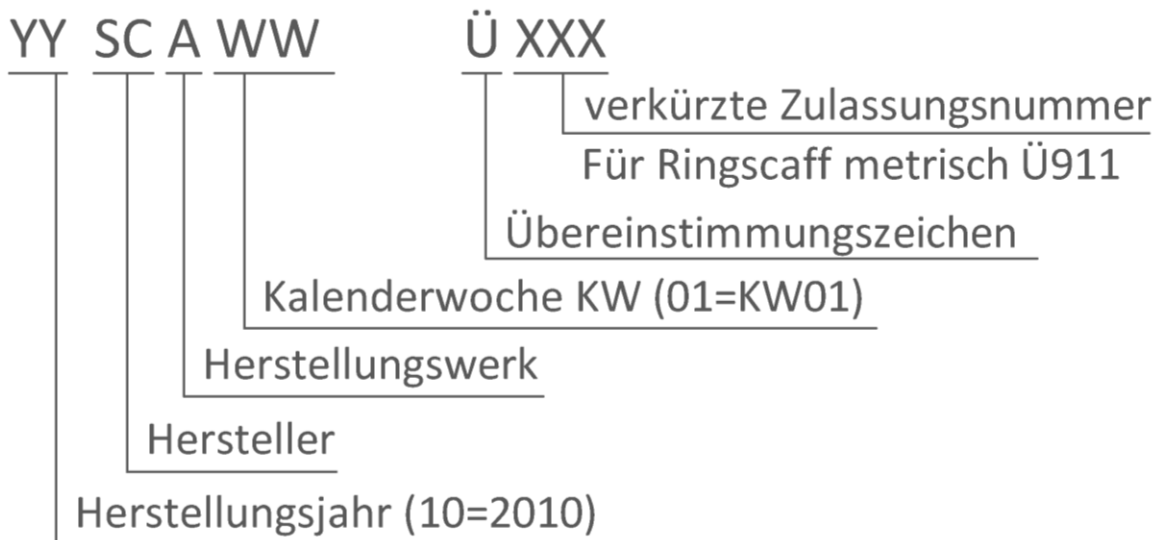

Alternativ (für Gussteile)

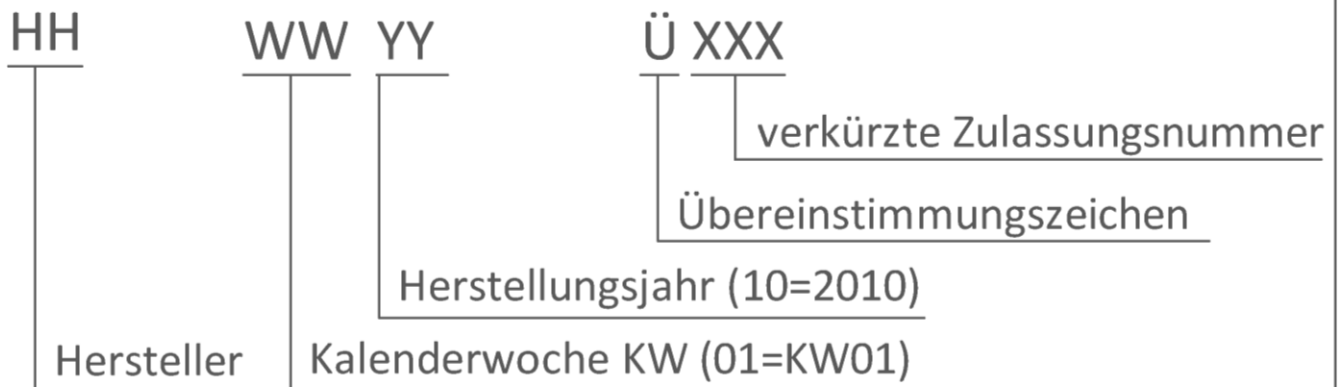

Kennzeichnung Ringscaff metrisch

MODULSYSTEM RINGSCAFF - V METRISCH

 **scafom-rux**

Anlage B
 Seite 34

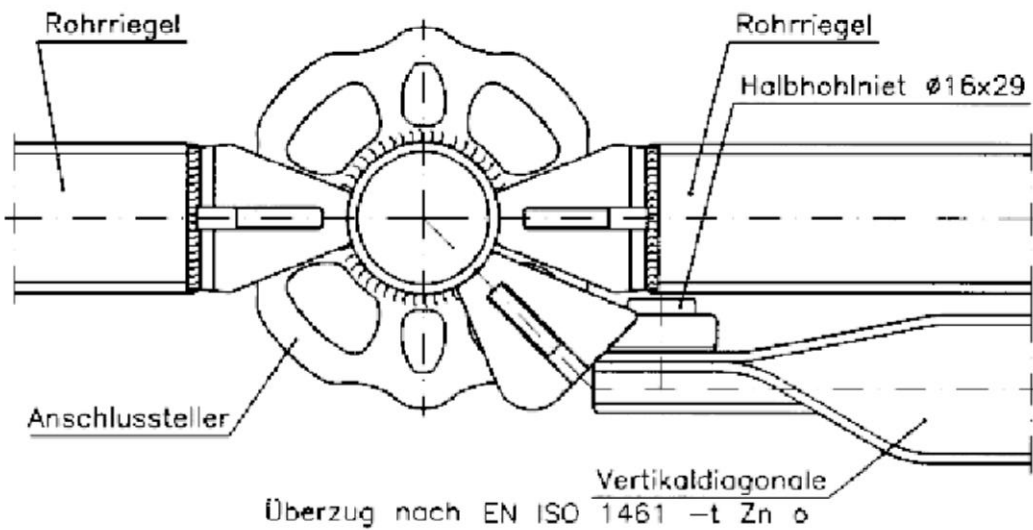
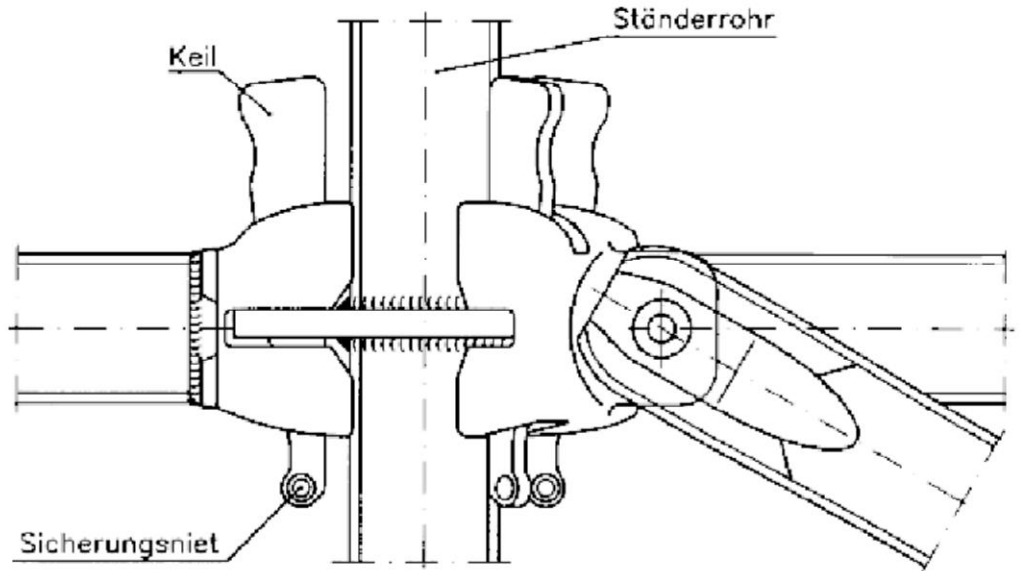

elektronische Kopie der abZ des dibt: z-8.22-911

Gerüstknoten Übersicht, Bauteile nach Z-8.22-843

MODULSYSTEM RINGSCAFF - V METRISCH

 **scafom-rux**

Anlage B
Seite 35

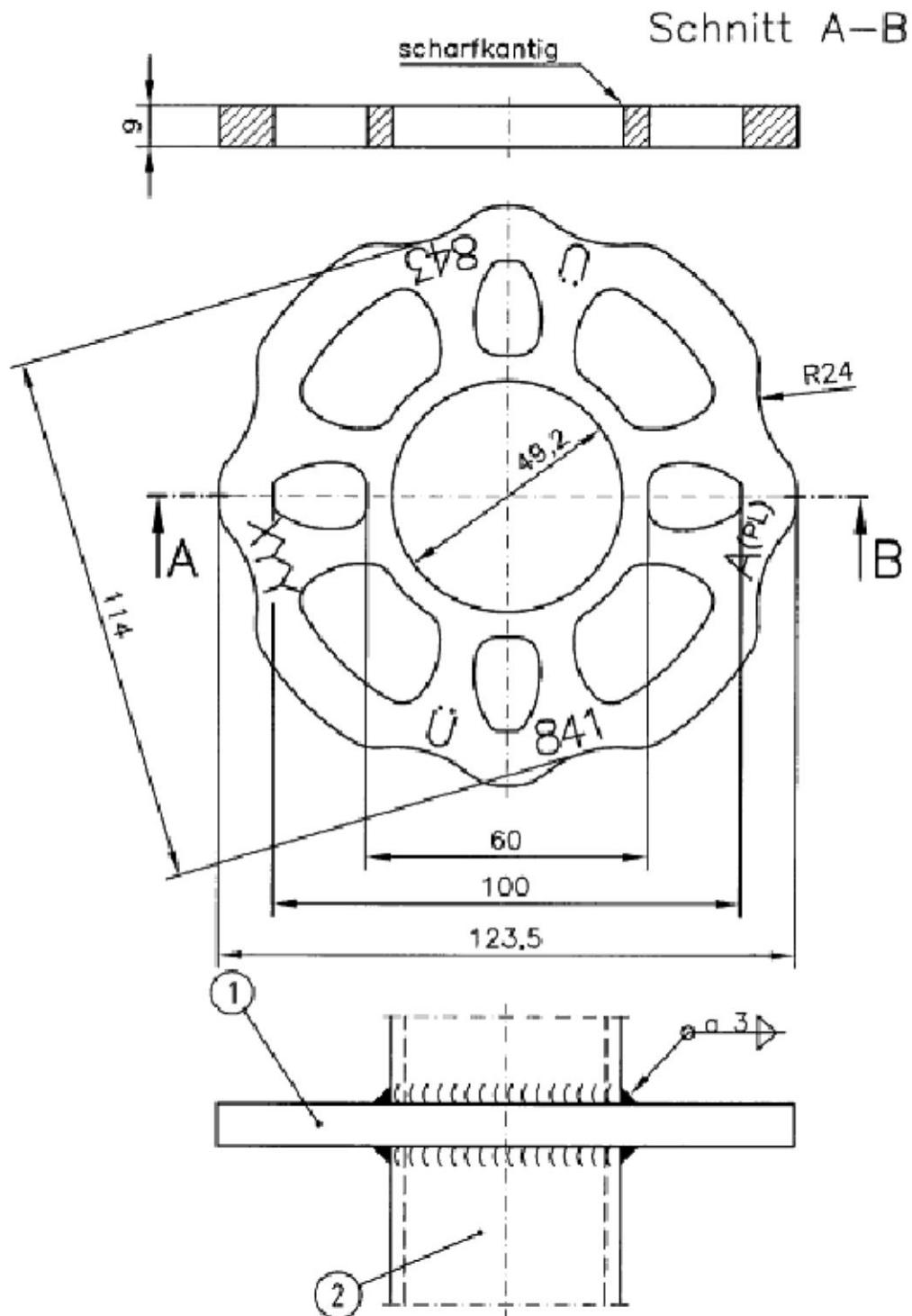

01 Anschlusssteller
 02 Ständerrohr

S235JR ReH $\geq 320\text{N/mm}^2$, alternativ S355J2
 S235JRH ReH $\geq 320\text{N/mm}^2$

EN10025-2
 EN10219-1

Anschlusssteller, Bauteil nach Z-8.22-841

MODULSYSTEM RINGSCAFF - V METRISCH

 scafoM-RUX

Anlage B
 Seite 36

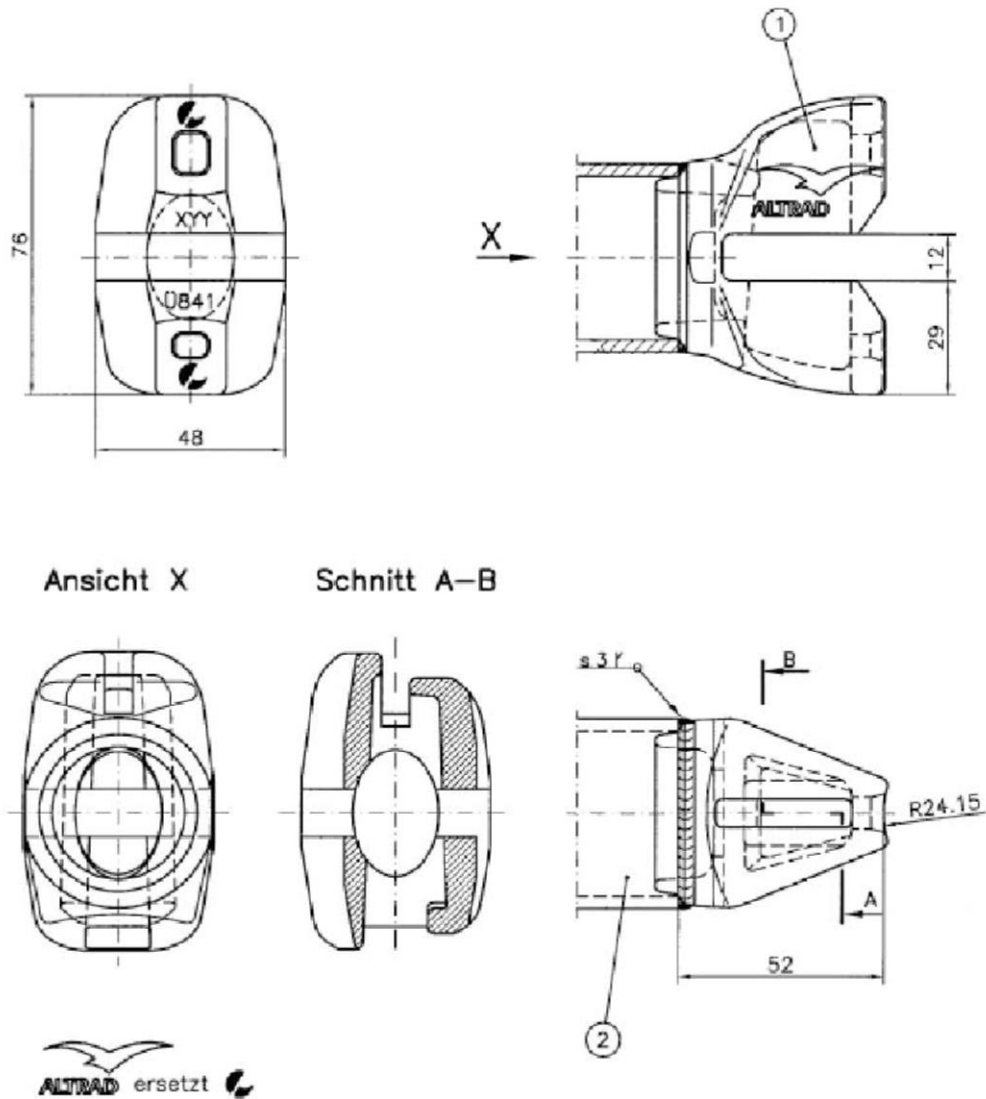

- 01 Anschlusskopf für Rohrriegel
 02 Riegelrohr $\varnothing 48,3 \times 3,2$
 alternativ: $\varnothing 48,3 \times 2,7$

EN-GJMW-360-12, alternativ: GS45 DIN1681
 S235JRH ReH $\geq 320 \text{ N/mm}^2$ EN10219-1

Anschlusskopf Rohrriegel, Bauteil nach Z-8.22-841

MODULSYSTEM RINGSCAFF - V METRISCH

scafom-rux

Anlage B
 Seite 37

**Nur zur Verwendung.
 Wird nicht mehr hergestellt.**

Anschlusskopf für Rohrriegel
 Werkstoff: EN-GJMW-360-12
 alternativ: Stahlguss GS45

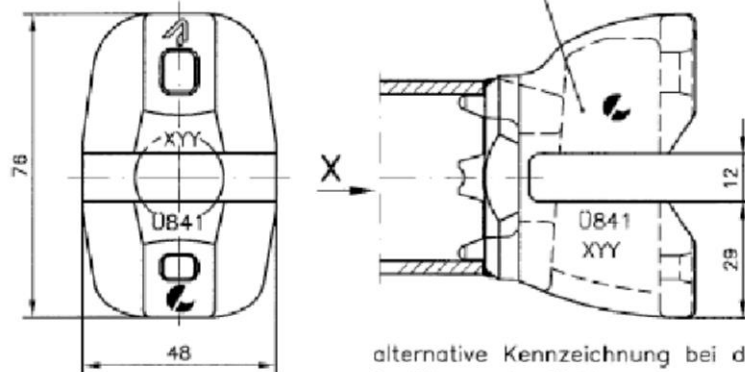

alternative Kennzeichnung bei der
 Ausführung in Stahlguss

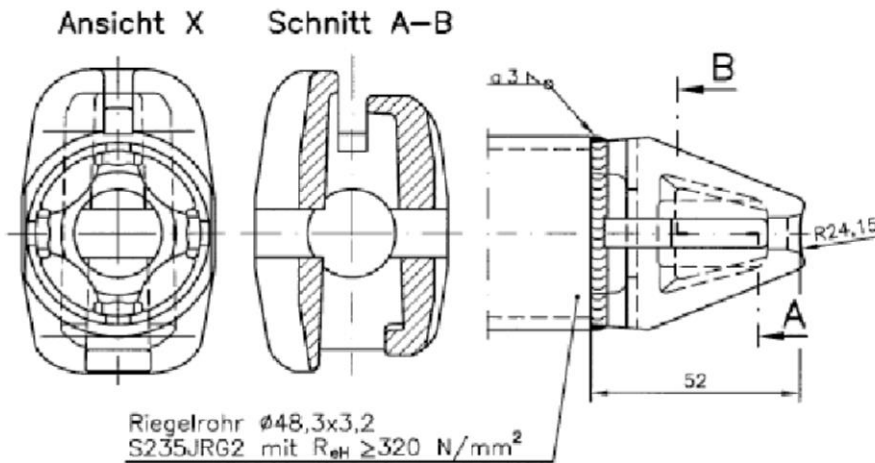

elektronische Kopie der abz des dibt: z-8.22-911

Anschlusskopf Rohrriegel (alte Ausführung), Bauteil nach Z-8.22-841

Anlage B
 Seite 38

MODULSYSTEM RINGSCAFF - V METRISCH

 **scafom-rux**

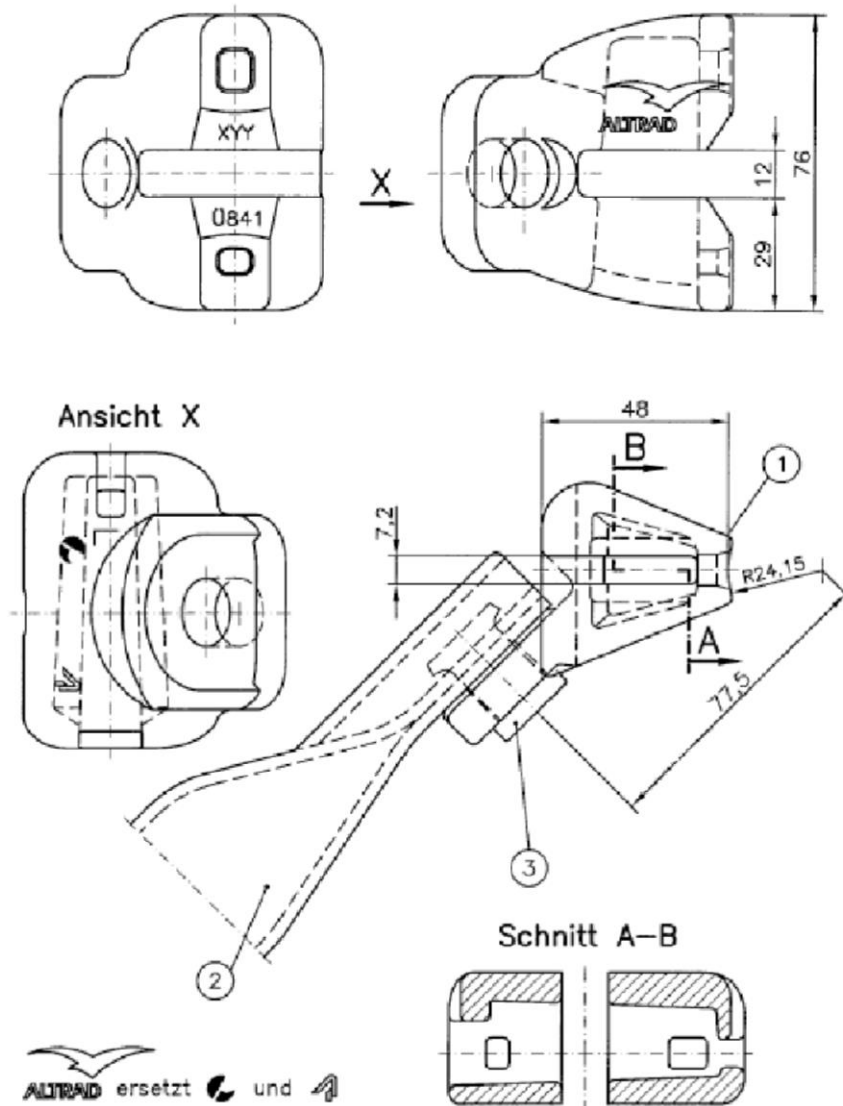

- 01 Anschlusskopf für Vertikaldiagonale
 links: wie gezeichnet
 rechts: spiegelbildlich
- 02 Diagonalrohr $\varnothing 48,3 \times 2,6$
- 03 Halbholniet

EN-GJMW-450-7
 alternativ: GS45

S235JRH
 Anlage B, Seite 42

EN1562
 DIN1681

EN10219-1

Anschlusskopf Vertikaldiagonale, Bauteil nach Z-8.22-841

MODULSYSTEM RINGSCAFF - V METRISCH

scafom-rux

Anlage B
 Seite 39

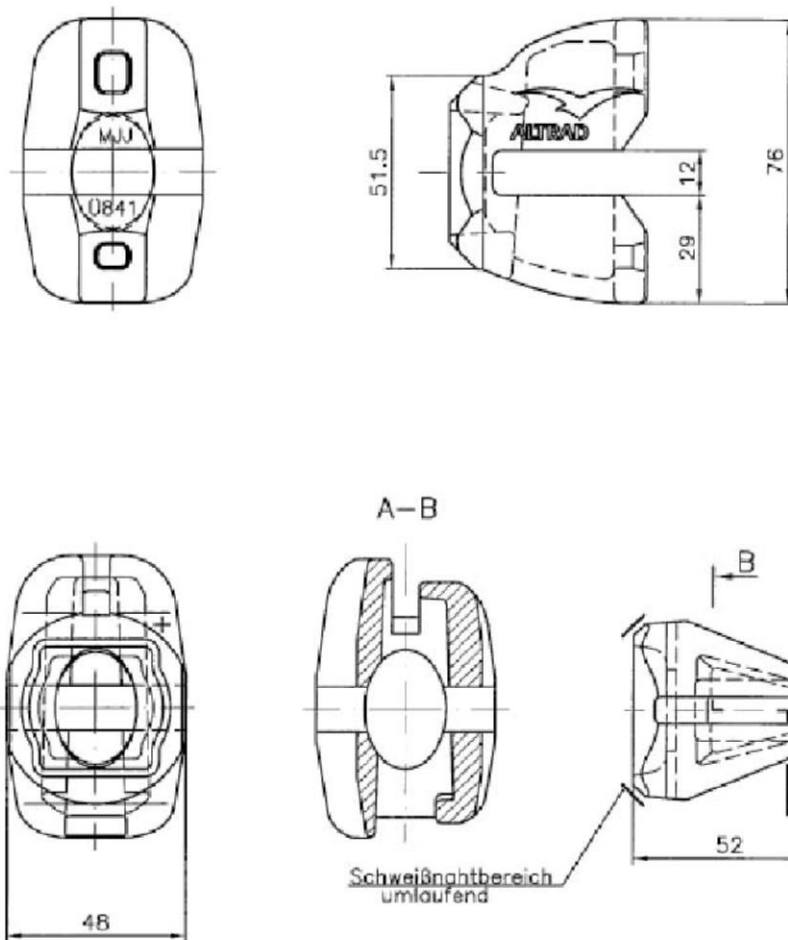

Anschlusskopf für Keilkopfkupplung

EN-GJMW-360-12
 alternativ: GS45

EN1562
 DIN1681

elektronische Kopie der abz des dibt: z-8.22-911

Anschlusskopf für Keilkopfkupplung starr, Bauteil nach Z-8.22-841

MODULSYSTEM RINGSCAFF - V METRISCH

 **scafom-rux**

Anlage B
 Seite 40

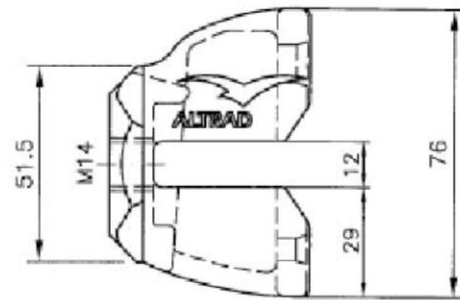
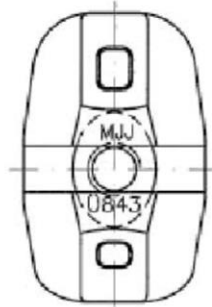

A-B

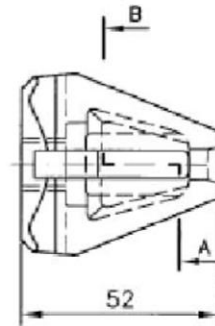
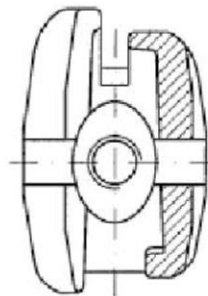
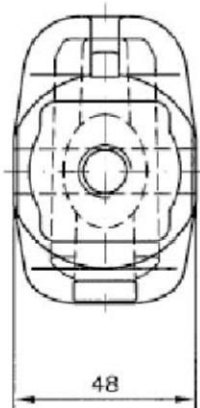

Anschlusskopf für Keilkopfkupplung

EN-GJMW-450-7
 alternativ: GS45

EN1562
 DIN1681

elektronische Kopie der abz des dibt: z-8.22-911

Anschlusskopf für Keilkopfkupplungen drehbar, Bauteil nach Z-8.22-843

MODULSYSTEM RINGSCAFF - V METRISCH

 **scafom-rux**

Anlage B
 Seite 41

Halbhohniet aus QSt 36-3 DIN 1654 T2
für Anschlusskopf Vertikaldiagonale

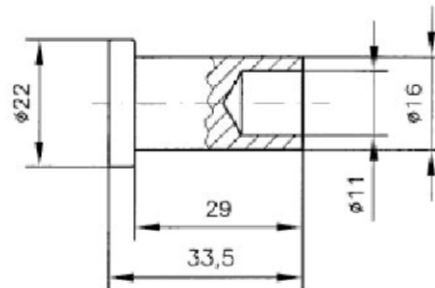

Keil aus S550MC EN 10149-2
für Anschlusskopf Rohrriegel und Vertikaldiagonale

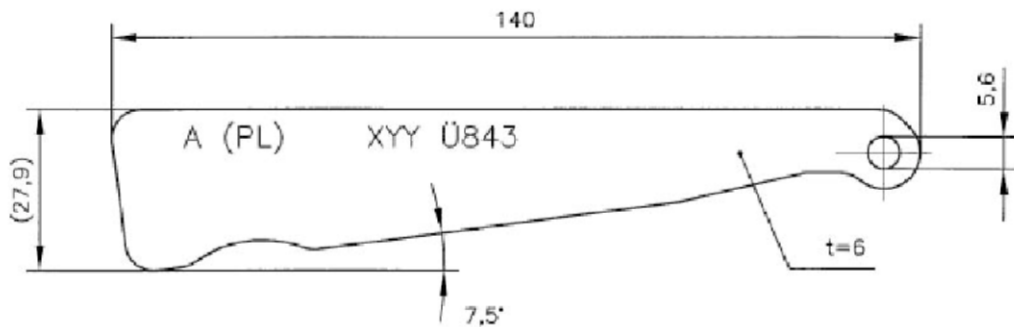

elektronische Kopie der abZ des dibt: z-8.22-911

Halbhohniet, Keil $t=6\text{mm}$, Bauteil nach Z-8.22-843

MODULSYSTEM RINGSCAFF - V METRISCH

 **scafom-rux**

Anlage B
Seite 42

Keil aus S 550 MC EN 10149-2

für Anschlusskopf Auflagerriegel

(alte Ausführung) Nur zur Verwendung.
Wird nicht mehr hergestellt.

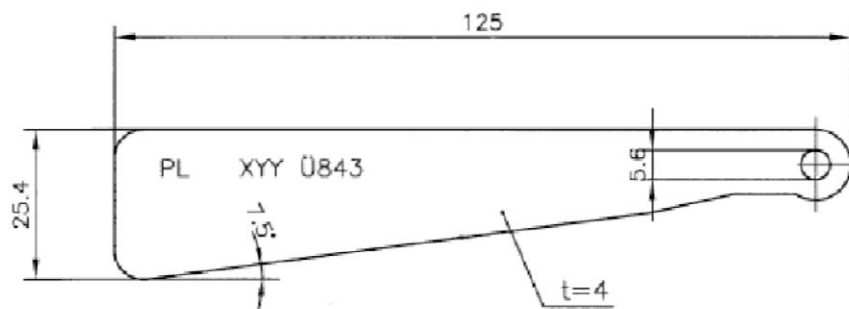

(aktuelle Ausführung)

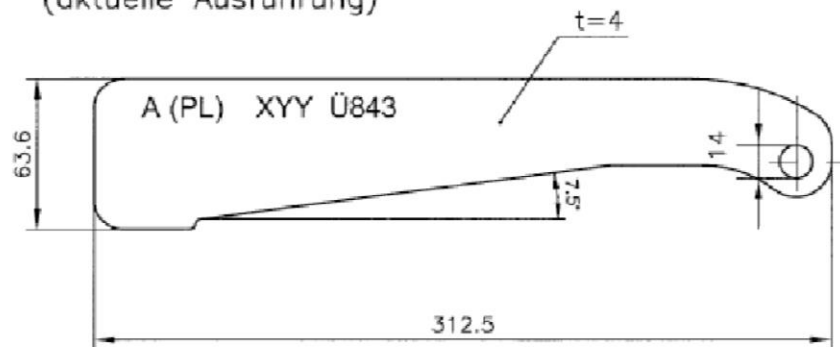

Keil, t=4mm, Bauteil nach Z-8.22-843

MODULSYSTEM RINGSCAFF - V METRISCH

 **scafom-rux**

Anlage B
Seite 43

Leer Seite

elektronische Kopie der abz des dibt: z-8.22-911

Leer Seite

MODULSYSTEM RINGSCHAFF - V METRISCH

 **scafom-rux**

Anlage B
Seite 44

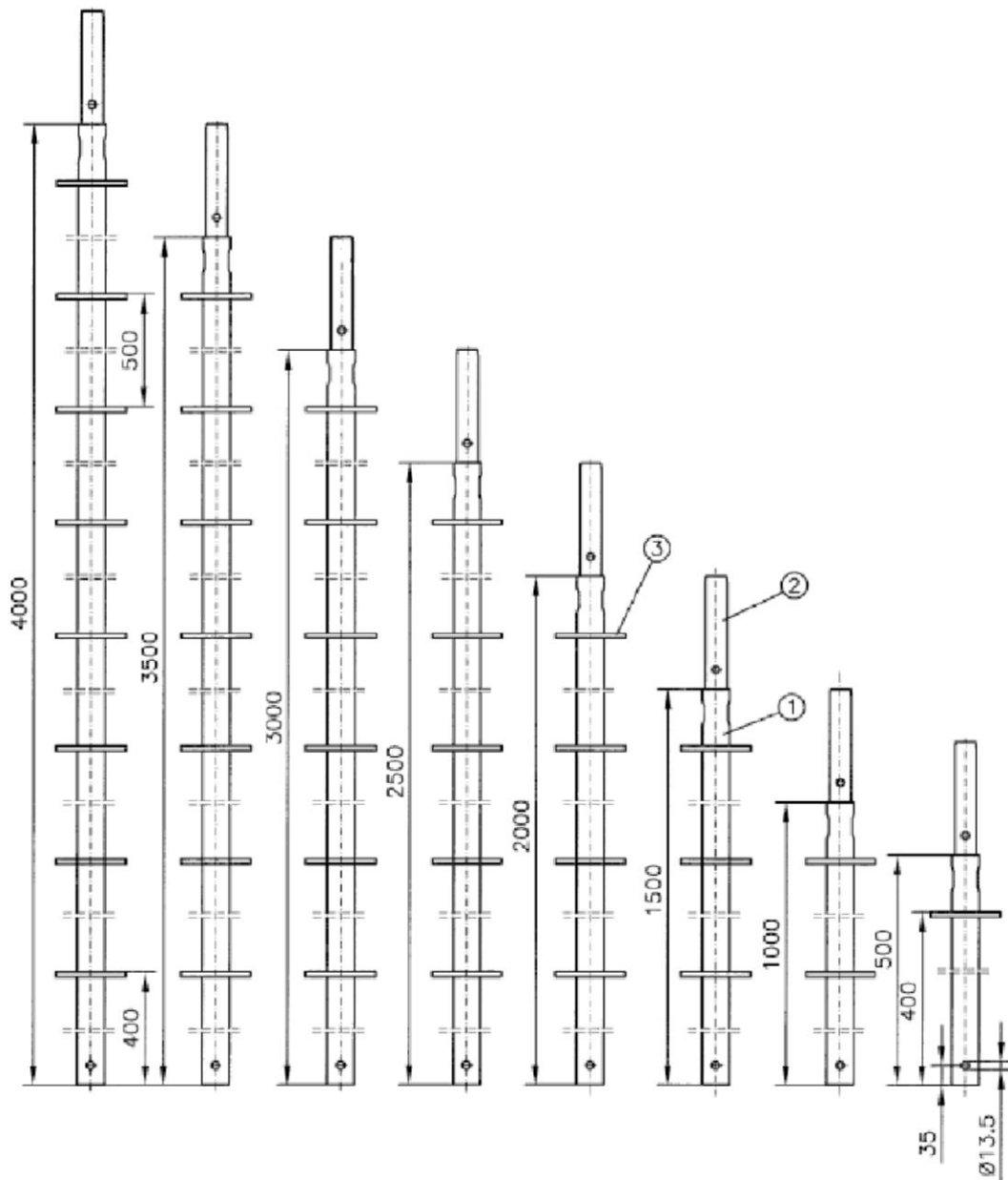

Einpressung der Rohrverbinder und Kennzeichnung siehe Anlage B, Seite 46

01	Rohr	Ø48,3x3,2	S235JRH ReH ≥320N/mm ²	EN10219-1
02	Rohr	Ø38x4	S235JRH ReH ≥320N/mm ²	EN10219-1
03	Anschlusssteller	Anlage B, Seite 36		

Überzug nach DIN EN ISO 1461 - t Zn o

Vertikalstiele, Bauteile nach Z-8.22-841

MODULSYSTEM RINGSCAFF - V METRISCH

 **scafom-rux**

Anlage B
 Seite 45

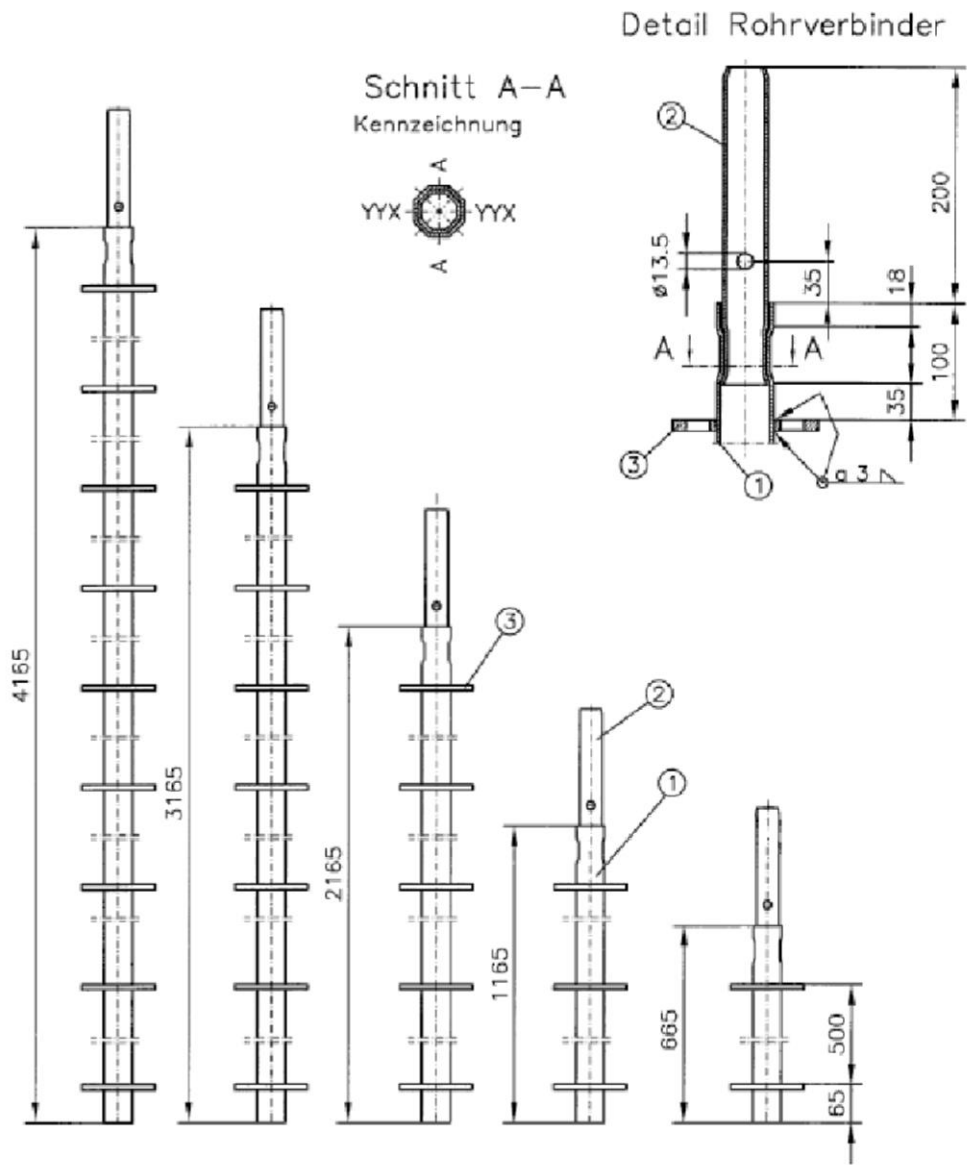

01	Rohr	Ø48,3x3,2	S235JRH ReH ≥320N/mm ²	EN10219-1
02	Rohr	Ø38x4	S235JRH ReH ≥320N/mm ²	EN10219-1
03	Anschlusssteller	Anlage B, Seite 36		

Überzug nach DIN EN ISO 1461 - t Zn o

Anfangsstiele, Bauteile nach Z-8.22-841

MODULSYSTEM RINGSCAFF - V METRISCH



Anlage B
 Seite 46

elektronische Kopie der abZ des DIBt: Z-8.22-911

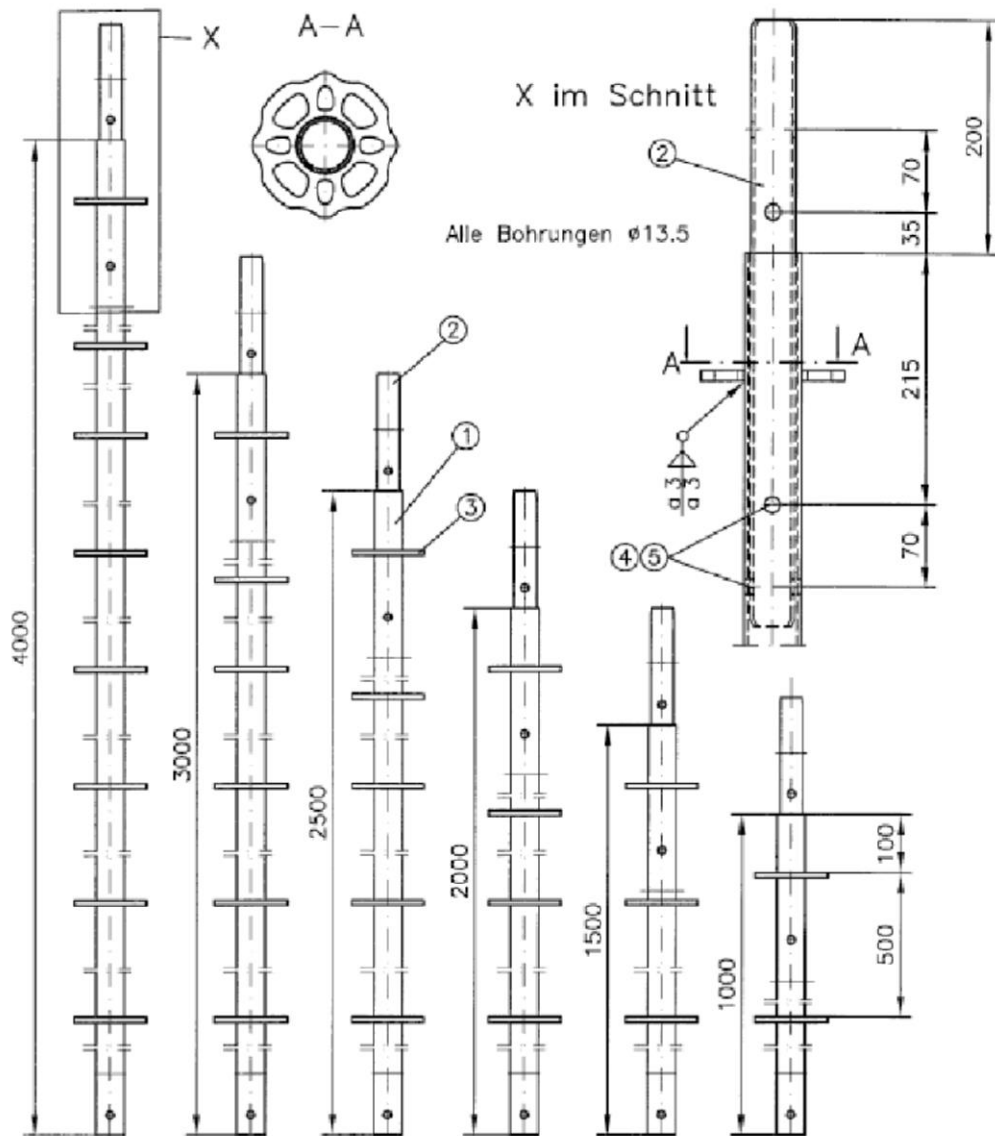

01	Rohr	Ø48,3x3,2	S235JRH ReH ≥320N/mm ²	EN10219-1
02	Rohr	Ø38x4	S235JRH ReH ≥320N/mm ²	EN10219-1
03	Anschlusssteller	Anlage B, Seite 36		
04	Sechskantschraube	M12x70	5.6	DIN7990
05	Sechskantmutter	M12	5	DIN985

Überzug nach DIN EN ISO 1461 - t Zn o

Vertikalstiele mit eingeschraubtem Rohrverbinder, Bauteile nach Z-8.22-841

MODULSYSTEM RINGSCAFF - V METRISCH

 **scafom-rux**

Anlage B
 Seite 47

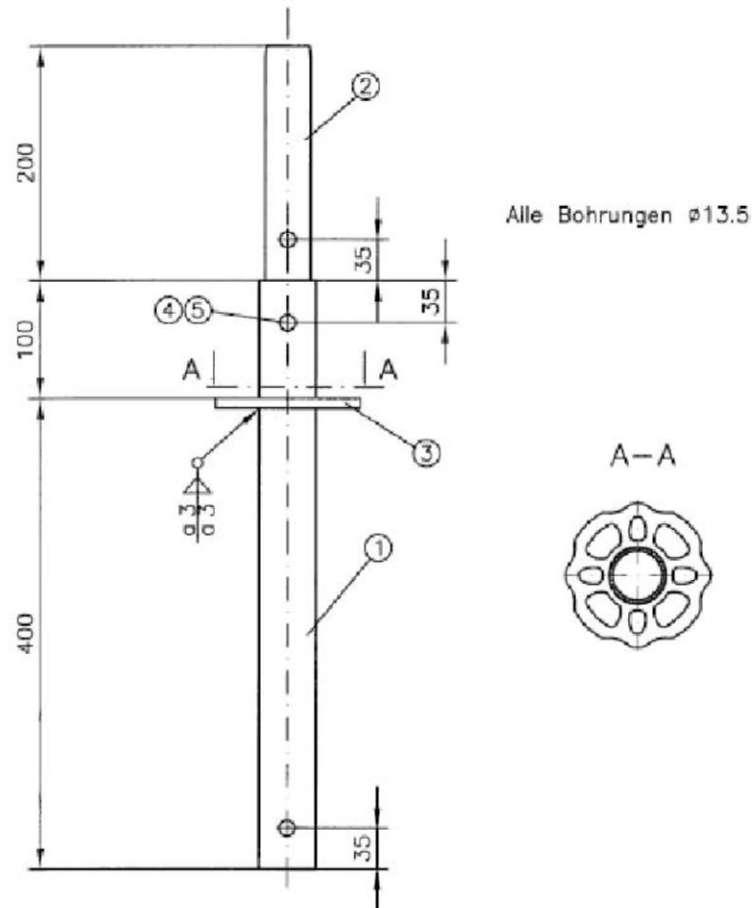

01	Rohr	Ø48,3x3,2	S235JRH ReH ≥320N/mm ²	EN10219-1
02	Rohr	Ø38x4	S235JRH ReH ≥320N/mm ²	EN10219-1
03	Anschlusssteller	Anlage B, Seite 36		
04	Sechskantschraube	M12x70	5.6	DIN7990
05	Sechskantmutter	M12	5	DIN985

Überzug nach DIN EN ISO 1461 - t Zn o

Vertikalstiele mit eingeschraubtem Rohrverbinder L=50, Bauteile nach Z-8.22-841

MODULSYSTEM RINGSCAFF - V METRISCH

 **scafom-rux**

Anlage B
 Seite 48

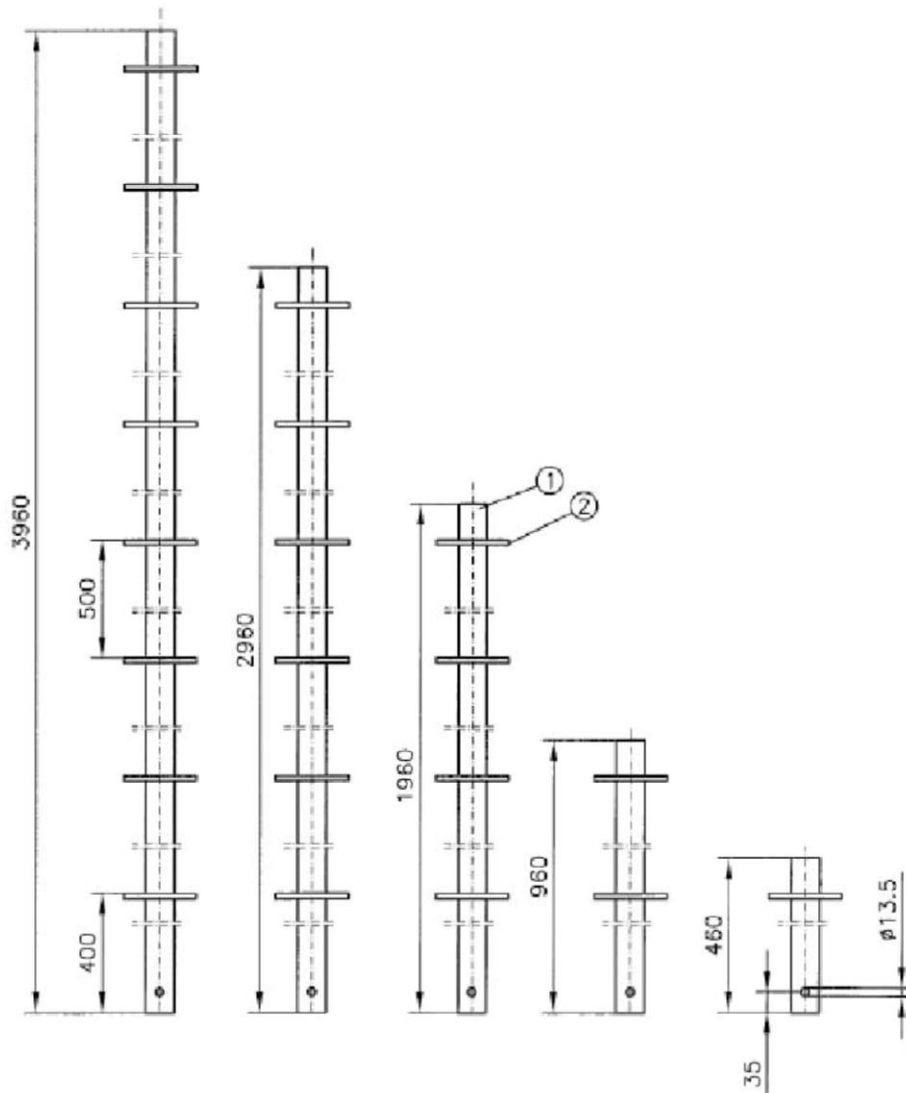

01	Rohr	Ø48,3x3,2	S235JRH ReH ≥320N/mm ²	EN10219-1
02	Anschlusssteller	Anlage B, Seite 36		

Überzug nach DIN EN ISO 1461 - t Zn o

Flächengerüststiele, Bauteile nach Z-8.22-843

MODULSYSTEM RINGSCAFF - V METRISCH

 **scafom-rux**

Anlage B
 Seite 49

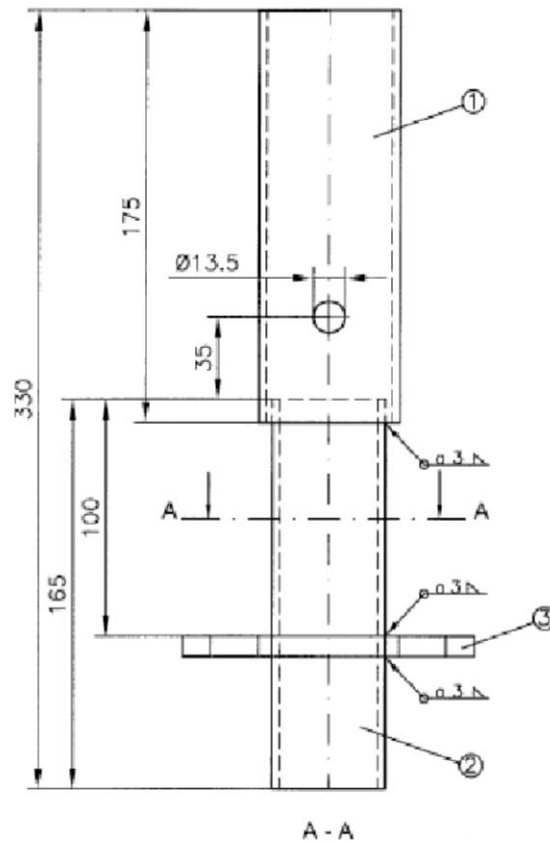

01	Rohr	Ø60,3x4,5	S235JRH	EN10219-1
02	Rohr	Ø48,3x3,2	S235JRH ReH ≥320N/mm ²	EN10219-1
03	Anschlusssteller	Anlage B, Seite 36		

Überzug nach DIN EN ISO 1461 - t Zn o

Anfangsstück, Bauteil nach Z-8.22-843

MODULSYSTEM RINGSCAFF - V METRISCH

 **scafom-rux**

Anlage B
 Seite 50

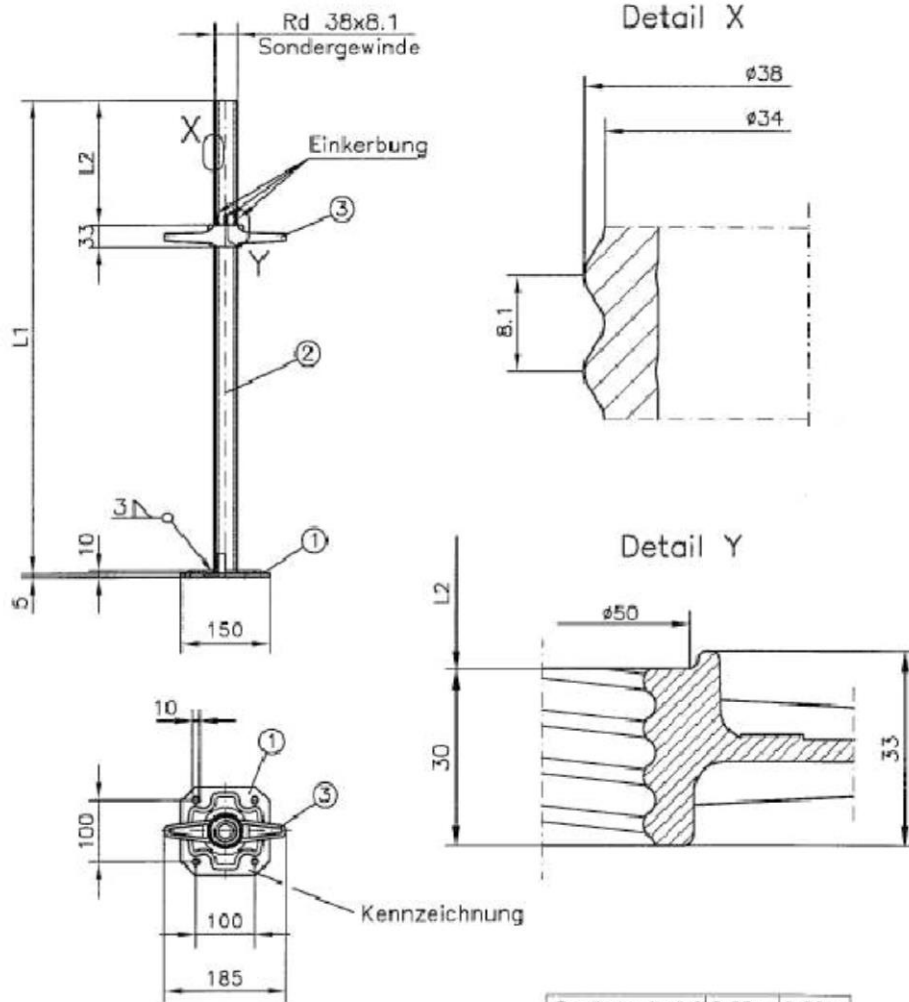

Gerüstspindel	0.60m	0.80m
L1 (mm)	600	800
L2 (mm)	150	200

01	Profilierte Fussplatte	150x150x5	S235JR	EN10025-2
02	Gerüstspindel	Ø38x4	S355J2H	EN10219-1
03	Spindelmutter		EN-GJMW-400-5	DIN 4425 R-Rd 38-A-(L1)-S EN 1562
			alternativ: EN-GJS-450-10	EN 1563

Überzug nach DIN EN ISO 1461 - t Zn o

Gerüstspindel starr, Bauteil nach Z-8.1-29

MODULSYSTEM RINGSCHAFF - V METRISCH

 **scafom-rux**

Anlage B
 Seite 51

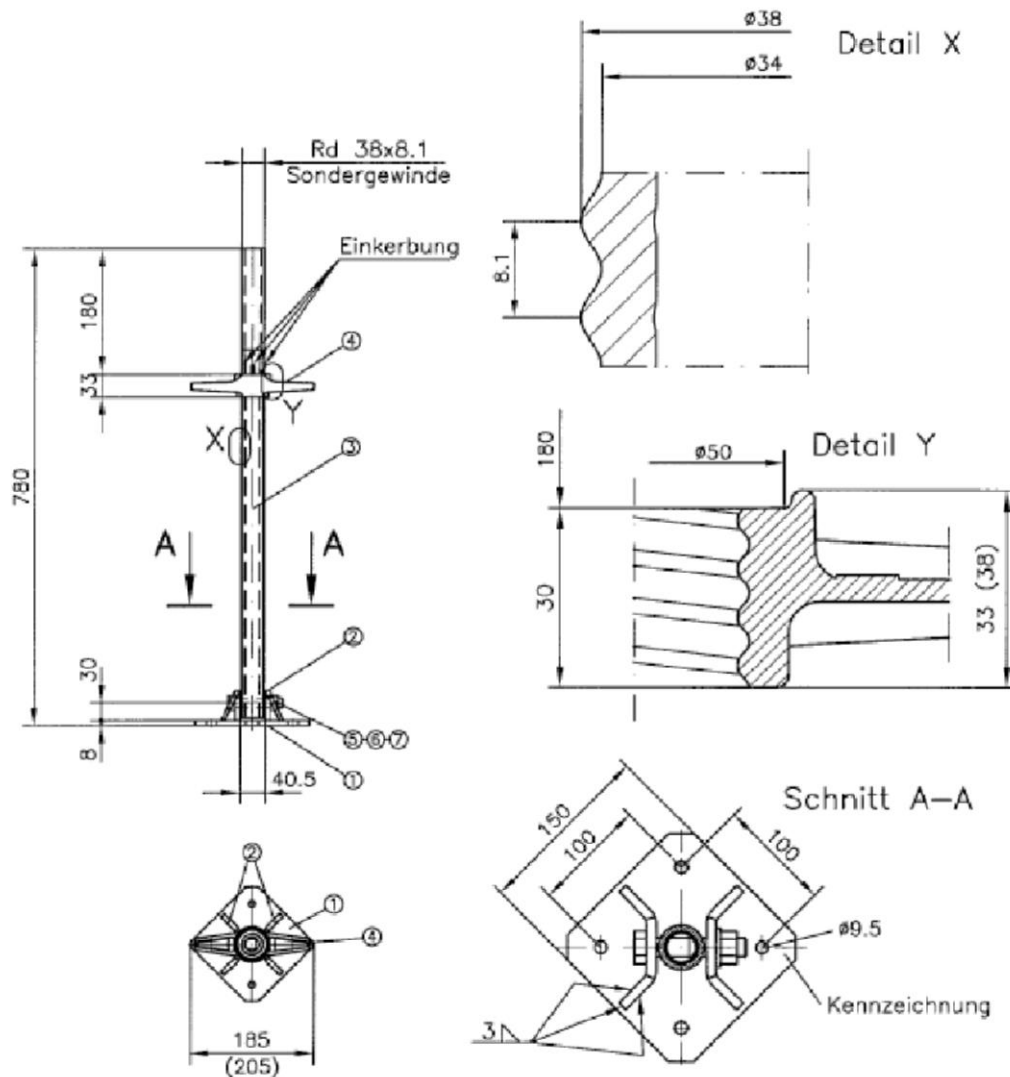

01	Fussplatte	150x150x8	S235JR	EN10025-2
02	Flachstahl	50x8	S235JR	EN10025-2
03	Gerüstspindel	Ø38x4	S355J2H	EN10219-1 DIN 4425 R-Rd 38-A-742-L
04	Spindelmutter		EN-GJMW-400-5	EN 1562
			alternativ: EN-GJS-450-10	EN 1563
05	Sechskantschraube	M16x85	5.6	DIN7990
06	Sechskantmutter	M16	05	ISO10511
07	Scheibe 18			DIN126

Überzug nach DIN EN ISO 1461 - t Zn o

Gerüstspindel schwenkbar, Bauteil nach Z-8.1-29

MODULSYSTEM RINGSCAFF - V METRISCH

 **scafom-rux**

Anlage B
Seite 52

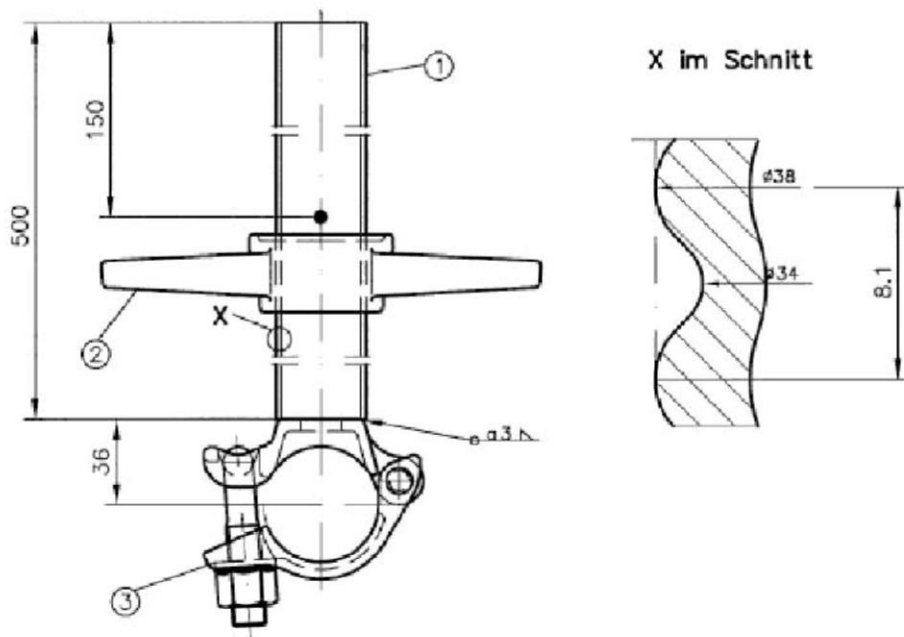

01	Gerüstspindel	Ø38x4	S355J2H	EN10219-1 DIN 4425 R-Rd 38-A-742-L
02	Spindelmutter		EN-GJMW-400-5 alternativ: EN-GJS-450-10	EN 1562 EN 1563
03	Halbkupplung 48 mit allgemeiner bauaufsichtlicher Zulassung			

Überzug nach DIN EN ISO 1461 - t Zn o

Spindelkupplung, Bauteil nach Z-8.22-843

MODULSYSTEM RINGSCAFF - V METRISCH

 **scafom-rux**

Anlage B
 Seite 53

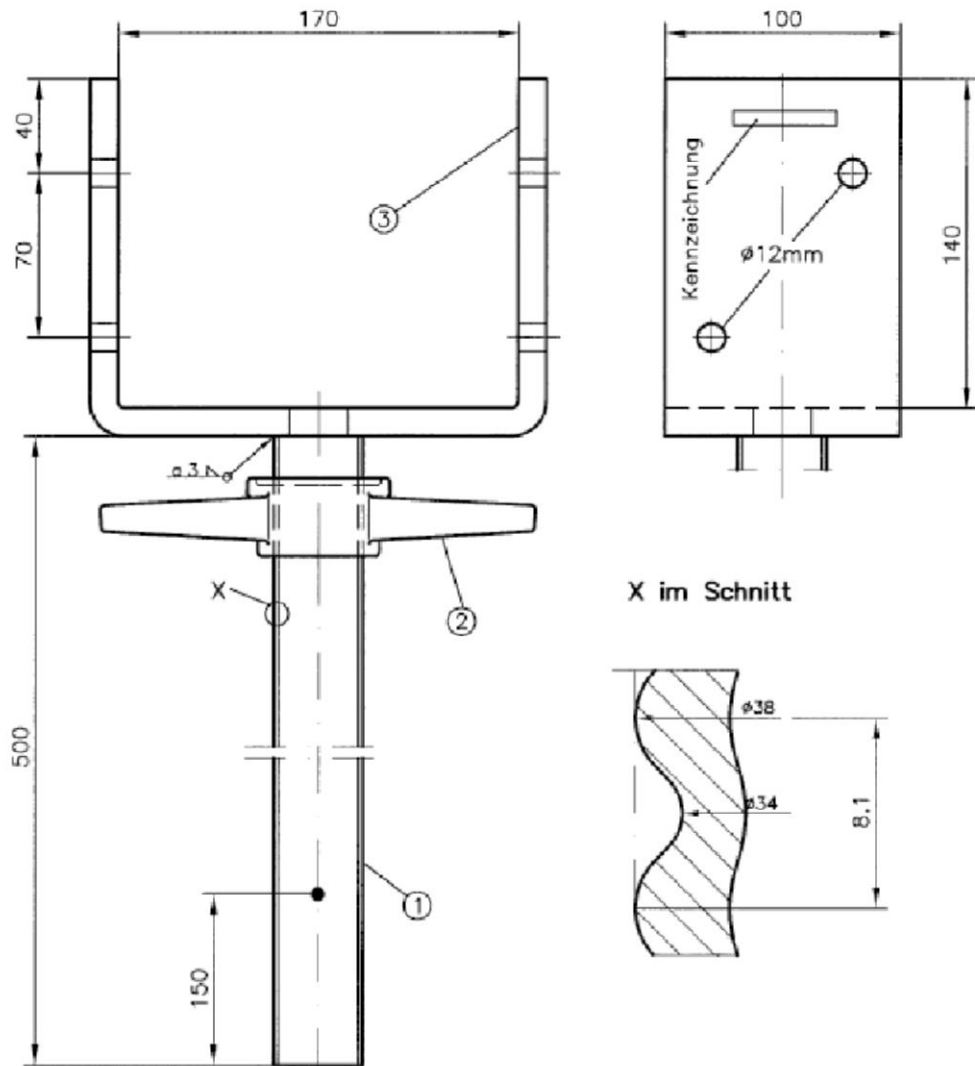

01	Gerüstspindel	Ø38x4	S355J2H	EN10219-1 DIN 4425 R-Rd 38-A-742-L
02	Spindelmutter		EN-GJMW-400-5	EN 1562
03	U-Stück	100x12mm	alternativ: EN-GJS-450-10 S235JR	EN 1563 EN10025-2

Überzug nach DIN EN ISO 1461 - t Zn o

Kopfspindel, Bauteil nach Z-8.22-843

MODULSYSTEM RINGSCAFF - V METRISCH

scafom-rux

Anlage B
 Seite 54

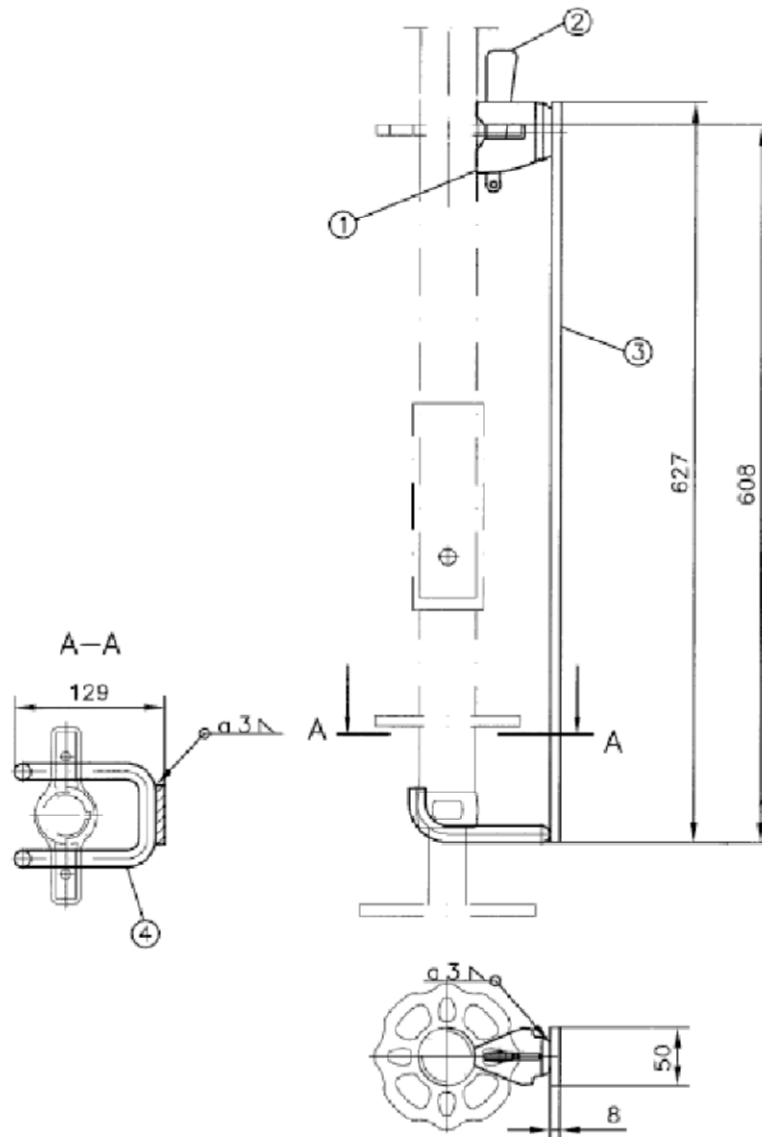

- | | | | |
|----|--|--------|--------------------|
| 01 | Anschlusskopf für Auflagerriegel ohne Zapfen | | |
| 02 | Keil 4mm | | Anlage B, Seite 43 |
| 03 | Flacheisen | 50x8mm | S235JR EN10025-2 |
| 04 | Sicherungshaken | Ø12mm | S235JR EN10025-2 |

Überzug nach DIN EN ISO 1461 - t Zn o

Fussspindelsicherung, Bauteil nach Z-8.22-843

MODULSYSTEM RINGSCAFF - V METRISCH

 **scafom-rux**

Anlage B
 Seite 55

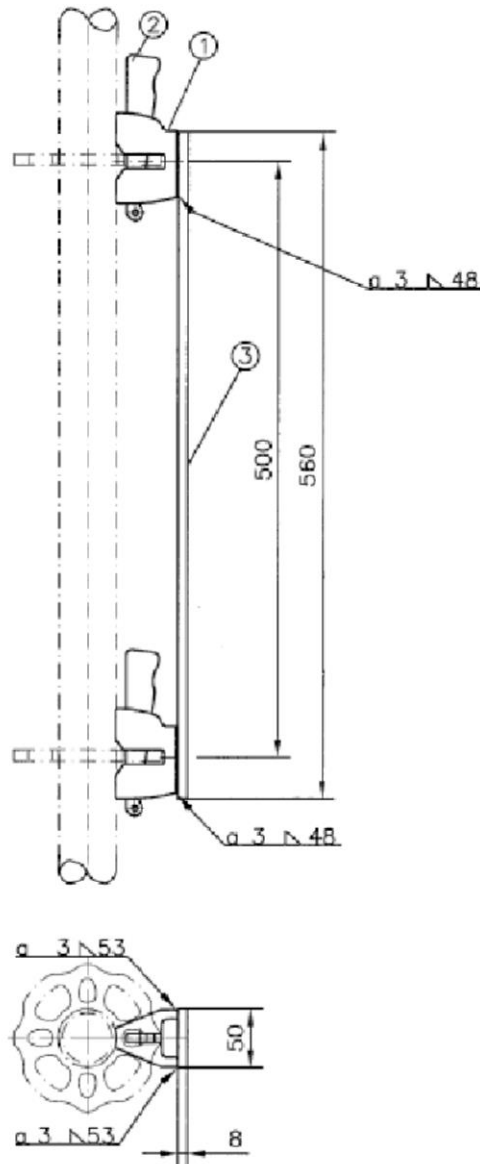

- 01 Anschlusskopf für U-Riegel
- 02 Keil 6mm
- 03 Flacheisen 50x8mm

Z-8.22-841
 Anlage B, Seite 42
 S235JR

EN10025-2

Überzug nach DIN EN ISO 1461 - t Zn o

Hängegerüstverbinder, Bauteil nach Z-8.22-843

MODULSYSTEM RINGSCAFF - V METRISCH

 **scafom-rux**

Anlage B
 Seite 56

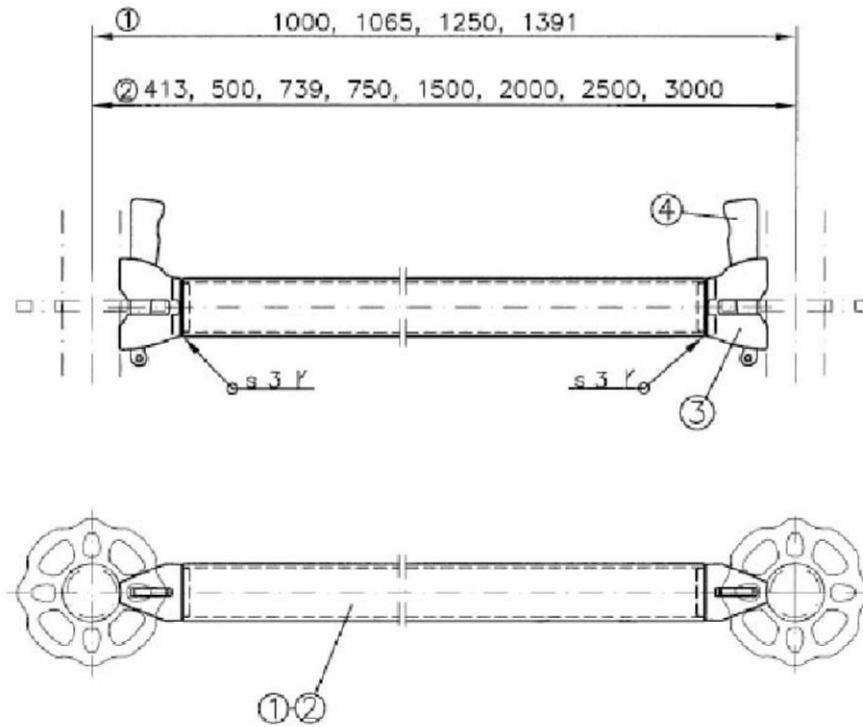

01	Rohr	Ø48,3x3,2	S235JRH ReH ≥320N/mm ²	EN10219-1
02	Rohr	Ø48,3x2,7	S235JRH ReH ≥320N/mm ²	EN10219-1
03	Anschlusskopf Rohrriegel		Anlage B, Seite 37	
04	Keil 6mm		Anlage B, Seite 42	

Überzug nach DIN EN ISO 1461 - t Zn o

Horizontalriegel, Bauteil nach Z-8.22-843

MODULSYSTEM RINGSCAFF - V METRISCH

 **scafom-rux**

Anlage B
 Seite 57

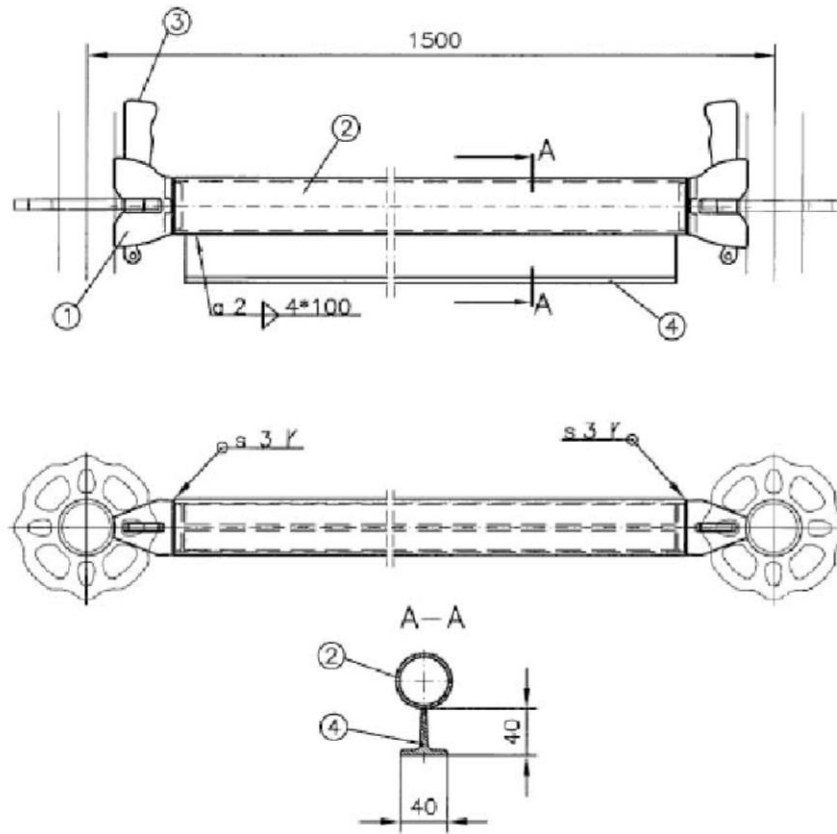

01	Anschlusskopf Rohrriegel		Anlage B, Seite 37	
02	Rohr	∅48,3x3,2	S235JRH ReH ≥320N/mm ²	EN10219-1
03	Keil 6mm		Anlage B, Seite 42	
04	T-Stahl	T40	S235JR	EN10025-2

Überzug nach DIN EN ISO 1461 - t Zn o

Auflagerriegel Rohr-Auflage verstärkt, Bauteil nach Z-8.22-843

MODULSYSTEM RINGSCAFF - V METRISCH

 **scafom-rux**

Anlage B
 Seite 58

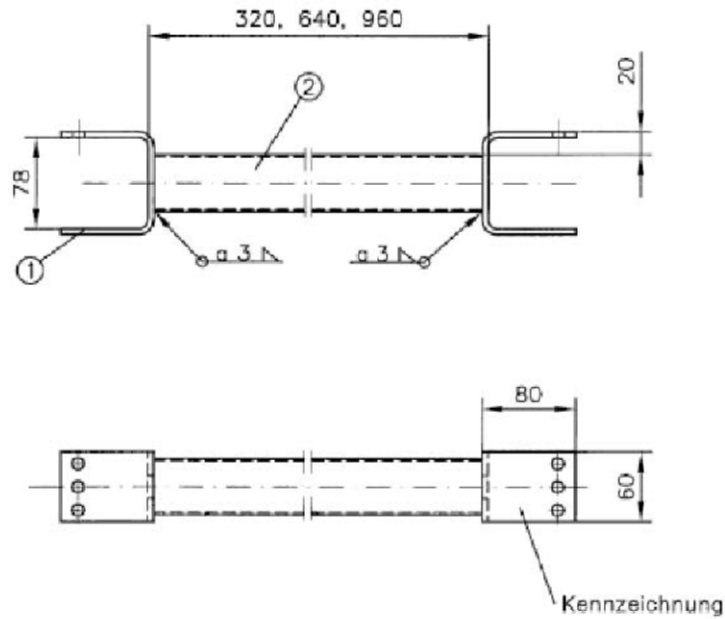

01	U-Stück	Fl. 60x5	S235JR	EN10025-2
02	Rohr	Ø48,3x3,2	S235JRH ReH ≥320N/mm ²	EN10219-1

Überzug nach DIN EN ISO 1461 - t Zn o

Zwischenbelagriegel Rohr-Auflage Mittenausführung, Bauteil nach Z-8.22-843

MODULSYSTEM RINGSCAFF - V METRISCH

 **scafom-rux**

Anlage B
 Seite 59

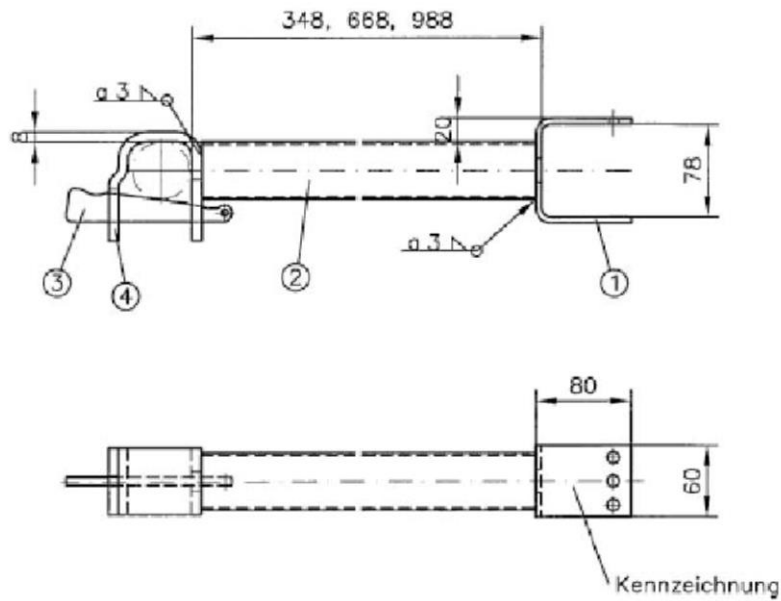

01	U-Stück	Fl. 60x5	S235JR	EN10025-2
02	Rohr	Ø48,3x3,2	S235JRH ReH ≥320N/mm ²	EN10219-1
03	Keil 6mm		Anlage B, Seite 42	
04	U-Stück	t=8mm	S235JR	EN10025-2

Überzug nach DIN EN ISO 1461 - t Zn o

Zwischenbelagriegel Rohr-Auflage Randausführung, Bauteil nach Z-8.22-843

MODULSYSTEM RINGSCAFF - V METRISCH

 **scafom-rux**

Anlage B
 Seite 60

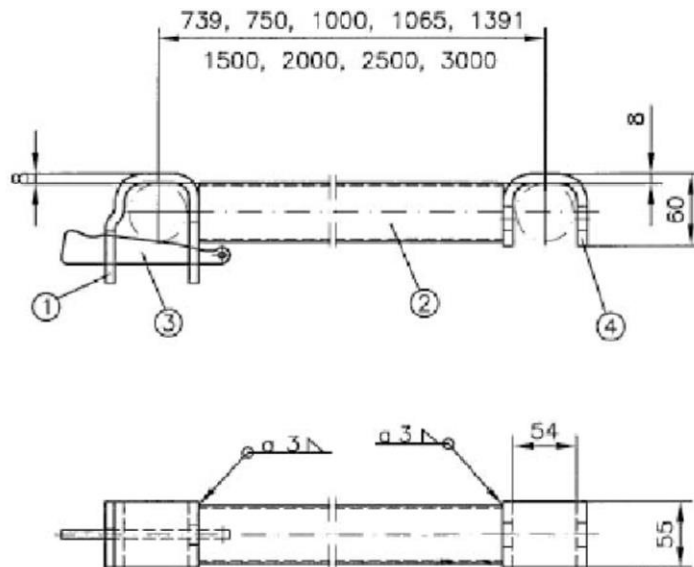

01	U-Stück	t=8mm	S235JR	EN10025-2
02	Rohr	Ø48,3x3,2	S235JRH ReH ≥320N/mm ²	EN10219-1
03	Keil 6mm		Anlage B, Seite 42	
04	U-Stück	Fl. 55x8	S235JR	EN10025-2

Überzug nach DIN EN ISO 1461 - t Zn o

Zwischenquerriegel Rohr-Auflage, Bauteil nach Z-8.22-843

MODULSYSTEM RINGSCAFF - V METRISCH

 **scafom-rux**

Anlage B
 Seite 61

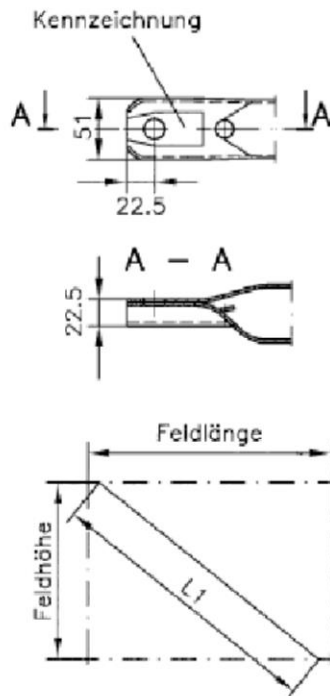
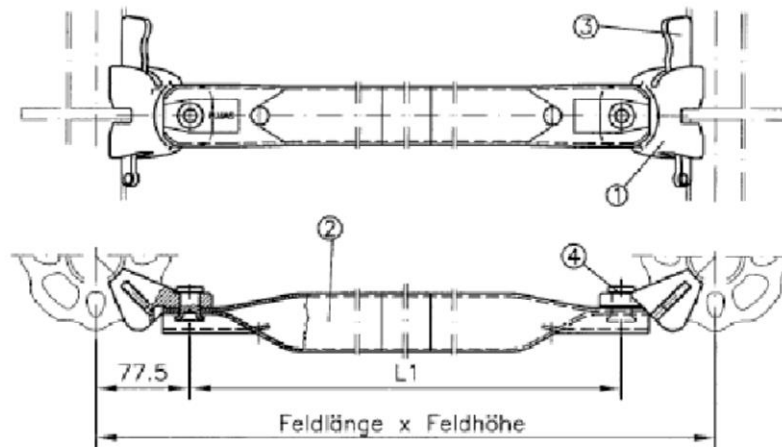

Feldlänge	Feldhöhe	L1
745	2000	2085
1000	2000	2171
1065	2000	2197
1500	2000	2410
2000	2000	2721
2500	2000	3082
3000	2000	3478
<hr/>		
745	1500	1612
1000	1500	1722
1065	1500	1754
1500	1500	2015
2000	1500	2378
2500	1500	2784
3000	1500	3216
<hr/>		
745	1000	1161
1000	1000	1309
1065	1000	1352
1500	1000	1678
2000	1000	2099
2500	1000	2549
3000	1000	3016
<hr/>		
1000	500	982
1500	500	1435
2000	500	1912
2500	500	2398
3000	500	2889

- 01 Anschlusskopf Vertikaldiagonale
- 02 Rohr $\varnothing 48,3 \times 2,6$
- 03 Keil 6mm
- 04 Halbholniet $\varnothing 16 \times 29$

- Anlage B, Seite 39
- S235JRH
- Anlage B, Seite 42
- Anlage B, Seite 42

EN10219-1

Überzug nach DIN EN ISO 1461 - t Zn o

Vertikaldiagonalen, Bauteile nach Z-8.22-843

MODULSYSTEM RINGSCAFF - V METRISCH

 **scafom-rux**

Anlage B
Seite 62

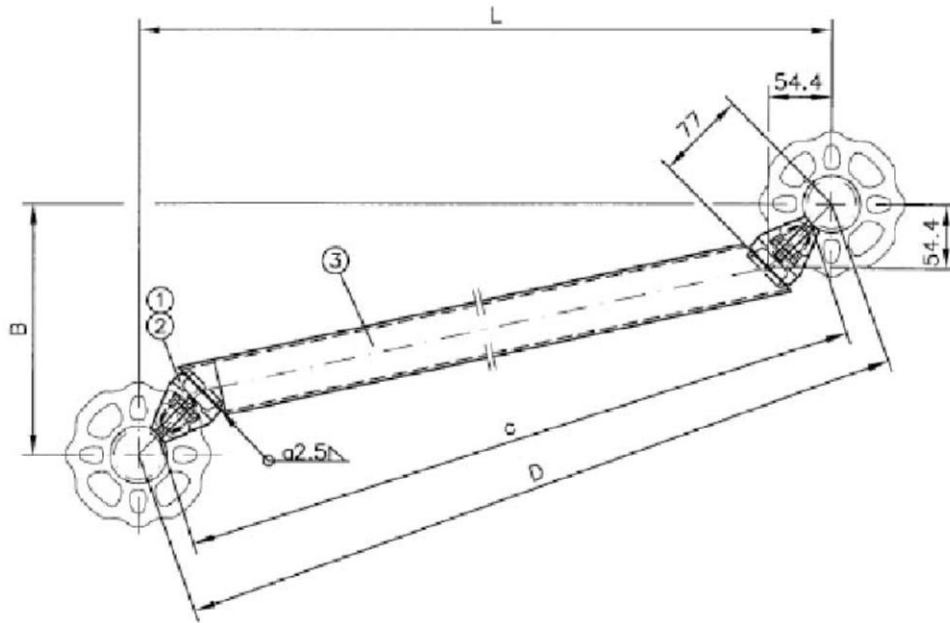

Feldgröße B x L		D	c
B	L		
745	2500	2609	2566
745	3000	3091	3050
1000	2000	2236	2190
1000	2500	2693	2648
1000	3000	3162	3119
1085	2500	2717	2673
1085	3000	3183	3140
1391	2500	2861	2815
1391	3000	3307	3261
1500	2000	2500	2452
1500	2500	2915	2869
1500	3000	3354	3308
2000	2500	3202	3154
2000	3000	3606	3558
2500	3000	3905	3857

- 01 Anschlusskopf Rohrriegel
- 02 Keil 6mm
- 03 Rohr

Ø48,3x2,7

Anlage B, Seite 37
 Anlage B, Seite 42
 S235JRH ReH ≥320N/mm²

EN10219-1

Überzug nach DIN EN ISO 1461 - t Zn o

Horizontaldiagonalen, Bauteile nach Z-8.22-843

MODULSYSTEM RINGSCAFF - V METRISCH

 **scafom-rux**

Anlage B
 Seite 63

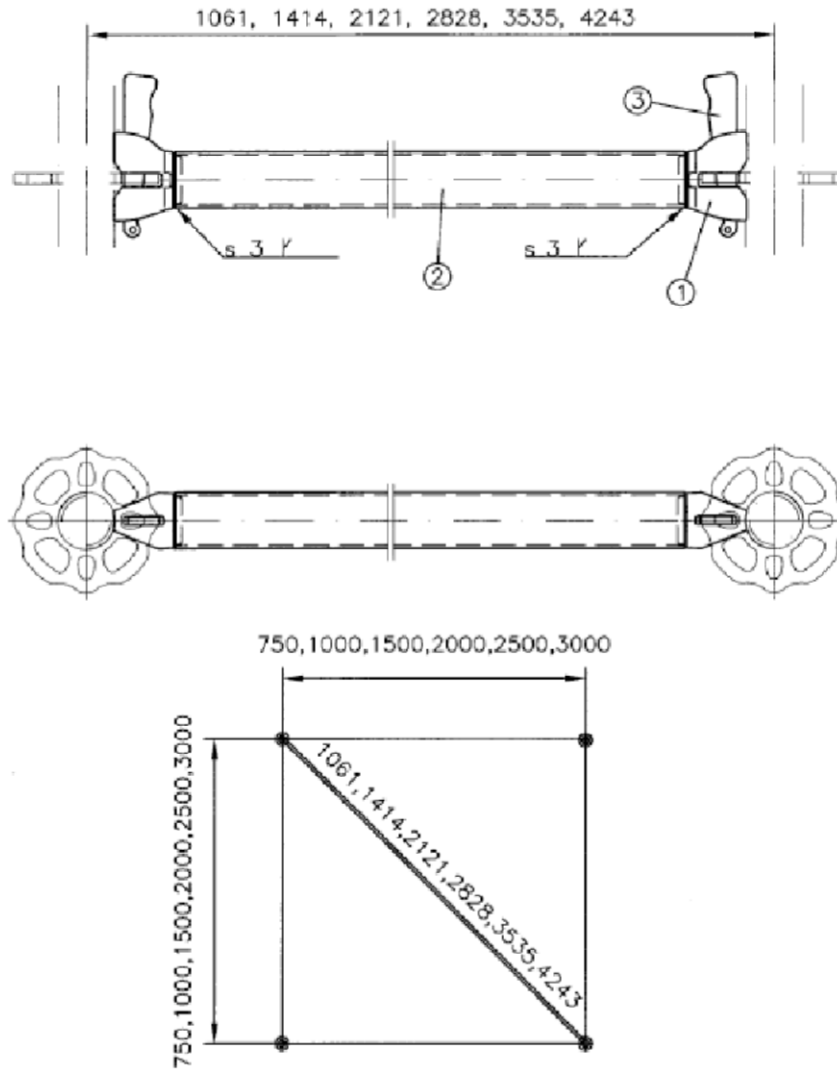

- 01 Anschlusskopf Rohrriegel
- 02 Rohr $\varnothing 48,3 \times 2,7$
- 03 Keil 6mm

Anlage B, Seite 37
 S235JRH ReH $\geq 320 \text{ N/mm}^2$ EN10219-1
 Anlage B, Seite 42

Überzug nach DIN EN ISO 1461 - t Zn o

Diagonalriegel, Bauteile nach Z-8.22-843

MODULSYSTEM RINGSCAFF - V METRISCH

 **scafom-rux**

Anlage B
 Seite 64

**Nur zur Verwendung.
 Wird nicht mehr hergestellt.**

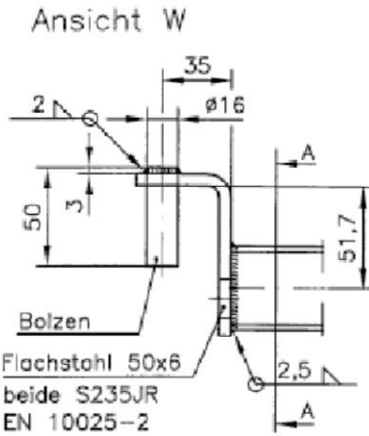
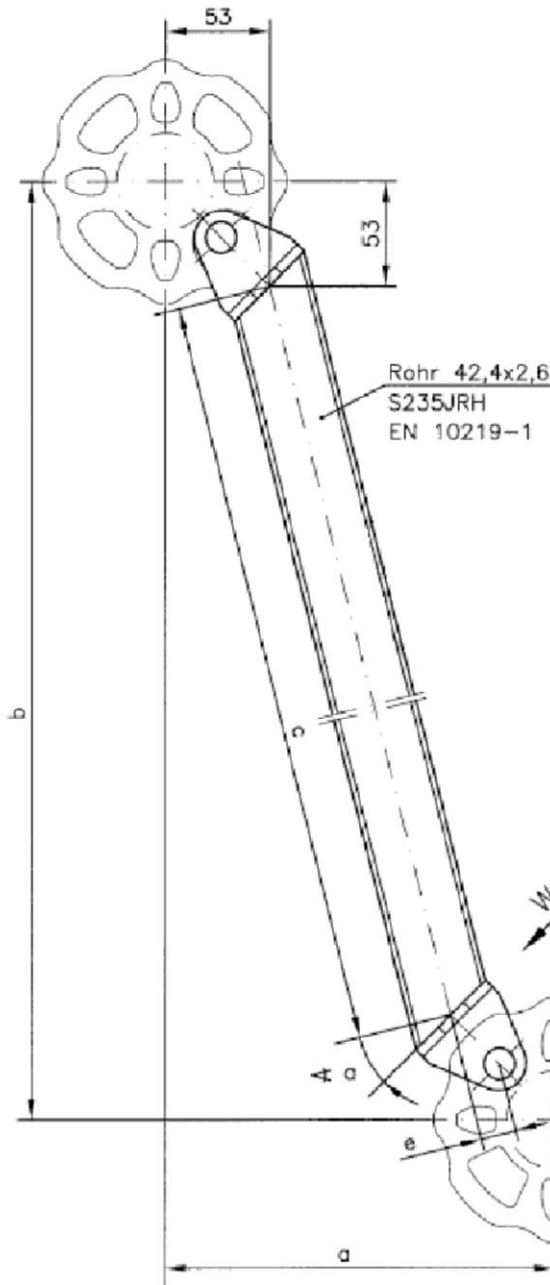

Feldgröße a*b	c	$\angle \alpha$	e [mm]
739 x 2500	2476	30.2°	17,6
739 x 3000	2962	32.7°	18,9
1000 x 2500	2555	24.5°	14,5
1000 x 3000	3029	27.8°	16,3
1065 x 2500	2579	23.2°	13,8
1065 x 3000	3049	26.7°	15,7
1391 x 2500	2717	16.8°	10,1
1391 x 3000	3166	21.1°	12,6
1500 x 2500	2770	14.8°	8,9
1500 x 3000	3212	19.3°	11,6
2000 x 2500	3053	6.7°	4,1
2000 x 3000	3458	11.8°	7,2
2500 x 2500	3385	0°	0,0
2500 x 3000	3756	5.4°	3,3
3000 x 3000	4093	0°	0,0

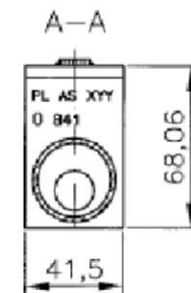

elektronische Kopie der abz des dibt: z-8.22-911

Horizontaldiagonalen (alte Ausführung), Bauteile nach Z-8.22-843

MODULSYSTEM RINGSCAFF - V METRISCH

scafom-rux

Anlage B
 Seite 65

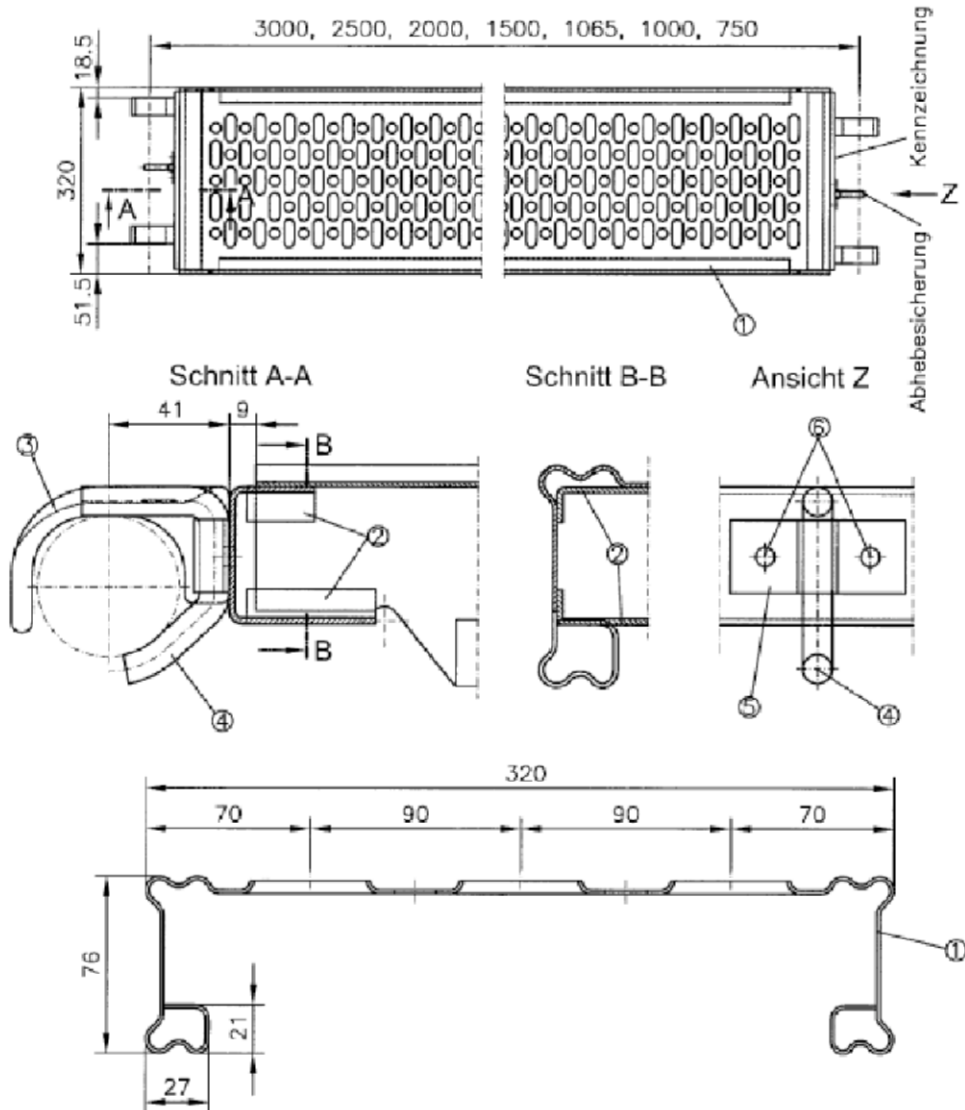

01	Lochblech	t=1,5mm	S235JR ReH $\geq 320\text{N/mm}^2$	EN10025-2
02	Beschlagblech	t=2,5mm	S235JR	EN10025-2
03	Auflagerklaue	geschmiedet	S235JR	EN10025-2
04	Sicherungshebel	$\varnothing 10\text{mm}$	S235JR	EN10025-2
05	Sicherungsglasche	t=2mm	S235JR	EN10025-2
06	Blindniet	A6x12	Al-St-A1P	DIN 7337

Überzug nach DIN EN ISO 1461 - t Zn o

Stahlboden 32 Rohr-Auflage, Bauteil nach Z-8.22-843

MODULSYSTEM RINGSCAFF - V METRISCH

 **scafom-rux**

Anlage B
Seite 66

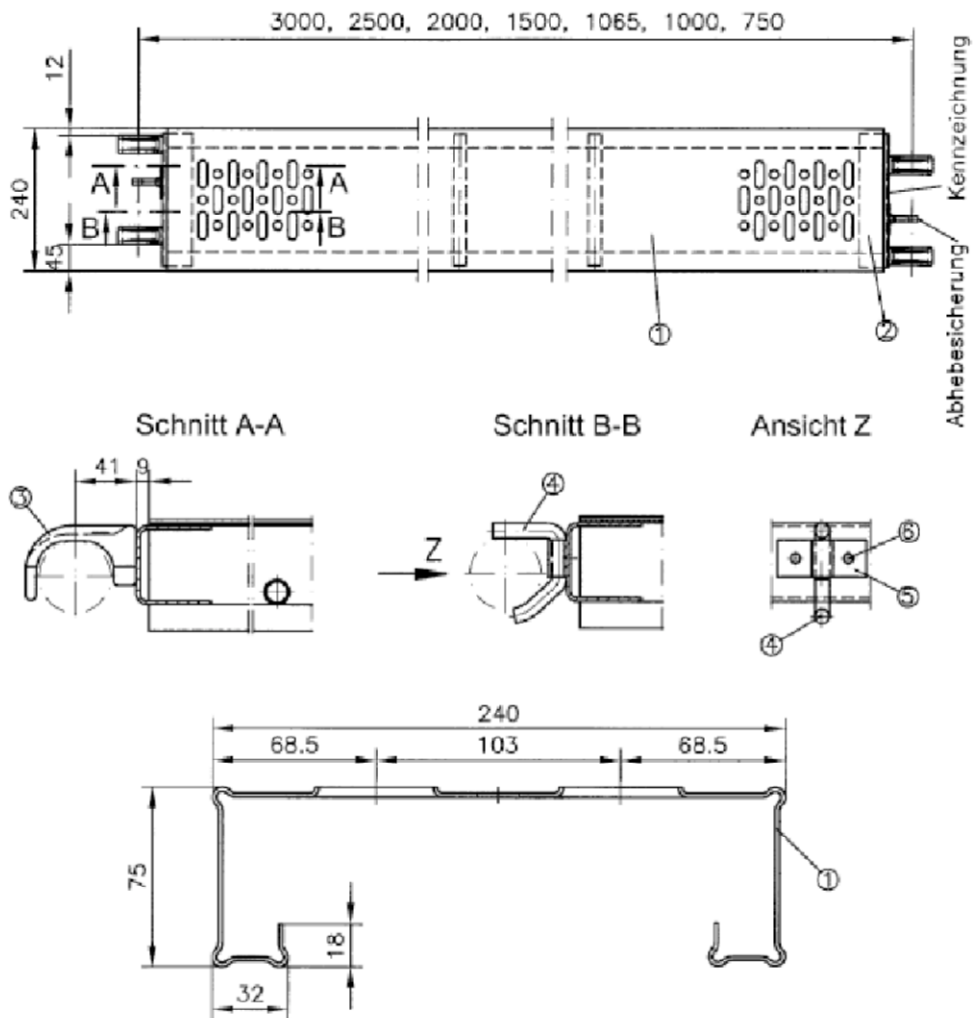

01	Lochblech (bei L=3000)	t=1,7mm t=1,8mm)	S235JR ReH $\geq 280\text{N/mm}^2$	EN10025-2
02	Beschlagblech	t=2,5mm	S235JR	EN10025-2
03	Auflagerklaue	geschmiedet	S235JR	EN10025-2
04	Sicherungshebel	$\varnothing 10\text{mm}$	S235JR	EN10025-2
05	Sicherungsflasche	t=2mm	S235JR	EN10025-2
06	Blindniet	A6x12	Al-St-A1P	DIN 7337

Überzug nach DIN EN ISO 1461 - t Zn o

Stahlboden 24 Rohr-Auflage, Bauteil nach Z-8.22-843

MODULSYSTEM RINGSCAFF - V METRISCH

 **scafom-rux**

Anlage B
 Seite 67

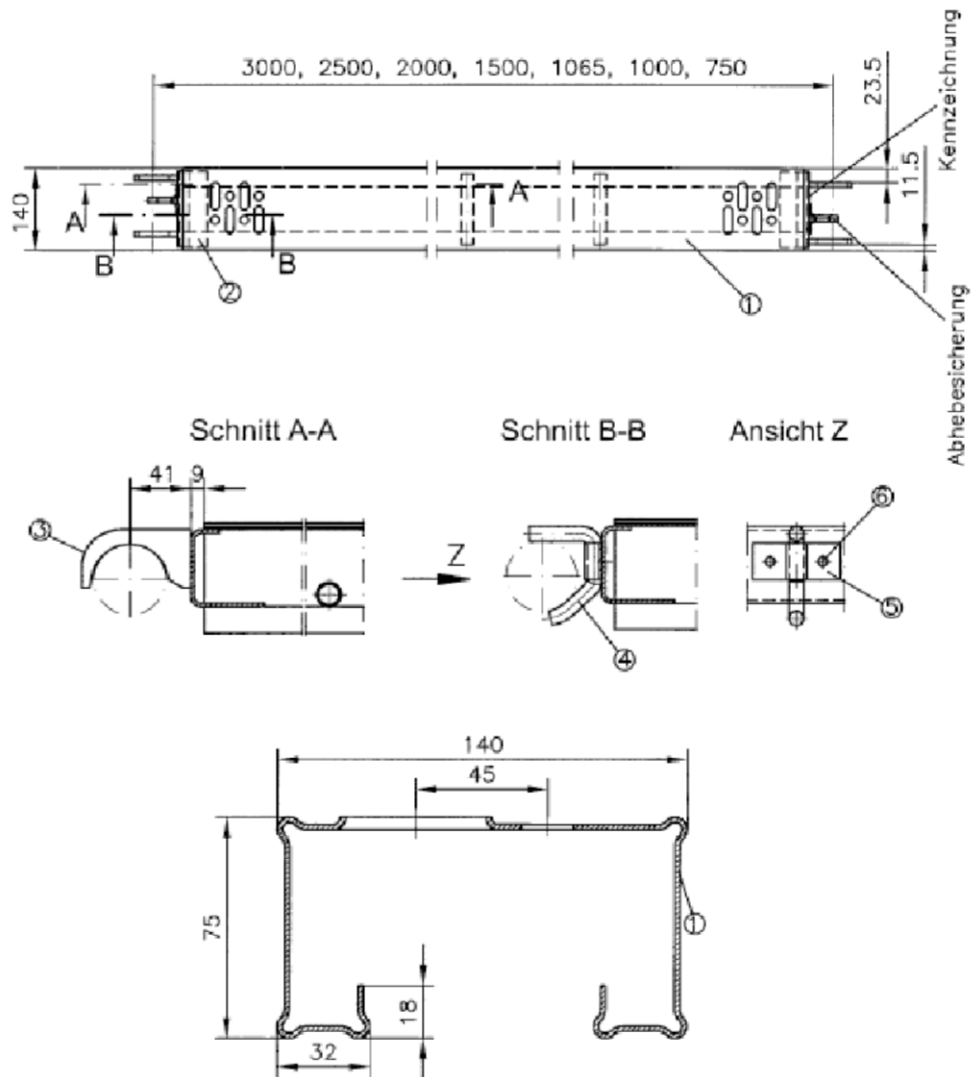

01	Lochblech	t=1,7mm	S235JR	EN10025-2
02	Beschlagblech	t=2,5mm	S235JR	EN10025-2
03	Auflagerklaue	t=10mm	S235JR	EN10025-2
04	Sicherungshebel	Ø10mm	S235JR	EN10025-2
05	Sicherungsflasche	t=2mm	S235JR	EN10025-2
06	Blindniet	A6x12	Al-St-A1P	DIN 7337

Überzug nach DIN EN ISO 1461 - t Zn o

Stahlboden 14 Rohr-Auflage, Bauteil nach Z-8.22-843

MODULSYSTEM RINGSCAFF - V METRISCH

 **scafom-rux**

Anlage B
 Seite 68

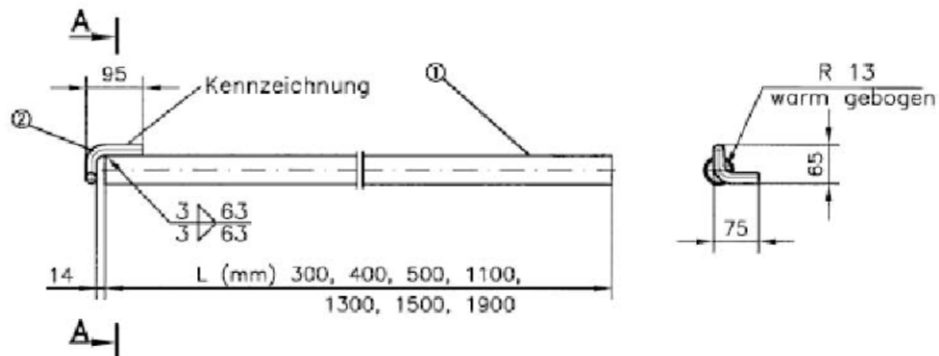

Schnitt A-A



01	Rundrohr	Ø48,3x3,2	S235JRH ReH ≥320N/mm ²	EN10219-1
02	Rundprofil	Ø18	S355JR	EN10025-2

Überzug nach DIN EN ISO 1461 - t Zn o

Gerüsthalter, Bauteil nach Z-8.1-29

MODULSYSTEM RINGSCAFF - V METRISCH

 **scafom-rux**

Anlage B
 Seite 69

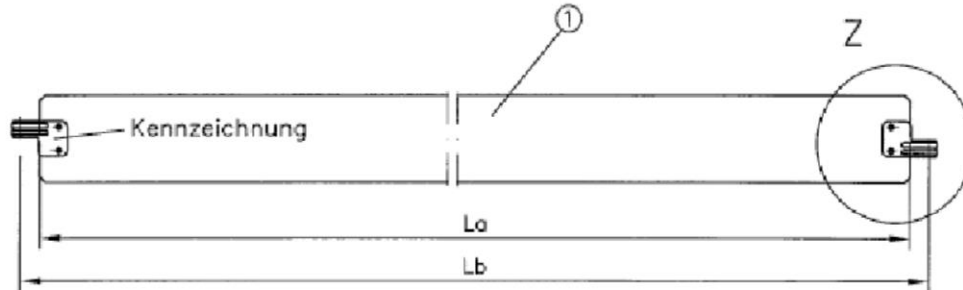

Detail Z

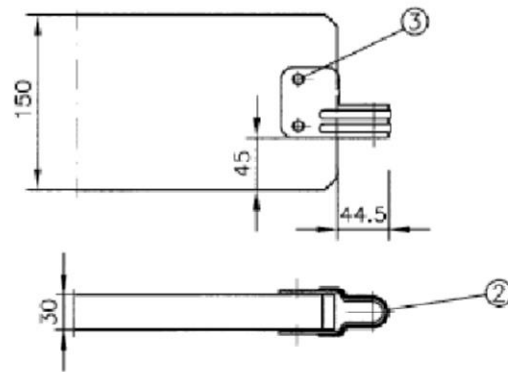

Länge [mm]	Feldlänge L [m]					
	0.74	1.06	1.50	2.00	2.50	3.00
Lo	674	1000	1435	1935	2435	2935
Lb	739	1065	1500	2000	2500	3000

01	Brett	30x150	S10-Fi	DIN 4074
02	Bordbrettbeschlag	t=2,5mm	S235JR	EN10025-2
03	Rohrniet	A8x0,75x35	St	DIN 7340

Überzug nach DIN EN ISO 1461 - t Zn o

Längsbordbrett SL-Ausführung, Bauteil nach Z- 8.1-29

MODULSYSTEM RINGSCAFF - V METRISCH

 **scafom-rux**

Anlage B
 Seite 70

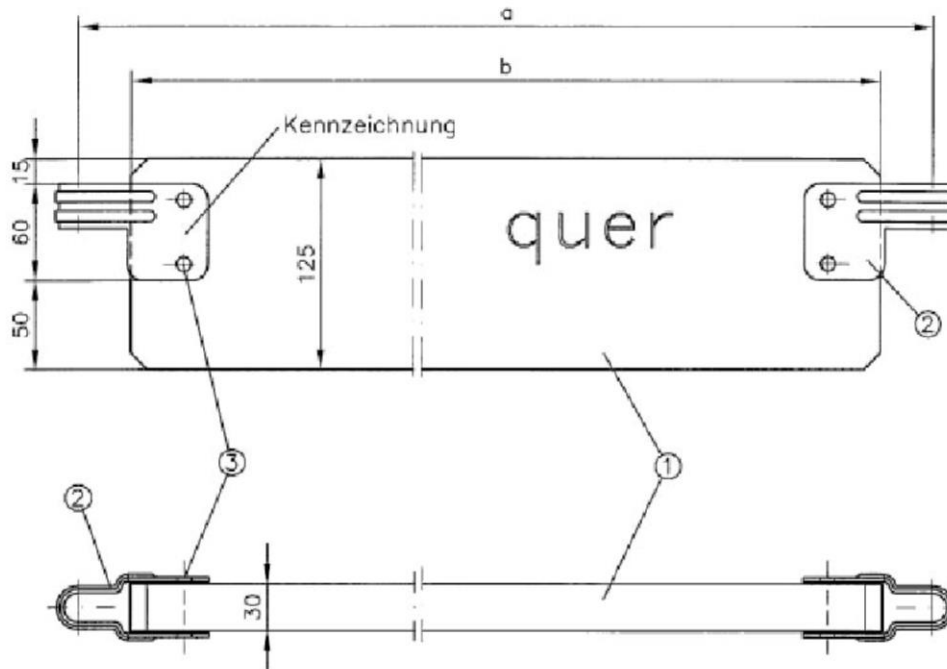

System (mm)	a (mm)	b (mm)
739	625	560
1065	951	886
1391	1277	1212
1500	1386	1321
2000	1886	1821
2500	2386	2321
3000	2886	2821

01	Brett	30x125	S10-Fi	DIN 4074
02	Bordbrettbeschlag	t=2,5mm	S235JR	EN10025-2
03	Rohrniet	A8x0,75x35	St	DIN 7340

Überzug nach DIN EN ISO 1461 - t Zn o

Querbordbrett SL-Ausführung, Bauteil nach Z-8.22-843

MODULSYSTEM RINGSCAFF - V METRISCH

 **scafom-rux**

Anlage B
 Seite 71

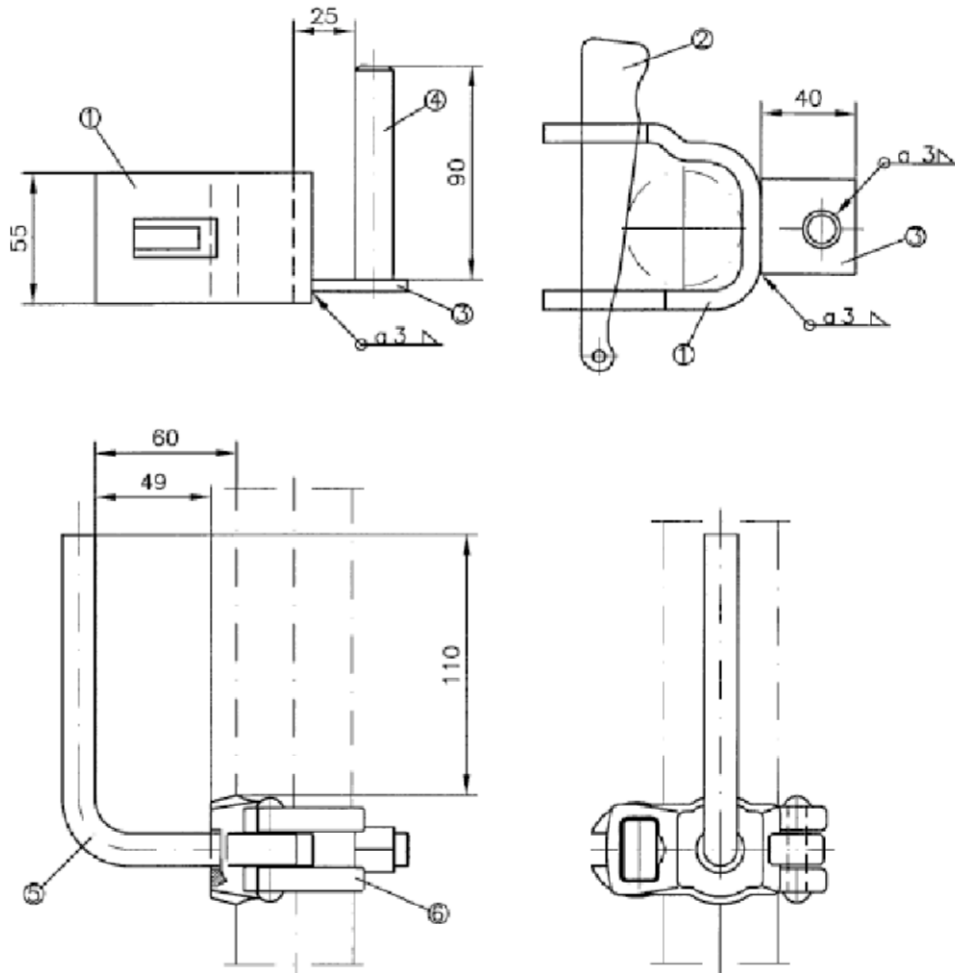

01	U-Stück	t=8mm	S235JR	EN10025-2
02	Keil 6mm		Anlage B, Seite 42	
03	Flachstahl	40x5	S235JR	EN10025-2
04	Bordbrettstift	Ø16	S235JR	EN10025-2
05	Rundstahl	Ø14	S235JR	EN10025-2
06	Halbkupplung Ø48 mit allgemeiner bauaufsichtlicher Zulassung			

Überzug nach DIN EN ISO 1461 - t Zn o

Bordbretthalter und -kupplung SL-Ausführung, Bauteil nach Z-8.22-843

MODULSYSTEM RINGSCAFF - V METRISCH

 **scafom-rux**

Anlage B
 Seite 72

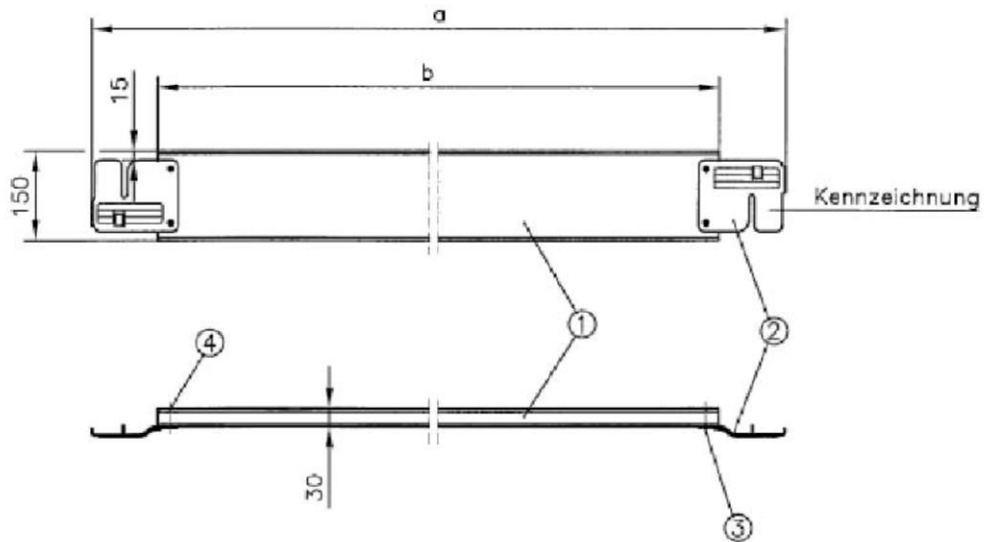

System	a	b
3000	3057	2835
2500	2557	2335
2000	2057	1835
1500	1557	1335
1000	1057	835
1065	1122	900
750	807	585

01	Brett	30x150	S10-Fi	DIN 4074
02	Bordbrettbeschlag	t=2,5mm	S235JR	EN10025-2
03	Rohniet	A8x0,75x35	St	DIN 7340
04	Scheibe	A8.4	St	DIN 9021

Überzug nach DIN EN ISO 1461 - t Zn o

Bordbrett für Rohr-Auflage, Bauteil nach Z-8.22-843

MODULSYSTEM RINGSCAFF - V METRISCH

 scafoM-RUX

Anlage B
 Seite 73

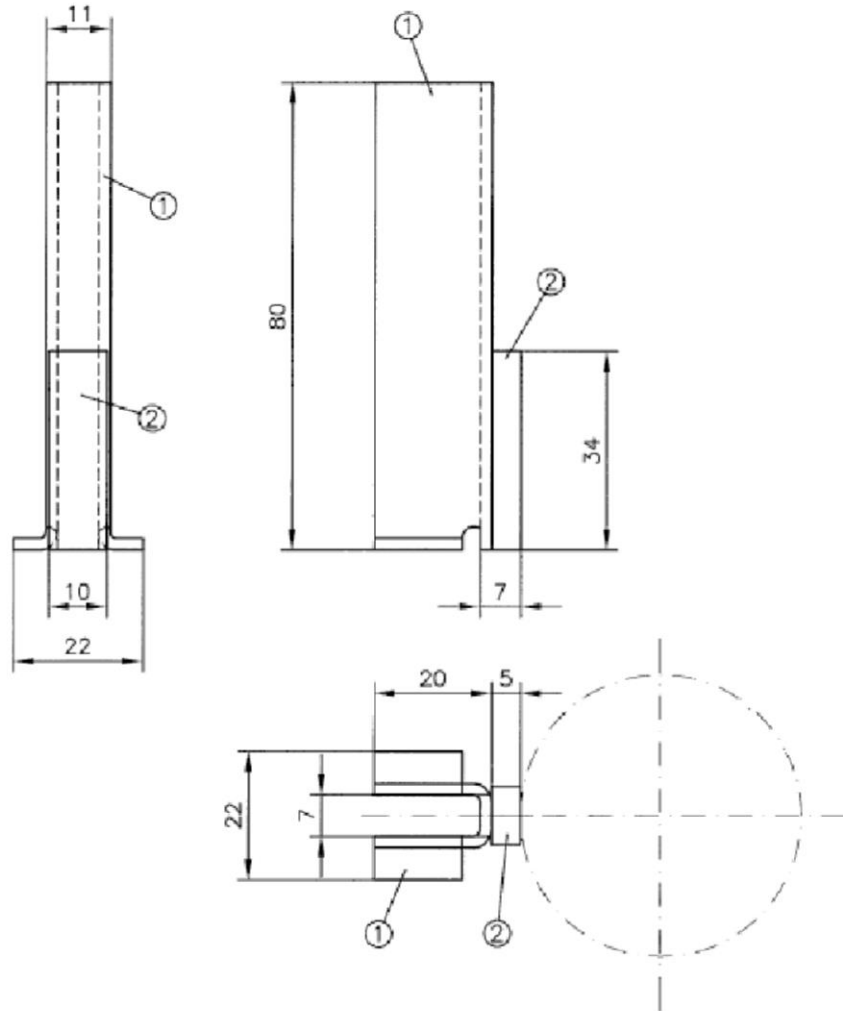

01	Bordbrettaufnahme	t=2mm	S235JR	EN10025-2
02	Bordbrettanschlag	Fl. 10x5	S235JR	EN10025-2

Überzug nach DIN EN ISO 1461 - t Zn o

Bordbrettadapter für Rohr-Auflage, Bauteil nach Z-8.22-841

MODULSYSTEM RINGSCAFF - V METRISCH

 **scafom-rux**

Anlage B
 Seite 74

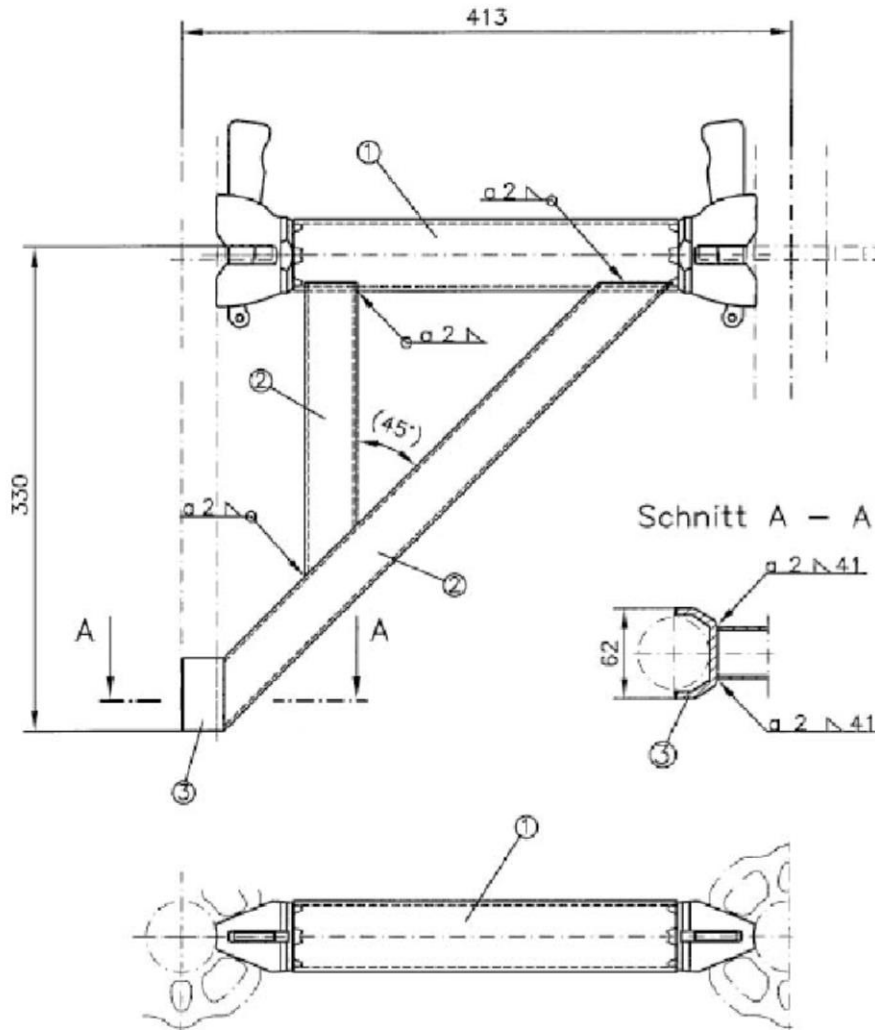

01	Horizontalriegel	413mm	Anlage B, Seite 57	
02	Rohr	35x35x2	S235JRH	EN10219-1
03	Anschlagblech	t=5mm	S235JR	EN10025-2

Überzug nach DIN EN ISO 1461 - t Zn o

Konsole 41 Rohr-Auflage, Bauteil nach Z-8.22-843

MODULSYSTEM RINGSCAFF - V METRISCH

 **scafom-rux**

Anlage B
 Seite 75

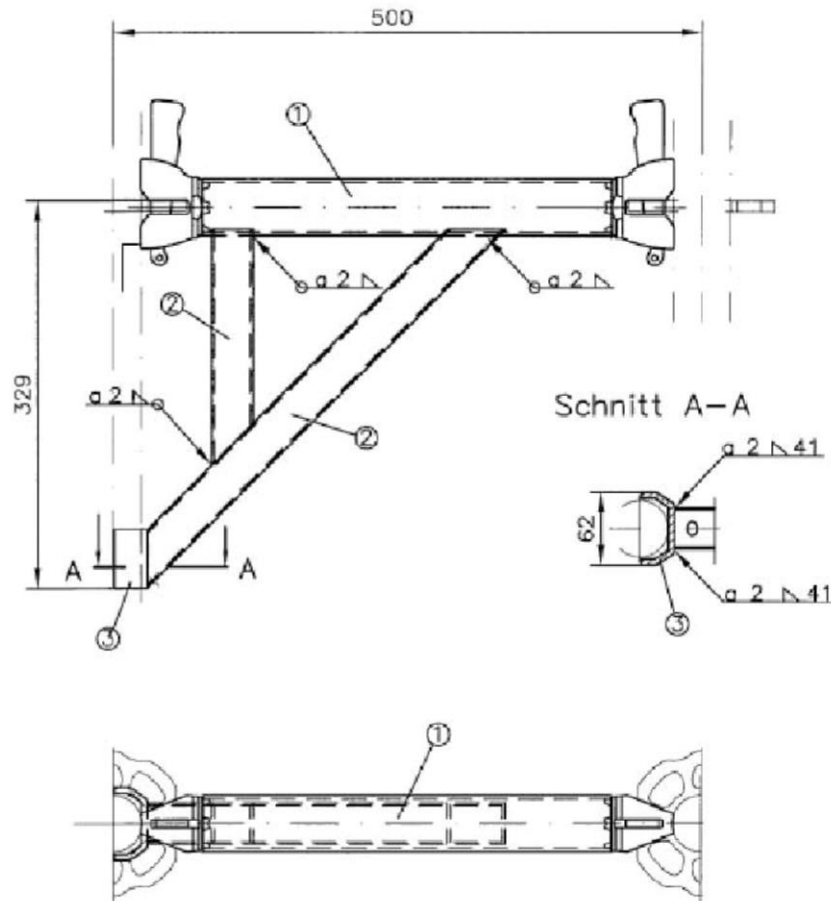

- | | | |
|----|------------------|---------|
| 01 | Horizontalriegel | 500mm |
| 02 | Rohr | 35x35x2 |
| 03 | Anschlagblech | t=5mm |

Anlage B, Seite 57
 S235JRH
 S235JR

EN10219-1
 EN10025-2

Überzug nach DIN EN ISO 1461 - t Zn o

Konsole 50 Rohr-Auflage, Bauteil nach Z-8.22-843

MODULSYSTEM RINGSCAFF - V METRISCH

scafom-rux

Anlage B
 Seite 76

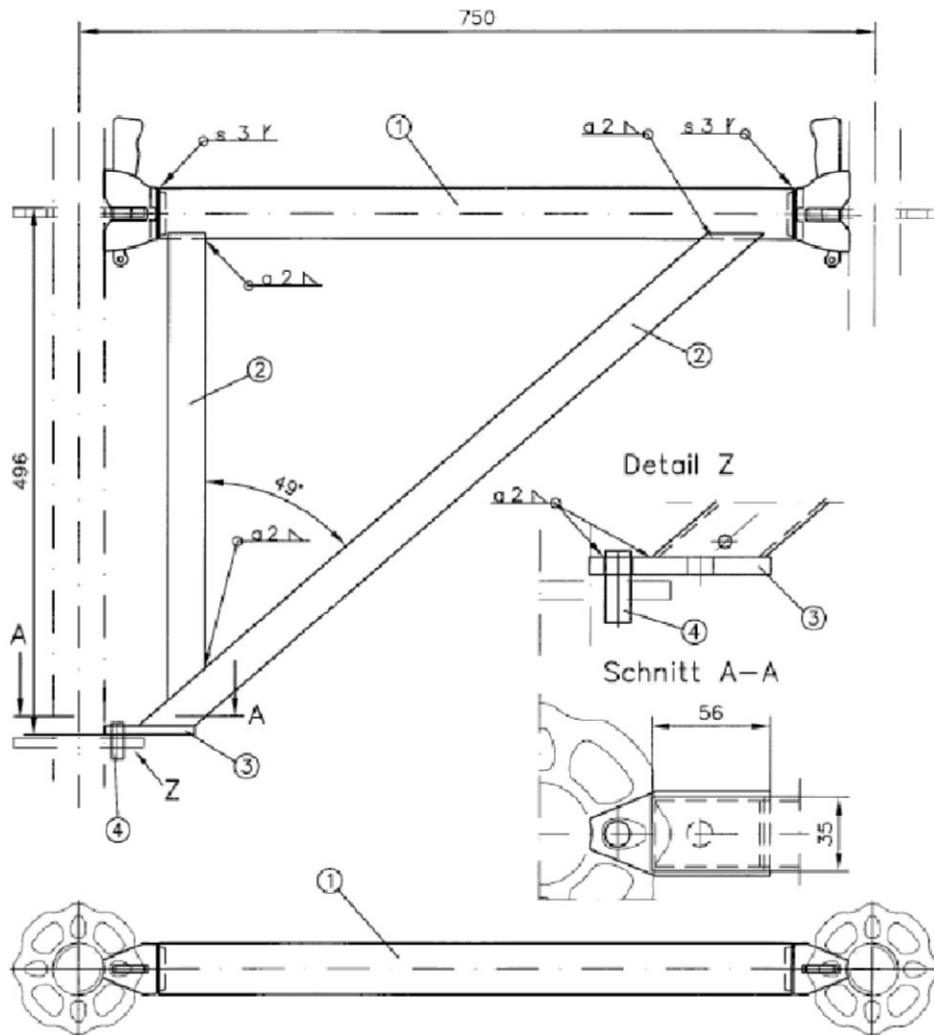

01	Horizontalriegel	750mm	Anlage B, Seite 57	
02	Rohr	35x35x2	S235JRH	EN10219-1
03	Anschlagblech	t=8mm	S235JR	EN10025-2
04	Rundstahl	Ø12mm	S235JR	EN10025-2

Überzug nach DIN EN ISO 1461 - t Zn o

Konsole 75 Rohr-Auflage, Bauteil nach Z-8.22-843

MODULSYSTEM RINGSCAFF - V METRISCH

 **scafom-rux**

Anlage B
 Seite 77

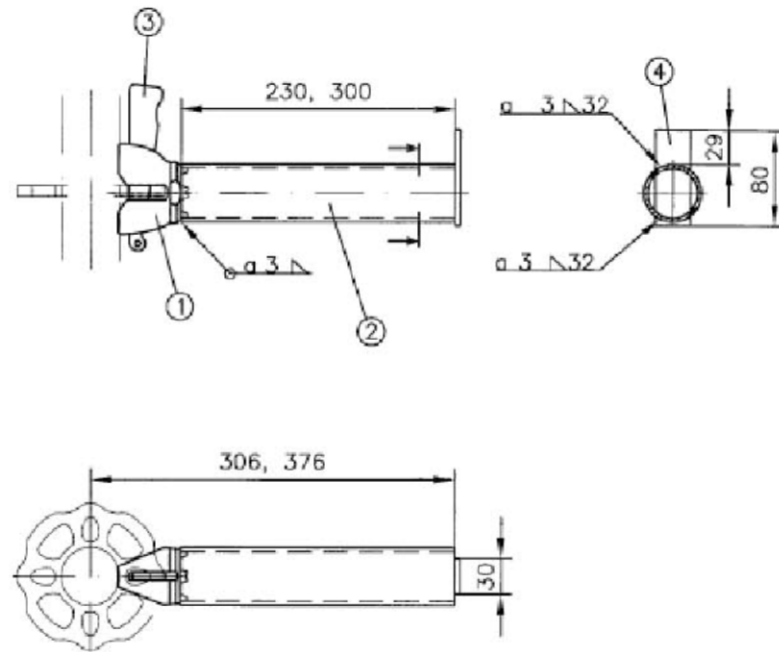

01	Anschlusskopf Rohrriegel		Anlage B, Seite 37	
02	Rohr	Ø48,3x3,2	S235JRH ReH ≥320N/mm ²	EN10219-1
03	Keil 6mm		Anlage B, Seite 42	
04	Flachstahl	30x6	S235JR	EN10025-2

Überzug nach DIN EN ISO 1461 - t Zn o

Konsolriegel 24/32, Bauteil nach Z-8.22-843

MODULSYSTEM RINGSCAFF - V METRISCH

 **scafom-rux**

Anlage B
 Seite 78

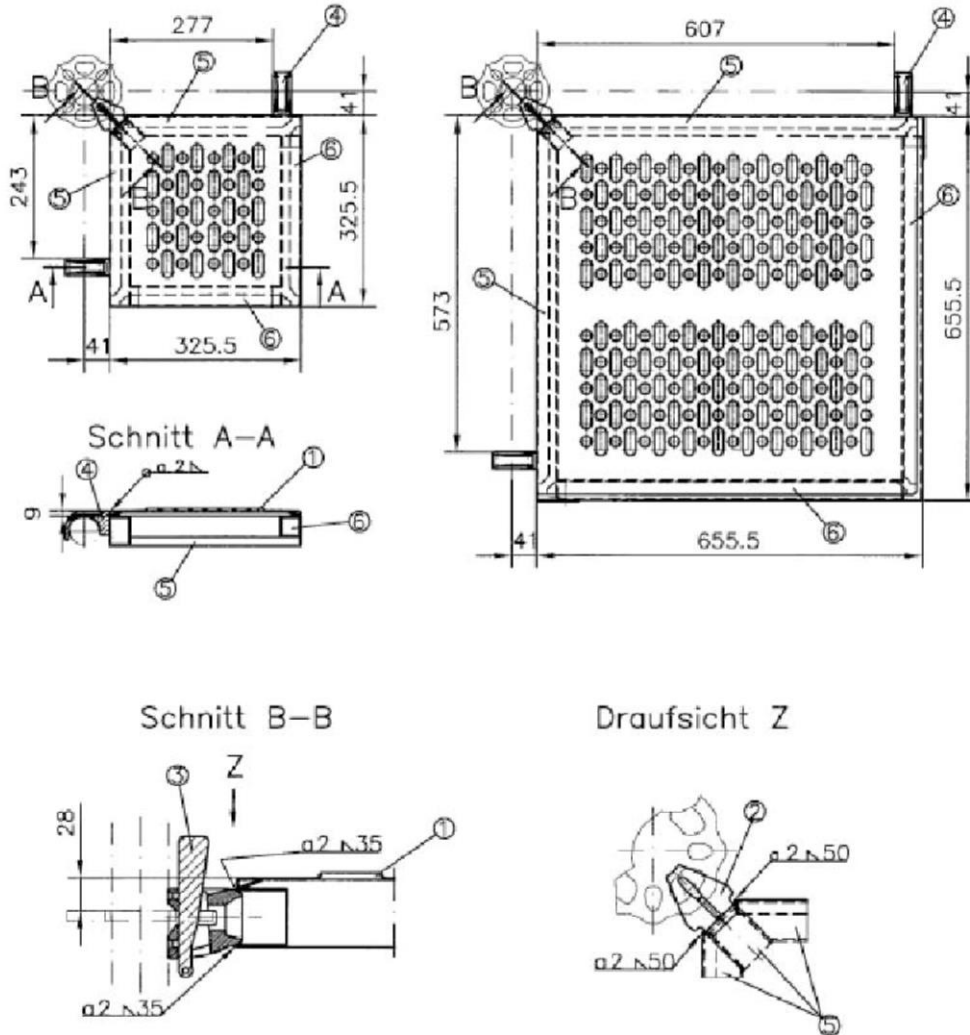

01	Lochblech	t=1,5mm	S235JR	EN10025-2
02	Aschlusskopf für Auflagerriegel ohne Zapfen			
03	Keil 4mm		Anlage B, Seite 43	
04	Auflagerklaue	geschmiedet	S235JR	EN10025-2
05	Rohr	50x35x2	S235JR	EN10025-2
06	Rohr	35x35x2	S235JR	EN10025-2

Überzug nach DIN EN ISO 1461 - t Zn o

Eckbeläge 41/75 Rohr-Auflage, Bauteil nach Z-8.22-843

MODULSYSTEM RINGSCAFF - V METRISCH

 **scafom-rux**

Anlage B
 Seite 79

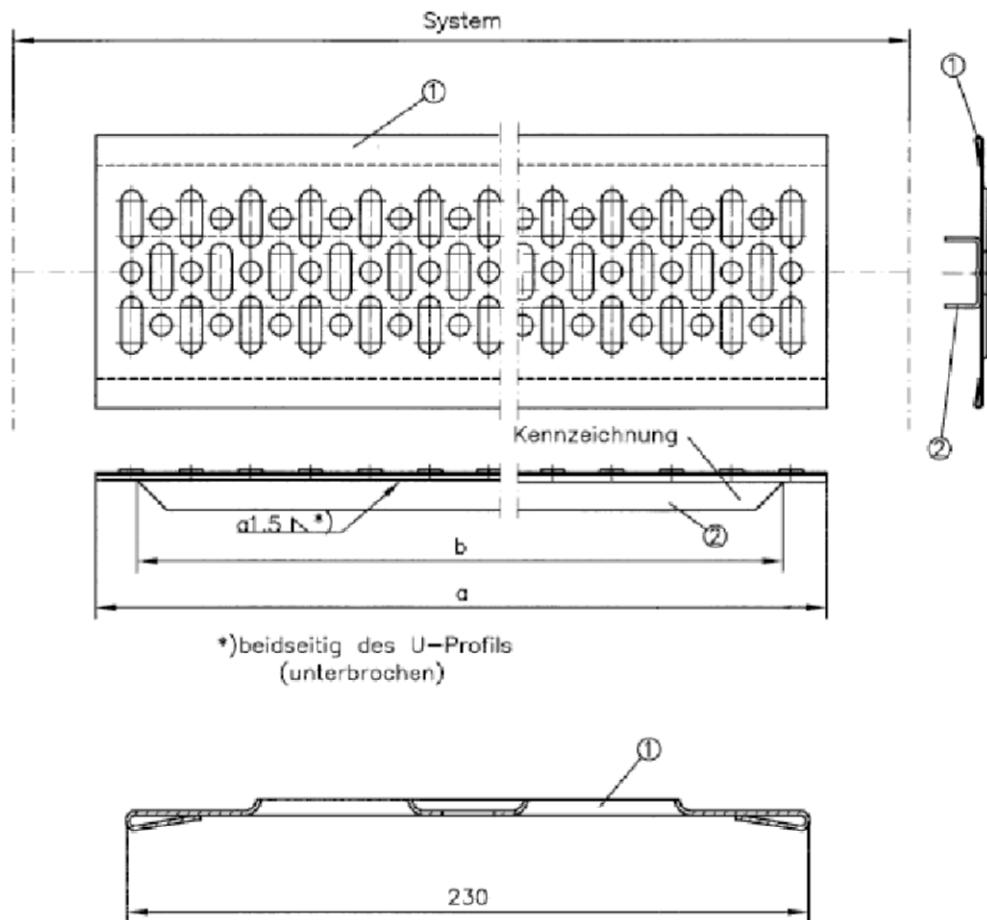

System (mm)	a (mm)	b (mm)
739	600	540
1000	850	800
1500	1360	1300
2000	1860	1800
2500	2360	2300
3000	2860	2800

01	Lochblech	t=1,5mm	S235JR	EN10025-2
02	U-Profil	30x60x3	S235JR	EN10025-2

Überzug nach DIN EN ISO 1461 - t Zn o

Spaltenboden, Bauteil nach Z-8.22-843

MODULSYSTEM RINGSCAFF - V METRISCH

scafom-rux

Anlage B
 Seite 80

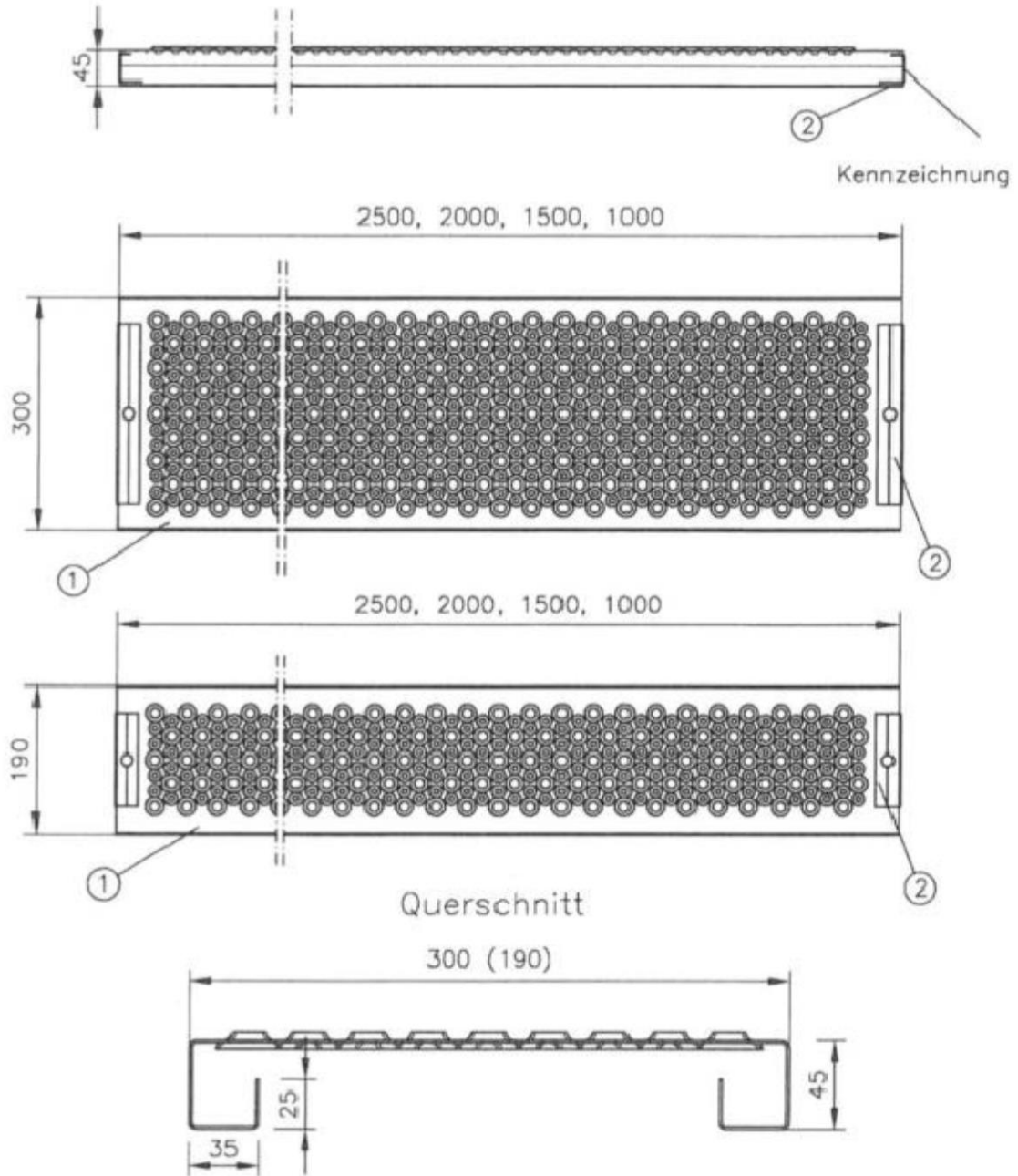

1	Lochblech	t=1,25mm	S235JR mit ReH ≥280N/mm ²	DIN EN 10025-2
2	Kopfblech	t=2mm	S235JR	DIN EN 10025-2

überzug nach DIN EN ISO 1461 - t Zn o

Systemfreier Stahlboden, Bauteil nach Z-8.22-843

MODULSYSTEM RINGSCAFF - V METRISCH

 **scafom-rux**

Anlage B
 Seite 81

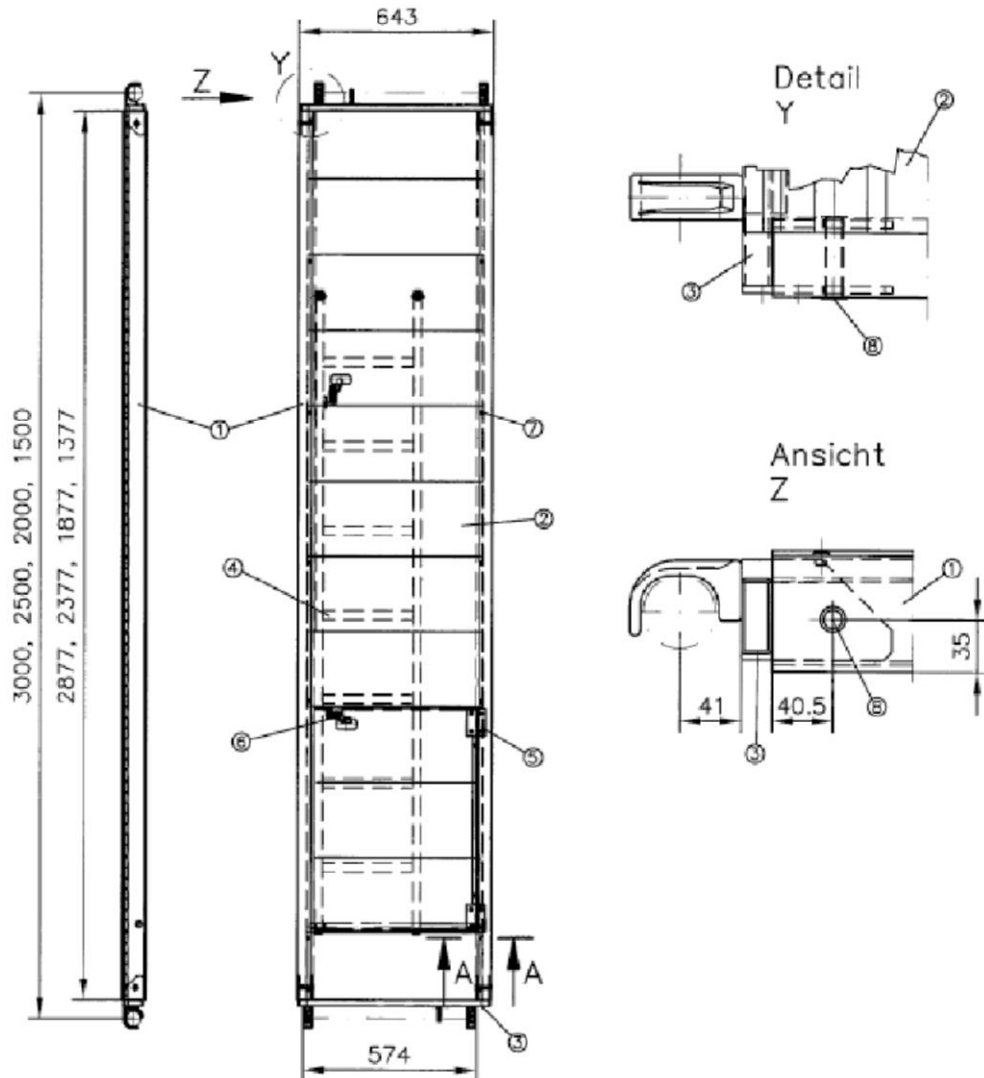

01	Längsträgerprofil		Anlage B, Seite 85
02	Belagprofil		Anlage B, Seite 85
03	Kopfstück		Anlage B, Seite 83
04	Leiter		Anlage B, Seite 86
05	Scharnier	galvanisch verzinkt	S235JR
06	Schnappverschluss	galvanisch verzinkt	S235JR
07	Blindniet	6x12	Alu
08	Rohrniet	Ø12x1,0	St
			EN10025-2
			EN10025-2
			DIN 7337 F
			DIN 7340

Alu-Durchstiegsstafel mit Alu-Belag Rohr-Auflage, Bauteil nach Z-8.22-843

MODULSYSTEM RINGSCAFF - V METRISCH

 **scafom-rux**

Anlage B
 Seite 82

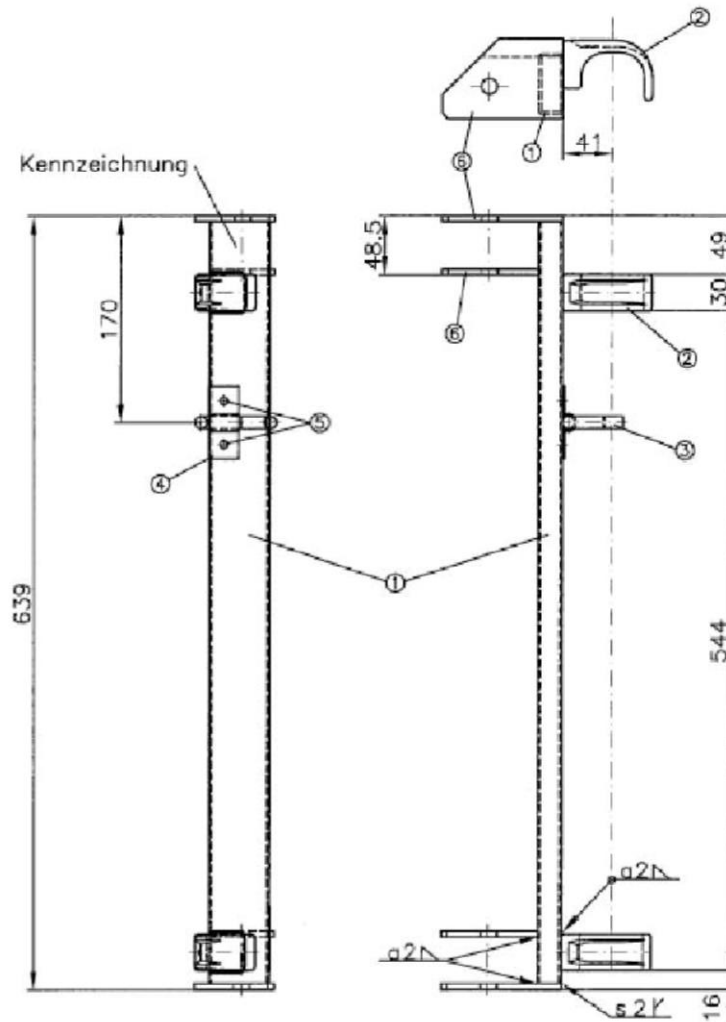

01	Rohr	50x20x2	S235JRH	EN10219-1
02	Auflagerklaue	geschmiedet	S235JR	EN10025-2
03	Sicherungshebel	Ø10mm	S235JR	EN10025-2
04	Sicherungsflasche	t=2mm	S235JR	EN10025-2
05	Blindniet	A6x12	Al-St-A1P	DIN 7337
06	Befestigungsblech	t=5mm	S235JR	EN10025-2

Überzug nach DIN EN ISO 1461 - t Zn o

Alu-Durchstiegsstafel mit Alu-Belag Rohr-Auflage, Kopfstück, Bauteil nach Z-8.22-843

MODULSYSTEM RINGSCAFF - V METRISCH

 **scafom-rux**

Anlage B
 Seite 83

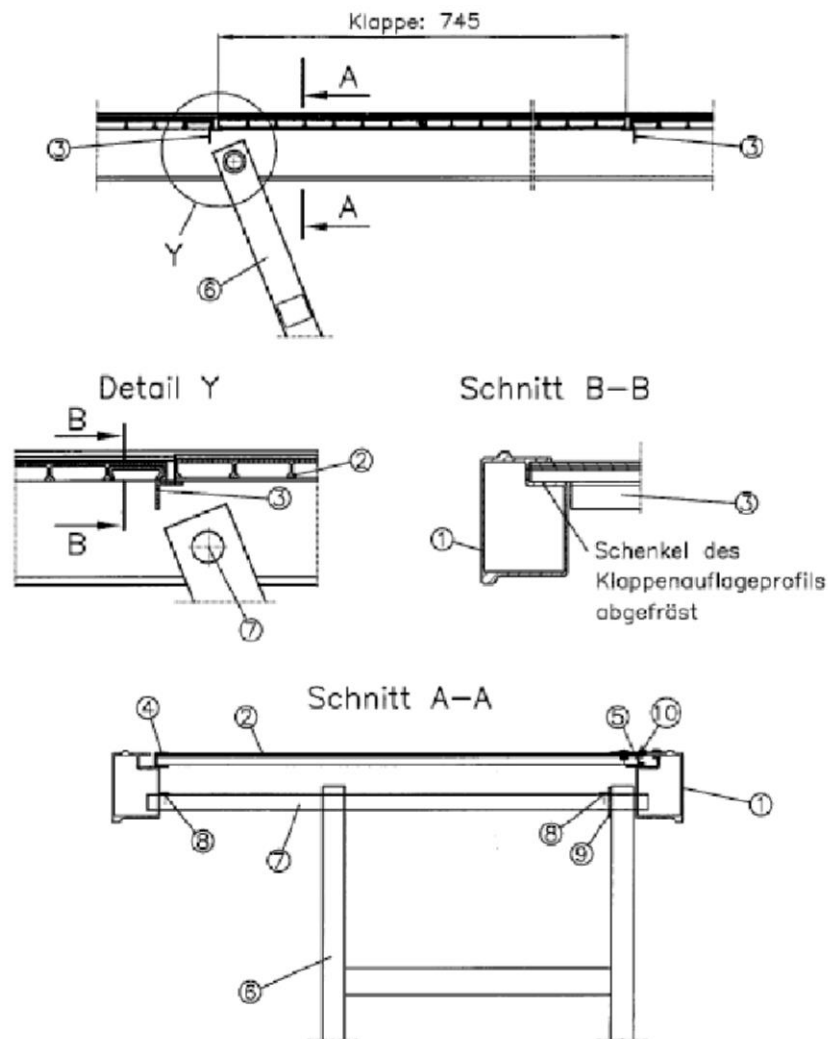

01	Längsträgerprofil		Anlage B, Seite 85
02	Belagprofil		Anlage B, Seite 85
03	Klappenauflageprofil		Anlage B, Seite 85
04	Schienenprofil aussen		Anlage B, Seite 85
05	Schienenprofil innen		Anlage B, Seite 85
06	Leiter		Anlage B, Seite 86
07	Achsrohr	Ø17,2x2,3	S235JRH
08	Blindniet	Ø4,8x12,5	St-St
09	Scheibe	galvanisch verzinkt	St
10	Scharnier	galvanisch verzinkt	S235JR
			EN10219-1
			DIN 7337
			DIN 125-A19
			EN10025-2

Alu-Durchstiegstafel mit Alu-Belag Rohr-Auflage, Details, Bauteil nach Z-8.22-843

MODULSYSTEM RINGSCAFF - V METRISCH

scafom-rux

Anlage B
 Seite 84

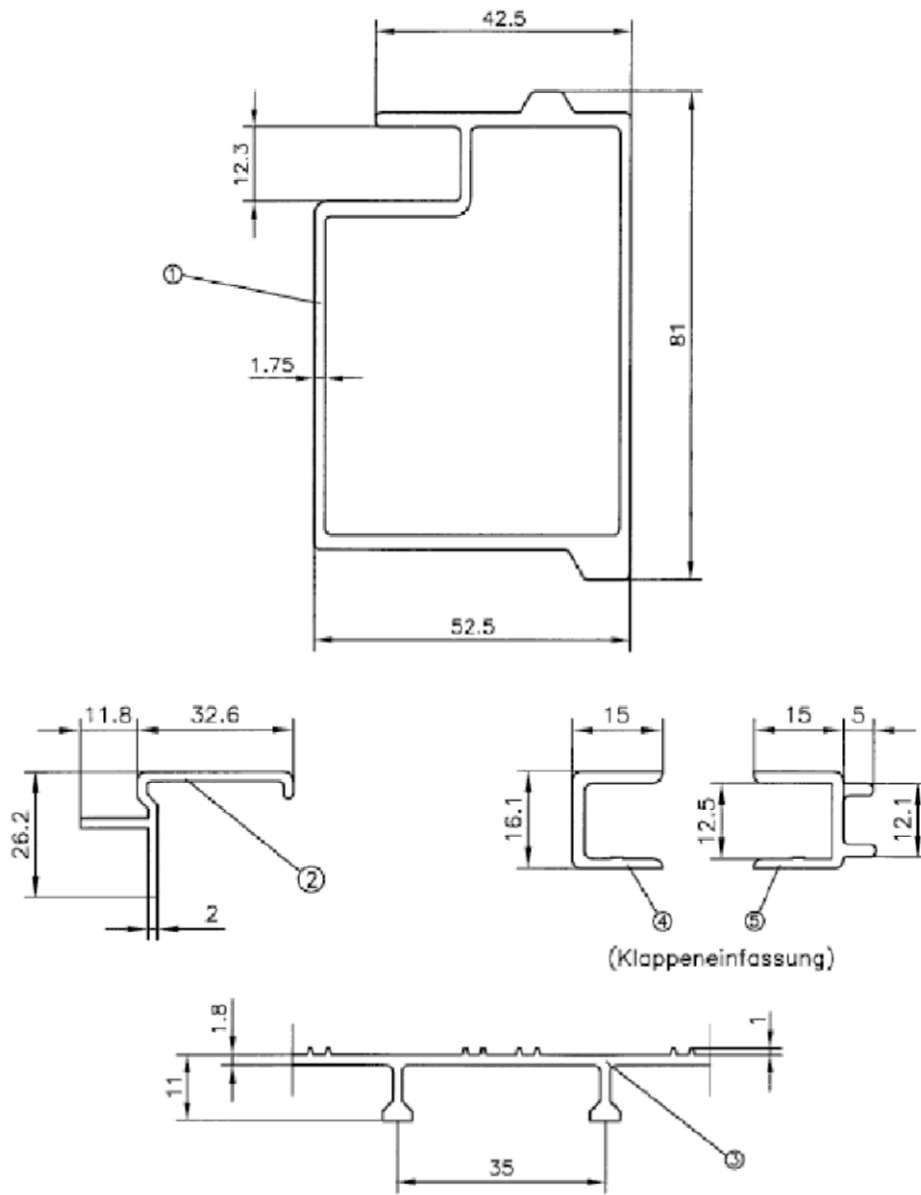

01	Längsträgerprofil	EN AW-6060-T66	EN 755-2
02	Klappenauflageprofil	EN AW-6060-T66	EN 755-2
03	Belagprofil	EN AW-6063-T66	EN 755-2
04	Schienenprofil aussen	EN AW-6060-T66	EN 755-2
05	Schienenprofil innen	EN AW-6063-T66	EN 755-2

Alu-Durchstiegsstafel mit Alu-Belag Rohr-Auflage, Profile, Bauteil nach Z-8.22-843

MODULSYSTEM RINGSCAFF - V METRISCH

 **scafom-rux**

Anlage B
 Seite 85

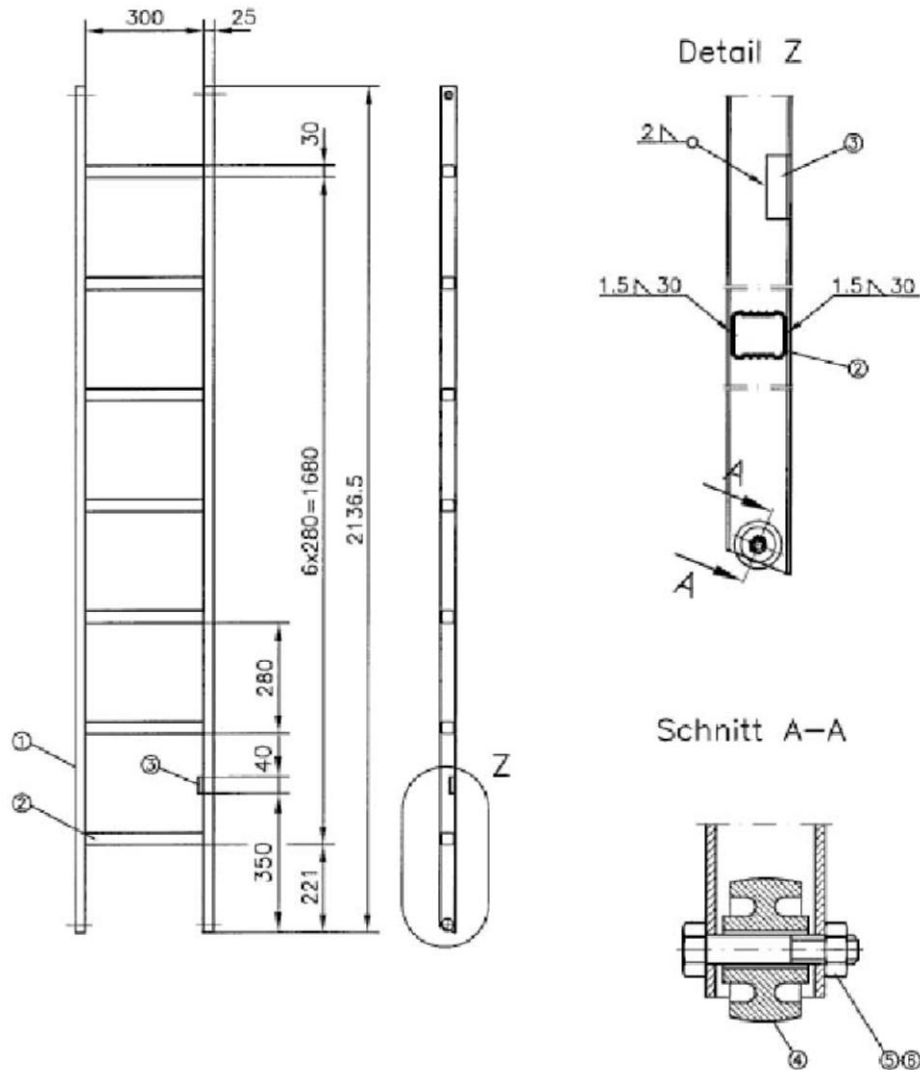

01	Holm	40x25x2	EN AW-6063-T66	EN 755-2
02	Sprosse, geriffelt	30x33,5x1,6/1,4	EN AW-6063-T66	EN 755-2
03	L-Profil	15x15x3	EN AW-6060-T66	EN 755-2
04	Rolle	Ø30x18	Polystyrol	
05	Sechskantschraube	M6x35	galvanisch verzinkt	ISO 4014
06	Sechskantmutter	M6	galvanisch verzinkt	DIN 985

Alle Schweißnähte "WIG"

Leiter der Alu-Durchstiegstafeln, Bauteil nach Z-8.22-841

MODULSYSTEM RINGSCAFF - V METRISCH

 **scafom-rux**

Anlage B
 Seite 86

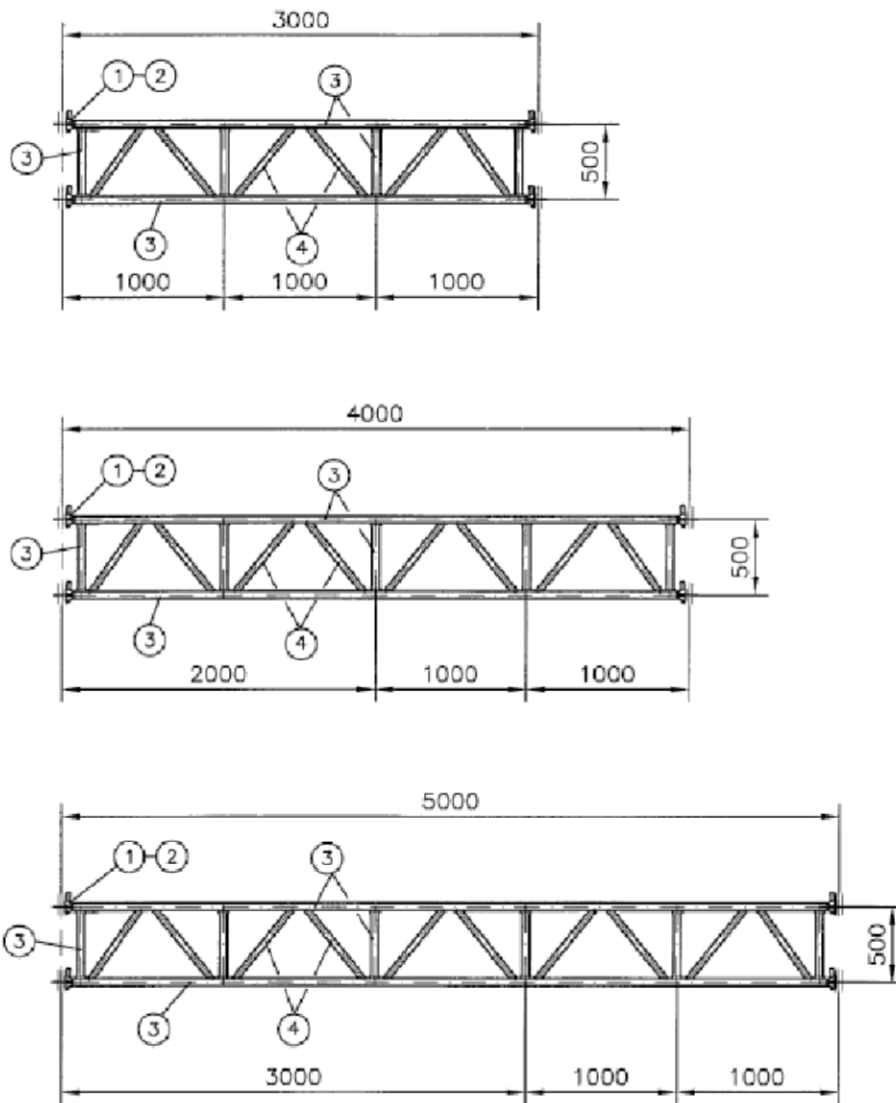

01	Anschlusskopf Rohrriegel	Anlage B, Seite 37	
02	Keil 6mm	Anlage B, Seite 42	
03	Rohr $\varnothing 48,3 \times 3,2$	S235JRH ReH $\geq 320 \text{N/mm}^2$	EN10219-1
04	Rohr $\varnothing 38 \times 2$	S235JRH ReH $\geq 320 \text{N/mm}^2$	EN10219-1

Überzug nach DIN EN ISO 1461 - t Zn o

Gitterträger mit 4 Keilköpfen, RA 300, 400, 500, Bauteil nach Z-8.22-843

MODULSYSTEM RINGSCAFF - V METRISCH

 **scafom-rux**

Anlage B
 Seite 87

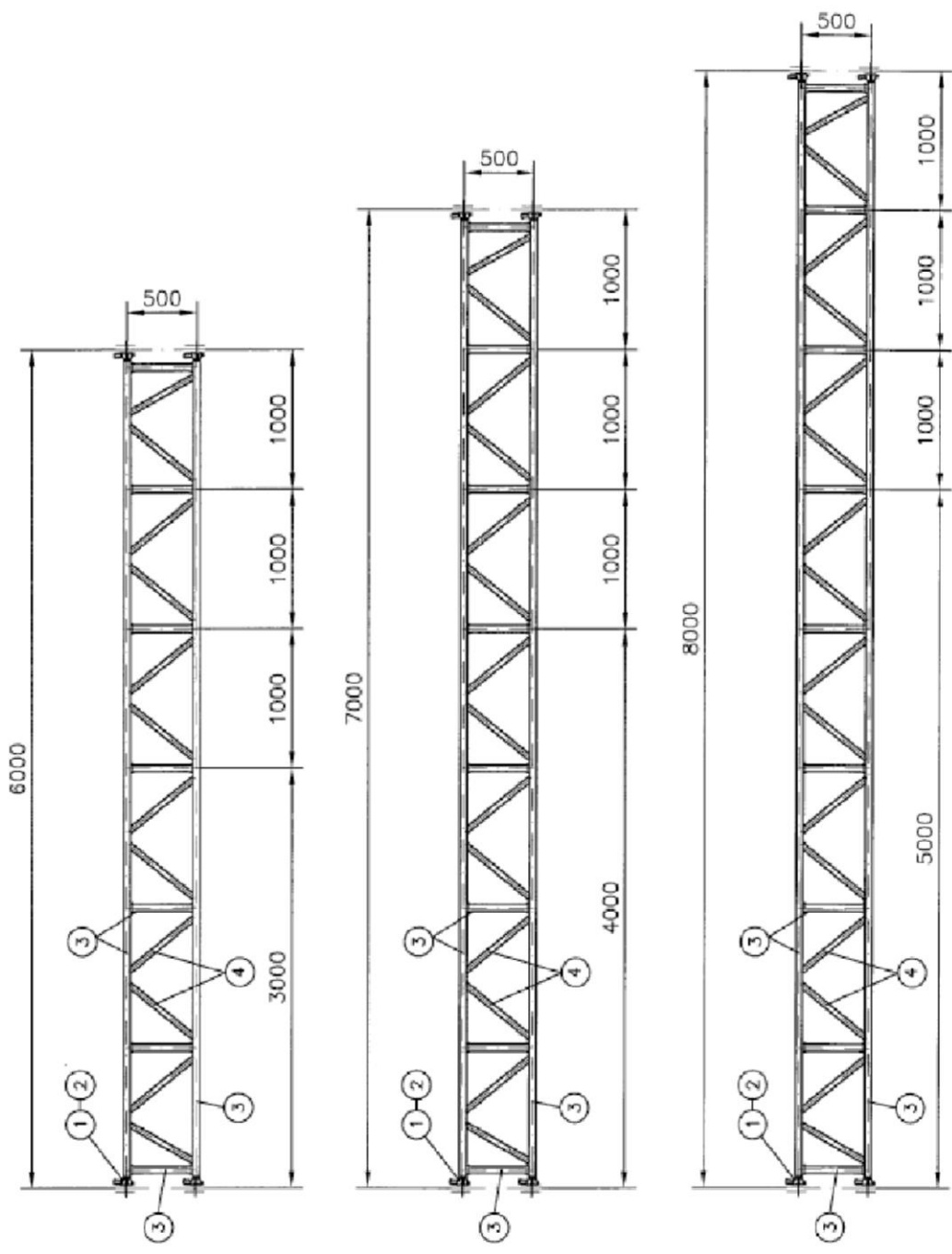

Legende siehe Anlage B, Seite 87

Gitterträger mit 4 Keilköpfen, RA 600, 700, 800, Bauteile nach Z-8.22-843

MODULSYSTEM RINGSCAFF - V METRISCH

scafom-rux

Anlage B
 Seite 88

elektronische Kopie der abz des dibt: z-8.22-911

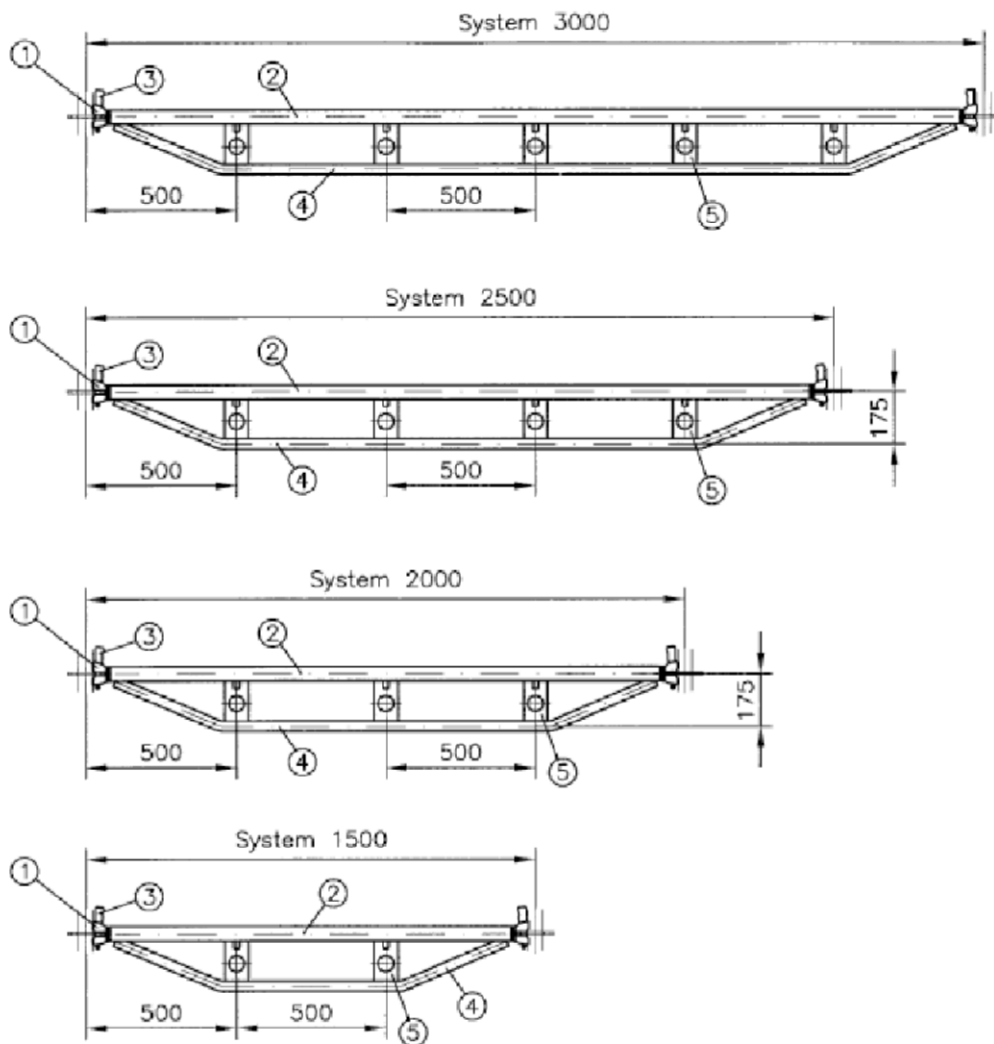

01	Anschlusskopf Rohrriegel	Anlage B, Seite 37	
02	Rohr $\varnothing 48,3 \times 3,2$	S235JRH ReH $\geq 320 \text{ N/mm}^2$	EN10219-1
03	Keil 6mm	Anlage B, Seite 42	
04	Rohr $\varnothing 33,7 \times 2,6$	S235JRH ReH $\geq 320 \text{ N/mm}^2$	EN10219-1
05	Blech 80x5	S235JR ReH $\geq 320 \text{ N/mm}^2$	EN10025-2

Überzug nach DIN EN ISO 1461 - t Zn o

Doppelriegel Rohr-Auflage, Bauteil nach Z-8.22-843

MODULSYSTEM RINGSCAFF - V METRISCH

 **scafom-rux**

Anlage B
 Seite 89

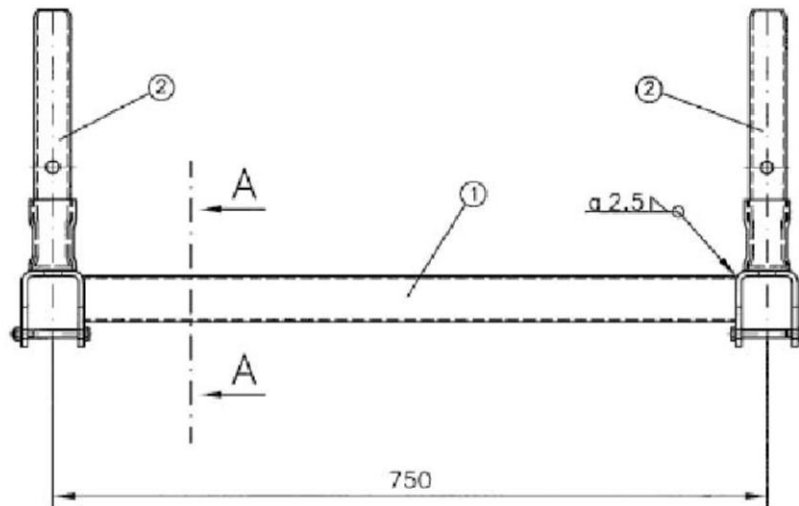

Schnitt A-A

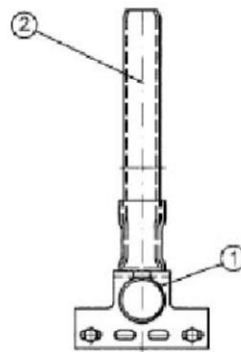

- 01 Rohr $\varnothing 48,3 \times 2,7$
- 02 Rohrverbinder mit U-Profil

S235JRH ReH $\geq 320 \text{ N/mm}^2$
 Anlage B, Seite 92

EN10219-1

Überzug nach DIN EN ISO 1461 - t Zn o

Gitterträger-Riegel Rohr-Auflage, Bauteil nach Z-8.22-843

MODULSYSTEM RINGSCAFF - V METRISCH

 **scafom-rux**

Anlage B
 Seite 90

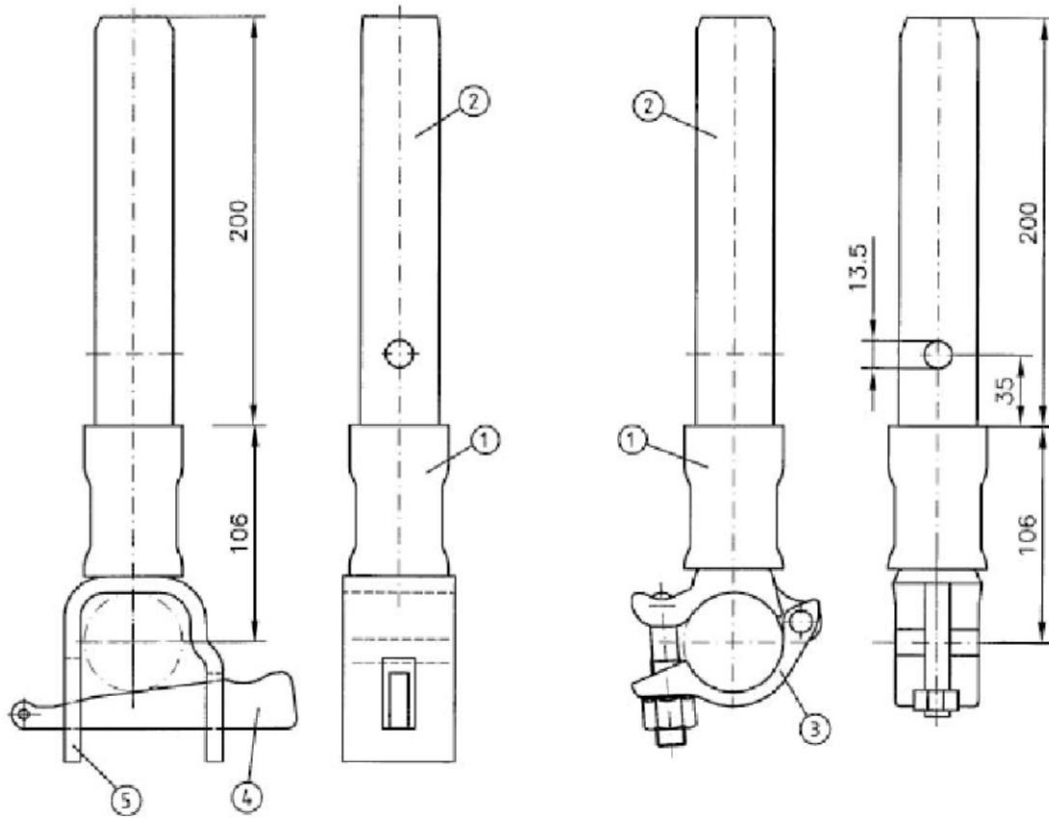

Einpressung der Rohre mit Kennzeichnung wie Anlage B, Seite 92

01	Rohr	Ø48,3x3,2	S235JRH ReH ≥320N/mm ²	EN10219-1
02	Rohr	Ø38x4	S235JRH ReH ≥320N/mm ²	EN10219-1
03	Halbkupplung Ø48 mit allgemeiner bauaufsichtlicher Zulassung			
04	Keil 6mm		Anlage B, Seite 42	
05	U-Stück	t=8mm	S235JR	EN10025-2

Überzug nach DIN EN ISO 1461 - t Zn o

Rohrverbinder mit U-Profil (keilbar) und mit Halbkupplung, Bauteil nach Z-8.22-843

MODULSYSTEM RINGSCAFF - V METRISCH

 **scafom-rux**

Anlage B
 Seite 91

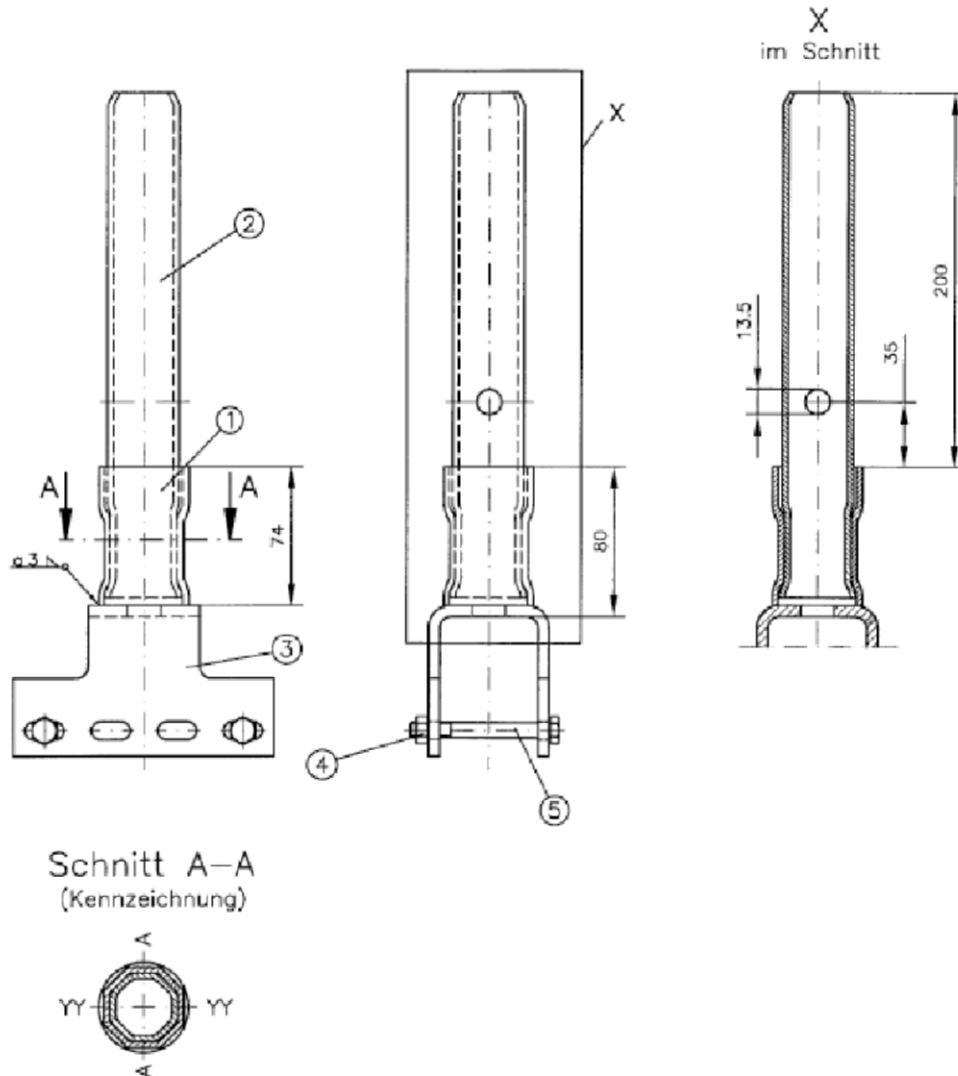

01	Rohr	Ø48,3x3,2	S235JRH ReH ≥320N/mm ²	EN10219-1
02	Rohr	Ø38x4	S235JRH ReH ≥320N/mm ²	EN10219-1
03	Blech	t=6mm	S235JR	EN10025-2
04	Sechskantmutter	M8	8	ISO 4032
05	Sechskantschraube	M8x75	8.8	ISO 4014

Überzug nach DIN EN ISO 1461 - t Zn o

Rohrverbinder mit U-Profil (verschraubbar), Bauteil nach Z-8.22-843

MODULSYSTEM RINGSCAFF - V METRISCH

 **scafom-rux**

Anlage B
 Seite 92

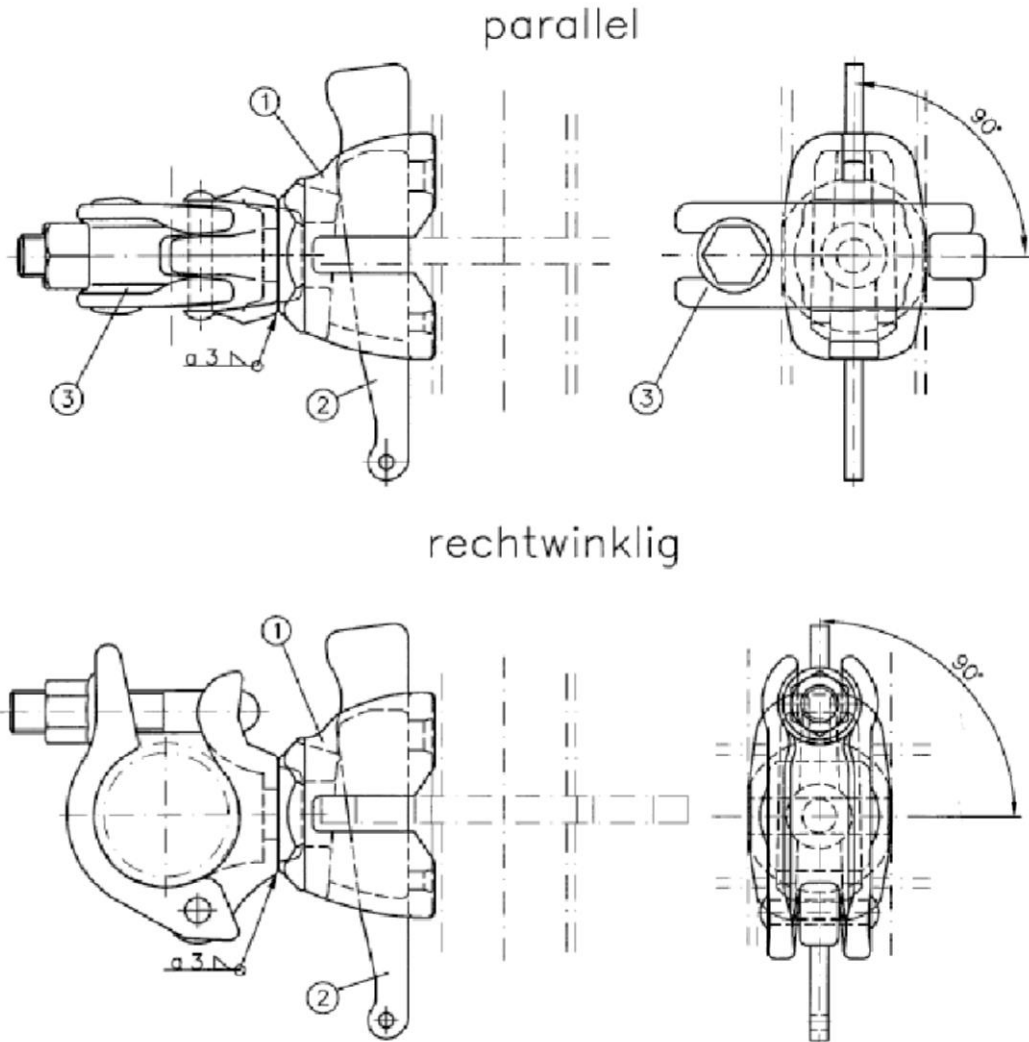

- | | | |
|----|--|--------------------|
| 01 | Anschlusskopf für Keilkopfkupplungen starr | Anlage B, Seite 40 |
| 02 | Keil 6mm | Anlage B, Seite 42 |
| 03 | Halbkupplung Ø48 mit allgemeiner bauaufsichtlicher Zulassung | |

Überzug nach DIN EN ISO 1461 - t Zn o

Keilkopfkupplungen starr, Bauteile nach Z-8.22-843

MODULSYSTEM RINGSCAFF - V METRISCH

 **scafom-rux**

Anlage B
 Seite 93

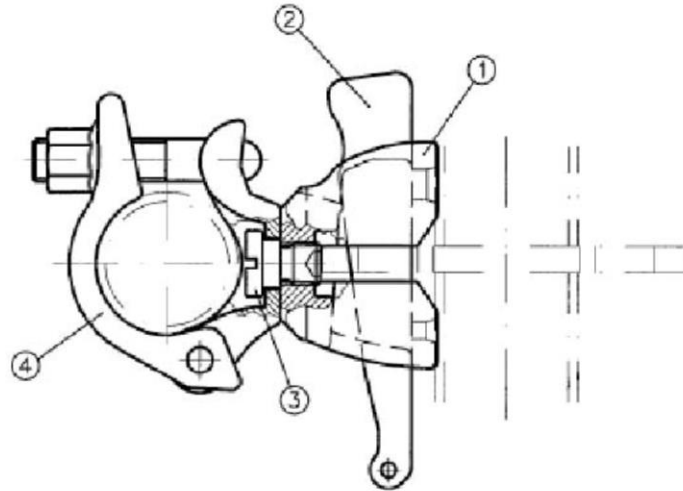

Bundschraube

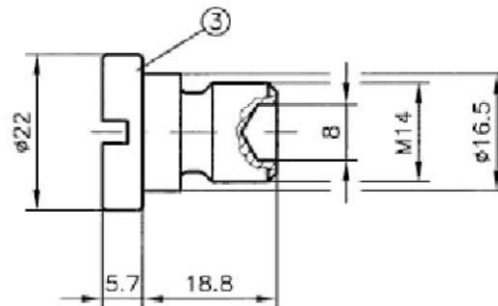

Bundschraube durch Aufweiten der Bohrung $\varnothing 8$ gegen Herausdrehen gesichert

- | | | | |
|----|---|-------------------------------|------------|
| 01 | Anschlusskopf für Keilkopfkupplung drehbar | Anlage B, Seite 41 | |
| 02 | Keil 6mm | Anlage B, Seite 42 | |
| 03 | Bundschraube M14x18,8 | Automatenstahl 46S20 (1.0727) | EN 10277-3 |
| 04 | Halbkupplung $\varnothing 48$ mit allgemeiner bauaufsichtlicher Zulassung | | |

Überzug nach DIN EN ISO 1461 - t Zn o

Keilkopfkupplungen drehbar, Bauteile nach Z-8.22-843

MODULSYSTEM RINGSCAFF - V METRISCH

 **scafom-rux**

Anlage B
 Seite 94

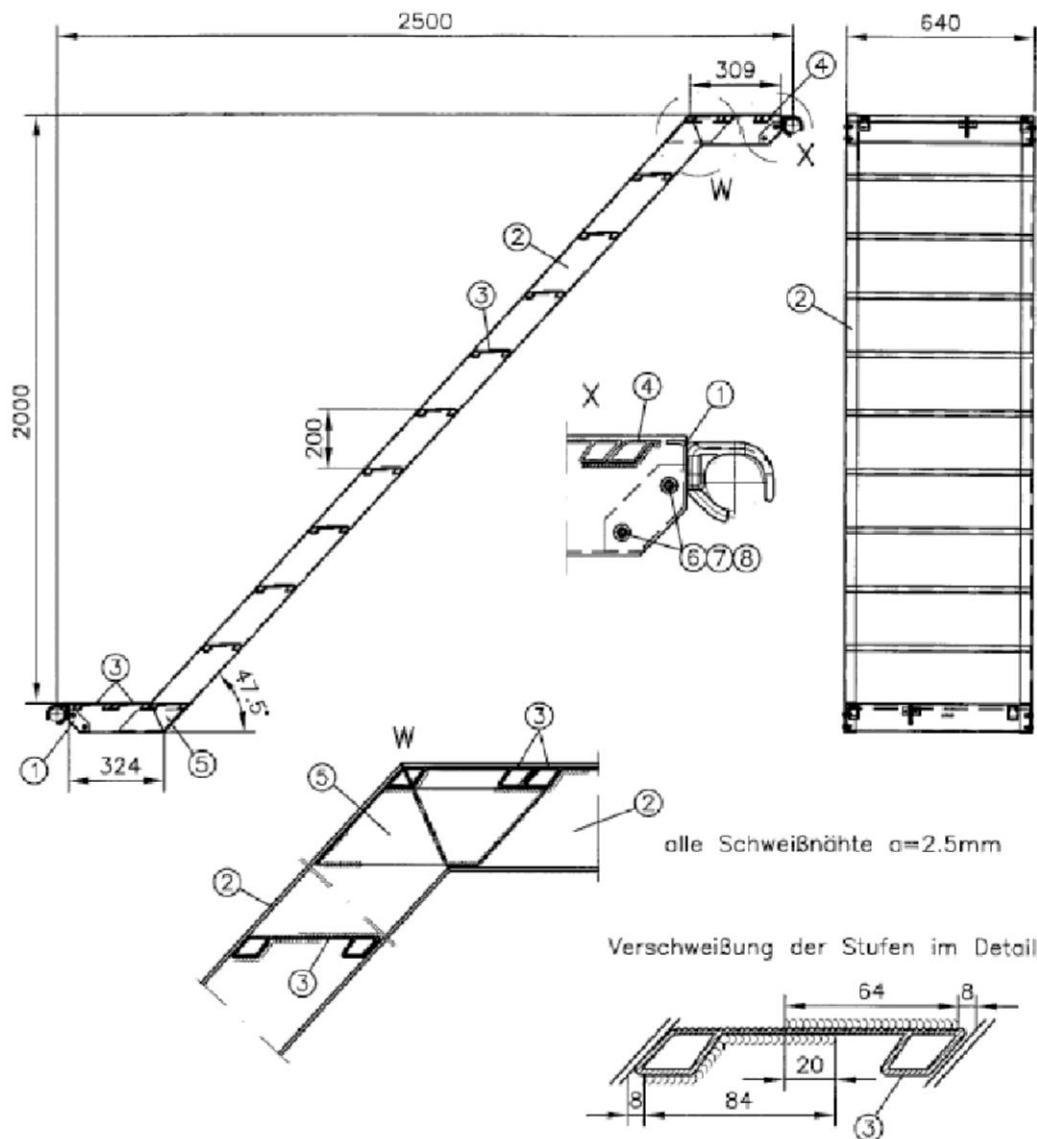

- | | | |
|----|----------------------------|--------------------|
| 01 | Kopfstück | Anlage B, Seite 97 |
| 02 | Wangenprofil | Anlage B, Seite 98 |
| 03 | Stufenprofil | Anlage B, Seite 98 |
| 04 | Ausgleichsstufe 1 | Anlage B, Seite 98 |
| 05 | Verstärkungsblech 73x218x5 | EN AW-5754-H24/H34 |
| 06 | Flachkopfschraube M8x25-A2 | EN 755-2 |
| 07 | Sechskantmutter M8-A2 | ISO 7380 |
| 08 | Scheibe A8.4-A2 | DIN 982 |
| | | DIN 126 |

alle Schweißnähte "WIG"

Alu-Treppe 250 Rohr-Auflage, Bauteil nach Z-8.22-843

MODULSYSTEM RINGSCAFF - V METRISCH

scafom-rux

Anlage B
 Seite 95

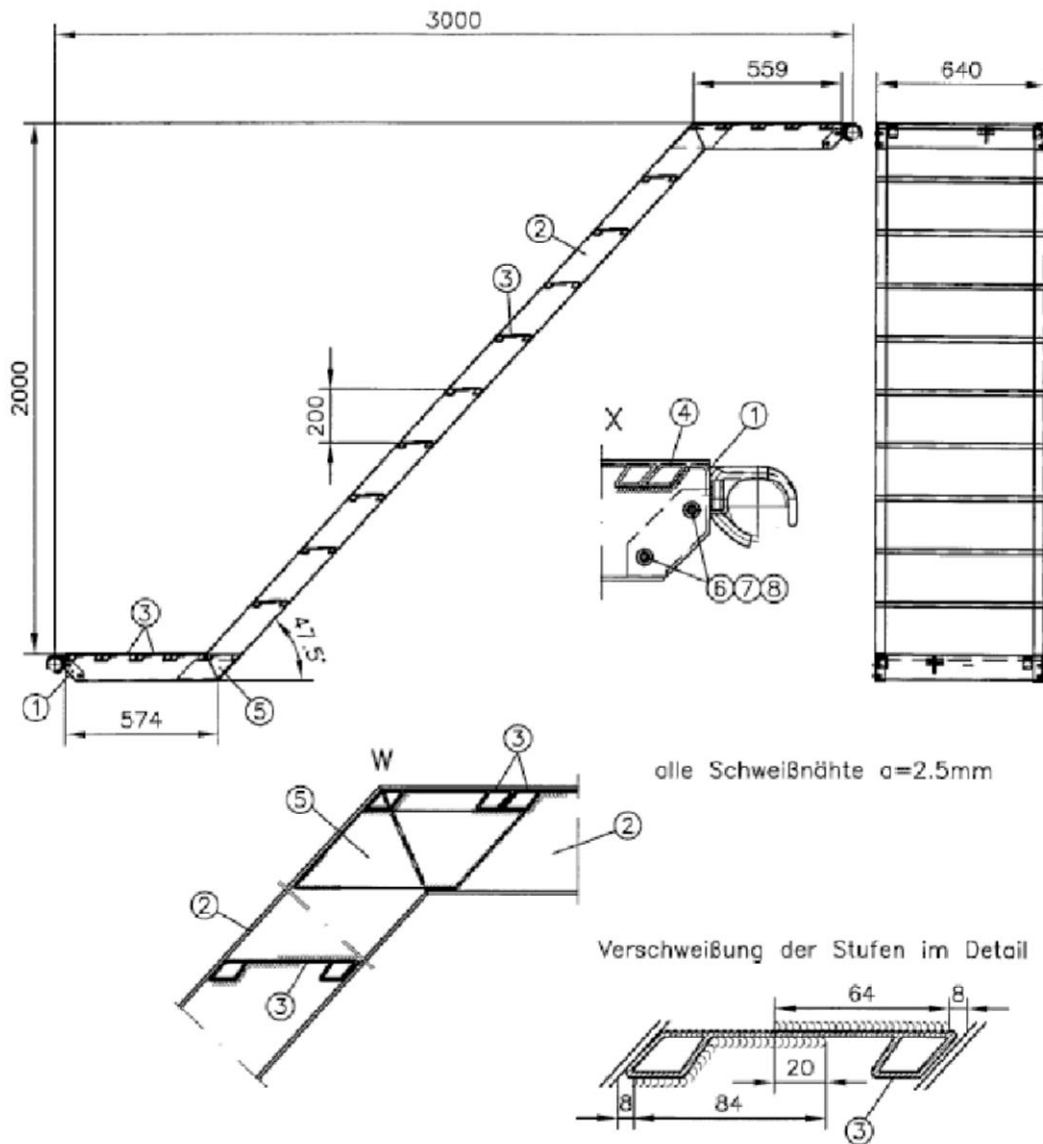

- | | | |
|----|-------------------|----------|
| 01 | Kopfstück | |
| 02 | Wangenprofil | |
| 03 | Stufenprofil | |
| 04 | Ausgleichsstufe 2 | |
| 05 | Verstärkungsblech | 73x218x5 |
| 06 | Flachkopfschraube | M8x25-A2 |
| 07 | Sechskantmutter | M8-A2 |
| 08 | Scheibe | A8.4-A2 |

- | |
|--------------------|
| Anlage B, Seite 97 |
| Anlage B, Seite 98 |
| Anlage B, Seite 98 |
| Anlage B, Seite 98 |
| EN AW-5754-H24/H34 |

- | |
|----------|
| EN 755-2 |
| ISO 7380 |
| DIN 982 |
| DIN 126 |

alle Schweißnähte "WIG"

Alu-Treppe 300 Rohr-Auflage, Bauteil nach Z-8.22-843

MODULSYSTEM RINGSCAFF - V METRISCH

scafom-rux

Anlage B
 Seite 96

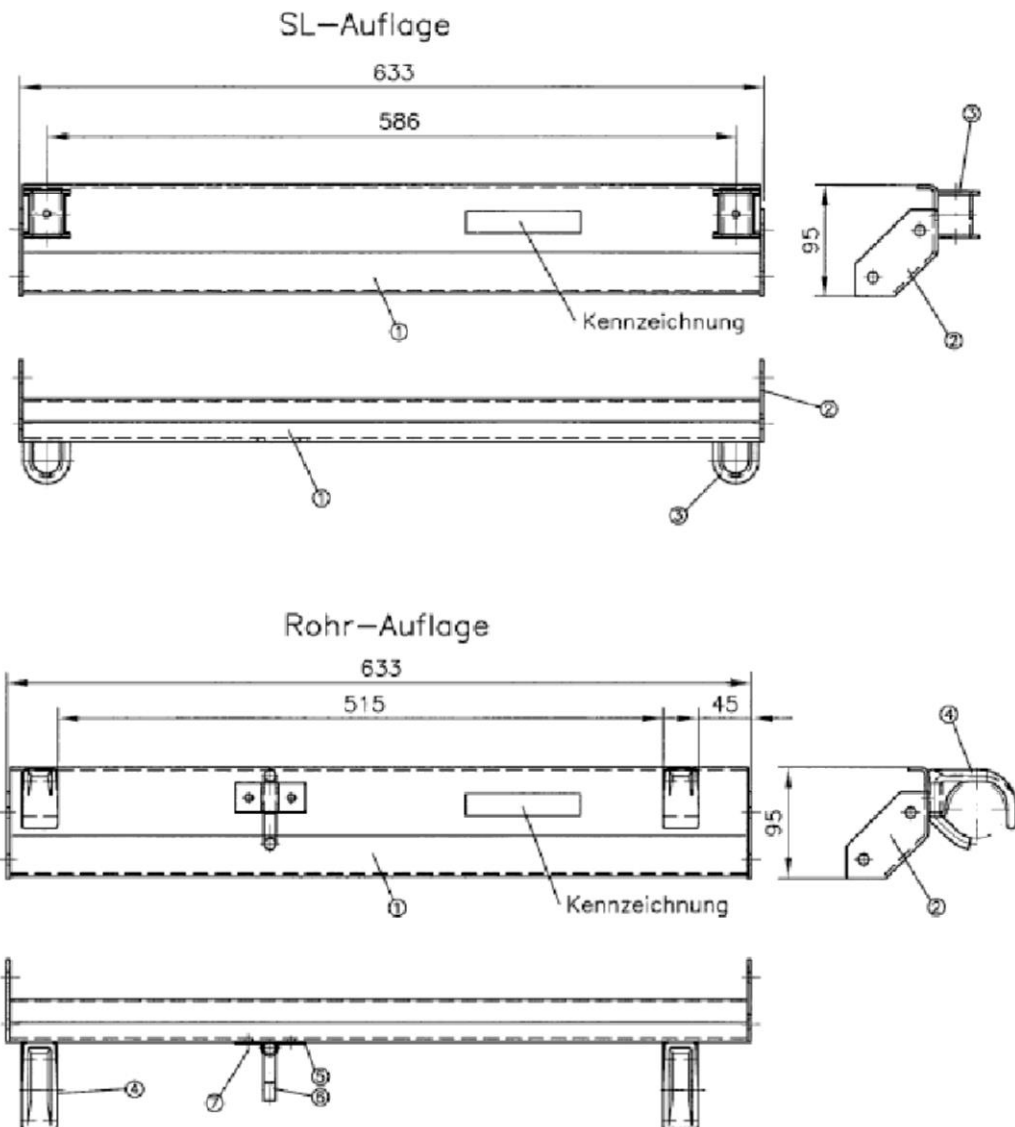

01	Grundblech	t=3mm	S235JR	EN10025-2
02	Seitenblech	t=3mm	S235JR	EN10025-2
03	Einhängeöse	t=2,75mm	S235JR	EN10025-2
04	Auflagerklaue	geschmiedet	S235JR	EN10025-2
05	Sicherungslasche	t=2mm	S235JR	EN10025-2
06	Sicherungshebel	Ø10mm	S235JR	EN10025-2
07	Blindniet	A6x12	Al-St-A1P	DIN 7337

Überzug nach DIN EN ISO 1461 - t Zn o

Alu-Treppe Kopfstücke, Bauteil nach Z-8.22-843

MODULSYSTEM RINGSCAFF - V METRISCH

 **scafom-rux**

Anlage B
 Seite 97

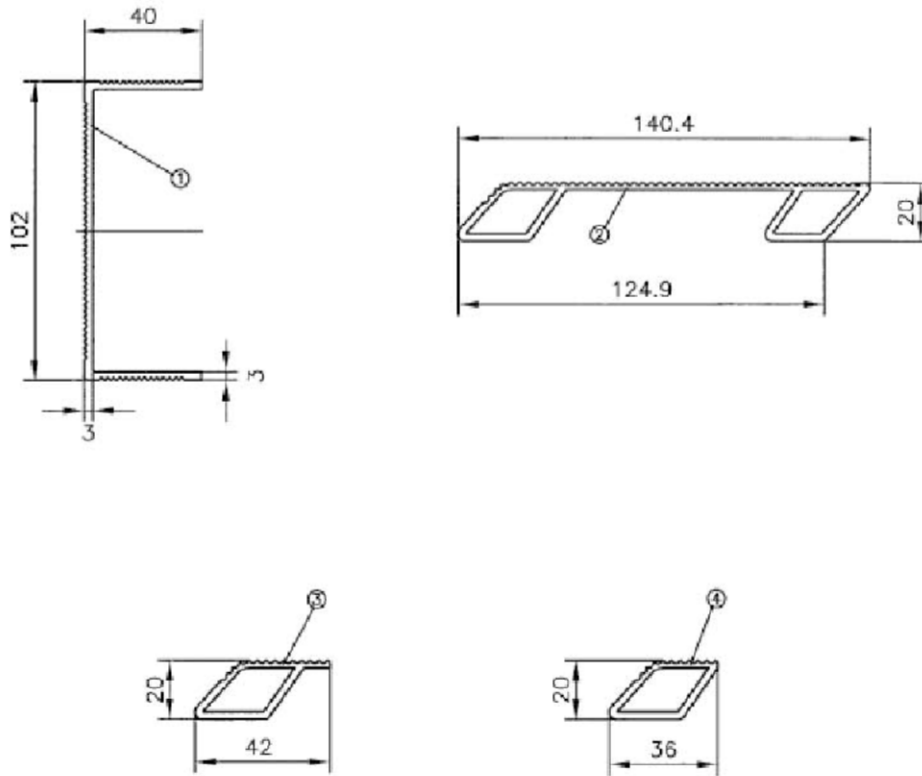

01	Wangenprofil	40x102x3	EN-AW-6063-T66	EN 755-2
02	Stufenprofil	20x140,4	EN-AW-6063-T66	EN 755-2
03	Ausgleichsstufe 1	20x42	EN-AW-6063-T66	EN 755-2
04	Ausgleichsstufe 2	20x36	EN-AW-6063-T66	EN 755-2

Alu-Treppe Profile, Bauteil nach Z-8.22-843

MODULSYSTEM RINGSCAFF - V METRISCH

 **scafom-rux**

Anlage B
 Seite 98

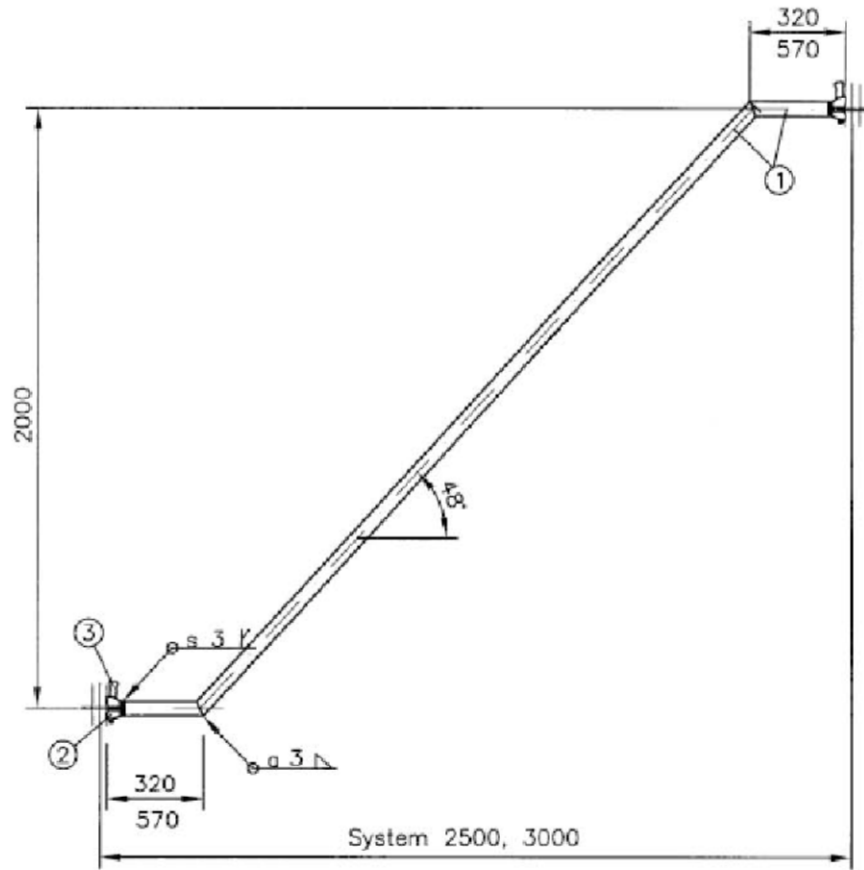

- | | | | | |
|----|--------------------------|-------------------------------|---------------------------------------|-----------|
| 01 | Rohr | $\varnothing 48,3 \times 2,7$ | S235JRH ReH $\geq 320 \text{ N/mm}^2$ | EN10219-1 |
| 02 | Anschlusskopf Rohrriegel | | Anlage B, Seite 37 | |
| 03 | Keil 6mm | | Anlage B, Seite 42 | |

Überzug nach DIN EN ISO 1461 - t Zn o

Alu-Treppe Aussengeländer, Bauteil nach Z-8.22-843

MODULSYSTEM RINGSCAFF - V METRISCH

 **scafom-rux**

Anlage B
 Seite 99

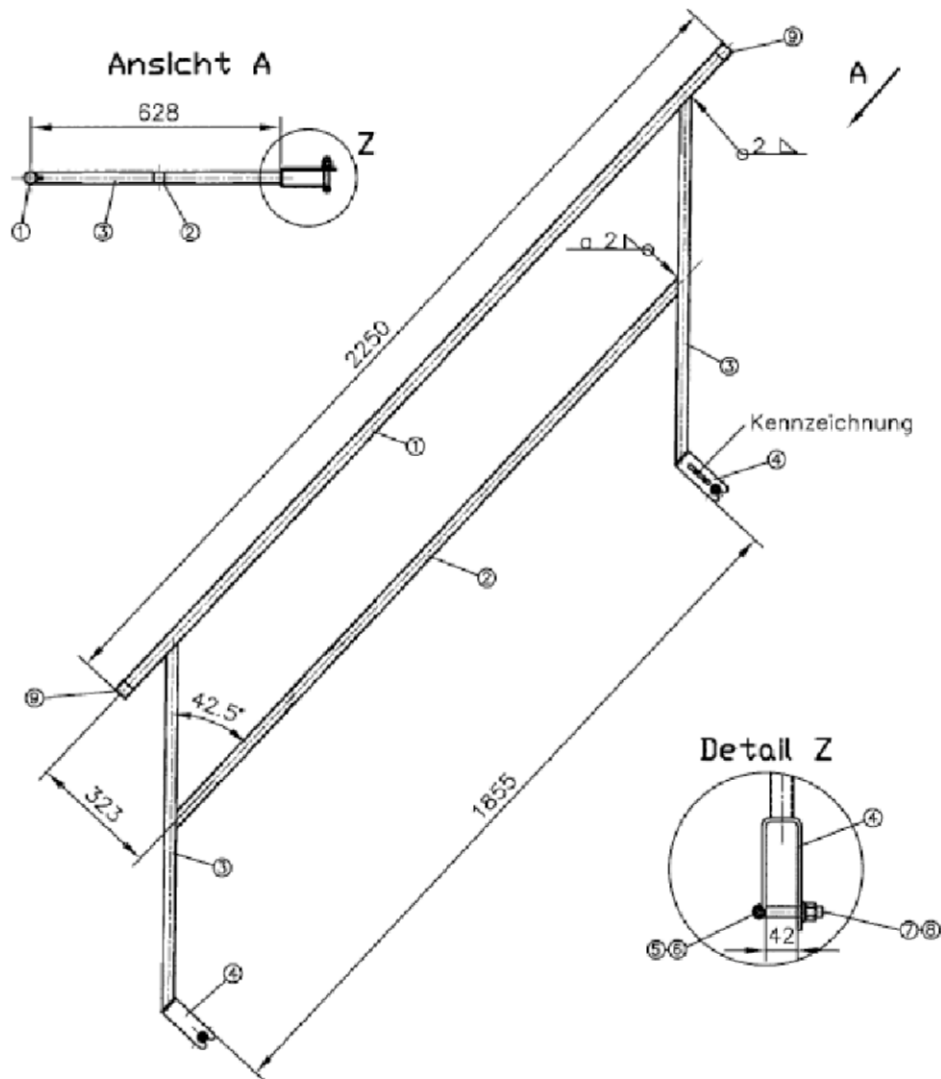

01	Geländerholm	Ø33,7x2,5	S235JRH	EN10219-1
02	Zwischenholm	30x30x2	S235JRH	EN10219-1
03	Pfosten	30x30x2	S235JRH	EN10219-1
04	Klemmstück	U-5x50	S235JR	EN10025-2
05	Sechskantschraube	M8x65	4.6	ISO 4017
06	Sechskantmutter	M8	4	ISO 4034
07	Augenschraube	M12x70		DIN 444
08	Bundmutter	M12		DIN 6331
09	Kunststoffkappe	Ø36x30x1	PVC	

Überzug nach DIN EN ISO 1461 - t Zn o

Alu-Treppe Innengeländer, Bauteil nach Z-8.1-29

MODULSYSTEM RINGSCAFF - V METRISCH

 **scafom-rux**

Anlage B
 Seite 100

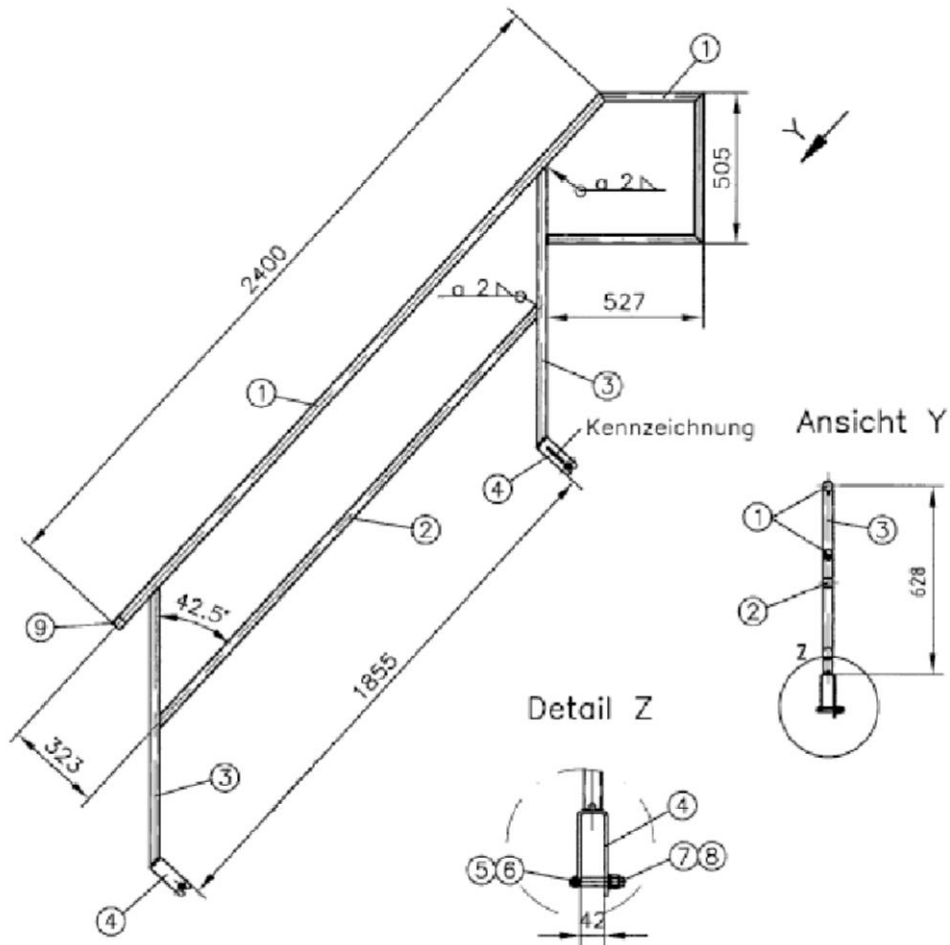

01	Geländerholm	Ø33,7x2,5	S235JRH	EN10219-1
02	Zwischenholm	30x30x2	S235JRH	EN10219-1
03	Pfosten	30x30x2	S235JRH	EN10219-1
04	Klemmstück	U-5x50	S235JR	EN10025-2
05	Sechskantschraube	M8x65	4.6	ISO 4017
06	Sechskantmutter	M8	4	ISO 4034
07	Augenschraube	M12x70		DIN 444
08	Bundmutter	M12		DIN 6331
09	Kunststoffkappe	Ø36x30x1	PVC	

Überzug nach DIN EN ISO 1461 - t Zn o

Alu-Treppe Austrittsgelände, Bauteil nach Z-8.1-29

MODULSYSTEM RINGSCAFF - V METRISCH

 **scafom-rux**

Anlage B
 Seite 101

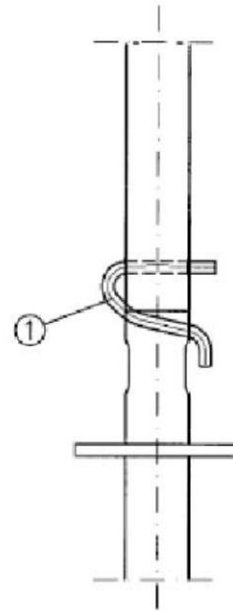
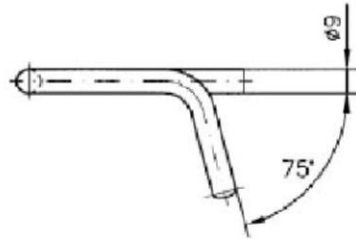
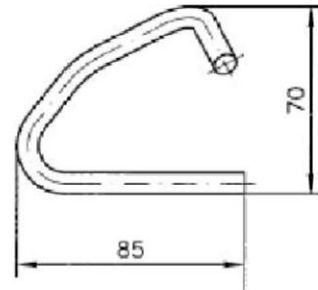

01	Rundstahl	$\varnothing 9$	S235JR	EN10025-2
alle Kanten gratfrei Beschichtung galv. verzinkt				

Fallstecker, Bauteil nach Z-8.1-29

MODULSYSTEM RINGSCAFF - V METRISCH

 **scafom-rux**

Anlage B
 Seite 102

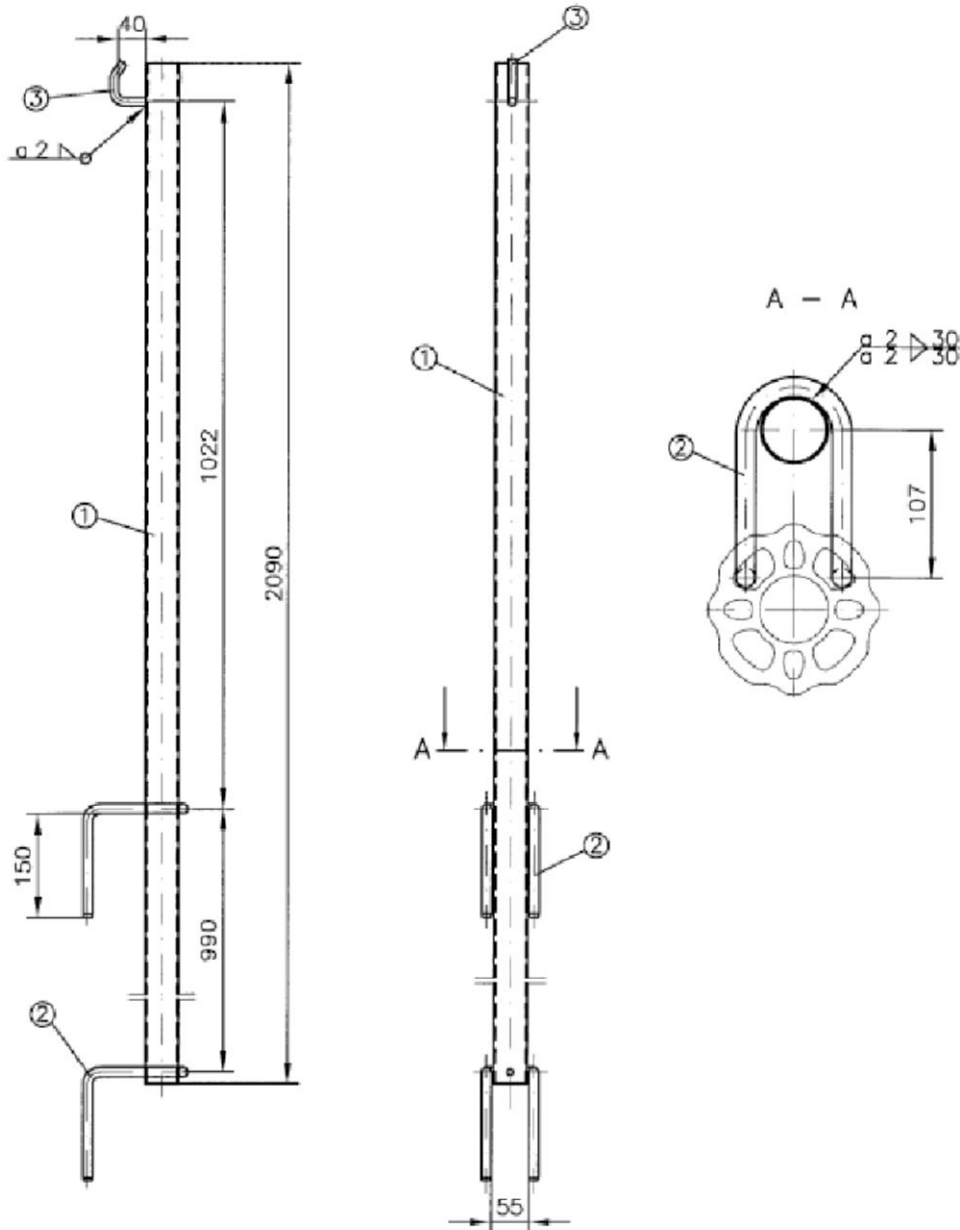

01	Rohr	Ø48,3x2,6	S235JRH	EN10219-1
02	Montagehaken	Ø14	S235JR	EN10025-2
03	Geländerhaken	Ø12	S235JR	EN10025-2

Überzug nach DIN EN ISO 1461 - t Zn o

Montage-Sicherheits-Geländer Pfosten, Bauteil nach Z-8.22-841

MODULSYSTEM RINGSCAFF - V METRISCH

 **scafoM-RUX**

Anlage B
 Seite 103

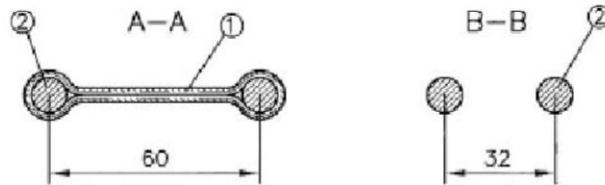
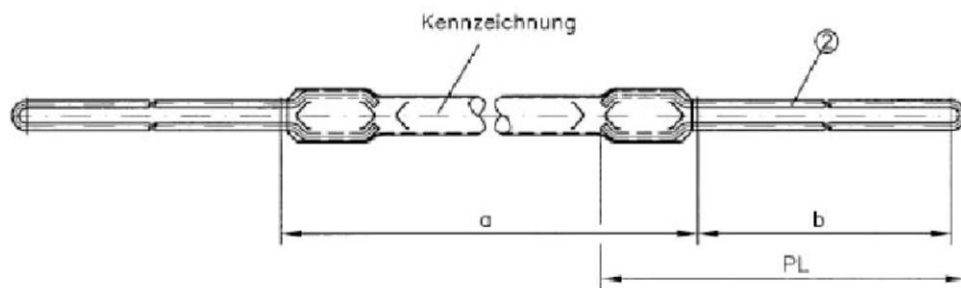
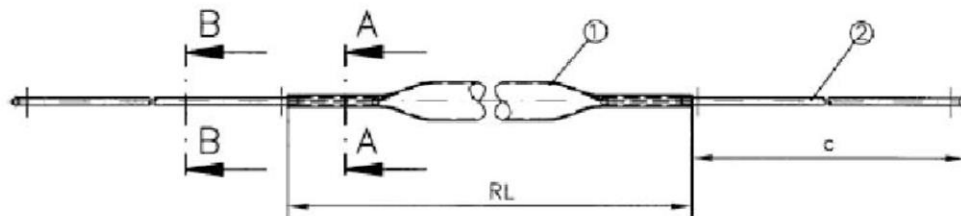

System	a	b	c	PL	RL
150	1300	720	754	880	1274
200	1800	640	674	800	1774
250	2300	580	614	740	2274
300	2800	530	564	690	2774

01 Holm $\varnothing 55 \times 2$
 02 Haarnadel $\varnothing 10$

EN AW-6082-T6
 Federdraht

EN 755-2
 EN 10270-1

Montage-Sicherheits-Geländer Holm, Bauteil nach Z-8.1-29

MODULSYSTEM RINGSCAFF - V METRISCH

 **scafom-rux**

Anlage B
 Seite 104

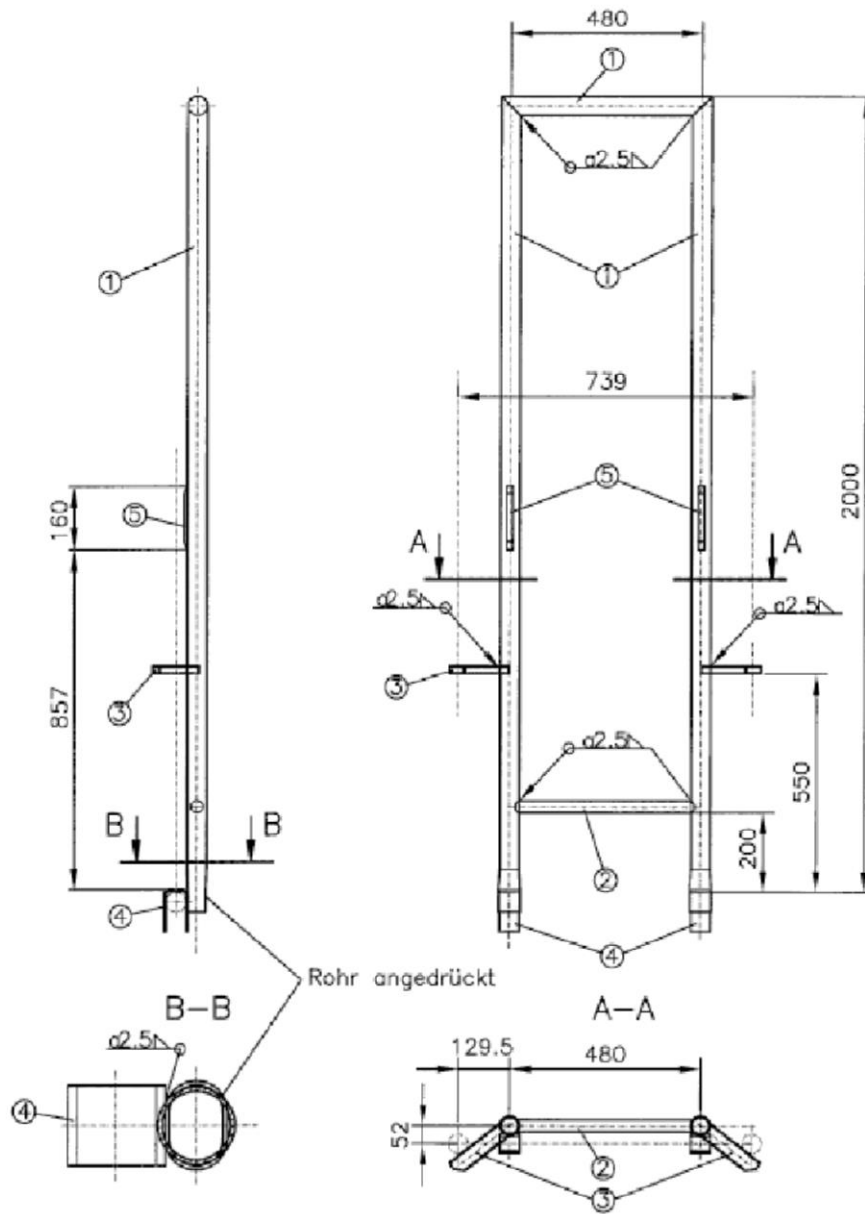

01	Rahmen	Ø48,3x2,6	EN AW-6082-T6	EN 755-2
02	Querriegel	Ø30x2,5	EN AW-6082-T6	EN 755-2
03	Abstützrohr	40x20x3	EN AW-6063-T66	EN 755-2
04	U-Profil	Bl. 6x50	EN AW-6082-T6151	EN 755-2
05	Abstandblech	Bl. 15x10... 160	EN AW-6063-T66	EN 755-2

Montage-Sicherheits-Geländer Stirnseiten-Rahmen, Bauteil nach Z-8.22-843

MODULSYSTEM RINGSCAFF - V METRISCH

 **scafom-rux**

Anlage B
 Seite 105

Kennzeichnungsschlüssel

PL = Hersteller
AS = Hersteller
A = Hersteller

X = Monat der Fertigung: siehe Tabelle
YY = Jahreszahl der Fertigung: siehe Tabelle
0 = Übereinstimmungszeichen
841 = verkürzte Zulassungs-Nr. "assco futuro"
843 = verkürzte Zulassungs-Nr. "plettac contur"



= Firmenlogo "plettac"



= Firmenlogo "assco"



= Firmenlogo "ALTRAD"

Aufgrund der geometrischen Bedingungen ist die Kennzeichnung dem Teil angepasst.

Monatsschlüssel:

A = Januar	G = Juli
B = Februar	H = August
C = März	J = September
D = April	K = Oktober
E = Mai	L = November
F = Juni	M = Dezember

Jahresschlüssel:

01 = 1995
06 = 2000
11 = 2005
14 = 2008
15 = 2009
16 = 2010 u.s.w.

C.1 Allgemeines

In der Regelausführung darf das Gerüstsystem als Arbeitsgerüst der Lastklassen ≤ 3 mit der Systembreite $b = 0,74$ m und mit Feldweiten $\lambda \leq 3,0$ m nach DIN EN 12811-1:2004-03 sowie als Fang- und Dachfanggerüst nach DIN 4420-1:2004-03 verwendet werden.

Die oberste horizontale Ebene (Gerüstlage) darf nicht höher als 24 m, zuzüglich Spindelauszuglänge (Unterkante Endplatte bis Oberkante Spindelmutter), über Geländeoberfläche liegen. Das Gerüstsystem ist in der Regelausführung für den Arbeitsbetrieb in einer Gerüstlage nach der Regelung von DIN EN 12811-1:2004-03, Abschnitt 6.2.9.2 vor "offener" Fassade mit einem Öffnungsanteil von 60 % und vor geschlossener Fassade bemessen. Bei der Ermittlung der Windlast ist ein Standzeitfaktor von $\chi = 0,7$, der eine maximale Standzeit von 2 Jahren voraussetzt, berücksichtigt worden. Die Bekleidung des Gerüsts mit Netzen oder Planen ist in der Regelausführung nicht nachgewiesen.

Ohne weitere Nachweise darf die Regelausführung nur verwendet werden, wenn in den Gerüstfeldern jeweils nur Lasten wirken, die nicht größer sind als die maßgebenden Verkehrslasten nach DIN EN 12811-1:2004-03, Tabelle 3.

Für die Regelausführung des Modulsystems "Ringscaff-V metrisch" ist folgende Bezeichnung nach DIN EN 12810-1:2004-03 zu verwenden:

Gerüst EN 12810 – 3D – SW06/300 – H2 – A – LA

C.2 Fang- und Dachfanggerüst

In der Regelausführung darf das Gerüstsystem als Fang- und Dachfanggerüst mit einer Fanglage der Klasse FL1 und als Dachfanggerüst mit Schutzwänden der Klasse SWD 1 nach DIN 4420-1:2004-03 verwendet werden.

Die Schutzwand ist gemäß Anlage D, Seite 6 an den äußeren Vertikalstielen in der obersten, verankerten Gerüstlage anzubauen, die durch einen zusätzlichen Ständer der Länge $\lambda \leq 2,00$ m verstärkt ist. Als Anschlussmittel sind 3 Doppelkeilkopfkupplung Anlage B, Seite 20 oder 3 Keilkopfkupplungen starr oder drehbar nach Anlage B, Seiten 93 oder 94 zu verwenden.

Das Schutznetz ist nach DIN EN 1263-1:2015-03 mit einer Maschenweite von 100 mm und einer Seilstärke von 5 mm auszuführen.

C.3 Bauteile

Die vorgesehenen Bauteile sind der Tabelle C.1 zu entnehmen. Außerdem dürfen für die horizontale Aussteifung der Überbrückungsträger auch Stahlrohre $\varnothing 48,3 \cdot 3,2$ mm und Kupplungen sowie für den Anschluss der Gerüsthalter und V-Halter an die Ständer Normalkupplungen nach DIN EN 12811-1:2004-03 verwendet werden.

C.4 Aussteifung

Zur horizontalen Aussteifung des Gerüsts sind in vertikalen Abständen von 2 m durchgehend Rohr-Auflage 0,74 m und jeweils zwei entsprechende Stahlböden 32 cm entsprechend Tabelle 12 und 13 dieser allgemeinen bauaufsichtlichen Zulassung einzubauen.

Bei einem Leitergang sind anstelle der Stahlböden 32 cm entweder O-Durchstiege mit Leiter nach Anlage B, Seite 18 oder Alu-Durchstiegstafeln mit Alu-Belag nach Anlage B, Seite 82 einzusetzen.

Die Stahlböden und Durchstiege sind durch Belagsicherungen gegen unbeabsichtigtes Ausheben zu sichern.

Zur Aussteifung der äußeren vertikalen Ebene sind Horizontalriegel als Geländerholme (1 m über Belagfläche) durchgehend in jedem Gerüstfeld ab der zweiten Gerüstlage zu verwenden.

Modulsystem "Ringscaff-V metrisch"	Anlage C, Seite 1
Regelausführung – Allgemeiner Teil	

elektronische Kopie der abz des dibt: z-8.22-911

Unmittelbar oberhalb der Gerüstspindeln sind Vertikal-Anfangsstücke einzubauen, die durch Längsriegel in der inneren und äußeren Ebene parallel zur Fassade sowie durch Querriegel senkrecht zur Fassade zu verbinden sind. Zusätzlich sind bei Verwendung von Innenkonsolen alle Ständerpaare rechtwinklig zur Fassade in Höhe der ersten Lochscheibe der Ständer durch einen zweiten Querriegel (Fußriegel) auszusteifen.

Die Ständerstöße sind in Höhe der Belagebene anzuordnen.

C.5 Verankerung

Die Verankerungen sind mit Gerüsthaltern nach Anlage B, Seite 24 oder 69 auszuführen.

Die Gerüsthalter sind als Ankerpaar im Winkel von 90° (V-Halter) oder als "kurze" Gerüsthalter nur am inneren Vertikalrahmenstiel mit Normkupplungen zu befestigen. Die V-Halter, mindestens einer je 5 Felder, dürfen nicht am Rand eines Gerüsts verwendet werden.

Die V-Halter und Gerüsthalter sind in unmittelbarer Nähe der von den Ständerrohren und Querriegeln gebildeten Knotenpunkte anzubringen.

Die in der Anlage D angegebenen Ankerkräfte sind mit den charakteristischen Werten der Einwirkungen ($\gamma_F = 1,0$) ermittelt. Für die Bemessung der Verankerung und die Weiterleitung der Lasten sind die angegebenen Werte mit dem jeweiligen Teilsicherheitsbeiwert γ_F (i.d.R. $\gamma_F = 1,5$) zu multiplizieren.

Jeder Ständerzug ist in vertikalen Abständen von 8 m zu verankern; die Verankerungen benachbarter Vertikalrahmenzüge sind dabei um den halben Abstand vertikal versetzt anzuordnen. Die Ständerzüge am Rand eines Gerüsts sowie die Ständerzüge beidseits des Aufstiegsfelds sind in vertikalen Abständen von 4 m zu verankern. Bei Verwendung einer Schutzwand ist jeder Ständerzug in der obersten Gerüstlage zu verankern.

C.6 Fundamentlasten

In Abhängigkeit der Ausführungsvariante müssen die in Anlage D angegebenen Ständer- bzw. Fundamentlasten in der Aufstellebene aufgenommen und weitergeleitet werden. Die Ständer- bzw. Fundamentlasten sind als charakteristische Werte angegeben. Die in der Anlage D angegebenen Fundamentlasten sind mit den charakteristischen Werten der Einwirkungen ($\gamma_F = 1,0$) ermittelt. Für den Nachweis der Weiterleitung der Lasten in die Aufstandsfläche sind die angegebenen Werte mit dem Teilsicherheitsbeiwert $\gamma_F = 1,5$ zu multiplizieren.

C.7 Überbrückung

Die Überbrückungsträger nach Anlage 16, 87 und 88 mit einer Durchgangsbreite bis einschließlich 6,0 m dürfen zur Überbrückung von Toreinfahrten o.ä. in Höhe der zweiten Ebene bei Wegfall der unter der Überbrückung befindlichen Gerüstlagen eingesetzt werden.

Die Überbrückungsträger sind im Auflagerbereich und in der Mitte zu verankern und zusätzlich durch einen Horizontalverband aus Rohren und Kupplungen auszusteifen (vgl. Anlage D, Seite 5).

C.8 Leitergang

Für einen inneren Leitergang sind O-Durchstiege mit Leiter nach Anlage B, Seite 18 oder Alu-Durchstiege mit Alu-Belag nach Anlage B, Seite 82 einzusetzen.

C.9 Verbreiterungskonsole

Auf der Innenseite des Gerüsts dürfen in allen Gerüstlagen O-Konsolen 0,39 m nach Anlage B, Seite 15 oder Konsolen 41 nach Anlage B, Seite 75 eingesetzt werden. Zwischen Haupt- und Konsolbelag sind O-Riegel (Längsriegel) einzubauen.

Tabelle C.1: Bauteile der Regelausführung

Bezeichnung	Anlage B, Seite
Anfangsstück - Ringscaff	9
Vertikalständer - Ringscaff	10
O-Riegel (Rohrriegel) – Ringscaff metrisch	11

Modulsystem "Ringscaff-V metrisch"

Regelausführung – Allgemeiner Teil

Anlage C,
 Seite 2

Tabelle C.1: (Fortsetzung)

Bezeichnung	Anlage B, Seite
O-Konsole 0,39m - Ringscaff	15
Gitterträger 6,0m - Ringscaff metrisch	16
O-Durchstieg mit Leiter - Ringscaff metrisch	18
Bordbrett - Ringscaff metrisch	19
Doppel Keilkopf	20
O-Stahlboden P25 (Clinch) - Ringscaff metrisch	21
O-Stahlboden P25 TS - Ringscaff metrisch	22
Fallstecker	23
Gerüsthalter	24
Fußspindel 0,60m	26
Fußspindel 0,78m	27
Gitterträgerkupplung	30
Vertikalstiele	45
Anfangsstiele	46
Anfangsstück	50
Gerüstspindel, starr	51
Horizontalriegel	57
Stahlboden 32, Rohr-Auflage	66
Gerüsthalter	69
Längsbordbrett SL-Ausführung	70
Querbordbrett SL-Ausführung	71
Bordbretthalter und -kupplung SL-Ausführung	72
Bordbrett für Rohr-Auflage	73
Bordbrettadapter	74
Konsole 41, Rohr-Auflage	75
Spaltenboden	80
Alu-Durchstiegstafel mit Alu-Belag, Rohr-Auflage	82
Leiter der Alu-Durchstiegtafeln	86
Gitterträger mit 4 Keilköpfen, RA 300, 400, 500	87
Gitterträger mit 4 Keilköpfen, RA 600	88
Gitterträger-Riegel Rohr-Auflage	90
Keilkopfkupplungen, starr	93
Keilkopfkupplung drehbar	94
Fallstecker	102

Modulsystem "Ringscaff-V metrisch"

Regelausführung – Allgemeiner Teil

Anlage C,
 Seite 3

Regelausführung: Variante 1: Ohne Innenkonsolen, Ohne Überbrückung
 unbedecktes Gerüst vor teilweise offener Fassade
 unbedecktes Gerüst vor geschlossener Fassade

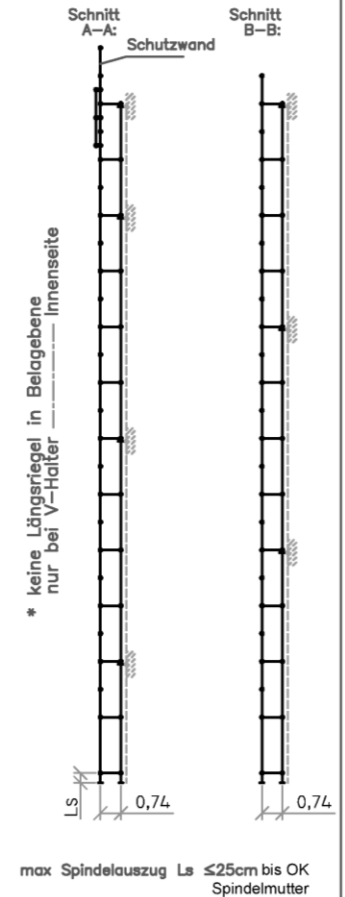
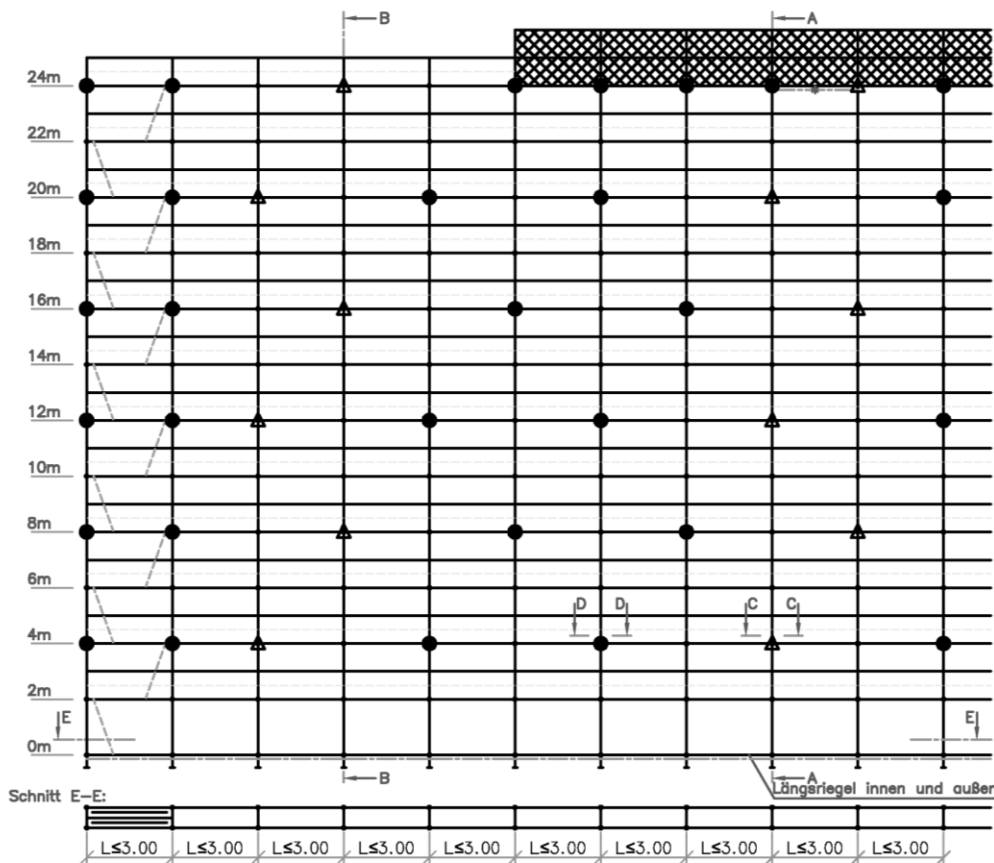

Randbedingungen:

- Feldlänge x-breite = 3.00m x 0.74m
- Belastung nach Lastklasse 3 der DIN EN12811-1 (2kN/m²)
- Verankerungen: 8.00m höhenversetztes Ankerraster mit mindestens einem V-Halter je 5 Felder
- Schutzwand: durchgehende Ankerreihe sowie zusätzlicher Längsriegel am V-Halter (Innenseite) in der schutzwand: Verstärkung des Vertikalstiels durch ein Gerüstrohr mit 3 Keilkopfkupplungen oder Vertikalstiel mit 3 Doppelkeilkopfkupplungen siehe Anlage D,S.06
- Geländerholm, Knieholm (Rohrriegel) nur dargestellt soweit statisch erforderlich

Max. Ständerbelastungen:

	ohne Schutzwand	mit Schutzwand
- Aussenständer: $F_{A,Ek}$	= 11,9kN	= 12,7kN
- Innenständer: $F_{I,Ek}$	= 9,1kN	= 9,1kN

Max. Ankerkräfte:

	teilw. offene Fassade	geschl. Fassade
- Gerüsthalter: $A_{L,Ek}$	= 4,0kN (3,8kN)	= 1,3kN (1,3kN)
- V-Halter: $A_{L,Ek}$ $A_{II,Ek}$	= 2,3kN (2,9kN)	= 2,3kN (2,9kN)

(Schutzwand in H=24.0m)

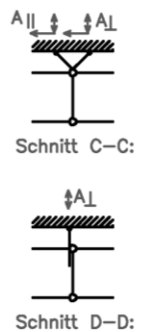

REGELAUFBau 24,0M (L-Feld max. 3,0M) OHNE INNENKONSOLEN

MODULSYSTEM RINGSCAFF-V-f

scafom-rux

Anlage D
 Seite 01

Regelausführung: Variante 2: Mit Innenkonsolen, Ohne Überbrückung
 unbekleidetes Gerüst vor teilweise offener Fassade
 unbekleidetes Gerüst vor geschlossener Fassade

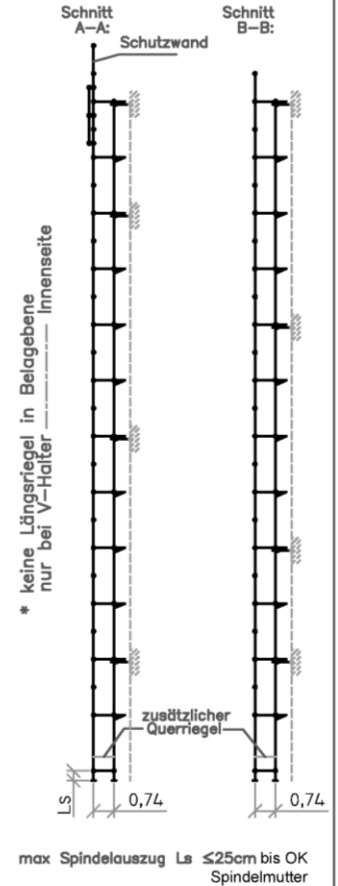
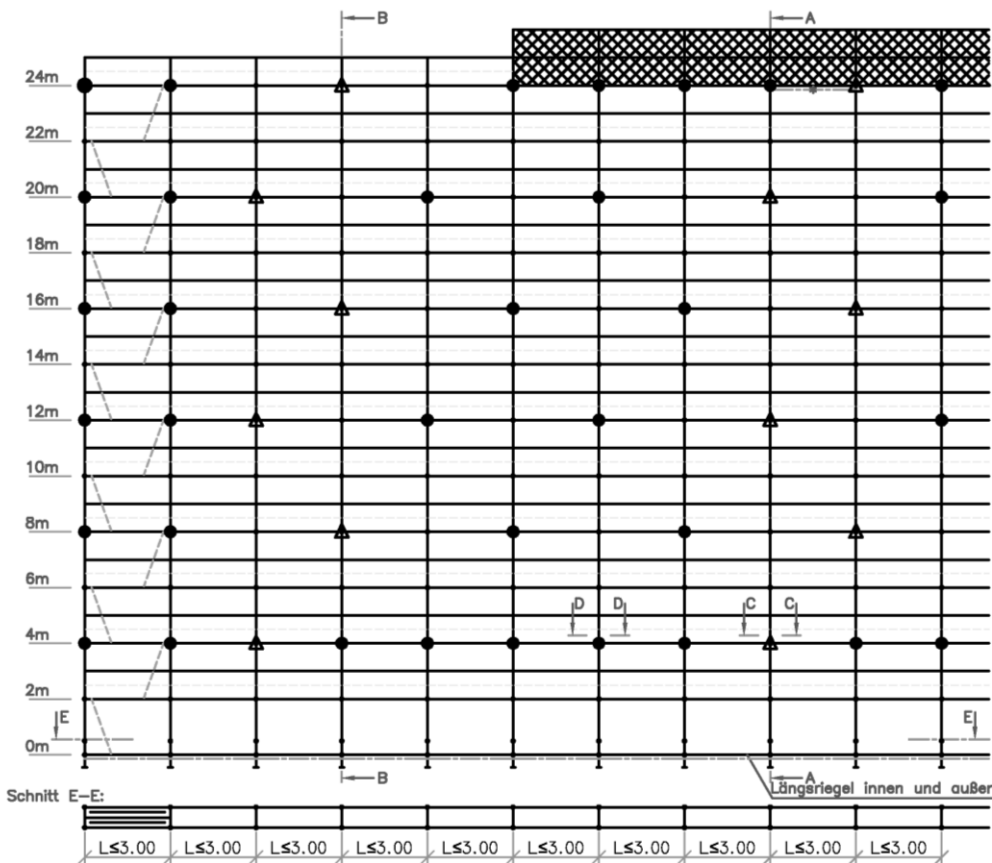

Randbedingungen:

- Feldlänge x-breite = 3.00m x 0.74m
- Belastung nach Lastklasse 3 der DIN EN12811-1 (2kN/m²)
- Verankerungen: 8.00m höhenversetztes Ankerraster mit mindestens einem V-Halter je 5 Felder, in 4.00m durchgehend verankert
- Schutzwand: durchgehende Ankerreihe sowie zusätzlicher Längsriegel am V-Halter (Innenseite) in der schutzwand: Verstärkung des Vertikalstiels durch ein Gerüstrohr mit 3 Keilkopfkupplungen oder Vertikalstiel mit 3 Doppelkeilkopfkupplungen siehe Anlage D,S.06
- Geländerholm, Knieholm (Rohrriegel) nur dargestellt soweit statisch erforderlich
- Längsriegel zwischen Haupt- und Konsolbelag

Max. Ständerbelastungen:	ohne Schutzwand	mit Schutzwand
- Aussenständer: $F_{A,Ek}$	= 11,9kN	= 12,7kN
- Innenständer: $F_{I,Ek}$	= 17,3kN	= 17,3kN

Max. Ankerkräfte:	teilw. offene Fassade	geschl. Fassade
- Gerüsthalter: $A_{T,Ek}$	= 4,0kN (3,8kN)	= 2,9kN (3,3kN)
- V-Halter: $A_{L,Ek}$ $A_{II,Ek}$	= 2,9kN (3,3kN)	= 2,9kN (3,3kN)

(Schutzwand in H=24.0m)

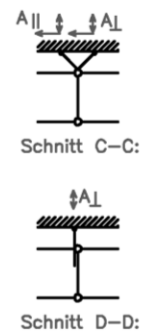

REGELAUFB AU 24,0M (L-Feld max. 3,0M) MIT INNENKONSOLE

MODULSYSTEM RINGSCAFF-V-f

scafom-rux

Anlage D
 Seite 02

Regelausführung: Variante 3: Ohne Innenkonsolen, Mit Überbrückung
 unbekleidetes Gerüst vor teilweise offener Fassade
 unbekleidetes Gerüst vor geschlossener Fassade

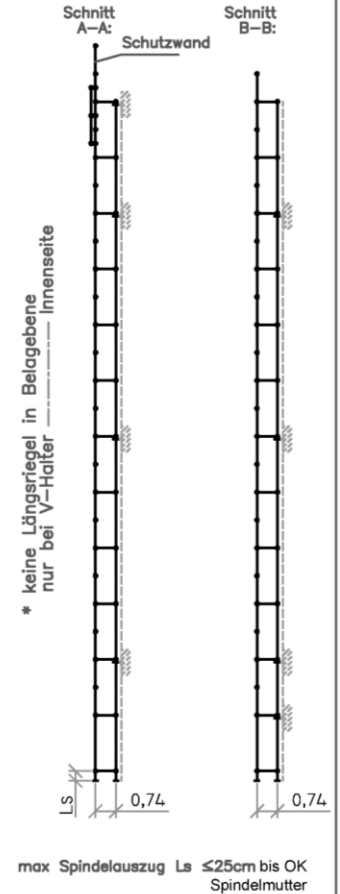
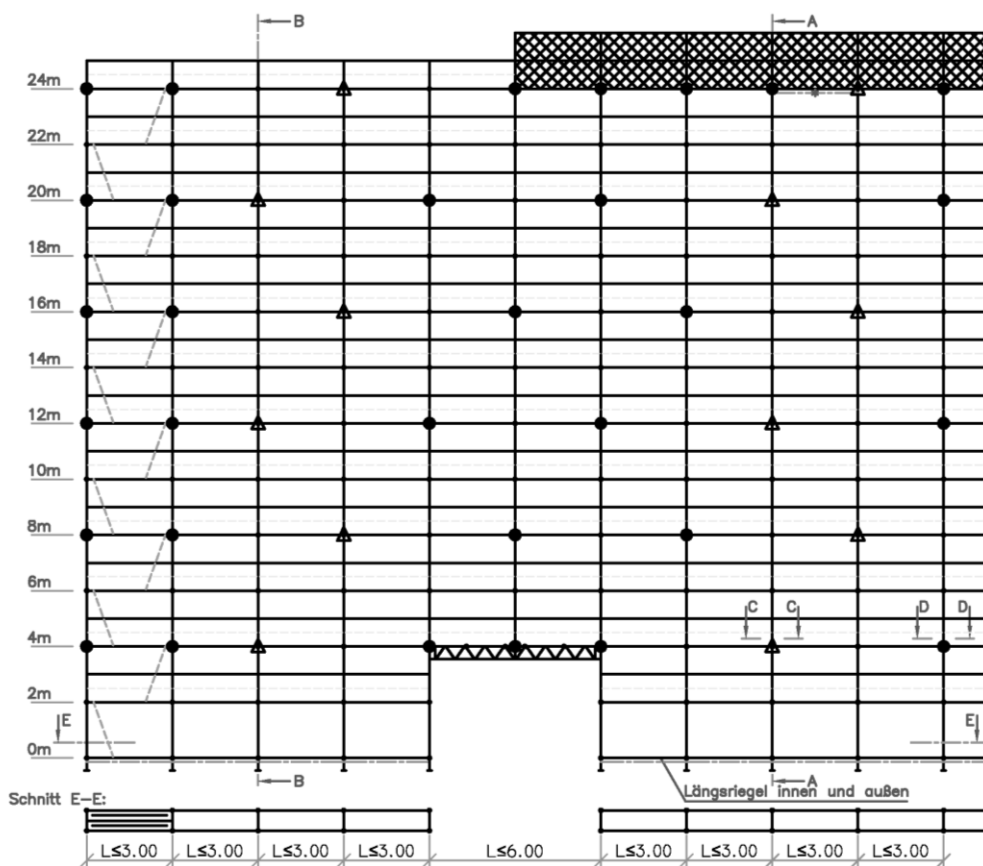

Randbedingungen:

- Feldlänge x-breite = 3.00m x 0.74m
- Belastung nach Lastklasse 3 der DIN EN12811-1 (2kN/m²)
- Verankerungen: 8.00m höhenversetztes Ankerraster mit mindestens einem V-Halter je 5 Felder
- Schutzwand: durchgehende Ankerreihe sowie zusätzlicher Längsriegel am V-Halter (Innenseite) in der schutzwand: Verstärkung des Vertikalstiels durch ein Gerüstrohr mit 3 Keilkopfkupplungen oder Vertikalstiel mit 3 Doppelkeilkopfkupplungen siehe Anlage D,S.06
- Geländerholm, Knieholm (Rohrriegel) nur dargestellt soweit statisch erforderlich
- Überbrückung: die Obergürte der Überbrückungsträger sind nach den Regelungen nach Anlage D, Seite 5 auszusteiern

Max. Ständerbelastungen:

	ohne Schutzwand	mit Schutzwand
- Aussenständer: $F_{A,Ek}$	=17,9kN	=19,1kN
- Innenständer: $F_{I,Ek}$	=13,7kN	=13,7kN

Max. Ankerkräfte:

	teilw. offene Fassade	geschl. Fassade
- Gerüsthalter: $A_{I,Ek}$	=4,0kN (3,8kN)	=1,3kN (1,3kN)
- V-Halter: $A_{I,Ek}$ $A_{II,Ek}$	=2,3kN (2,9kN)	=2,3kN (2,9kN)

(Schutzwand in H=24.0m)

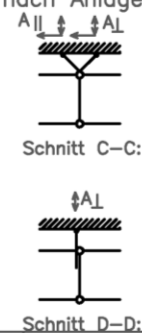

- = Gerüsthalter am Innenständer
- ▲ = V-Halter

REGELAUFBAU 24,0M (L-Feld max. 3,0M) OHNE INNENKONSOLEN

MODULSYSTEM RINGSCAFF-V-f

scafom-rux

Anlage D
 Seite 03

Regelausführung: Variante 4: Mit Innenkonsolen, Mit Überbrückung
 unbekleidetes Gerüst vor teilweise offener Fassade
 unbekleidetes Gerüst vor geschlossener Fassade

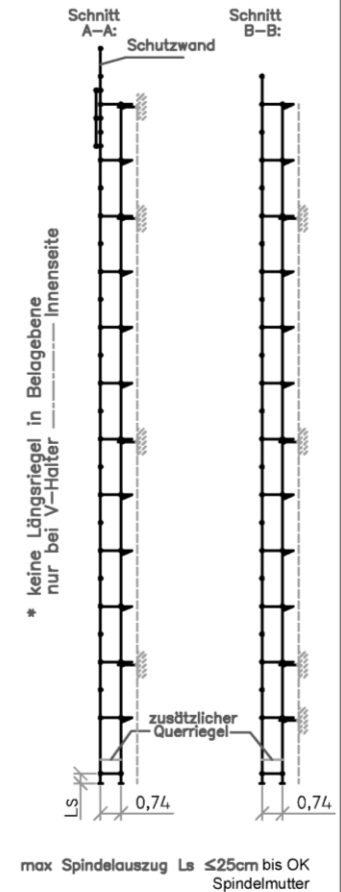
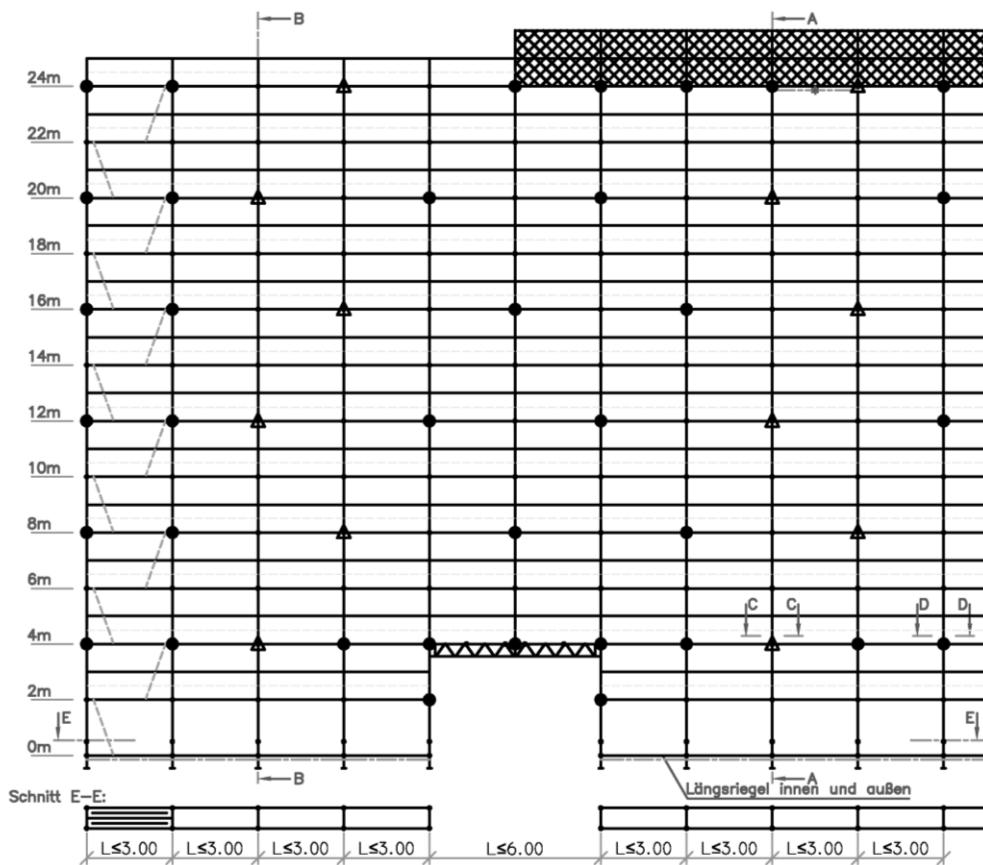

Randbedingungen:

- Feldlänge x-breite = 3.00m x 0.74m
- Belastung nach Lastklasse 3 der DIN EN12811-1 (2kN/m²)
- Verankerungen: 8.00m höhenversetztes Ankerraster mit mindestens einem V-Halter je 5 Felder, in 4.00m durchgehend verankert. Zusätzlich werden an den Steilen neben der Überbrückung in H = 2.00m Gerüsthälter eingebaut
- Schutzwand: durchgehende Ankerreihe sowie zusätzlicher Längsriegel am V-Halter (Innenseite) in der schutzwand: Verstärkung des Vertikalstiels durch ein Gerüstrohr mit 3 Keilkopfkupplungen oder Vertikalstiel mit 3 Doppelkeilkopfkupplungen siehe Anlage D,S.06
- Geländerholm, Knieholm (Rohrriegel) nur dargestellt soweit statisch erforderlich
- Überbrückung: die Obergurte der Überbrückungsträger sind nach den Regelungen nach Anlage D, Seite 5 auszusteifen
- Längsriegel zwischen Haupt- und Konsolbelag

Max. Ständerbelastungen: ohne Schutzwand mit Schutzwand

- Aussenständer: $F_{A,Ek}$ = 17,9kN = 19,1kN
- Innenständer: $F_{I,Ek}$ = 26,0kN = 26,0kN

Max. Ankerkräfte: teilw. offene Fassade geschl. Fassade

- Gerüsthälter: $A_{F,Ek}$ = 4,0kN (3,8kN) = 1,3kN (1,3kN)
- V-Halter: $A_{L,Ek}$ $A_{H,Ek}$ = 2,9kN (3,3kN) = 2,9kN (3,3kN)

(Schutzwand in H=24.0m)

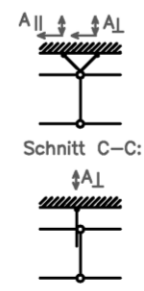

REGELAUFBAU 24,0M (L-Feld max. 3,0M) MIT INNENKONSOLE

MODULSYSTEM RINGSCAFF-V-f

scafom-rux

Anlage D
 Seite 04

Verankerung der Überbrückungsträger

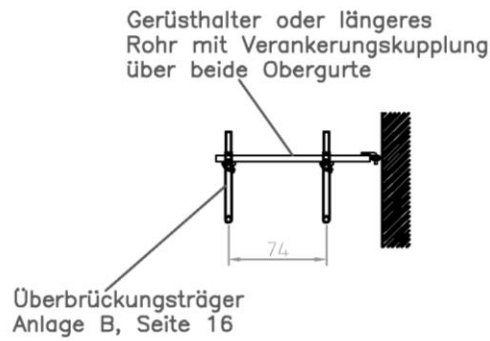

Aussteifung der Überbrückungsträger mit Horizontalverband

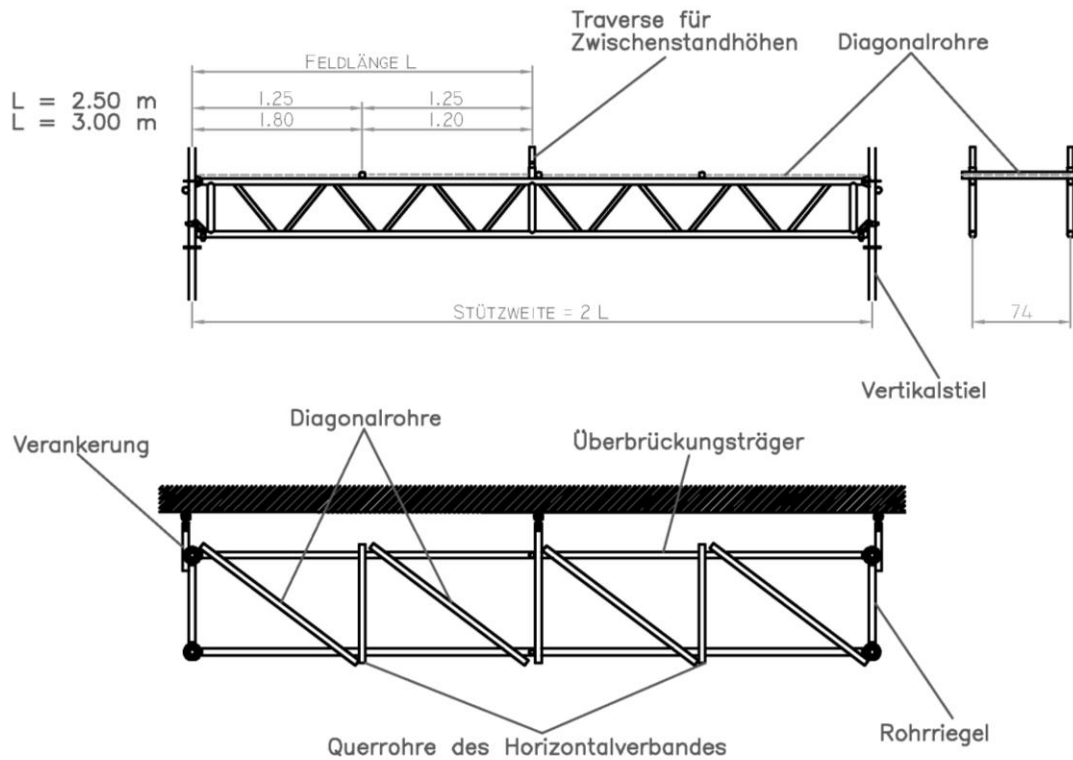

Anschluss
 Querrohre: Normalkupplungen 48
 Diagonalrohre: Drehkupplungen 48

elektronische Kopie der abZ des dibt: z-8.22-911

ÜBERBRÜCKUNGSTRÄGER - VERANKERUNG/ AUSSTEIFUNG OBERGURT

MODULSYSTEM RINGSCAFF-V METRISCH

scafom-rux

Anlage D
 Seite 05

Schutzwand: Option 1

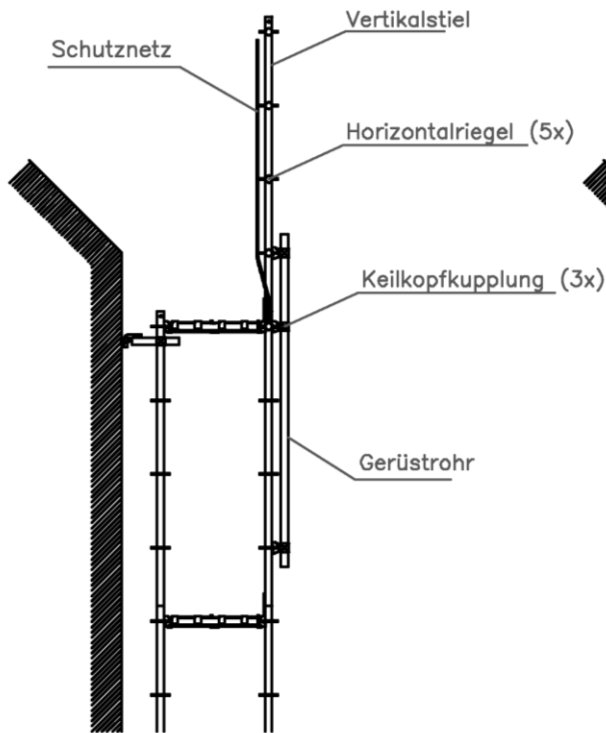

Schutznetz: DIN EN 1263-1,
 Maschenweiten 100mm

Schutzwand: Option 2

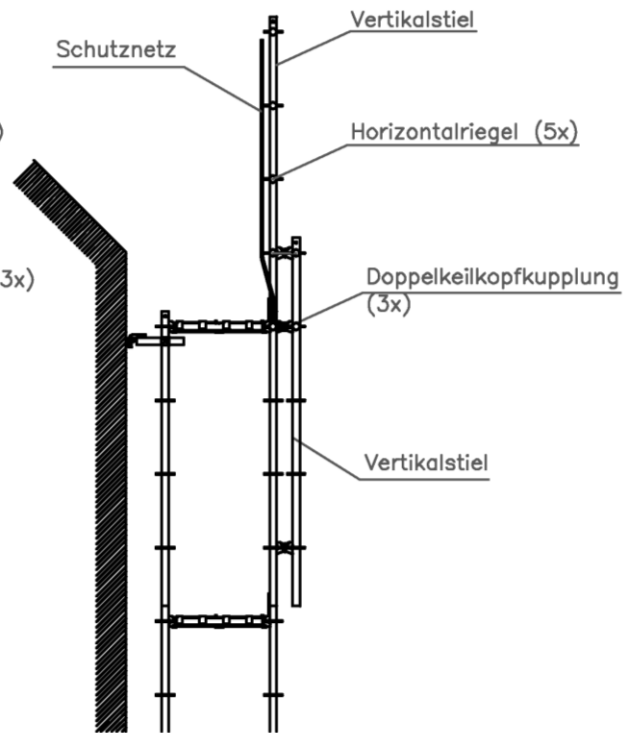

Schutznetz: DIN EN 1263-1,
 Maschenweiten 100mm

elektronische Kopie der abZ des dibt: z-8.22-911

AUSFÜHRUNGSDetails SCHUTZWAND

MODULSYSTEM RINGSCAFF-V METRISCH



Anlage D
 Seite 06