

**Allgemeine
bauaufsichtliche
Zulassung/
Allgemeine
Bauartgenehmigung**

**Zulassungsstelle für Bauprodukte und Bauarten
Bautechnisches Prüfamt**

Eine vom Bund und den Ländern
gemeinsam getragene Anstalt des öffentlichen Rechts
Mitglied der EOTA, der UEAtc und der WFTAO

Datum:

06.12.2019

Geschäftszeichen:

I 74-1.10.49-657/3

Nummer:

Z-10.49-657

Geltungsdauer

vom: **21. November 2019**

bis: **21. November 2024**

Antragsteller:

**Pflaum & Söhne
Bausysteme GmbH**
Ganglgutstraße 89
4050 TRAUN
ÖSTERREICH

Gegenstand dieses Bescheides:

**Sandwichelemente "Pflaum Feuerschutzpaneel FE" nach DIN EN 14509
mit Mineralwolle-Kernschicht für Außenwand- und Dachkonstruktionen;
Sandwichelement-Typen: "FER", "FE", "FEM" und "FEI"**

Der oben genannte Regelungsgegenstand wird hiermit allgemein bauaufsichtlich zugelassen und genehmigt.

Dieser Bescheid umfasst neun Seiten und fünf Anlagen mit zwölf Seiten.

Der Gegenstand ist erstmals am 18. August 2015 allgemein bauaufsichtlich zugelassen worden.

DIBt

I ALLGEMEINE BESTIMMUNGEN

- 1 Mit diesem Bescheid ist die Verwendbarkeit bzw. Anwendbarkeit des Regelungsgegenstandes im Sinne der Landesbauordnungen nachgewiesen.
- 2 Dieser Bescheid ersetzt nicht die für die Durchführung von Bauvorhaben gesetzlich vorgeschriebenen Genehmigungen, Zustimmungen und Bescheinigungen.
- 3 Dieser Bescheid wird unbeschadet der Rechte Dritter, insbesondere privater Schutzrechte, erteilt.
- 4 Dem Verwender bzw. Anwender des Regelungsgegenstandes sind, unbeschadet weiter gehender Regelungen in den "Besonderen Bestimmungen", Kopien dieses Bescheides zur Verfügung zu stellen. Zudem ist der Verwender bzw. Anwender des Regelungsgegenstandes darauf hinzuweisen, dass dieser Bescheid an der Verwendungs- bzw. Anwendungsstelle vorliegen muss. Auf Anforderung sind den beteiligten Behörden ebenfalls Kopien zur Verfügung zu stellen.
- 5 Dieser Bescheid darf nur vollständig vervielfältigt werden. Eine auszugsweise Veröffentlichung bedarf der Zustimmung des Deutschen Instituts für Bautechnik. Texte und Zeichnungen von Werbeschriften dürfen diesem Bescheid nicht widersprechen, Übersetzungen müssen den Hinweis "Vom Deutschen Institut für Bautechnik nicht geprüfte Übersetzung der deutschen Originalfassung" enthalten.
- 6 Dieser Bescheid wird widerruflich erteilt. Die Bestimmungen können nachträglich ergänzt und geändert werden, insbesondere, wenn neue technische Erkenntnisse dies erfordern.
- 7 Dieser Bescheid bezieht sich auf die von dem Antragsteller gemachten Angaben und vorgelegten Dokumente. Eine Änderung dieser Grundlagen wird von diesem Bescheid nicht erfasst und ist dem Deutschen Institut für Bautechnik unverzüglich offenzulegen.
- 8 Die von diesem Bescheid umfasste allgemeine Bauartgenehmigung gilt zugleich als allgemeine bauaufsichtliche Zulassung für die Bauart.

II BESONDERE BESTIMMUNGEN

1 Regelungsgegenstand und Verwendungs- bzw. Anwendungsbereich

1.1 Regelungsgegenstand

Die allgemeine Bauartgenehmigung erstreckt sich auf die Planung, Bemessung und Ausführung der Außenwand- und Dachkonstruktion aus den Sandwichelementen mit der Bezeichnung "Pflaum Feuerschutzpaneel FE" der Typen "FER", "FE", "FEM" und "FEI" mit CE-Kennzeichnung nach DIN EN 14509¹ und deren Verbindung mit der Unterkonstruktion.

Die Sandwichelemente bestehen aus einem Stützkern aus Mineralwolle zwischen Deckschichten aus Metall, die als ebene, quasi-ebene und profilierte Bleche aus Stahl verwendet werden. Sie werden in einer Baubreite bis 1200 mm und mit einer Elementdicke (Außenmaß) D von 70 mm bis 200 mm hergestellt.

Die allgemeine bauaufsichtliche Zulassung erstreckt sich auf den metallischen Lastverteiler aus verzinktem Stahl, der zur indirekten Befestigung des Sandwich-Wandelementes des Typs "FEI" an der Unterkonstruktion eingesetzt wird.

Die Verbindungselemente sind Schrauben, die ggf. in Kombination mit o. g. Lastverteilern zum Einsatz kommen.

1.2 Verwendungs- bzw. Anwendungsbereich

Die Sandwichelemente dürfen für wärmedämmende Außenwand- und Dachkonstruktionen angewendet werden.

Die Dachneigung muss mindestens 5 % ($\triangleq 3^\circ$) betragen.

Die Sandwichelemente dürfen nicht zur Aussteifung von Gebäuden, Gebäudeteilen (z. B. Pfetten, Sparren, Stützen) und baulichen Anlagen herangezogen werden. Nutzlasten sind nur in Form von Montage- und Reparaturlasten zulässig.

Die Verbindung der Sandwichelemente mit der Unterkonstruktion erfolgt in Form einer direkten Befestigung oder einer indirekten Befestigung (verdeckte Befestigung in den Längsfugen der Sandwichelemente).

2 Bestimmungen für die Bauprodukte

2.1 Eigenschaften und Zusammensetzung

2.1.1 Lastverteiler

Der Lastverteiler für die indirekte Befestigung des Wandelementes Typ "FEI" an der Unterkonstruktion muss aus verzinktem Stahl S280GD+Z275 mit der Werkstoff-Nr. 1.0244 gemäß DIN EN 10346² bestehen.

Die Abmessungen und Toleranzen müssen den Angaben der Anlage 4.2.2 entsprechen.

Für den Lastverteiler ist entsprechend der Korrosionsbelastung ein ausreichender Korrosionsschutz nach DIN EN 1090-2³ vorzusehen.

2.2 Herstellung und Kennzeichnung

2.2.1 Herstellung

Der Lastverteiler nach Abschnitt 2.1.1 ist werkseitig herzustellen.

| | | |
|---|-----------------------|---|
| 1 | DIN EN 14509:2013-12 | Selbsttragende Sandwich-Elemente mit beidseitigen Metalldeckschichten - Werkmäßig hergestellte Produkte - Spezifikationen |
| 2 | DIN EN 10346:2015-10 | Kontinuierlich schmelztauchveredelte Flacherzeugnisse aus Stahl zum Kaltumformen – Technische Lieferbedingungen |
| 3 | DIN EN 1090-2:2011-10 | Ausführung von Stahltragwerken und Aluminiumtragwerken – Teil 2: Technische Regeln für die Ausführung von Stahltragwerken |

2.2.2 Kennzeichnung

Der Lastverteiler nach Abschnitt 2.1.1 und/oder dessen Verpackung und/oder dessen Lieferschein müssen vom Hersteller mit dem Übereinstimmungszeichen (Ü-Zeichen) nach den Übereinstimmungszeichen-Verordnungen der Länder gekennzeichnet werden. Die Kennzeichnung darf nur erfolgen, wenn die Voraussetzungen nach Abschnitt 2.3 Übereinstimmungsbestätigung erfüllt sind.

2.3 Übereinstimmungsbestätigung**2.3.1 Allgemeines**

Die Bestätigung der Übereinstimmung des Lastverteilers nach Abschnitt 2.1.1 mit den Bestimmungen der von dem Bescheid erfassten allgemeinen bauaufsichtlichen Zulassung muss für jedes Herstellwerk mit einer Übereinstimmungserklärung des Herstellers auf der Grundlage einer Erstprüfung durch den Hersteller und einer werkseigenen Produktionskontrolle erfolgen. Die Übereinstimmungserklärung hat der Hersteller durch Kennzeichnung des Bauprodukts mit dem Übereinstimmungszeichen (Ü-Zeichen) unter Hinweis auf den Verwendungszweck abzugeben.

2.3.2 Werkseigene Produktionskontrolle

In jedem Herstellwerk ist eine werkseigene Produktionskontrolle einzurichten und durchzuführen. Unter werkseigener Produktionskontrolle wird die vom Hersteller vorzunehmende kontinuierliche Überwachung der Produktion verstanden, mit der dieser sicherstellt, dass die von ihm hergestellten Bauprodukte den Bestimmungen der von diesem Bescheid erfassten allgemeinen bauaufsichtlichen Zulassung entsprechen.

Die werkseigene Produktionskontrolle soll mindestens die im Folgenden aufgeführten Maßnahmen einschließen:

- **Eigenschaften des Ausgangsmaterials**

Das Material für die Herstellung des Lastverteilers ist einer Eingangskontrolle zu unterziehen. Hierzu ist durch Abnahmeprüfzeugnis 3.1 nach DIN EN 10204⁴ zu bestätigen, dass das gelieferte Material mit dem in Abschnitt 2.1.1 geforderten Material übereinstimmt.

- **Überprüfung der Geometrie und der Maße**

Der Hersteller des Lastverteilers muss die Einhaltung der in Abschnitt 2.1.1 geforderten Abmessungen kontrollieren (je Lieferung).

Die Ergebnisse der werkseigenen Produktionskontrolle sind aufzuzeichnen und auszuwerten. Die Aufzeichnungen müssen mindestens folgende Angaben enthalten:

- Bezeichnung des Bauprodukts bzw. des Ausgangsmaterials und der Bestandteile
- Art der Kontrolle oder Prüfung
- Datum der Herstellung und der Prüfung des Bauprodukts bzw. des Ausgangsmaterials oder der Bestandteile
- Ergebnis der Kontrollen und Prüfungen und, soweit zutreffend, Vergleich mit den Anforderungen
- Unterschrift des für die werkseigene Produktionskontrolle Verantwortlichen

Die Aufzeichnungen sind mindestens fünf Jahre aufzubewahren. Sie sind dem Deutschen Institut für Bautechnik und der zuständigen obersten Bauaufsichtsbehörde auf Verlangen vorzulegen.

4

DIN EN 10204:2005-01

Metallische Erzeugnisse Arten von Prüfbescheinigungen;
Deutsche Fassung EN 10204:2004

Bei ungenügendem Prüfergebnis sind vom Hersteller unverzüglich die erforderlichen Maßnahmen zur Abstellung des Mangels zu treffen. Bauprodukte, die den Anforderungen nicht entsprechen, sind so zu handhaben, dass Verwechslungen mit übereinstimmenden ausgeschlossen werden. Nach Abstellung des Mangels ist - soweit technisch möglich und zum Nachweis der Mängelbeseitigung erforderlich - die betreffende Prüfung unverzüglich zu wiederholen.

3 Bestimmungen für Planung, Bemessung und Ausführung

3.1 Planung

3.1.1 Allgemeines

Die Bauprodukte müssen den Besonderen Bestimmungen und den Anlagen dieses Bescheides sowie den beim Deutschen Institut für Bautechnik hinterlegten Angaben entsprechen.

Die Standsicherheit der Unterkonstruktion ist nicht Gegenstand dieses Bescheides und muss für jeden Einzelfall nachgewiesen werden.

3.1.2 Sandwichelemente

Die Sandwichelemente müssen die Bestimmungen der harmonisierten europäischen Norm DIN EN 14509 einhalten und CE-gekennzeichnet sein. Die Kennwerte nach Anlage 3.1 sind einzuhalten.

Für die Sandwichelemente ist die Klasse des Brandverhaltens nach DIN EN 13501-1⁵ der CE-Kennzeichnung bzw. der Leistungserklärung zu entnehmen. Die Klassifizierung des Brandverhaltens muss den Zusatz "für alle Endanwendungen" enthalten.

Der Kernwerkstoff der Sandwichelemente besteht aus Mineralwolle "Isover SP 60" der Fa. ISOVER SAINT GOBAIN oder gleichwertig.

3.1.3 Verbindungselemente

Für die direkte und indirekte Befestigung der Sandwichelemente an der Unterkonstruktion sind die in Anlage 2.1 dieses Bescheides angegebenen Schrauben zu verwenden.

3.1.4 Befestigung der Sandwichelemente an der Unterkonstruktion

Bei direkter Befestigung sind die Sandwichelemente je Auflager mit mindestens zwei Schrauben pro Element entsprechend den Anlagen 4.1 und 4.3 zu befestigen.

Bei indirekter Befestigung sind die Angaben nach Anlage 4.2.1 einzuhalten.

An Auflagern aus Stahl und Nadelholz sind die Sandwichbauteile mit den in Anlage 2.1 angegebenen Schrauben zu befestigen. An Auflagern aus Stahlbeton, Spannbeton oder Mauerwerk erfolgt die Befestigung in zwischen geschalteten Stahlteilen, die unter Beachtung der einschlägigen Zulassungen und Normen ausreichend verankert sein müssen.

Für e (Abstände der Schrauben untereinander) und e_R (Abstände der Schrauben zum Bauteilrand) sind die Angaben der Anlagen 4.1, 4.2.1 und 4.3 zu beachten.

Die Auflagerbreite darf folgende Werte nicht unterschreiten:

- Endauflager: 40 mm
- Zwischenaflager: 60 mm

⁵ DIN EN 13501-1:2010-01

Klassifizierung von Bauprodukten und Bauarten zu ihrem Brandverhalten
- Teil 1: Klassifizierung mit den Ergebnissen aus den Prüfungen zum Brandverhalten von Bauprodukten

3.2 Bemessung

3.2.1 Standsicherheitsnachweis

3.2.1.1 Nachweisführung

Die Standsicherheitsnachweise für den Grenzzustand der Tragfähigkeit und Gebrauchstauglichkeit der Sandwichelemente sowie ihrer Anschlüsse und Verbindungen an der Unterkonstruktion sind nach dem Teilsicherheitskonzept zu führen.

Der Nachweis der Sandwichelemente ist gemäß Abschnitten E.2, E.3.4, E.5 und E.7 der Norm DIN EN 14509 vorzunehmen; Abschnitte E.4 und E.6 kommen nicht zur Anwendung. Die Durchbiegungsbegrenzungen nach DIN EN 14509, Abschnitt E.5.4, sind einzuhalten. Die charakteristischen Werte für die Knitterspannungen sowie die zu berücksichtigenden Abminderungsfaktoren der Knitterspannungen in Abhängigkeit vom Deckschichttyp und von der Deckschichtdicke sind der Anlage 3.2 zu entnehmen.

Die in Anlage 3.2 aufgeführten Knitterspannungen für die äußeren Deckschichten am Zwischenaufleger (Deckschichttyp: "0", "03", "05", "07", "09", "010", "011", "VD", "LD2", "MD" und "WD") gelten nur bei Befestigung mit bis zu maximal fünf Schrauben pro Meter. Für mehr Schrauben pro Meter sind diese Knitterspannungen mit dem Faktor

$$k = (11 - n) / 6 \quad (n = \text{Anzahl der Schrauben pro Meter})$$

abzumindern.

Diese Festlegungen gelten, sofern in den folgenden Abschnitten nichts anderes bestimmt ist. Der Nachweis der Tragfähigkeit der Schrauben sowie der Schraubenkopfauslenkungen hat nach der in Anlage 2.1 aufgeführten allgemeinen bauaufsichtlichen Zulassung / allgemeinen Bauartgenehmigung bzw. ETA zu erfolgen, wobei die Einwirkungen und deren Kombinationen nach den Technischen Baubestimmungen⁶ zu ermitteln sind. Bei der Ermittlung der Einwirkungen für die Befestigungen darf bei durchlaufenden Sandwichelementen der Ansatz von Knittergelenken über den Innenstützen (Traglastverfahren nach DIN EN 14509, E.7.2.1 und E.7.2.3) nicht angesetzt werden (keine Kette von Einfeldelementen).

Für die Befestigung der Sandwichelemente an der Unterkonstruktion sind die charakteristischen Werte der Zugtragfähigkeit $N_{R,k}$ und $N_{RV,k}$ sowie die charakteristischen Werte der Querkrafttragfähigkeit $V_{R,k}$ gemäß den Anlagen 2.1 und 2.2 anzusetzen. Die Angaben der Anlagen 4.1 und 4.3 (für die direkte Befestigung) und der Anlagen 2.2 und 4.2.1 (für die indirekte Befestigung) sind einzuhalten.

Die Kombinationsbeiwerte ψ und die Teilsicherheitsbeiwerte γ_F sind den Technischen Baubestimmungen zu entnehmen.

Die materialbezogenen Sicherheitsbeiwerte γ_M sind in folgender Tabelle aufgeführt:

| Eigenschaften, für die γ_M gilt | Grenzzustand | |
|---|---------------|-----------------------|
| | Tragfähigkeit | Gebrauchstauglichkeit |
| Fließen einer Metalldeckschicht | 1,10 | 1,00 |
| Knittern einer Metalldeckschicht im Feld und an einem Zwischenaufleger (Interaktion mit der Auflagerreaktion) | 1,56 | 1,15 |
| Schubversagen des Kerns | 1,86 | 1,23 |
| Schubversagen einer profilierten Deckschicht | 1,10 | 1,00 |
| Druckversagen des Kerns | 1,58 | 1,16 |
| Aufnehmbare Auflagerkraft des Auflagers einer profilierten Deckschicht | 1,10 | 1,00 |
| Versagen der direkten oder indirekten Befestigungen | 1,33 | ---- |

6

Siehe: www.dibt.de: Technische Baubestimmungen

3.2.1.2 Einwirkungen

Die Lasten sind nach den Technischen Baubestimmungen anzusetzen.

Zusätzlich sind Temperaturdifferenzen zwischen den Deckschichten zu berücksichtigen.

Als maximale Temperaturdifferenz der gleichzeitig in beiden Deckschichten wirkenden Temperaturen ist für den Endzustand

$$\Delta T = T_1 - T_2$$

mit T_1 und T_2 gemäß wie folgt anzusetzen.

- Deckschichttemperatur der Innenseite T_2

Im Regelfall ist von $T_2 = 20\text{ °C}$ im Winter und von $T_2 = 25\text{ °C}$ im Sommer auszugehen; dies gilt für den Nachweis der Tragfähigkeit und Gebrauchstauglichkeit.

In besonderen Anwendungsfällen (z. B. Hallen mit Klimatisierung - wie Reifehallen, Kühlhäuser) ist T_2 entsprechend der Betriebstemperatur im Innenraum anzusetzen.

- Deckschichttemperatur der Außenseite T_1

Es ist von folgenden Werten für T_1 auszugehen:

| Jahreszeit | Sonnen-einstrahlung | Grenzzustand der Tragfähigkeit T_1 [°C] | Grenzzustand der Gebrauchstauglichkeit | | |
|--|---------------------|--|--|------------------------------|-------------------|
| | | | Farbgruppe* | R_G^{**} [%] | T_1 [°C] |
| Winter bei gleichzeitiger Schneelast | -- | -20 | alle | 90 - 8 | -20 |
| | -- | 0 | alle | 90 - 8 | 0 |
| Sommer | direkt | +80 | I II III | 90 - 75 74 - 40 39 - 8 | +55 +65 +80 |
| | indirekt*** | +40 | alle | 90 - 8 | +40 |
| <p>* I = sehr hell II = hell III = dunkel</p> <p>** R_G: Reflexionsgrad bezogen auf Bariumsulfat = 100 % (Die angegebenen Helligkeitswerte beziehen sich auf das Messverfahren nach Hunter-L·a·b.)</p> <p>*** Unter indirekter Sonneneinstrahlung auf die Wand wird der Fall einer vorgehängten, hinterlüfteten Fassade vor der Sandwichwand (wie z. B. oftmals bei Kühlhallen) verstanden.</p> | | | | | |

Die maximale Temperaturdifferenz ΔT der gleichzeitig in beiden Deckschichten wirkenden Temperaturen ist für den Montagezustand entsprechend den örtlichen Gegebenheiten ggf. zusätzlich nachzuweisen.

3.2.1.3 Beanspruchbarkeiten

Die charakteristischen Kennwerte der Beanspruchbarkeiten der Sandwichelemente und der Verbindungsmittel sind den Anlagen dieses Bescheides und der in Anlage 2.1 aufgeführten allgemeinen bauaufsichtlichen Zulassung / allgemeinen Bauartgenehmigung bzw. ETA zu entnehmen. Die in Abhängigkeit von der Unterkonstruktion ggf. vorzunehmende Reduzierung der Zugtragfähigkeit der Schrauben ist zu beachten.

3.2.2 Brandschutz

3.2.2.1 Brandverhalten

Für die Sandwichelemente ist die Klasse des Brandverhaltens nach DIN EN 13501-1 der CE-Kennzeichnung bzw. der Leistungserklärung zu entnehmen, wobei die Bedingungen "für alle Endanwendungen" gemäß DIN EN 14509 eingehalten sein müssen. Die bei der Erreichung der Brandklassifizierung angegebenen Einbau- und Befestigungsbedingungen sind zu beachten z. B. Fugenbänder und/oder Dichtungen.

3.2.2.2 Feuerwiderstand

Die Anwendung der Sandwichelemente nach Abschnitt 1 in Konstruktionen, an die Anforderungen hinsichtlich des Feuerwiderstandes gestellt werden, ist in diesem Bescheid nicht geregelt.

3.2.3 Wärmeschutz

Für den rechnerischen Nachweis des Wärmeschutzes gilt DIN 4108-2⁷.

Der Bemessungswert des Wärmedurchgangskoeffizienten der Sandwichelemente ist, ausgehend von dem im Rahmen der CE-Kennzeichnung deklarierten Wärmedurchgangskoeffizient U bzw. dem deklarierten Nennwert der Wärmeleitfähigkeit λ_D , entsprechend DIN 4108-4⁸, Tabelle 2, Zeile 5.14 zu ermitteln.

3.2.4 Schallschutz

Für die Anforderungen an den Schallschutz gilt DIN 4109-1⁹.

3.2.5 Korrosionsschutz

Entsprechend den Anwendungsbedingungen ist ein ausreichender Korrosionsschutz vorzusehen. Hierzu sind gegebenenfalls zusätzliche Maßnahmen erforderlich, die in jedem Einzelfall beurteilt werden müssen, wobei der Brandschutz zu beachten ist.

3.3 Ausführung

3.3.1 Anforderungen an den Antragsteller und die ausführende Firma

– Antragsteller

Der Antragsteller ist verpflichtet, die besonderen Bestimmungen dieses Bescheides und alle für eine einwandfreie Ausführung erforderlichen weiteren Einzelheiten den mit Entwurf und Ausführung der Wand- und Dachkonstruktion betrauten Personen zur Verfügung zu stellen.

– Ausführende Firma (Unternehmer)

Das Fachpersonal der ausführenden Firma hat sich über die besonderen Bestimmungen dieses Bescheides sowie über alle für eine einwandfreie Ausführung der Wand- und Dachkonstruktion erforderlichen Einzelheiten beim Antragsteller zu informieren.

Die ausführende Firma hat gemäß Anlage 5 die fachgerechte Ausführung gemäß den Bestimmungen dieses Bescheides zu bestätigen. Diese Bestätigung ist dem Bauherrn zu überreichen.

3.3.2 Montage der Sandwichelemente

Die Sandwichelemente dürfen nur von Firmen eingebaut werden, die die dazu erforderliche Erfahrung und Sachkenntnis haben. Dabei sind die Bestimmungen für die Planung und Bemessung (siehe Abschnitte 3.1 und 3.2) sowie die Herstellerangaben zu beachten.

Benachbarte Sandwichelemente müssen in der Längsfuge passgenau angeordnet werden.

Die Verbindungselemente sind so einzubringen, dass eine einwandfrei tragende und erforderlichenfalls dichtende Verbindung sichergestellt ist.

Der Witterung ausgesetzte Schrauben mit Unterlegscheibe und Elastomerdichtung sind von Hand oder mit einem Elektroschrauber mit jeweils entsprechend eingestelltem Tiefenanschlag einzuschrauben. Schlagschrauber sind nicht zu verwenden.

| | | |
|---|--------------------|--|
| 7 | DIN 4108-2:2013-02 | Wärmeschutz und Energie-Einsparung in Gebäuden - Teil 2: Mindestanforderungen an den Wärmeschutz |
| 8 | DIN 4108-4:2017-03 | Wärmeschutz und Energie-Einsparung in Gebäuden - Teil 4: Wärme- und feuchte-schutztechnische Bemessungswerte |
| 9 | DIN 4109-1 | Schallschutz im Hochbau - Teil 1: Mindestanforderungen |

Die Sandwichelemente sind so einzubauen und am Nachbarbauteil anzuschließen, dass Feuchtigkeit nicht durchdringen kann und Wärmebrücken vermieden werden. Diese Details sind im Einzelfall zu beurteilen.

Ggf. erforderliche Fugenbänder und Dichtungen sind bauseitig in die Fugen der Sandwichelemente einzulegen (Abschnitt 3.2.2.1 ist zu beachten).

Entsprechend den Anwendungsbedingungen sind die Detailausbildungen, insbesondere bei offenen Schnittkanten, so auszubilden, dass keine Beeinträchtigung durch z. B. Feuchtigkeit, Tierfraß oder Insektenbefall entsteht. Hierzu sind ggf. konstruktive Maßnahmen erforderlich, die in jedem Einzelfall beurteilt werden müssen, wobei der Brandschutz zu beachten ist.

4 Bestimmungen für Nutzung, Unterhaltung und Wartung

Dächer dürfen für übliche Erhaltungsmaßnahmen, Reparaturen, Reinigungsarbeiten und Zustandskontrollen nur von Einzelpersonen betreten werden. Dies gilt nur, sofern die Angaben in der CE-Kennzeichnung der Sandwichelemente zu Punkt- und Trittlasten dieses ermöglichen und ausreichend berücksichtigt werden.

Renée Kamanzi-Fechner
Referatsleiterin

Beglaubigt

Deckschichten nur Außenseite

Maßangaben in mm

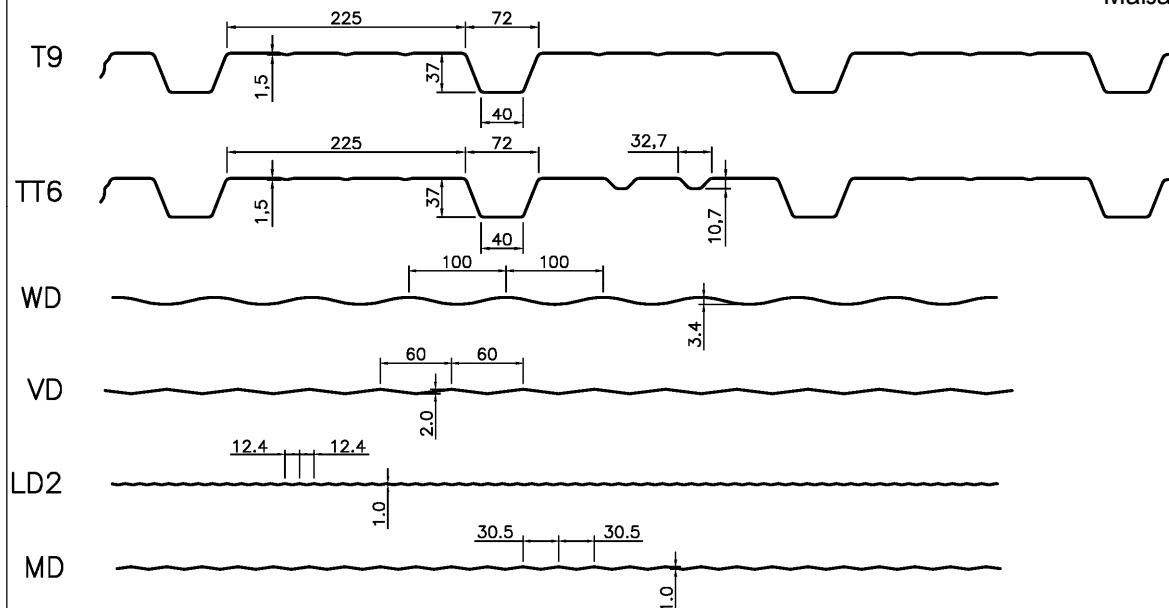

Deckschichten Außen- und Innenseite

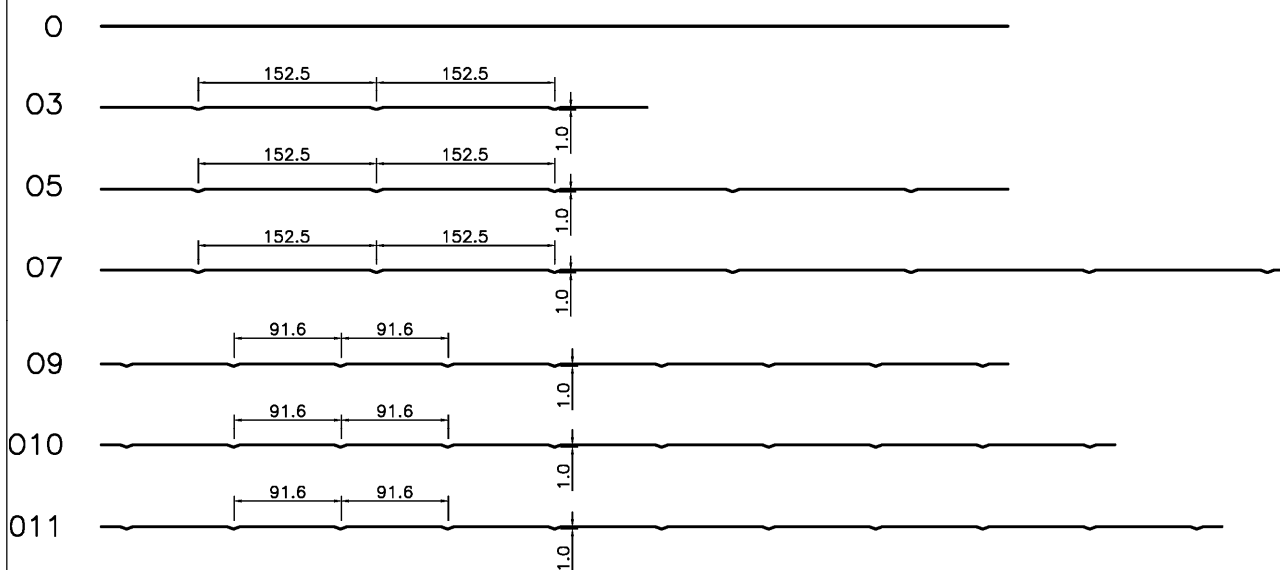

Deckschichten nur Innenseite

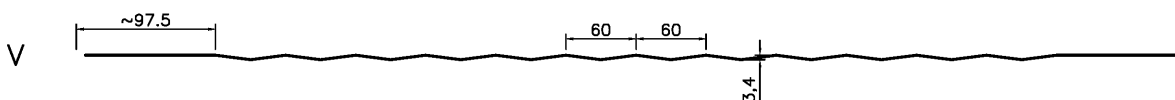

Blechkicken:

Nennblechkicken der Deckschichten t_{nom} (inkl. Zinkschichtdicke):

$t_{nom1} = 0,50\text{mm}; 0,55\text{mm}; 0,60\text{mm}; 0,63\text{mm}; 0,75\text{mm};$

$t_{nom1} = 0,88\text{mm}; 1,00\text{mm}$

$t_{nom2} = 0,40\text{mm}; 0,50\text{mm}; 0,55\text{mm}; 0,60\text{mm}; 0,63\text{mm}; 0,75\text{mm};$

$t_{nom2} = 0,88\text{mm}; 1,00\text{mm}$

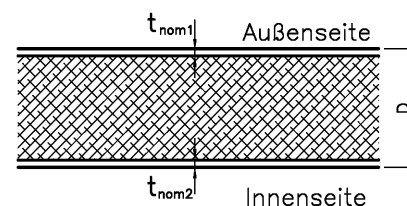

Sandwichelemente "Pflaum Feuerschutzpaneel FE" nach EN 14509 mit
Stahldeckschichten und einem Kernwerkstoff aus Mineralwolle

Deckschichten,
Abmessung, Geometrie und Profilierung

Anlage 1.1

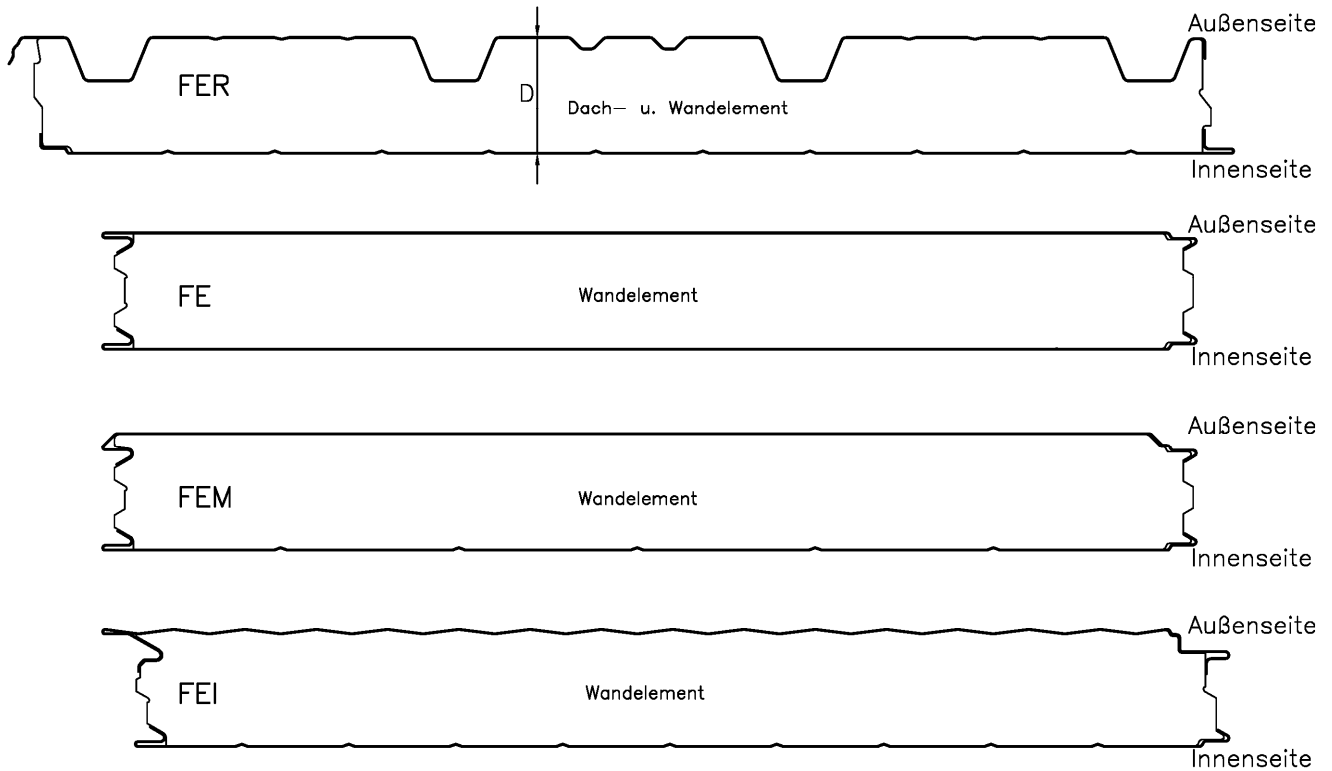

Bemaßung der Paneelfugen (in mm):

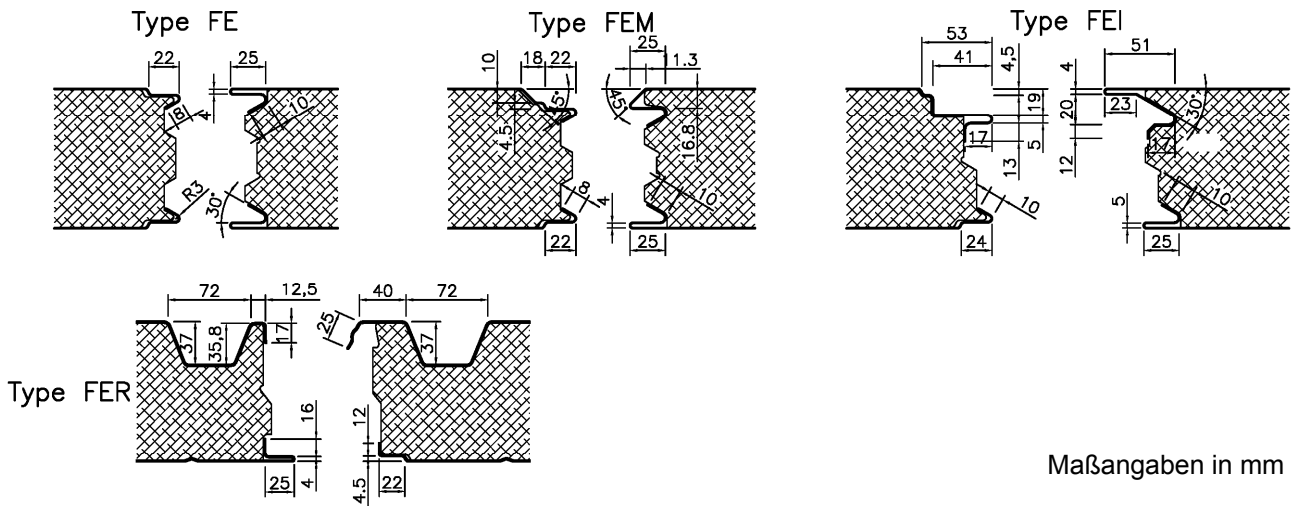

Maßangaben in mm

Elementdicke FE+FEM: D=70/80/100/120/140/150/160/180/200 mm
FEI: D=80/100/120/140/150/160/180/200 mm
FER: D=120/140/160/180/200 mm

Wandelemente, beliebige Kombinationen der Deckschichten außen und innen, wie auf Anlage 1.1
Dachelemente, außen T9 oder TT6, innen beliebige Kombinationen der Deckschichten auf Anlage 1.1

| | |
|--|------------|
| Sandwichelemente "Pflaum Feuerschutzpaneel FE" nach EN 14509 mit Stahldeckschichten und einem Kernwerkstoff aus Mineralwolle | Anlage 1.2 |
| Dach- und Wandelemente "FER" und Wandelemente "FE", "FEM" und "FEI", Geometrie und Abmessungen | |

Elektronische Kopie der abZ des DIBt: Z-10.49-657

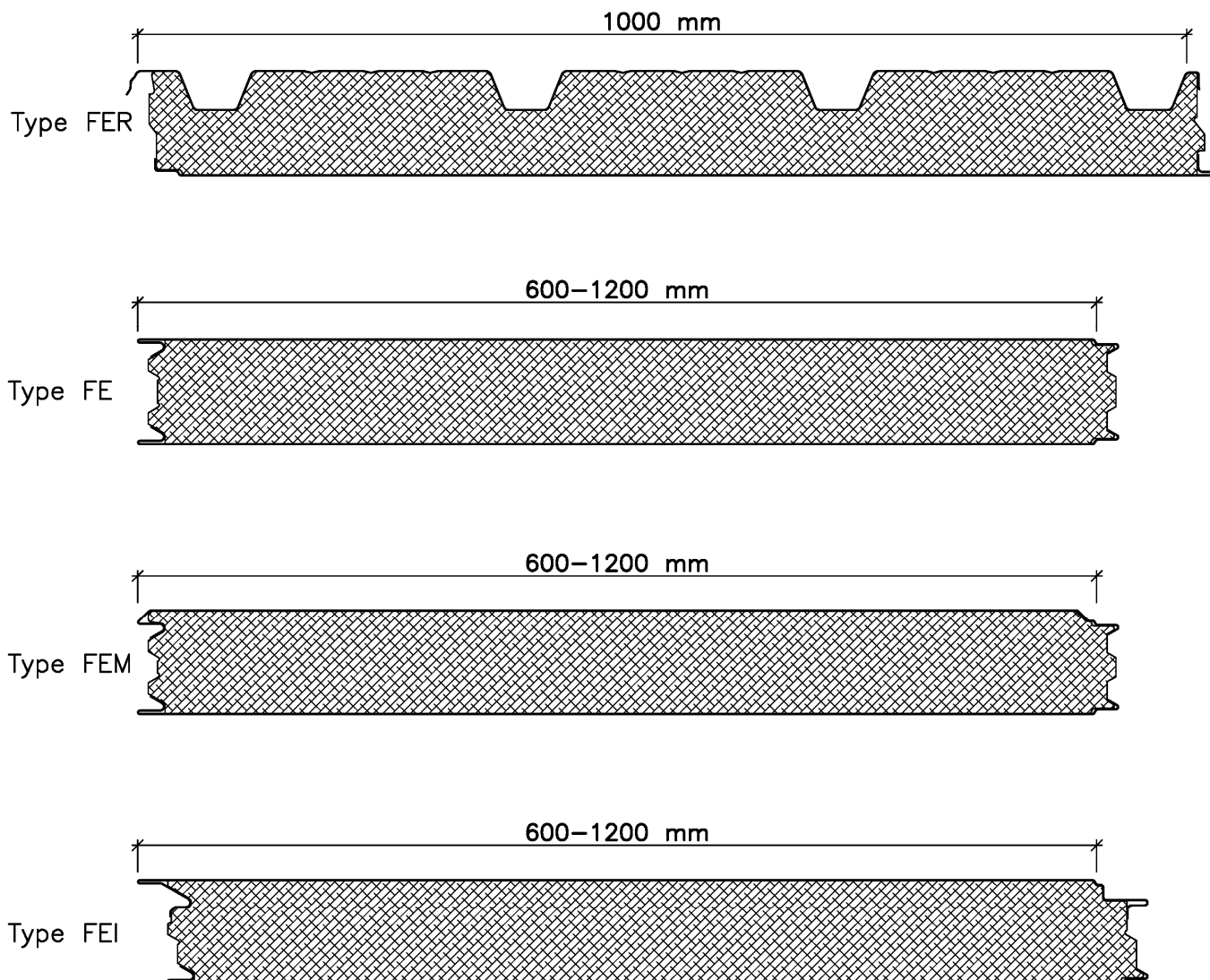

Maßangaben in mm

Sandwichelemente "Pflaum Feuerschutzpaneel FE" nach EN 14509 mit
 Stahldeckschichten und einem Kernwerkstoff aus Mineralwolle

Baubreiten der Dach- und Wandelemente

Anlage 1.3

1. Verbindungselemente: Schrauben

Für die Befestigung der Sandwichelemente an der Unterkonstruktion dürfen nur Schrauben nach der allgemeinen bauaufsichtlichen Zulassung / allgemeinen Bauartgenehmigung Nr. Z-14.4-407 oder der folgenden europäischen technischen Bewertungen verwendet werden (Ü- oder CE-gekennzeichnete Schrauben):

- ETA-13/0177 (EJOT Baubefestigungen GmbH)
- ETA-13/0179 (Hilti AG)
- ETA-13/0181 (Guntram End GmbH)
- ETA-13/0183 (SFS intec AG)
- ETA-13/0210 (Adolf Würth GmbH & Co.KG)

2. Charakteristische Werte der Zug- und Querkrafttragfähigkeit

2.1 Direkte, sichtbare Befestigung

Die charakteristischen Werte der **Zug- und Querkrafttragfähigkeit (N_{Rk} , V_{Rk})** der Schrauben sind der allgemeinen bauaufsichtlichen Zulassung / allgemeinen Bauartgenehmigung Nr. Z-14.4-407 oder den oben genannten europäischen technischen Bewertungen zu entnehmen.

Sandwichelemente "Pflaum Feuerschutzpaneel FE" nach DIN EN 14509 mit Mineralwolle-Kernschicht für Außenwand- und Dachkonstruktionen;

Verbindungselemente und Tragfähigkeiten

Anlage 2.1

2.2 Indirekte, verdeckte Befestigung des Wandelementes Type "FEI" (siehe Anlage 1.2)

mit $t_{nom2} \geq 0,50 \text{ mm}^*$)

mit Lastverteiler, 2 Schrauben und Unterlegscheiben

Die charakteristischen Werte der **Querkrafttragfähigkeit** (V_{RK}) der Schrauben sind der allgemeinen bauaufsichtlichen Zulassung / allgemeinen Bauartgenehmigung Nr. Z-14.4-407 oder den in Anlage 2.1 genannten europäischen technischen Bewertungen zu entnehmen.

Die charakteristischen Werte der **Zugtragfähigkeit** ($N_{RV,k}$) der Befestigung sind je Auflager der nachfolgenden Tabelle zu entnehmen:

| Befestigungs- elemente | Elementdicke D [mm] | Auflagerart | Abstand a [mm] der Schrauben vom Paneelrand (s. Anlage 4.2.2) | Zugtragfähigkeit $N_{RV,k}$ [kN] ¹⁾ |
|---|------------------------|------------------|--|---|
| Lastverteiler, befestigt mit 2 Schrauben ²⁾ und Unterlegscheiben | 80 | Endauflager | 26 ³⁾ | 1,00 |
| | | | 92 | 1,33 |
| | 200 | | 1,71 | |
| | Zwischenaufleger | ≥ 400 | 3,05 | |
| 200 | Endauflager | 26 ³⁾ | 0,95 | |
| | | 92 | 1,14 | |
| | | 200 | 1,96 | |
| Zwischenaufleger | ≥ 400 | 3,02 | | |

1) Zwischenwerte sind linear zu interpolieren.

2) 2 Schrauben $\varnothing 6,3 \text{ mm}$ und Unterlegscheiben $\varnothing 16 \text{ mm}$

3) und $\geq 3 d$ mit $d = \text{Schraubendurchmesser}$

*) Sandwichelemente mit $t_{nom2} < 0,5 \text{ mm}$ sind direkt zu befestigen

Diese Werte gelten für den Nachweis der Einleitung der Zugkräfte in die Schrauben (Überknöpfen).
Die Einleitung der Zugkräfte in die Unterkonstruktion ist gesondert nachzuweisen.

Fugenausbildung mit indirekter Befestigung gemäß Anlage 1.2 und 4.2.1.

Anordnung der Schrauben gemäß Anlage 4.2.1 und 4.2.2.

Darstellung des Lastverteilers: siehe Anlage 4.2.2.

Sandwichelemente "Pflaum Feuerschutzpaneel FE" nach DIN EN 14509 mit Mineralwolle-Kernschicht für Außenwand- und Dachkonstruktionen;

Tragfähigkeiten der indirekten, verdeckten Befestigung

Anlage 2.2

Von der CE-Kennzeichnung bzw. der Leistungserklärung einzuhaltende Werte

1. Stahldeckschicht

Dehngrenze ≥ 280 MPa

2. Kernwerkstoff

| | | | | |
|--------------------------|----------------------|------|------|------|
| Elementdicke $D^{1)}$ | [mm] | 70 | 120 | 200 |
| Rohdichte | [kg/m ³] | 101 | | |
| Schubmodul G_C | [MPa] | 4,7 | | |
| Schubfestigkeit f_{Cv} | [MPa] | | | |
| Kurzeit | | 0,03 | 0,03 | 0,02 |
| Langzeit | | - | 0,02 | 0,02 |
| Druckfestigkeit f_{Cc} | [MPa] | 0,05 | | |
| Zugfestigkeit f_{Ct} | [MPa] | 0,03 | | |
| Kriechfaktoren | | | | |
| $\Phi_{2.000}$ | [-] | - | 0,5 | |
| $\Phi_{100.000}$ | [-] | - | 0,7 | |

¹⁾ Zwischenwerte, bezogen auf D, sind linear zu interpolieren.

Sandwichelemente "Pflaum Feuerschutzpaneel FE" nach DIN EN 14509 mit Mineralwolle-Kernschicht für Außenwand- und Dachkonstruktionen;

Kennwerte

Anlage 3.1

Charakteristische Werte der Knitterspannungen $\sigma_{w,k}$

für äußere Deckschichten $t_{nom1} = 0,50\text{mm}$ bzw. $t_{nom1} = 0,55\text{mm}$

| Deckblechtyp (Anlage 1.1) | Elementdicke D [mm] | Knitterspannung [MPa] | | | |
|---|------------------------|-----------------------|----------------------------------|-----------------------------|---|
| | | im Feld | im Feld erhöhte Temperatur | am Zwischen- auflager | am Zwischen- auflager erhöhte Temperatur |
| 0, 03, 05, 07, 09, 010, 011, LD2, MD, ($t_{nom1}=0,50\text{mm}$) | 70 | 60 | 60 | 54 | 54 |
| | 120 | 79 | 79 | 63 | 63 |
| | 200 | 60 | 60 | 48 | 48 |
| VD, WD ($t_{nom1}=0,50\text{mm}$) | 70 | 87 | 87 | 78 | 78 |
| | 120 | 112 | 112 | 90 | 90 |
| | 200 | 86 | 86 | 69 | 69 |
| TT6, T9 ($t_{nom1}=0,55\text{mm}$) | 120 | 103 | 103 | 67 | 67 |
| | 200 | 103 | 103 | 67 | 67 |

Zwischenwerte, bezogen auf D, sind linear zu interpolieren.

für innere Deckschichten $t_{nom2} = 0,40\text{mm}$

| Deckblechtyp (Anlage 1.1) | Elementdicke D [mm] | Knitterspannung [MPa] | |
|--------------------------------------|------------------------|-----------------------|---------------------|
| | | im Feld | am Zwischenaufleger |
| 0, 03, 05, 07, 09, 010, 011, V | 70 | 60 | 54 |
| | 120 | 79 | 71 |
| | 200 | 60 | 54 |

Zwischenwerte, bezogen auf D, sind linear zu interpolieren.

Abminderungsfaktoren der Knitterspannungen der Deckschichten t_{nom} :

| Nenndicke Deckschicht | $\leq 0,50\text{mm}$ | 0,55mm | 0,60mm | 0,63mm | 0,75mm | 0,88mm | 1,00mm |
|---|--|--------|--------|--------|--------|--------|--------|
| Deckblechtyp (nach Anlage 1.1) | Abminderungsfaktoren der Knitterspannungen der Deckschichten | | | | | | |
| VD, WD | 1,00 | 0,93 | 0,88 | 0,85 | 0,75 | 0,67 | 0,61 |
| 0, 03, 05, 07, 09, 010, 011, V, LD2, MD, | 1,00 | | | | | | |
| TT6, TT9 | 1,00 | | | | | | |

Sandwichelemente "Pflaum Feuerschutzpaneel FE" nach EN 14509 mit
Stahldeckschichten und einem Kernwerkstoff aus Mineralwolle

Charakteristische Werte der Knitterspannungen

Anlage 3.2

Direkte, sichtbare Befestigung der Wandelemente "FE" und "FEM"

Abstände der Befestigung

FE
 Senkrecht zur Spannrichtung

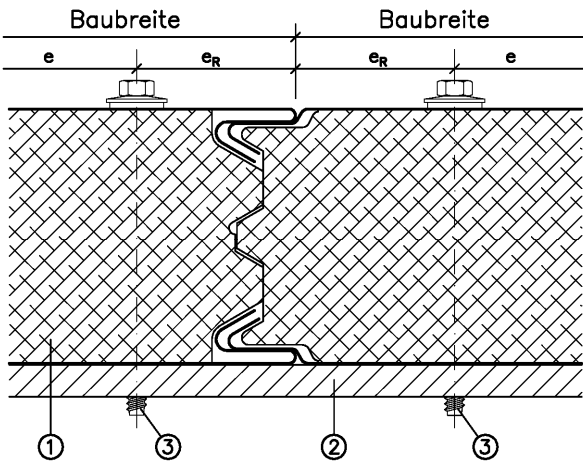

FEM
 Senkrecht zur Spannrichtung

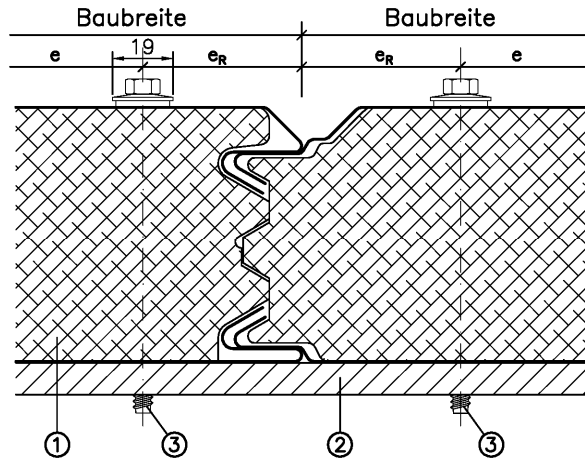

FE und FEM
 Parallel zur Spannrichtung

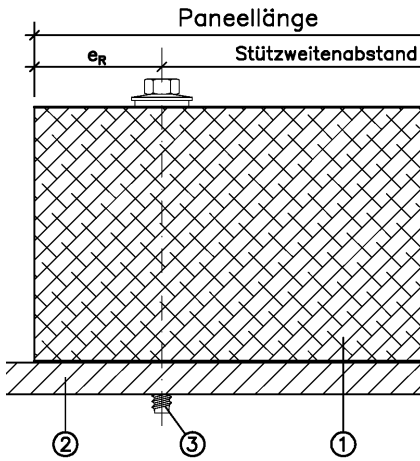

- (1) Sandwich-Wandelement
- (2) Auflager, Unterkonstruktion
- (3) Verbindungselement, Befestigungsschraube (gem. Anlage 2.1) mit Dichtscheibe \varnothing 19 mm

| Schraubenabstände | zueinander e | zum Paneelrand e_R |
|-----------------------------|--------------------|-----------------------------|
| Senkrecht zur Spannrichtung | ≥ 100 mm | ≥ 75 mm |
| parallel zur Spannrichtung | Stützweitenabstand | ≥ 20 mm und $\geq 3 d$ |
| d: Schraubendurchmesser | | |

Maßangaben in mm

Sandwichelemente "Pflaum Feuerschutzpaneel FE" nach EN 14509 mit Stahldeckschichten und einem Kernwerkstoff aus Mineralwolle

Direkte, sichtbare Befestigung der Wandelemente "FE" und "FEM"

Anlage 4.1

Indirekte, verdeckte Befestigung des Wandelementes "FEI"

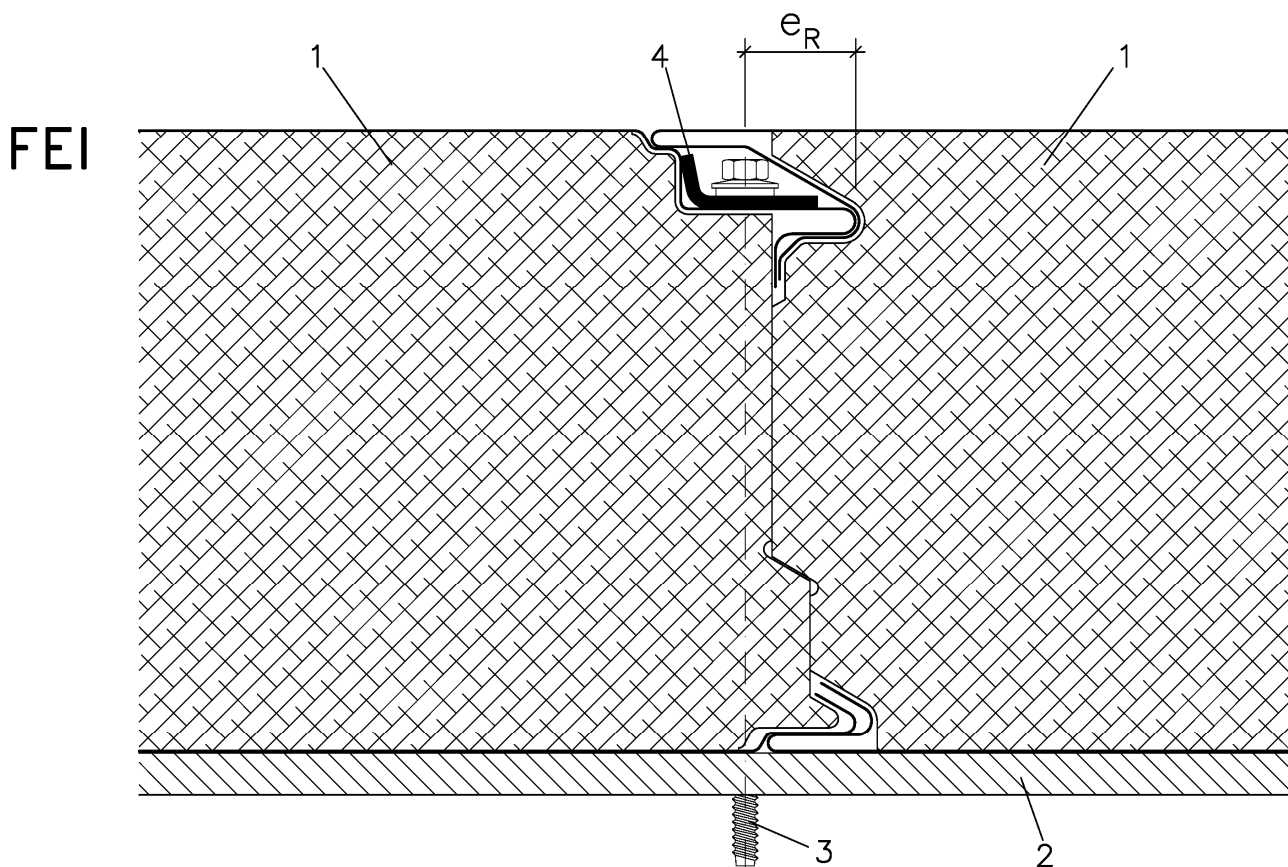

- (1) Sandwich-Wandelement
- (2) Auflager, Unterkonstruktion
- (3) Befestigungsschraube, Verbindungselement (gem. Anlage 2.1)
- (4) Lastverteiler: siehe Anlage 4.2.2 und Abschnitt 2.1.1

Die Befestigung muss den Angaben der Anlagen 2.2 und 4.2.2 entsprechen.

| Schraubenabstände | zueinander e | zum Paneelrand e_R / a |
|--|--------------------|--|
| Senkrecht zur Spannrichtung (siehe Darstellung) | Baubreite | $e_R = 26 \text{ mm}$ |
| Parallel zur Spannrichtung | Stützweitenabstand | am Tafelende $a \geq 26 \text{ mm}$ (siehe Anlage 2.2) |

Maßangaben in mm

Sandwichelemente "Pflaum Feuerschutzpaneel FE" nach EN 14509 mit
Stahldeckschichten und einem Kernwerkstoff aus Mineralwolle

Indirekte, verdeckte Befestigung des Wandelementes "FEI"

Anlage 4.2.1

Schraubenanordnung für indirekte, verdeckte Befestigung der Sandwich-Wandelemente "FEI"

Endauflager:

Schraubenabstand zum Paneelrand $a = 26 \text{ mm}$
und untereinander $e = 33 \text{ mm}$

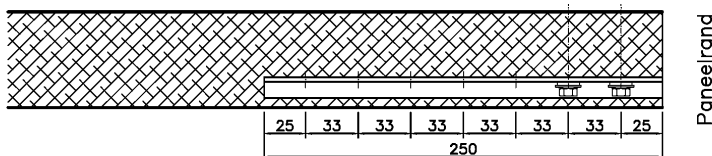

Schraubenabstand zum Paneelrand $a = 92 \text{ mm}$
und untereinander $e = 33 \text{ mm}$

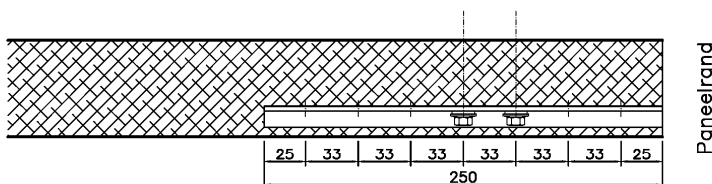

Schraubenabstand zum Paneelrand $a = 200 \text{ mm}$
und untereinander $e = 33 \text{ mm}$

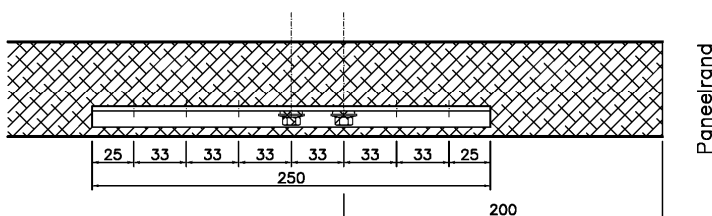

Zwischenaufleger:

Schraubenabstand zum Paneelrand $a \geq 400 \text{ mm}$
und untereinander $e = 33 \text{ mm}$

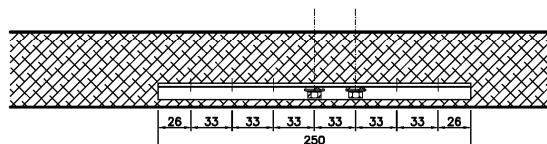

Lastverteiler:

$t = 3,0 \text{ mm} \pm 0,19 \text{ mm}$

Der Lastverteiler muss den Angaben des Abschnittes 2.1.1 entsprechen.

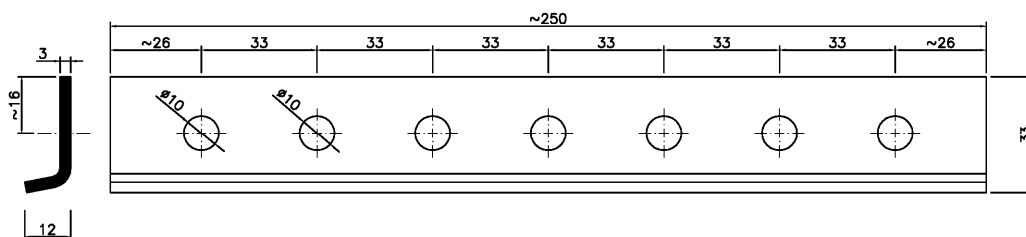

Maßangaben in mm

Sandwichelemente "Pflaum Feuerschutzpaneel FE" nach DIN EN 14509 mit Mineralwolle-Kernschicht für Außenwand- und Dachkonstruktionen;

Indirekte, verdeckte Befestigung des Wandelementes "FEI"
Und Lastverteiler

Anlage 4.2.2

Direkte, sichtbare Befestigung der Dach- und Wandelemente "FER"

Abstände der Befestigung

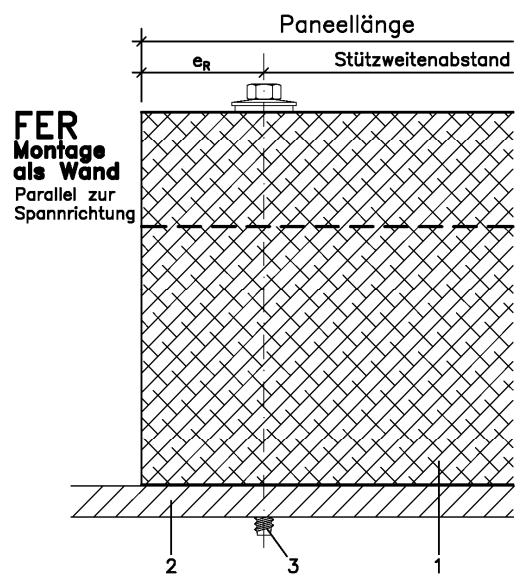
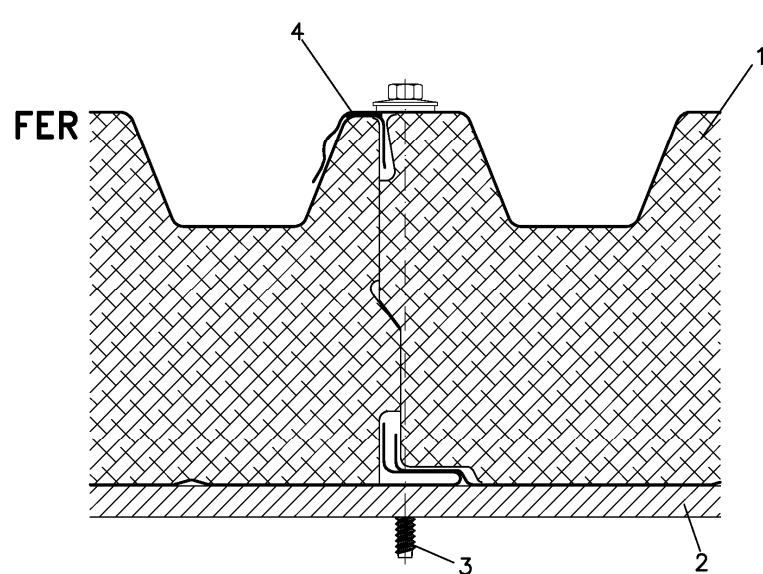
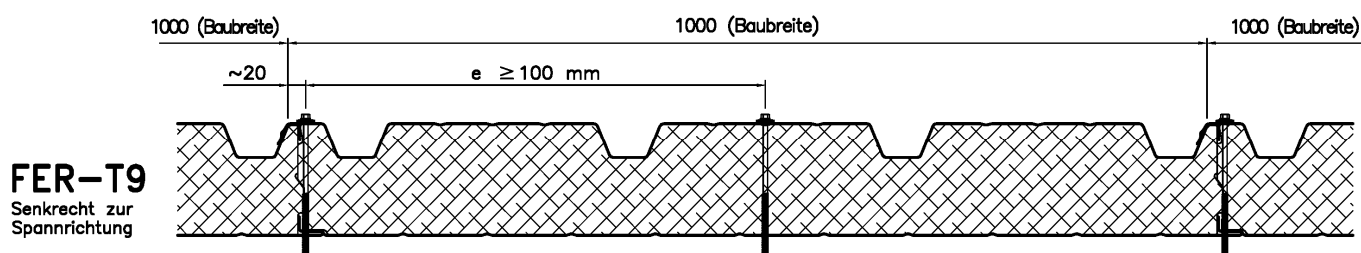
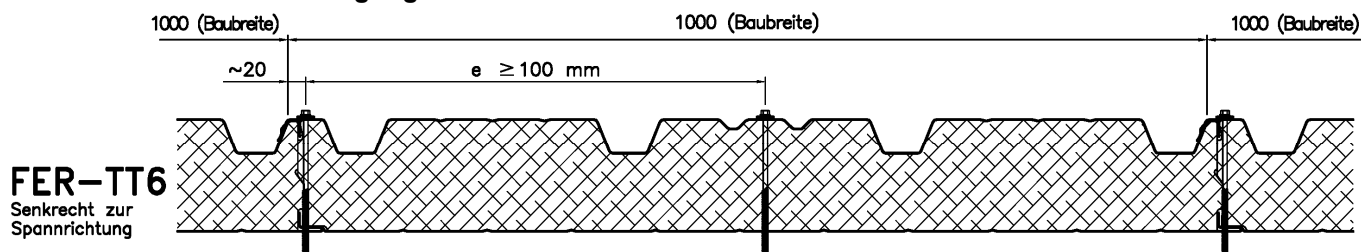

- (1) Dach- und Wandelement
- (2) Auflager, Unterkonstruktion
- (3) Verbindungselement, Befestigungsschraube (gem. Anlage 2.1)
- (4) Dichtungsband

Maßangaben in mm

| Schraubenabstände | zueinander e | zum Paneelrand e_R |
|-----------------------------|--------------------|-----------------------------|
| Senkrecht zur Spannrichtung | ≥ 100 mm | siehe Darstellung |
| Parallel zur Spannrichtung | Stützweitenabstand | ≥ 20 mm und $\geq 3 d$ |
| d: Schraubendurchmesser | | |

Sandwichelemente "Pflaum Feuerschutz-Paneel F" nach EN 14509 mit
Stahldeckschichten und einem Kernwerkstoff aus Mineralwolle

Direkte, sichtbare Befestigung der Dach- und Wandelemente "FER"

Anlage 4.3

Übereinstimmungsbestätigung

für das Bauvorhaben:

Ausführende Firma:

.....
 (Name)

.....
 (Straße, Nr.)

.....
 (Ort)

- a. Das Fachpersonal der ausführenden Firma hat die erforderliche Erfahrung im Umgang mit den eingebauten/einzubauenden Sandwichelementen. Es wurde über die Bestimmungen der sachgerechten Ausführung unterrichtet, z. B. durch Fachverbände. Die Unterweisung erfolgte durch:

.....

- b. Die einzubauenden/eingebauten Sandwichelemente und Verbindungselemente sind/waren gemäß den Bestimmungen nach den Abschnitten 2.1 und 3.1 dieser allgemeinen bauaufsichtlichen Zulassung / allgemeinen Bauartgenehmigung gekennzeichnet.
- c. Die einzubauenden/eingebauten Sandwichelemente und Verbindungselemente entsprechen den Bestimmungen dieser allgemeinen bauaufsichtlichen Zulassung / allgemeinen Bauartgenehmigung.
- d. Der Einbau der Sandwichelemente erfolgte nach den Bestimmungen dieser allgemeinen bauaufsichtlichen Zulassung / allgemeinen Bauartgenehmigung sowie den Vorgaben aus der statischen Berechnung.
- e. Eine Kopie dieser allgemeinen bauaufsichtlichen Zulassung / allgemeinen Bauartgenehmigung und der Leistungserklärung zu den Sandwichelementen, das original CE-Kennzeichen sowie die Begleitangaben zum CE-Kennzeichen wurden dem Bauherrn zur Aufnahme in die Bauakten übergeben.

.....
 (Datum)

.....
 (Unterschrift des Verantwortlichen der ausführenden Firma)

Empfangsbestätigung der Produktdokumentation:

.....
 (Datum)

.....
 (Unterschrift des Bauherrn oder seines Vertreters)

- Anlagen: - allgemeine bauaufsichtliche Zulassung / allgemeine Bauartgenehmigung
 - CE-Kennzeichen
 - Begleitangaben zum CE-Kennzeichen
 - Leistungserklärung

Sandwichelemente "Pflaum Feuerschutzpaneel FE" nach EN 14509 mit
 Stahldeckschichten und einem Kernwerkstoff aus Mineralwolle

Übereinstimmungsbestätigung

Anlage 5