

**Allgemeine  
bauaufsichtliche  
Zulassung/  
Allgemeine  
Bauartgenehmigung**

**Zulassungsstelle für Bauprodukte und Bauarten**

**Bautechnisches Prüfamt**

Eine vom Bund und den Ländern  
gemeinsam getragene Anstalt des öffentlichen Rechts

Mitglied der EOTA, der UEAtc und der WFTAO

Datum:

24.09.2019

Geschäftszeichen:

II 24-1.40.11-27/19

**Nummer:**

**Z-40.11-416**

**Geltungsdauer**

vom: **24. September 2019**

bis: **24. September 2024**

**Antragsteller:**

**Mertens Industrial Products**

Vaart 20

2310 Rijkevorsel

BELGIEN

**Gegenstand dieses Bescheides:**

**Doppelwandige Flachbodenbehälter aus GFK mit innerer Vlies- oder Chemieschutzschicht**

Der oben genannte Regelungsgegenstand wird hiermit allgemein bauaufsichtlich  
zugelassen/ genehmigt.

Dieser Bescheid umfasst zehn Seiten und sieben Anlagen mit 33 Seiten.

Der Gegenstand ist erstmals am 26. Juni 2009 allgemein bauaufsichtlich zugelassen worden.

## I ALLGEMEINE BESTIMMUNGEN

- 1 Mit diesem Bescheid ist die Verwendbarkeit bzw. Anwendbarkeit des Regelungsgegenstandes im Sinne der Landesbauordnungen nachgewiesen.
- 2 Dieser Bescheid ersetzt nicht die für die Durchführung von Bauvorhaben gesetzlich vorgeschriebenen Genehmigungen, Zustimmungen und Bescheinigungen.
- 3 Dieser Bescheid wird unbeschadet der Rechte Dritter, insbesondere privater Schutzrechte, erteilt.
- 4 Dem Verwender bzw. Anwender des Regelungsgegenstandes sind, unbeschadet weiter gehender Regelungen in den "Besonderen Bestimmungen", Kopien dieses Bescheides zur Verfügung zu stellen. Zudem ist der Verwender bzw. Anwender des Regelungsgegenstandes darauf hinzuweisen, dass dieser Bescheid an der Verwendungs- bzw. Anwen- dungsstelle vorliegen muss. Auf Anforderung sind den beteiligten Behörden ebenfalls Kopien zur Verfügung zu stellen.
- 5 Dieser Bescheid darf nur vollständig vervielfältigt werden. Eine auszugsweise Veröffentlichung bedarf der Zustimmung des Deutschen Instituts für Bautechnik. Texte und Zeichnungen von Werbeschriften dürfen diesem Bescheid nicht widersprechen, Übersetzungen müssen den Hinweis "Vom Deutschen Institut für Bautechnik nicht geprüfte Übersetzung der deutschen Originalfassung" enthalten.
- 6 Dieser Bescheid wird widerruflich erteilt. Die Bestimmungen können nachträglich ergänzt und geändert werden, insbesondere, wenn neue technische Erkenntnisse dies erfordern.
- 7 Dieser Bescheid bezieht sich auf die von dem Antragsteller gemachten Angaben und vorgelegten Dokumente. Eine Änderung dieser Grundlagen wird von diesem Bescheid nicht erfasst und ist dem Deutschen Institut für Bautechnik unverzüglich offenzulegen.
- 8 Die von diesem Bescheid umfasste allgemeine Bauartgenehmigung gilt zugleich als allge- meine bauaufsichtliche Zulassung für die Bauart.

## II BESONDERE BESTIMMUNGEN

### 1 Regelungsgegenstand und Verwendungs- bzw. Anwendungsbereich

(1) Gegenstand dieses Bescheids sind stehende zylindrische, doppelwandige Flachbodenbehälter aus textilglasverstärktem ungesättigten Polyesterharz bzw. Phenacrylatharz mit einer inneren Schutzschicht (Vliesschicht oder Chemieschutzschicht), deren Abmessungen innerhalb der nachfolgend angegebenen Grenzen liegen:

- Durchmesser  $D \leq 4,0 \text{ m}$ ,
- Höhe des Behälters  $H \leq 10,0 \text{ m}$ ,
- $H / D \leq 6$ .

Die Behälter sind in Anlage 1 dargestellt.

(2) Der Bescheid gilt für die Verwendung der Behälter in nicht durch Erdbeben gefährdeten Gebieten.

(3) Die Behälter dürfen in Gebäuden und im Freien aufgestellt werden, jedoch nicht in explosionsgefährdeten Bereichen der Zonen 0 und 1.

(4) Die Behälter dürfen zur drucklosen Lagerung von wassergefährdenden Flüssigkeiten mit einer Dichte  $\leq 1,2 \text{ g/cm}^3$  und mit einem Flammpunkt über  $100 \text{ °C}$  verwendet werden. Die maximale Betriebstemperatur darf bis zu  $60 \text{ °C}$  betragen, sofern in den Medienlisten nach Absatz (5) keine Einschränkungen der Temperatur vorgesehen sind.

(5) Flüssigkeiten nach Medienlisten 40-2.1.1, 40-2.1.2 und 40-2.1.3<sup>1</sup> erfordern keinen gesonderten Nachweis der Dichtheit und Beständigkeit des Behälterwerkstoffes.

(6) An den Überwachungsraum ist ein nach dem Unterdruckverfahren arbeitender Leckanzeiger anzuschließen, der spätestens bei einem im Überwachungsraum vorhandenen Unterdruck von 325 mbar Alarm auslöst.

(7) Dieser Bescheid berücksichtigt die wasserrechtlichen Anforderungen an den Regelungsgegenstand. Gemäß § 63 Abs. 4 Nr. 2 WHG<sup>2</sup> gilt der Regelungsgegenstand damit wasserrechtlich als geeignet.

(8) Dieser Bescheid wird unbeschadet der Bestimmungen und der Prüf- oder Genehmigungsvorbehalte anderer Rechtsbereiche erteilt.

(9) Die Geltungsdauer dieses Bescheids (siehe Seite 1) bezieht sich auf die Verwendung im Sinne von Einbau oder Aufstellung des Regelungsgegenstandes und nicht auf die Verwendung im Sinne der späteren Nutzung.

### 2 Bestimmungen für die Bauprodukte

#### 2.1 Allgemeines

Die Behälter und ihre Teile müssen den Abschnitten 1 und 2 der Besonderen Bestimmungen und den Anlagen dieses Bescheids sowie den beim Deutschen Institut für Bautechnik hinterlegten Angaben entsprechen.

<sup>1</sup> Medienlisten 40-2.1.1, 40-2.1.2 und 40-2.1.3, Positiv-Flüssigkeitslisten für Lamine aus glasfaserverstärkten Reaktionsharzen (UP-/PHA-Harze) mit innerer Vlies- bzw. Chemieschutzschicht; Ausgabe September 2018, erhältlich beim Deutschen Institut für Bautechnik (DIBt)

<sup>2</sup> Wasserhaushaltsgesetz vom 31. Juli 2009 (BGBl. I S. 2585), das zuletzt durch Artikel 1 des Gesetzes vom 18. Juli 2017 (BGBl. I S. 2771) geändert worden ist.

## 2.2 Eigenschaften und Zusammensetzung

### 2.2.1 Werkstoffe

Die zu verwendenden Werkstoffe sind in Anlage 3 aufgeführt. Das für die innere Schutzschicht verwendete Harz ist auch für die Herstellung des Überwachungsraumes einschließlich des Vorlaminates zu verwenden; das Traglaminat kann auch aus einem anderen Harz hergestellt werden (siehe auch Anlage 3).

### 2.2.2 Konstruktionsdetails

Konstruktionsdetails müssen den Anlagen 1.1 bis 1.11 entsprechen.

### 2.2.3 Standsicherheitsnachweis

(1) Die Behälter müssen Wanddicken aufweisen, die durch eine statische Berechnung nach der Berechnungsempfehlung 40-B1<sup>3</sup> ermittelt wurden. Dabei ist eine Betriebstemperatur von mindestens 30 °C zugrunde zu legen. Die mechanischen Werkstoffkennwerte und die entsprechenden Abminderungsfaktoren sind der Anlage 2 zu entnehmen. Vorlaminat, Abschlusslaminat, Chemieschutzschicht bzw. innere Vliesschicht und Oberflächenschicht nach Anlage 3 Abschnitt 2 gehören nicht zum tragenden Laminat.

(2) Sofern keine genauen Nachweise über die betriebsbedingten Über- und Unterdrücke geführt werden, sind sowohl kurzzeitig als auch langfristig folgende Werte für den statischen Nachweis anzusetzen:

$$p_{\text{Ük}} = p_{\text{Ü}} = 0,005 \text{ bar (Überdruck = resultierender Innendruck)}$$

$$p_{\text{Uk}} = p_{\text{U}} = 0,003 \text{ bar (Unterdruck = resultierender Außendruck)}$$

Die langfristig wirkenden Drücke sind nur dann anzusetzen, wenn sie auch wirken können.

(3) Stützen für flüssigkeitsführende Rohrleitungsteile müssen Wanddicken aufweisen, die mindestens der Nenndruckstufe PN 6 entsprechen; andere Stützen müssen mindestens der Nenndruckstufe PN 1 entsprechen.

(4) Im Falle der Installation einer Leiter und Bühne entsprechend Anlagen 1.5 und 1.6 sind die im Merkblatt nach Fußnote<sup>4</sup> genannten Einwirkungen, die von Leiter und Bühne, auf den Behälter übertragen werden, zu berücksichtigen.

(5) Die zulässigen Tragkräfte für die Befestigungspunkte für Leiter und Hebeösen sind in den Anlagen 1.5 und 1.7 angegeben.

(6) Sofern die Behälter nach Bauordnungsrecht nicht zu den genehmigungs-/verfahrensfreien baulichen Anlagen zählen, ist die Prüfpflicht/Bescheinigungspflicht nach § 66 Abs. 3 Satz 1 Nr. 2b MBO anhand des Kriterienkatalogs zu beurteilen. Hinweis: Die Behälter sind nach dem Kriterienkatalog prüf- bzw. bescheinigungspflichtig. Es wird empfohlen, Prüfer oder Prüfingenieure für Standsicherheit mit besonderen Kenntnissen im Kunststoffbau zu beauftragen, z. B.:

- Prüfamts für Standsicherheit der LGA in Nürnberg,
- Deutsches Institut für Bautechnik (für Typenprüfungen).

### 2.2.4 Brandverhalten

Der Werkstoff textilglasverstärktes Reaktionsharz ist in der zur Anwendung kommenden Dicke normal entflammbar (Klasse B2 nach DIN 4102-1<sup>5</sup>). Zur Widerstandsfähigkeit gegen Flammeneinwirkungen siehe Abschnitt 3.1 (2).

<sup>3</sup> Berechnungsempfehlung 40-B1: Berechnungsempfehlungen für stehende Behälter aus glasfaserverstärkten Kunststoffen: Ausgabe Februar 2016; erhältlich beim Deutschen Institut für Bautechnik (DIBt)

<sup>4</sup> Merkblatt "Bühnen-, Podest- und Leiterkonstruktionen auf Flachbodenbehältern aus Kunststoffen", Fassung 6.2.2017; LGA Nürnberg, Prüfamts für Baustatik

<sup>5</sup> DIN 4102-1:1998-05 Brandverhalten von Baustoffen und Bauteilen

**2.2.5 Nutzungssicherheit**

(1) Behälter mit einem Rauminhalt von mehr als 2000 l müssen mit einer Einsteigeöffnung ausgerüstet sein (siehe Anlage 1.9 Blatt 2), deren lichter Durchmesser mindestens 0,6 m beträgt. Der Durchmesser der Einsteigeöffnung muss jedoch mindestens 0,8 m betragen, sofern eine der folgenden Bedingungen erfüllt ist:

- Das Befahren des Behälters erfordert spezielle Schutz- oder Sicherheitseinrichtungen (Leiter, Schutzanzug, Atemgerät usw.),
- Die Stutzenhöhe der Einsteigeöffnung überschreitet einen Wert von 0,25 m.

Anforderungen aus anderen Rechtsbereichen bleiben hiervon unberührt.

(2) Behälter ohne Einsteigeöffnung müssen eine Besichtigungsöffnung mit einem lichten Durchmesser von mindestens 120 mm erhalten. Weitere Stutzen für Befüllung, Entleerung, Ent- und Belüftung usw. sind gemäß Anlagen 1.8, 1.9 Blatt 1 und 1.10 herzustellen.

(3) Bei Ausrüstung der Behälter mit Leiter und Bühne sind die hierfür gültigen Unfallverhütungsvorschriften (UVV) einzuhalten. Es ist darauf zu achten, dass die Metallkonstruktion keine unzulässigen Zwängungen auf das Bauteil ausübt. Die Verankerungspunkte am Behälter sind nach Anlage 1.5 und 1.6 auszuführen.

**2.3 Herstellung, Verpackung, Transport, Lagerung und Kennzeichnung****2.3.1 Herstellung**

(1) Die Herstellung muss nach der beim DIBt hinterlegten Herstellungsbeschreibung erfolgen.

(2) Außer der Herstellungsbeschreibung sind die Anforderungen nach Anlage 4 Abschnitt 1 einzuhalten.

(3) Die Behälter dürfen nur im Werk Rijkevorsele (Belgien) hergestellt werden.

**2.3.2 Verpackung, Transport, Lagerung**

Verpackung, Transport und Lagerung müssen gemäß Anlage 4 Abschnitt 2 erfolgen.

**2.3.3 Kennzeichnung**

(1) Die Behälter müssen vom Hersteller mit dem Übereinstimmungszeichen (Ü-Zeichen) nach den Übereinstimmungszeichen-Verordnungen der Länder gekennzeichnet werden. Die Kennzeichnung darf nur erfolgen, wenn die Voraussetzungen nach Abschnitt 2.4 erfüllt sind.

(2) Außerdem hat der Hersteller die Behälter gut sichtbar und dauerhaft mit folgenden Angaben zu kennzeichnen:

- Herstellungsnummer,
- Herstellungsjahr,
- Rauminhalt in m<sup>3</sup> bei zulässiger Füllhöhe (gemäß Abschnitt 4.1.5),
- zulässige Betriebstemperatur (bei nicht atmosphärischen Bedingungen),
- zulässiger Füllungsgrad oder Füllhöhe (entsprechend dem zulässigen Füllungsgrad),
- zulässige Volumenströme beim Befüllen und Entleeren,
- Hinweis auf drucklosen Betrieb,
- Art der inneren Schutzschicht,
- Außenaufstellung zulässig/nicht zulässig (entsprechend statischer Berechnung),

bei Außenaufstellung zusätzlich:

- Böengeschwindigkeitsdruck  $q$  [kN/m<sup>2</sup>] an der Oberkante des Behälters bzw. an der Öffnung der Entlüftungsleitung,
- charakteristischer Wert der Schneelast  $s_k$  [kN/m<sup>2</sup>] auf dem Boden.

(3) Der Behälterhersteller hat die Flansche der Anschlüsse für den Leckanzeiger dauerhaft und gut sichtbar wie folgt zu kennzeichnen:

- Flansch zum Anschluss der Messleitung mit "Messanschluss LAG" oder "Messen LAG"
- Flansch zum Anschluss der Saugleitung mit "Sauganschluss LAG" oder "Saugen LAG"

(4) Hinsichtlich der Kennzeichnung der Behälter durch den Betreiber siehe Abschnitt 4.1.5 (1).

## **2.4 Übereinstimmungsbestätigung**

### **2.4.1 Allgemeines**

(1) Die Bestätigung der Übereinstimmung der Behälter mit den Bestimmungen der von dem Bescheid erfassten allgemeinen bauaufsichtlichen Zulassung (Abschnitte 1 und 2) muss für jedes Herstellwerk mit einer Übereinstimmungserklärung des Herstellers auf der Grundlage einer werkseigenen Produktionskontrolle und eines Übereinstimmungszertifikates einer hierfür anerkannten Zertifizierungsstelle sowie einer regelmäßigen Fremdüberwachung einschließlich einer Erstprüfung der Behälter der Behälter durch eine anerkannte Überwachungsstelle nach Maßgabe der folgenden Bestimmungen erfolgen.

(2) Für die Erteilung des Übereinstimmungszertifikates und die Fremdüberwachung einschließlich der dabei durchzuführenden Produktprüfungen hat der Hersteller der Behälter eine hierfür anerkannte Zertifizierungsstelle sowie eine hierfür anerkannte Überwachungsstelle einzuschalten.

(3) Die Übereinstimmungserklärung hat der Hersteller durch Kennzeichnung der Bauprodukte mit dem Übereinstimmungszeichen (Ü-Zeichen) unter Hinweis auf den Verwendungszweck abzugeben.

(4) Dem Deutschen Institut für Bautechnik ist von der Zertifizierungsstelle eine Kopie des von ihr erteilten Übereinstimmungszertifikates zur Kenntnis zu geben.

(5) Dem Deutschen Institut für Bautechnik ist zusätzlich eine Kopie des Erstprüfberichts zur Kenntnis zu geben.

### **2.4.2 Werkseigene Produktionskontrolle**

(1) Im Herstellwerk ist eine werkseigene Produktionskontrolle einzurichten und durchzuführen. Unter werkseigener Produktionskontrolle wird die vom Hersteller vorzunehmende kontinuierliche Überwachung der Produktion verstanden, mit der dieser sicherstellt, dass die von ihm hergestellten Bauprodukte den Bestimmungen der von diesem Bescheid erfassten allgemeinen bauaufsichtlichen Zulassung (Abschnitte 1 und 2) entsprechen.

(2) Die werkseigene Produktionskontrolle muss mindestens die in Anlage 5.1 Abschnitt 1 aufgeführten Maßnahmen einschließen.

(3) Die Ergebnisse der werkseigenen Produktionskontrolle sind aufzuzeichnen und auszuwerten. Die Aufzeichnungen müssen mindestens folgende Angaben enthalten:

- Bezeichnung des Bauprodukts bzw. des Ausgangsmaterials und der Bestandteile,
- Art der Kontrolle oder Prüfung,
- Datum der Herstellung und der Prüfung des Bauprodukts bzw. des Ausgangsmaterials,
- Ergebnis der Kontrollen und Prüfungen und Vergleich mit den Anforderungen,
- Unterschrift des für die werkseigene Produktionskontrolle Verantwortlichen.

(4) Die Aufzeichnungen sind mindestens fünf Jahre aufzubewahren und der für die Fremdüberwachung eingeschalteten Überwachungsstelle vorzulegen. Sie sind dem Deutschen Institut für Bautechnik und der zuständigen obersten Bauaufsichtsbehörde auf Verlangen vorzulegen.

(5) Bei ungenügendem Prüfergebnis sind vom Hersteller unverzüglich die erforderlichen Maßnahmen zur Abstellung des Mangels zu treffen. Behälter, die den Anforderungen nicht entsprechen, sind so zu handhaben, dass Verwechslungen mit übereinstimmenden ausgeschlossen werden. Nach Abstellung des Mangels ist - soweit technisch möglich und zum Nachweis der Mängelbeseitigung erforderlich - die betreffende Prüfung unverzüglich zu wiederholen.

### **2.4.3 Fremdüberwachung**

(1) Im Herstellwerk sind das Werk und die werkseigene Produktionskontrolle durch eine Fremdüberwachung regelmäßig zu überprüfen, mindestens jedoch zweimal jährlich (siehe Anlage 5.1).

(2) Im Rahmen der Fremdüberwachung ist eine Erstprüfung der Behälter entsprechend Anlage 5.1, Abschnitt 2 (1), durchzuführen. Darüber hinaus können auch Proben für Stichprobenprüfungen entnommen werden. Die Probenahme und Prüfungen obliegen jeweils der anerkannten Überwachungsstelle.

(3) Die Ergebnisse der Zertifizierung und Fremdüberwachung sind mindestens fünf Jahre aufzubewahren. Sie sind von der Zertifizierungsstelle bzw. der Überwachungsstelle dem Deutschen Institut für Bautechnik sowie der zuständigen obersten Bauaufsichtsbehörde auf Verlangen vorzulegen.

## **3 Bestimmungen für Planung, Bemessung und Ausführung (Bauart)**

### **3.1 Planung und Bemessung**

(1) Die Bedingungen für die Aufstellung der Behälter sind den wasser-, arbeitsschutz- und baurechtlichen Vorschriften zu entnehmen. Es sind außerdem die Anforderungen gemäß Anlage 6 einzuhalten.

(2) Bei Festlegung der Aufstellbedingungen ist davon auszugehen, dass die Behälter nach diesem Bescheid dafür ausgelegt sind, einer Brandeinwirkung von 30 Minuten Dauer zu widerstehen, ohne undicht zu werden.

(3) Die Behälter sind gegen Beschädigungen durch anfahrende Fahrzeuge zu schützen, z. B. durch geschützte Aufstellung, einen Anfahrschutz oder durch Aufstellen in einem geeigneten Raum.

(4) Die Behälter dürfen unterhalb des zulässigen Flüssigkeitsspiegels keine die Doppelwandigkeit beeinträchtigende Stützen oder Durchtritte haben.

(5) Die Saugleitung für den Anschluss des Leckanzeigers ist bis zum Behältertiefpunkt zu führen (siehe Anlage 1.11 Blatt 2). Der Werkstoff der Saugleitung muss eine ausreichende chemische Beständigkeit gegenüber dem Lagermedium aufweisen.

(6) Die Anschlüsse für den Leckanzeiger sind entsprechend Anlage 1.11 auszuführen.

### **3.2 Ausführung**

(1) Bei der Aufstellung der Behälter ist Anlage 6 zu beachten.

(2) Die ausführende Firma hat die ordnungsgemäße Planung, Bemessung und Aufstellung gemäß den Bestimmungen der von diesem Bescheid erfassten Bauartgenehmigung (Abschnitte 1 und 3) mit einer Übereinstimmungserklärung zu bestätigen. Diese Bestätigung ist in jedem Einzelfall dem Betreiber vorzulegen und von ihm in die Bauakte aufzunehmen.

(3) Maßnahmen zur Beseitigung von Schäden sind im Einvernehmen mit einem für Kunststofffragen zuständigen Sachverständigen<sup>6</sup> zu treffen.

<sup>6</sup> Sachverständige von Zertifizierungs- und Überwachungsstellen nach Abschnitt 2.4.2 (2) sowie weitere Sachverständige, die auf Anfrage vom DIBt bestimmt werden

## 4 Bestimmungen für Nutzung, Unterhalt, Wartung und Prüfung (Bauart)

### 4.1 Nutzung

#### 4.1.1 Ausrüstung der Behälter

(1) Die Bedingungen für die Ausrüstung der Behälter sind den wasser-, bau- und arbeitschutzrechtlichen Vorschriften zu entnehmen.

(2) Die Behälter sind mit einem für den Anwendungsfall geeigneten Unterdruck-Leckanzeiger mit einem Mindest-Alarmunterdruckwert von 325 mbar auszurüsten.

(3) Der Einbau des Leckanzeigers hat nach Maßgabe der Regelungen für den Leckanzeiger zu erfolgen. Die Beständigkeit der Bauteile des Leckanzeigers, die mit dem Lagermedium in Berührung kommen können, muss sichergestellt sein.

#### 4.1.2 Lagerflüssigkeiten

(1) Die Behälter dürfen je nach Art der inneren Schutzschicht für Lagerflüssigkeiten gemäß Medienlisten 40-2.1.1 bis 40-2.1.3 des DIBt<sup>1</sup> verwendet werden. Ein Wechsel der Lagermedien bedarf der Zustimmung in Form einer gutachtlichen Stellungnahme eines vom DIBt zu bestimmenden Sachverständigen<sup>7</sup>. In der Regel sind dafür Innenbesichtigungen des Behälters erforderlich.

(2) Die Behälter dürfen auch zur Lagerung anderer Flüssigkeiten als nach den unter Absatz (1) genannten Medienlisten verwendet werden, wenn im Einzelfall durch Gutachten eines vom Deutschen Institut für Bautechnik zu bestimmenden Sachverständigen<sup>7</sup> nachgewiesen wird, dass die Abminderungsfaktoren  $A_{2B}$  und  $A_{2I}$  nicht größer als 1,4 sind, keine zusätzlichen Bestimmungen (z. B. von diesem Bescheid abweichende Prüfungen, Festlegungen zu reduzierter Gebrauchsdauer der Behälter) erforderlich sind<sup>8</sup> und dass die Flüssigkeiten nicht zur Dickflüssigkeit oder zu Feststoffausscheidung neigen. Im Gutachten enthaltene Auflagen sind einzuhalten.

(3) Vom Nachweis durch Gutachten nach Absatz 4.1.2 (2) sind ausgeschlossen:

- |  |  |
|--|--|
| a) Flüssigkeiten mit Flammpunkten $\leq 100$ °C                        |  |
| b) Explosive Flüssigkeiten   | (Klasse 1 nach GGVS <sup>9</sup> /GGVE <sup>10</sup> ) |
| c) Selbstentzündliche Flüssigkeiten                                    | (Klasse 4.2 nach GGVS/GGVE)                            |
| d) Flüssigkeiten, die in Berührung mit Wasser entzündliche Gase bilden | (Klasse 4.3 nach GGVS/GGVE)                            |
| e) Organische Peroxide   | (Klasse 5.2 nach GGVS/GGVE)                            |
| f) Ansteckungsgefährliche und ekelerregende Flüssigkeiten              | (Klasse 6.2 nach GGVS/GGVE)                            |
| g) Radioaktive Flüssigkeiten   | (Klasse 7 nach GGVS/GGVE)                              |
| h) Blausäure und Blausäurelösungen, Metallcarbonyle, Brom.             |  |

#### 4.1.3 Nutzbares Behältervolumen

Der zulässige Füllungsgrad von Behältern muss so bemessen sein, dass die Behälter nicht überlaufen. Überdrücke, welche die Dichtheit oder Standsicherheit der Behälter beeinträchtigen, dürfen nicht entstehen. Der zulässige Füllungsgrad der Behälter ist nach Maßgabe der Anlage 7 zu bestimmen. Die Überfüllsicherung ist dementsprechend einzurichten.

<sup>7</sup> Informationen sind beim DIBt erhältlich.

<sup>8</sup> Für die Lagerung von Medien mit Gutachten, die von Absatz 4.1.2 (2) abweichen, ist ein bauaufsichtlicher Verwendbarkeitsnachweis (z. B. Ergänzung des bestehenden Bescheids) erforderlich.

<sup>9</sup> GGVS Gefahrgutverordnung Straße

<sup>10</sup> GGVE Gefahrgutverordnung Eisenbahn



**4.1.4 Unterlagen**

Dem Betreiber der Anlage sind vom Hersteller der Behälter folgende Unterlagen auszuhändigen:

- Abdruck dieses Bescheids,
- Abdruck der statischen Berechnung,
- ggf. Abdruck des erforderlichen Prüfberichts zur statischen Berechnung,
- ggf. Abdruck des benötigten Gutachtens nach Abschnitt 4.1.2 (2),
- Abdruck der Regelungstexte des für den Verwendungszweck geeigneten Leckanzeigers.

**4.1.5 Betrieb**

(1) Der Betreiber hat vor Inbetriebnahme der Behälter an geeigneter Stelle ein Schild anzubringen, auf dem die gelagerte Flüssigkeit einschließlich ihrer Dichte und Konzentration angegeben ist. Bei der Lagerung von solchen Medien, bei denen wiederkehrende Prüfungen der Behälter gefordert werden, ist dies in der Kennzeichnung zu vermerken. Die Kennzeichnung nach anderen Rechtsbereichen bleibt unberührt.

(2) Wer eine Anlage befüllt oder entleert, hat diesen Vorgang zu überwachen und vor Beginn der Arbeiten die nachfolgenden Bestimmungen zu beachten.

(3) Vor dem Befüllen ist zu überprüfen, ob das einzulagernde Medium dem zulässigen Medium entspricht, wie viel Lagerflüssigkeit der Behälter aufnehmen kann und ob die Überfüllsicherung im ordnungsgemäßen Zustand ist.

(4) Die tatsächliche Betriebstemperatur der Lagerflüssigkeiten darf die Betriebstemperatur, für die der statische Nachweis geführt wurde, nicht überschreiten. Hierbei dürfen kurzzeitige Temperaturüberschreitungen um 10 K über die Betriebstemperatur (z. B. durch höhere Temperatur der Lagerflüssigkeiten beim Einfüllen) außer Betracht bleiben.

(5) Beim Befüllen darf kein unzulässiger Überdruck im Behälter auftreten. Der Füllvorgang ist ständig zu überwachen.

(6) Vom Betreiber der Anlage ist bei einer Alarmmeldung des Leckanzeigers unverzüglich ein Fachbetrieb zu benachrichtigen und mit der Feststellung der Ursache für die Alarmgabe und deren Beseitigung zu beauftragen. Wenn der Überwachungsraum Undichtheiten aufweist, muss der Behälter so schnell wie möglich entleert werden. Eine erneute Befüllung ist im Einvernehmen mit einem für Kunststofffragen zuständigen Sachverständigen<sup>6</sup> nach Schadenbeseitigung und einwandfreiem Betrieb des Leckanzeigers zulässig.

**4.2 Unterhalt, Wartung**

(1) Beim Instandhalten/Instandsetzen sind Werkstoffe zu verwenden, die in Anlage 3 angegeben sind und Fertigungsverfahren anzuwenden, die in der Herstellungsbeschreibung beschrieben sind.

(2) Maßnahmen zur Beseitigung von Schäden sind im Einvernehmen mit einem für Kunststofffragen zuständigen Sachverständigen<sup>6</sup> zu klären.

(3) Die Reinigung des Innern von Behältern aus Produktionsgründen oder für eine Inspektion ist unter Beachtung der folgenden Punkte vorzunehmen:

- Behälter restlos leeren.
- Bei wasserlöslichen oder mit Wasser emulgierbaren Flüssigkeiten mit Wasser abspritzen. Bei eventuellen Ablagerungen Behälter mit bis zu 10 K über der zulässigen Betriebstemperatur warmem Wasser füllen. Nach einigen Stunden Einwirkungszeit entleeren. Eventuell noch feste Rückstände mit Spachtel aus Holz oder Kunststoff ohne Beschädigung der Innenfläche des Behälters entfernen. Keine Werkzeuge oder Bürsten aus Metall verwenden.

- Die Unfallverhütungsvorschriften sowie die jeweiligen Vorschriften für die Verarbeitung chemischer Reinigungsmittel und die Beseitigung anfallender Reste müssen beachtet werden.

(4) Wird die Einsteigeöffnung des Behälters zu Reinigungs-, Wartungs- oder Instandhaltungsmaßnahmen geöffnet, so ist vor dem Verschließen die Behälterinnenseite auf Schäden hin zu untersuchen. Hierbei soll sichergestellt werden, dass die der Einsteigeöffnung gegenüberliegende Fläche nicht beschädigt worden ist (z. B. durch herabfallendes Werkzeug während der Arbeiten am Behälter). Das Ergebnis der Untersuchung ist zu dokumentieren.

(5) Im Rahmen der Prüfung der Funktionsfähigkeit des Leckanzeigers nach Abschnitt 4.3 ist im Überwachungsraum enthaltene Kondensatflüssigkeit zu entfernen.

### 4.3 Prüfungen

#### 4.3.1 Funktionsprüfung/Prüfung vor Inbetriebnahme

(1) Nach Aufstellung der Behälter und Montage der entsprechenden Rohrleitungen und Sicherheitseinrichtungen ist eine Funktionsprüfung erforderlich. Diese besteht aus Sichtprüfung, Dichtheitsprüfung, Prüfung der Befüll-, Belüftungs- und Entnahmeleitungen und der Armaturen und sonstigen Einrichtungen.

(2) Die Funktionsprüfung ersetzt nicht eine erforderliche Prüfung vor Inbetriebnahme durch einen Sachverständigen nach Wasserrecht, die gemeinsame Durchführung ist jedoch möglich.

#### 4.3.2 Laufende Prüfungen/Prüfungen nach Inbetriebnahme

(1) Die Funktionsfähigkeit des Leckanzeigers sowie der ggf. vorhandenen Überfüllsicherung ist nach den Maßgaben der Regelungen der Ausrüstungsteile mindestens einmal jährlich zu prüfen.

(2) Der Betreiber hat zu veranlassen, dass bei der Lagerung von solchen Medien, bei denen aus diesem Bescheid wiederkehrende Prüfungen<sup>11</sup> der Behälter gefordert werden, die Behälter vor Inbetriebnahme und wiederkehrend entsprechend den Vorgaben eines für Kunststofffragen zuständigen Sachverständigen<sup>6</sup> einer Innenbesichtigung unterzogen werden.

(3) Prüfungen nach anderen Rechtsbereichen bleiben unberührt.

Holger Eggert  
Referatsleiterin

Beglaubigt

<sup>11</sup> Wiederkehrende Prüfungen nach Wasserrecht bleiben unberührt.

ME01003Z051

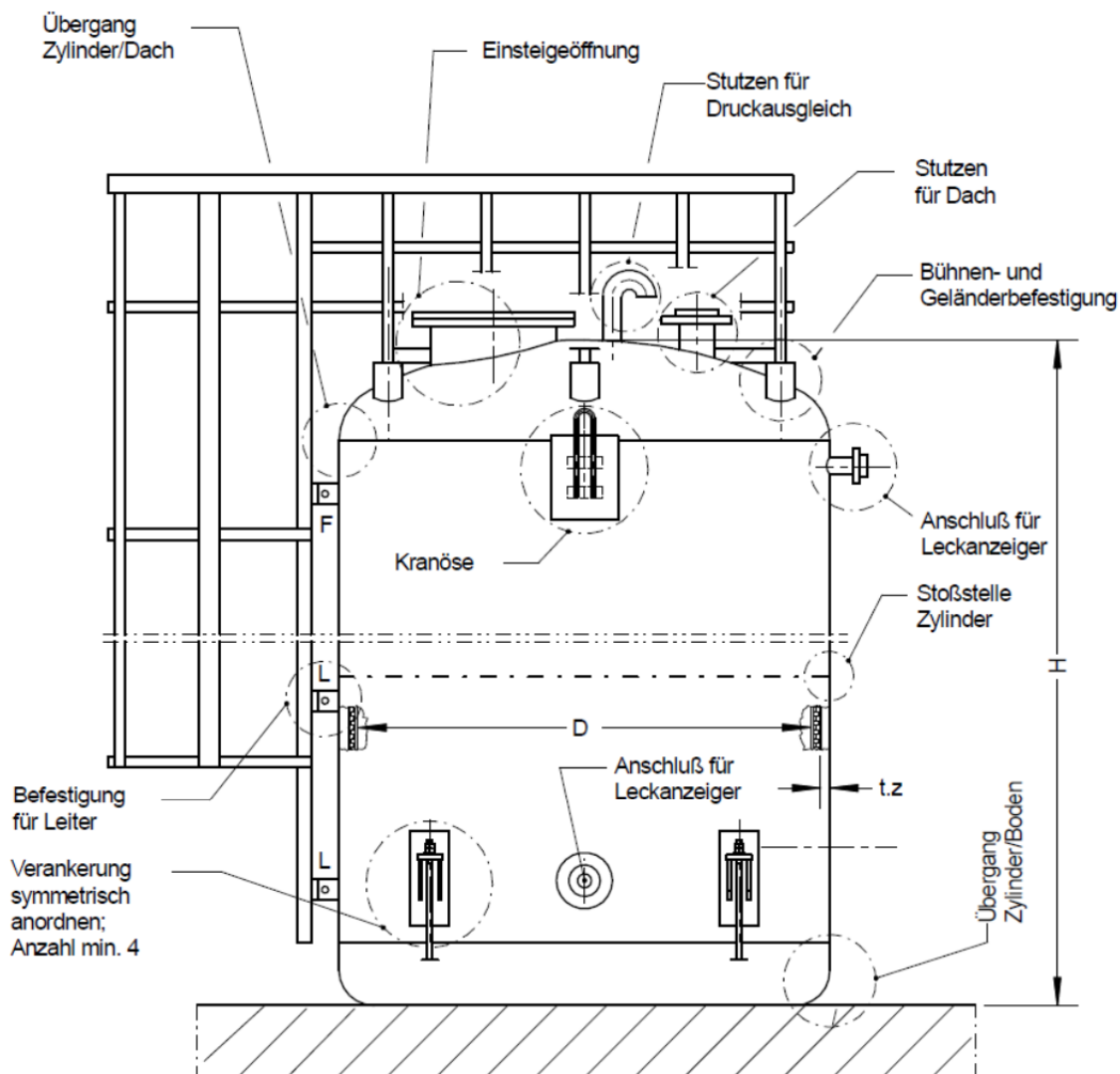

F : Festpunkt  
 L : Lospunkt

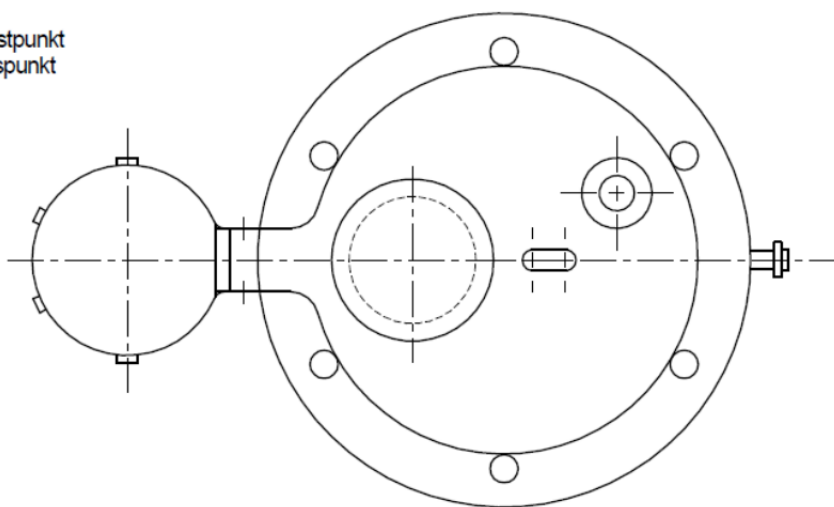

Doppelwandige Flachbodenbehälter aus GFK mit innerer Vlies- oder Chemieschutzschicht

Übersicht

Anlage 1

ME01003Z052

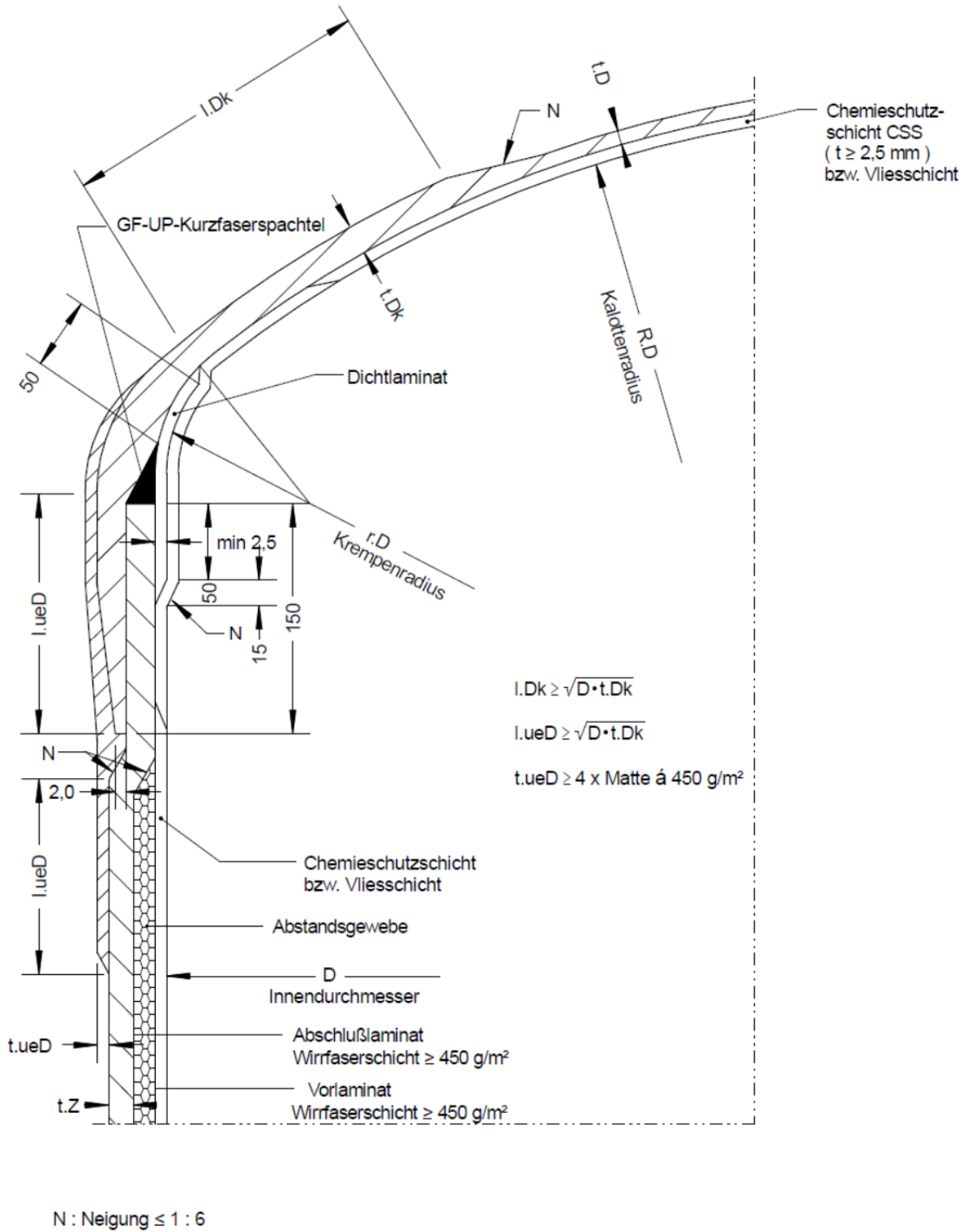

Elektronische Kopie der abZ des DIBt: Z-40.11-416

Doppelwandige Flachbodenbehälter aus GFK mit innerer Vlies- oder Chemieschutzschicht

Übergang Dach/Zylinder

Anlage 1.1

ME01003Z054

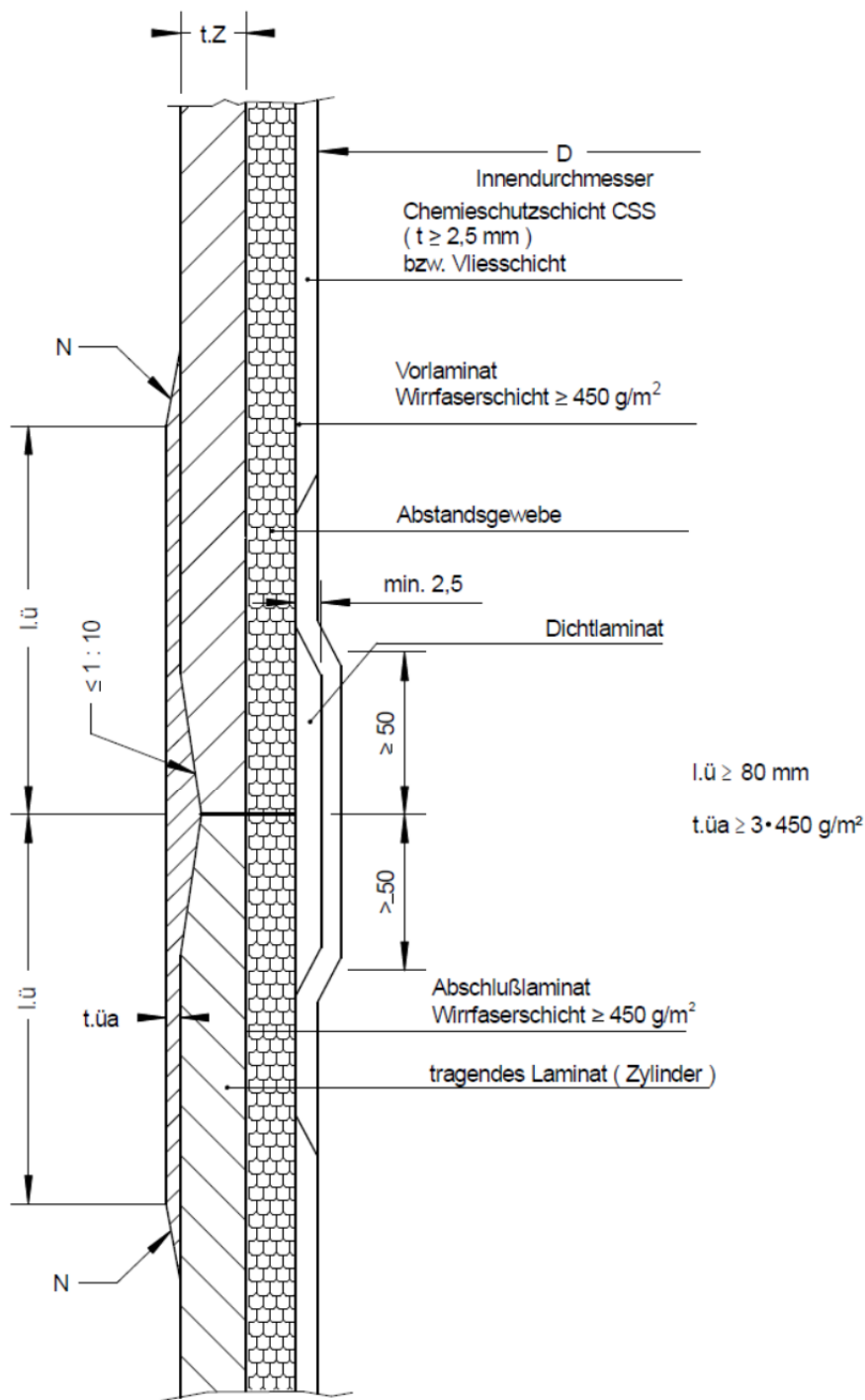

Maße in mm  
 N : Neigung  $\leq 1:6$

$l.ü \geq 80 \text{ mm}$   
 $t.üa \geq 3 \cdot 450 \text{ g/m}^2$

Elektronische Kopie der abZ des DIBt: Z-40.11-416

Doppelwandige Flachbodenbehälter aus GFK mit innerer Vlies- oder Chemieschutzschicht

Wandaufbau Doppelwand  
 Stoßstelle Zylinder

Anlage 1.2

ME01003Z053

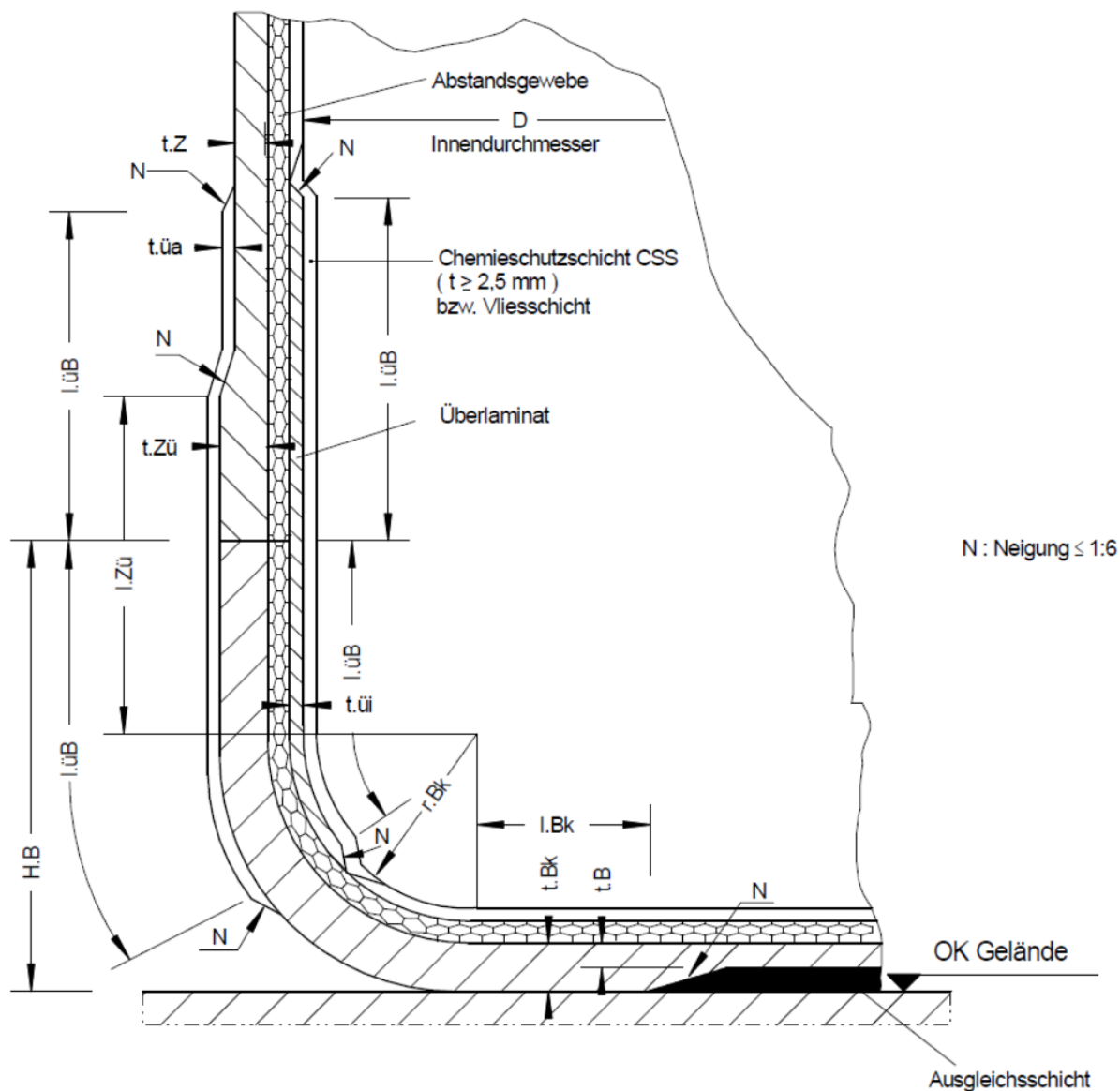

N : Neigung ≤ 1:6

$$H.B \geq 150 \text{ mm}$$

$$I.Bk \geq \sqrt{D \cdot t.Bk}$$

$$I.Zü \geq \sqrt{D \cdot t.Zü}$$

$$I.ÜB \geq 16 \cdot t.üa \text{ bzw. } 16 \cdot t.üi$$

$$t.üa = t.üi \geq 3 \times \text{Matte } \acute{a} \text{ 450 g/m}^2$$

$$250 \geq r.Bk \geq 50$$

Doppelwandige Flachbodenbehälter aus GFK mit innerer Vlies- oder Chemieschutzschicht

Übergang Boden/Zylinder

Anlage 1.3

ME01003Z055

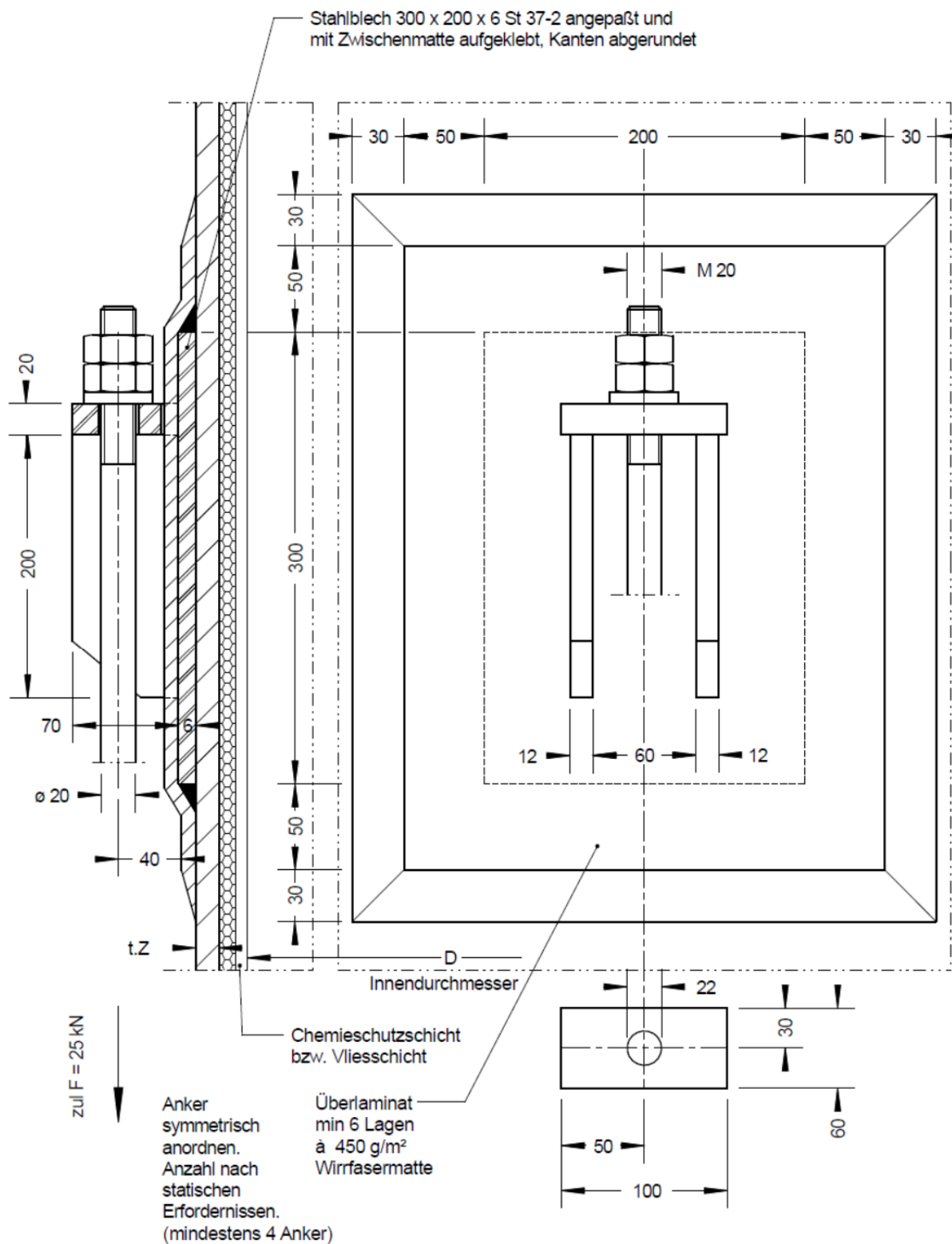

Stahlteile siehe Anlage 3 Abschnitt 3

Doppelwandige Flachbodenbehälter aus GFK mit innerer Vlies- oder Chemieschutzschicht

Detail Verankerungen

Anlage 1.4

ME01003Z057'

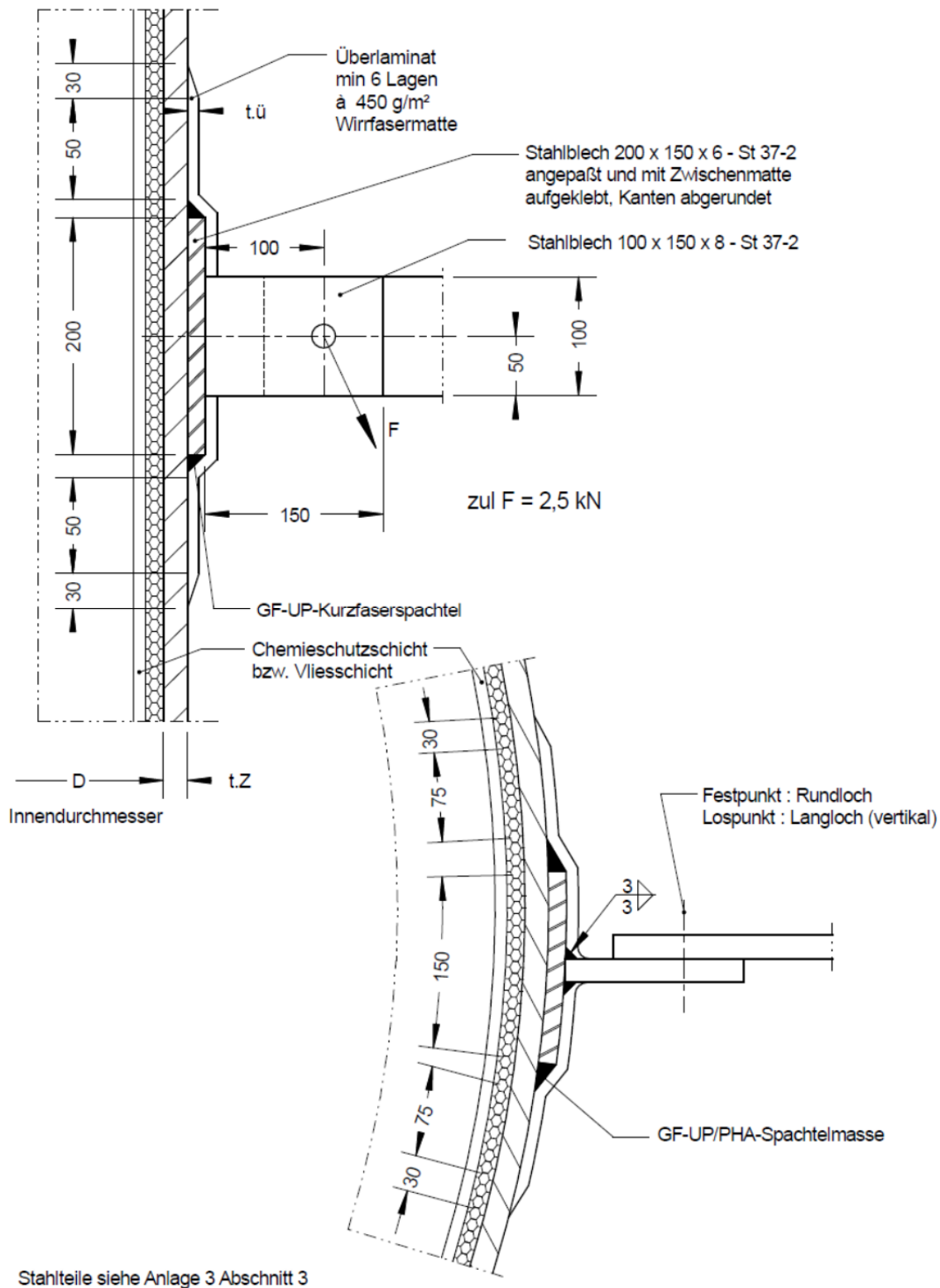

Doppelwandige Flachbodenbehälter aus GFK mit innerer Vlies- oder Chemieschutzschicht

Befestigung für die Leiter

Anlage 1.5



ME01003Z0581

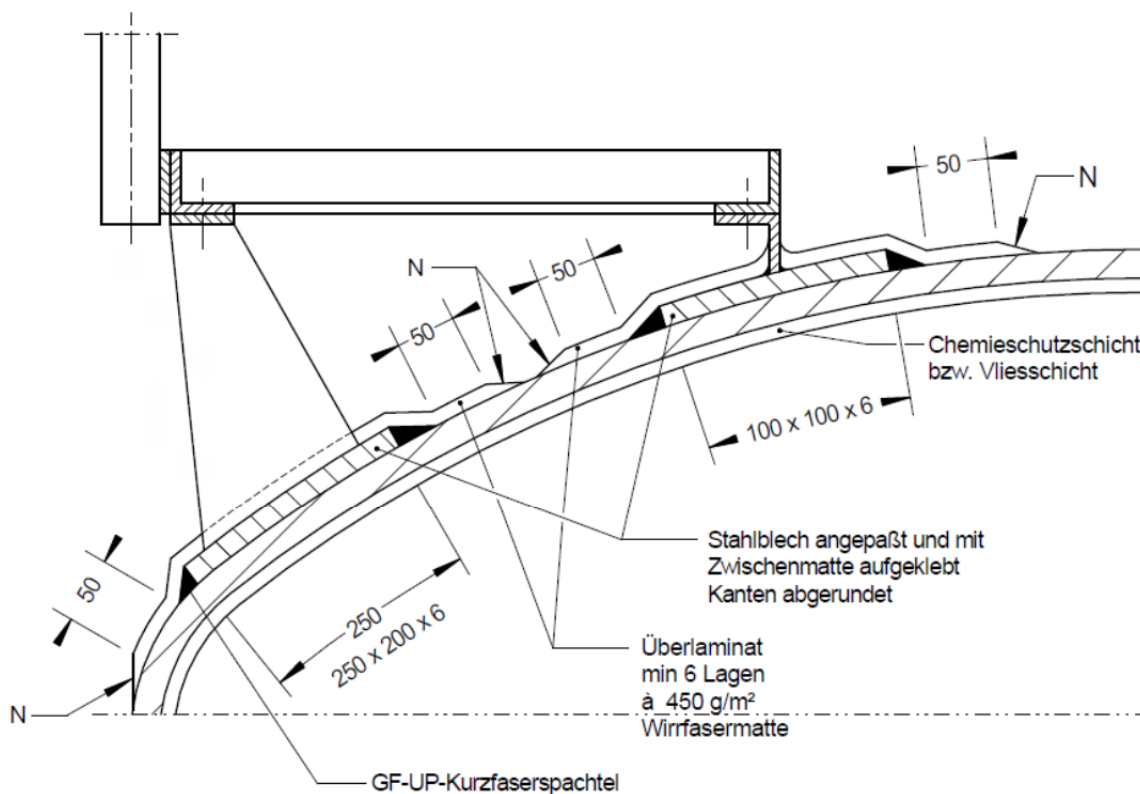

N : Neigung  $\leq 1 : 6$

Übergang Dach / Zylinder  
 schematisch dargestellt!

Stahlteile siehe Anlage 3 Abschnitt 3

Doppelwandige Flachbodenbehälter aus GFK mit innerer Vlies- oder Chemieschutzschicht

Bühnen- und Geländerbefestigung

Anlage 1.6  
 Blatt 1

ME01003Z059

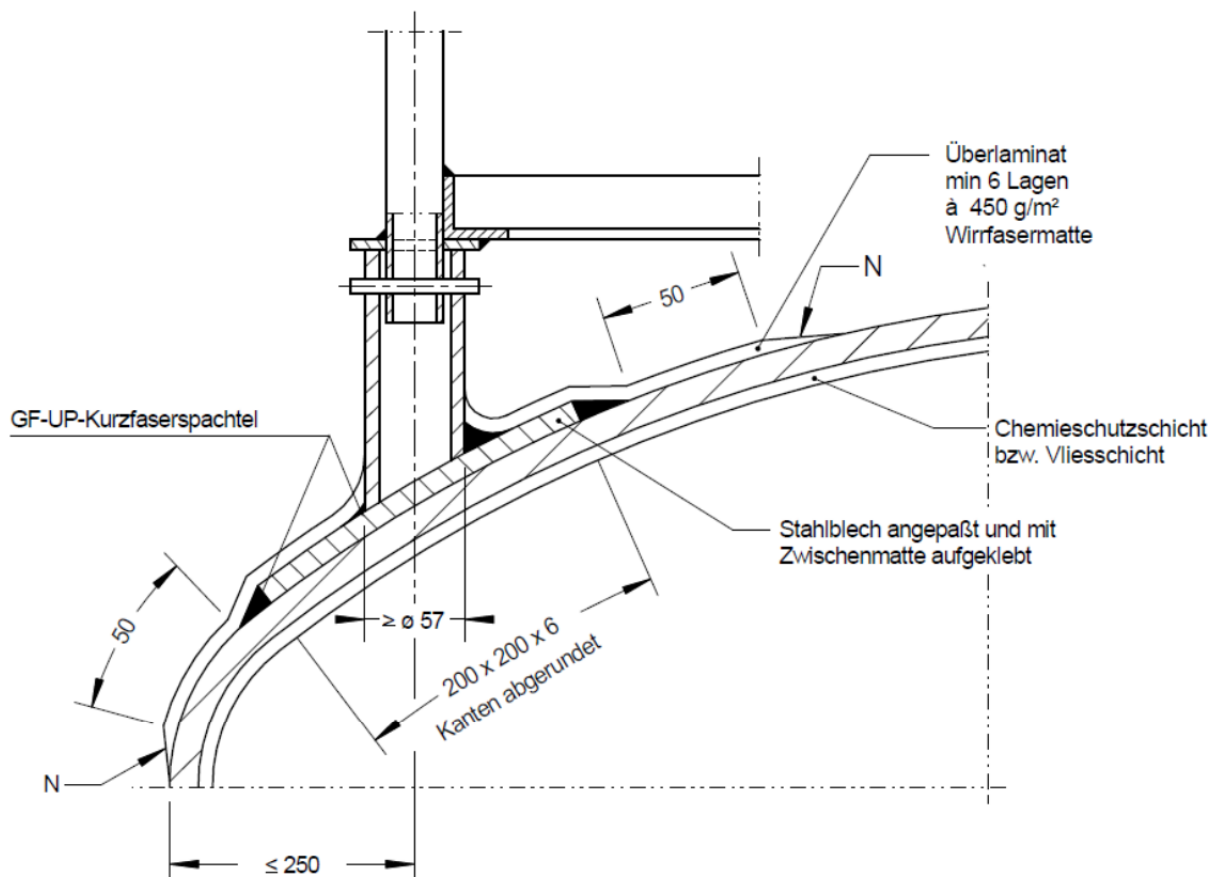

N : Neigung ≤ 1 : 6

Alternative A

Übergang Dach / Zylinder  
 schematisch dargestellt!

Stahlteile siehe Anlage 3 Abschnitt 3

Doppelwandige Flachbodenbehälter aus GFK mit innerer Vlies- oder Chemieschutzschicht

Bühnen- und Geländerbefestigung

Anlage 1.6  
 Blatt 2

ME01003Z0601

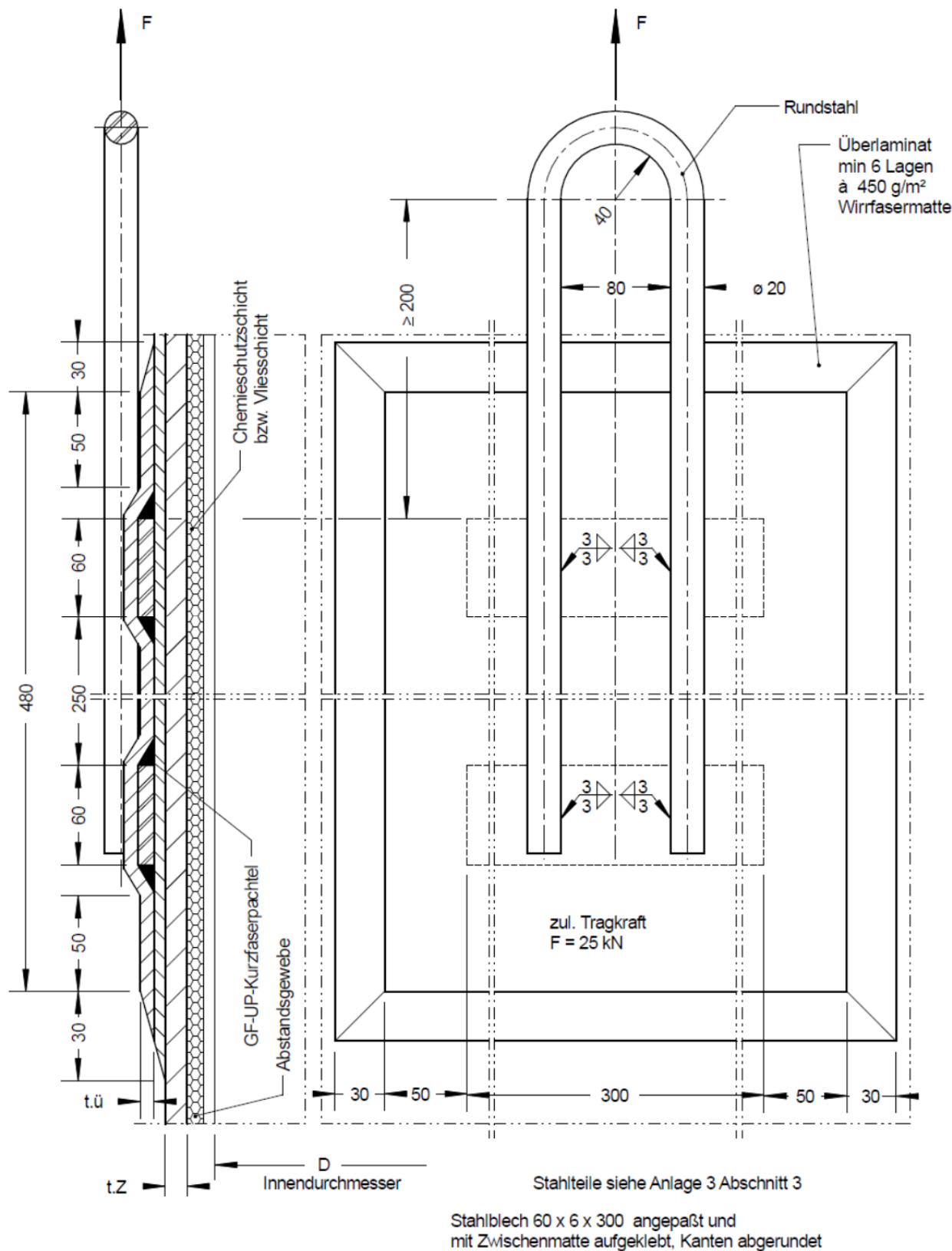

Elektronische Kopie der abZ des DIBt: Z-40.11-416

Doppelwandige Flachbodenbehälter aus GFK mit innerer Vlies- oder Chemieschutzschicht

Kranöse

Anlage 1.7  
Blatt 1

ME01003Z061

Größe	h.1	h.2	h.3	b	d	R	Schäkelgröße nach DIN 82101	zul. Tragkraft $F_{max}$ kN
1	455	400	200	160	28	55	3	17
2	580	500	300	250	38	80	5	50

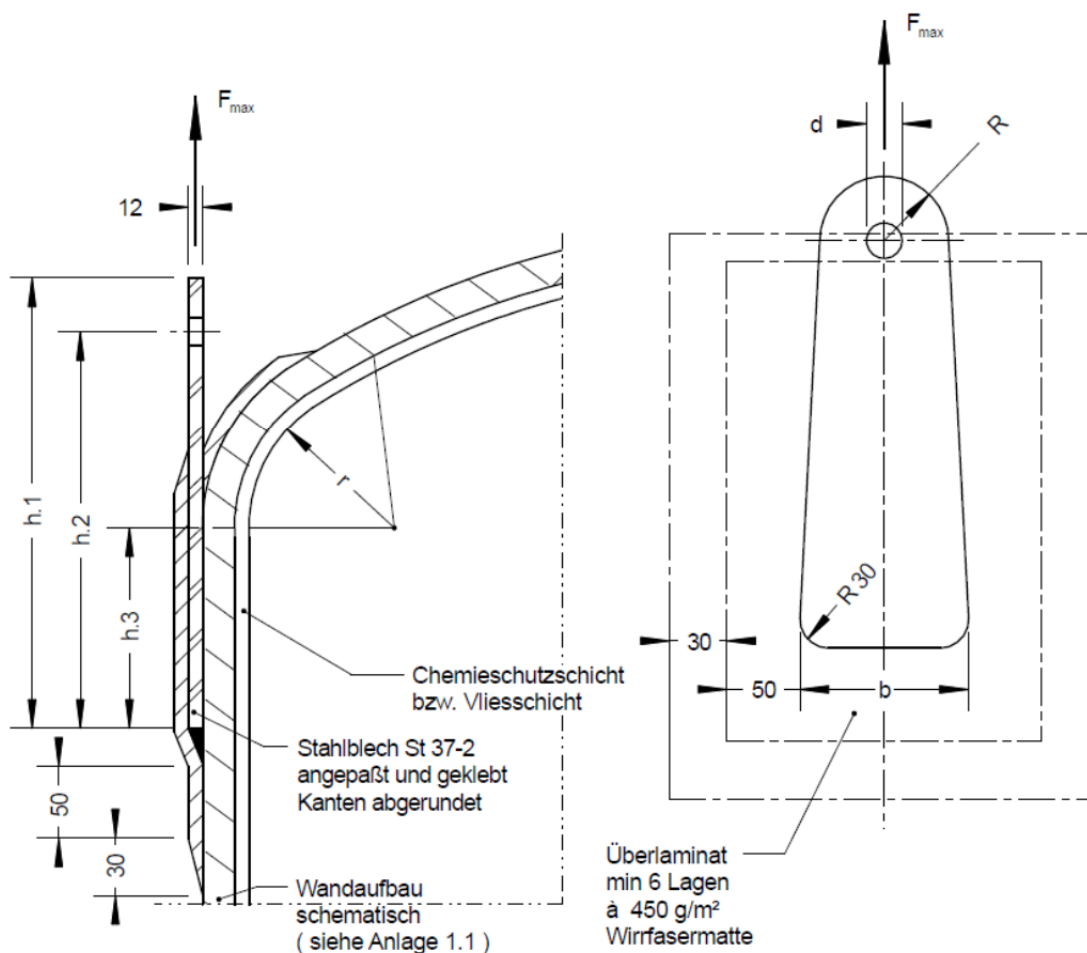

Übergang Dach / Zylinder  
schematisch dargestellt!

Stahlteile siehe Anlage 3 Abschnitt 3

Doppelwandige Flachbodenbehälter aus GFK mit innerer Vlies- oder Chemieschutzschicht

Kranöse

Anlage 1.7  
Blatt 2

ME01003Z056i

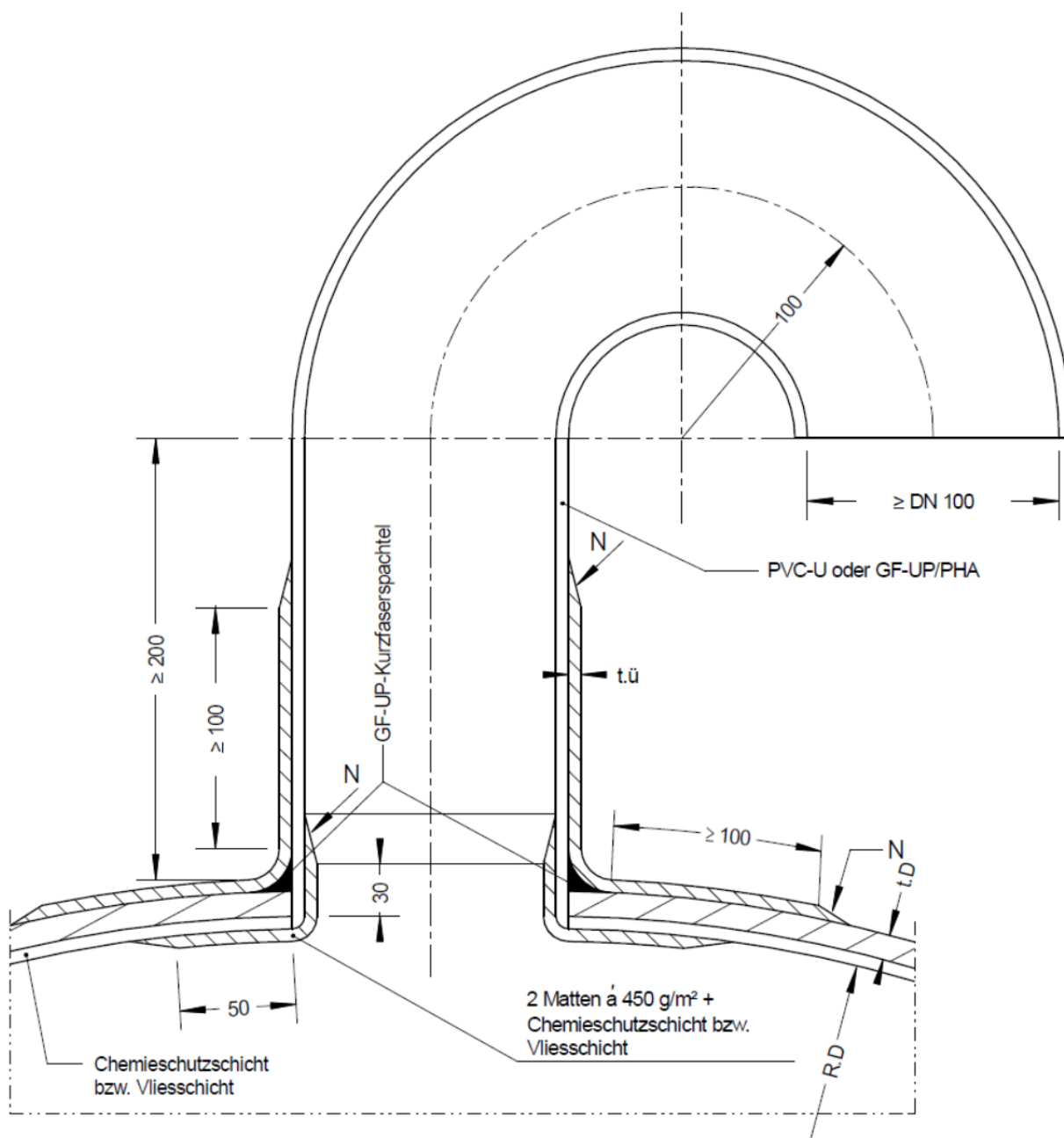

N : Neigung max 1:6

t.ü ≥ 3 x Matte á 450 g/m<sup>2</sup>

Doppelwandige Flachbodenbehälter aus GFK mit innerer Vlies- oder Chemieschutzschicht

Stützen für Druckausgleich  
 Stützen nur über Füllstand

Anlage 1.8

ME01003Z078

Stutzen nach DIN 16966 T4  
 Anschlussmaße nach DIN 2501 PN 6/10

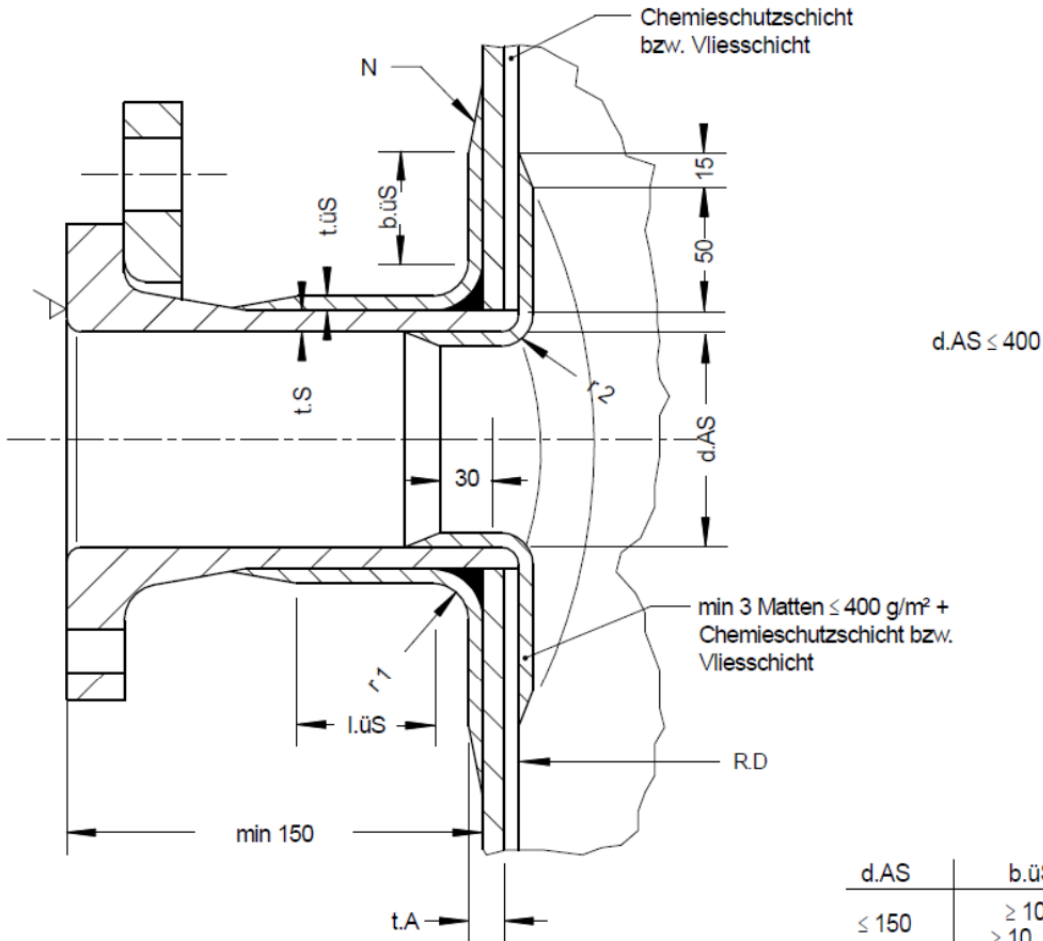

d.AS	b.üS
≤ 150	≥ 100 ≥ 10 t.D
> 150 ≤ 400	≥ √(2·R) t.A

r 1 : min 20  
 r 2 : min t.S bzw. t.M  
 N : Neigung max 1:6

Elektronische Kopie der abZ des DIBt: Z-40.11-416

Doppelwandige Flachbodenbehälter aus GFK mit innerer Vlies- oder Chemieschutzschicht

Stutzen für Dach

Anlage 1.9  
 Blatt 1

Einsteigeöffnung nach DIN 16966 T4  
Anschlussmaße nach DIN 2501 PN 6/10

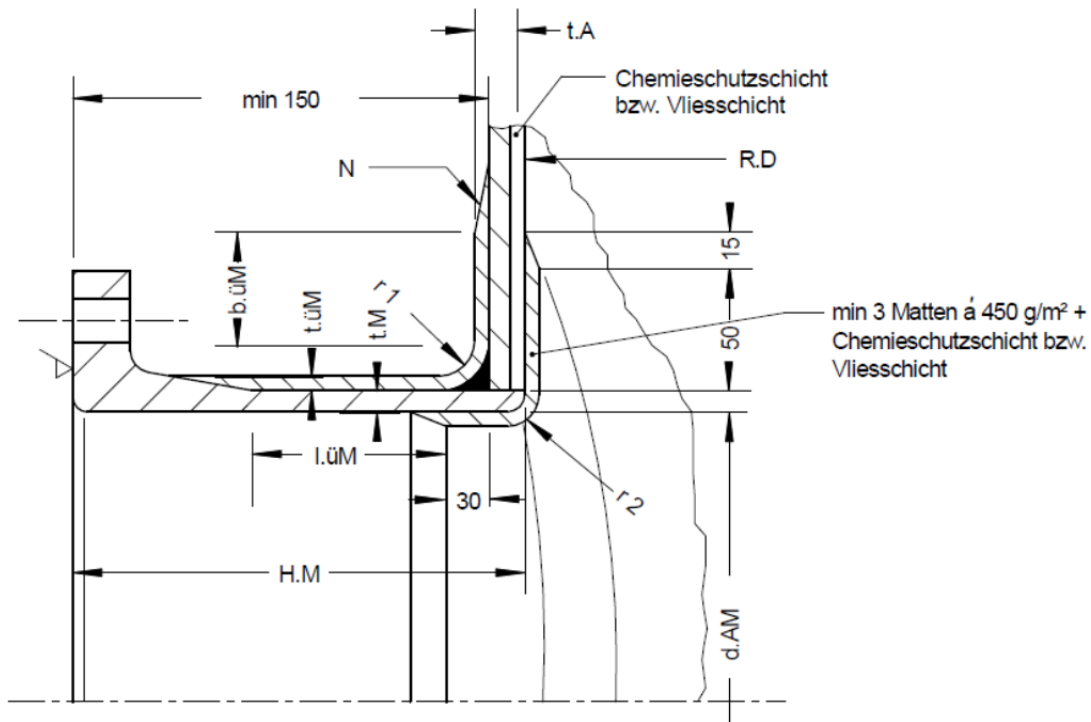

$$t.A = t.D + t.üM \text{ (Dach)}$$

$$d.AM \geq 600 \quad \text{bei} \quad H.M \leq 250$$

$$d.AM \geq 800 \quad \text{bei} \quad H.M > 250$$

$$b.üM \geq \sqrt{2 \cdot R \cdot t.A}$$

Die Einstiegeöffnung ist außerhalb der Kreppe anzuordnen.

r 1 : min 20  
r 2 : min t.S bzw. t.M  
N : Neigung max 1:6

Doppelwandige Flachbodenbehälter aus GFK mit innerer Vlies- oder Chemieschutzschicht

Einsteigeöffnung für Dach

Anlage 1.9  
Blatt 2

ME01003Z080

GF-UP/PHA-Blockflansch

b.3 nach DIN 16966 T6

Anschlußmaße nach DIN 2501 PN 6/10

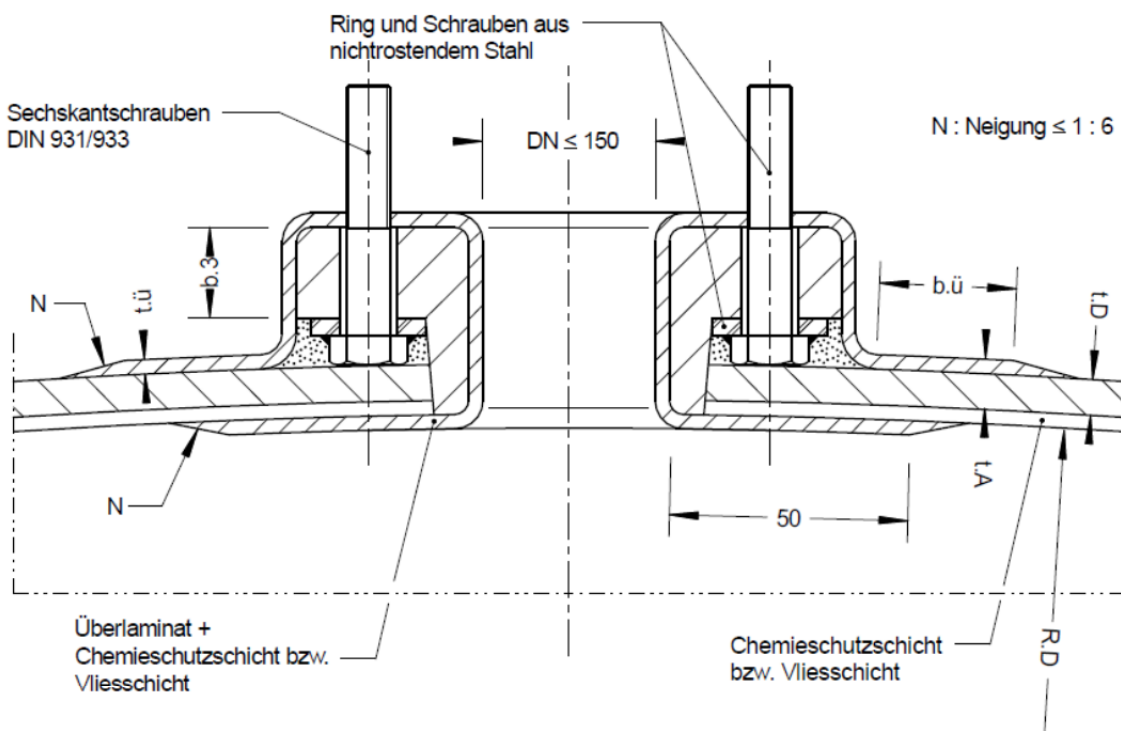

Stahl-Blockflansch

Anschlußmaße nach DIN 2501 PN 6/10

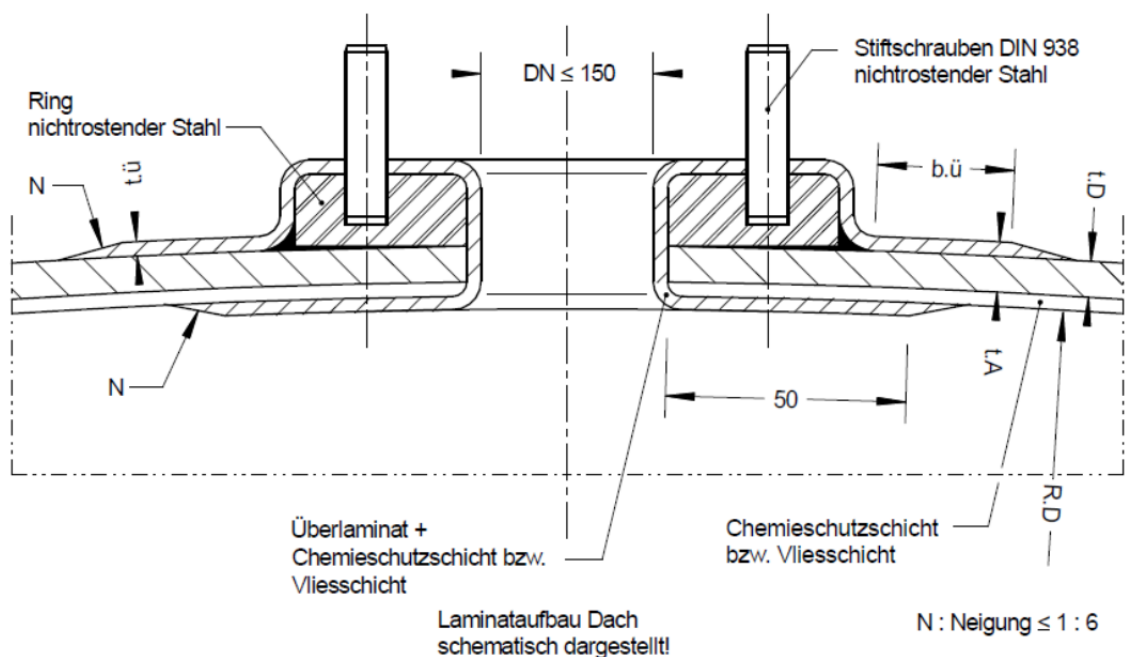

Doppelwandige Flachbodenbehälter aus GFK mit innerer Vlies- oder Chemieschutzschicht

Blockflansche für Dach

Anlage 1.10



ME01003Z064 I

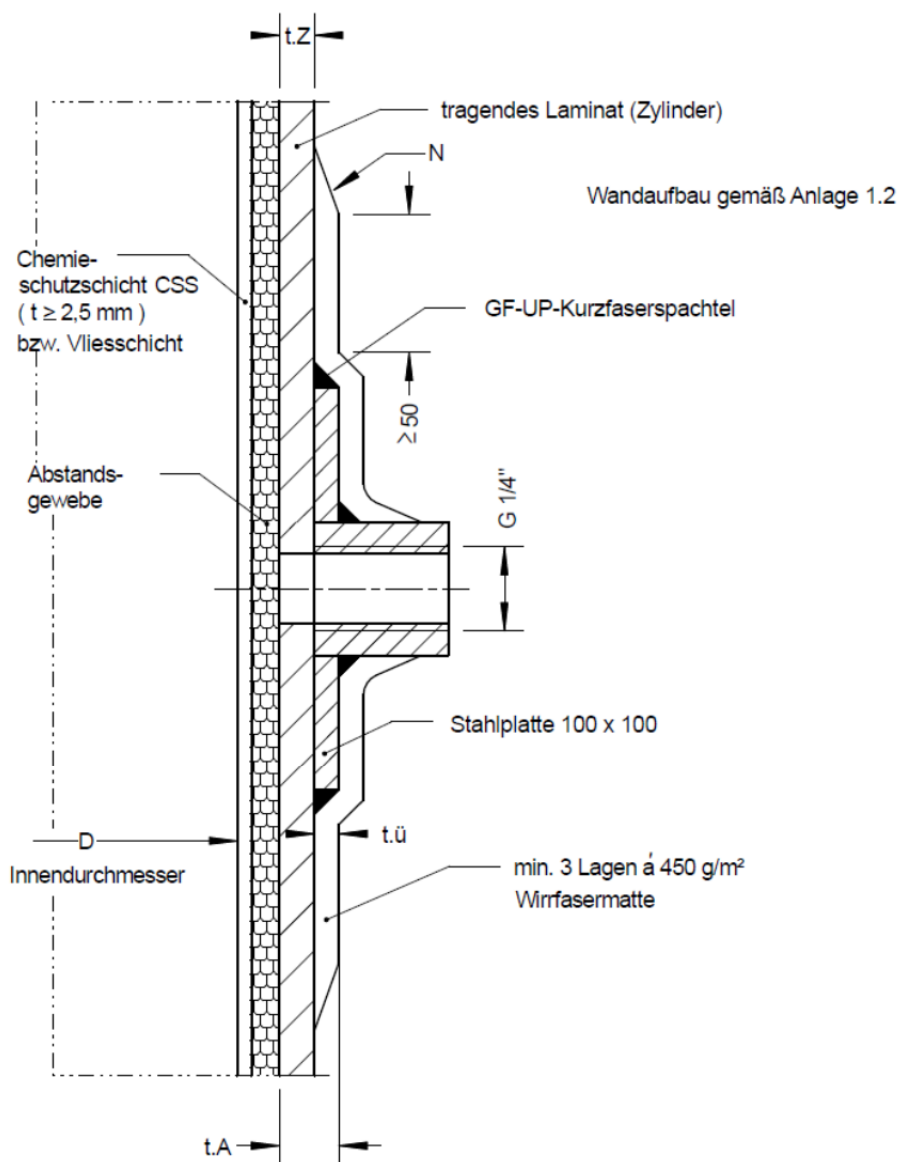

Die Darstellung zeigt den Anschluss für die Messleitung. Dieser Anschluss ist oberhalb des Flüssigkeitspiegels anzuordnen.

Doppelwandige Flachbodenbehälter aus GFK mit innerer Vlies- oder Chemieschutzschicht

Anschluss für Leckanzeiger  
 Messleitung

Anlage 1.11  
 Blatt 1

ME01003Z081

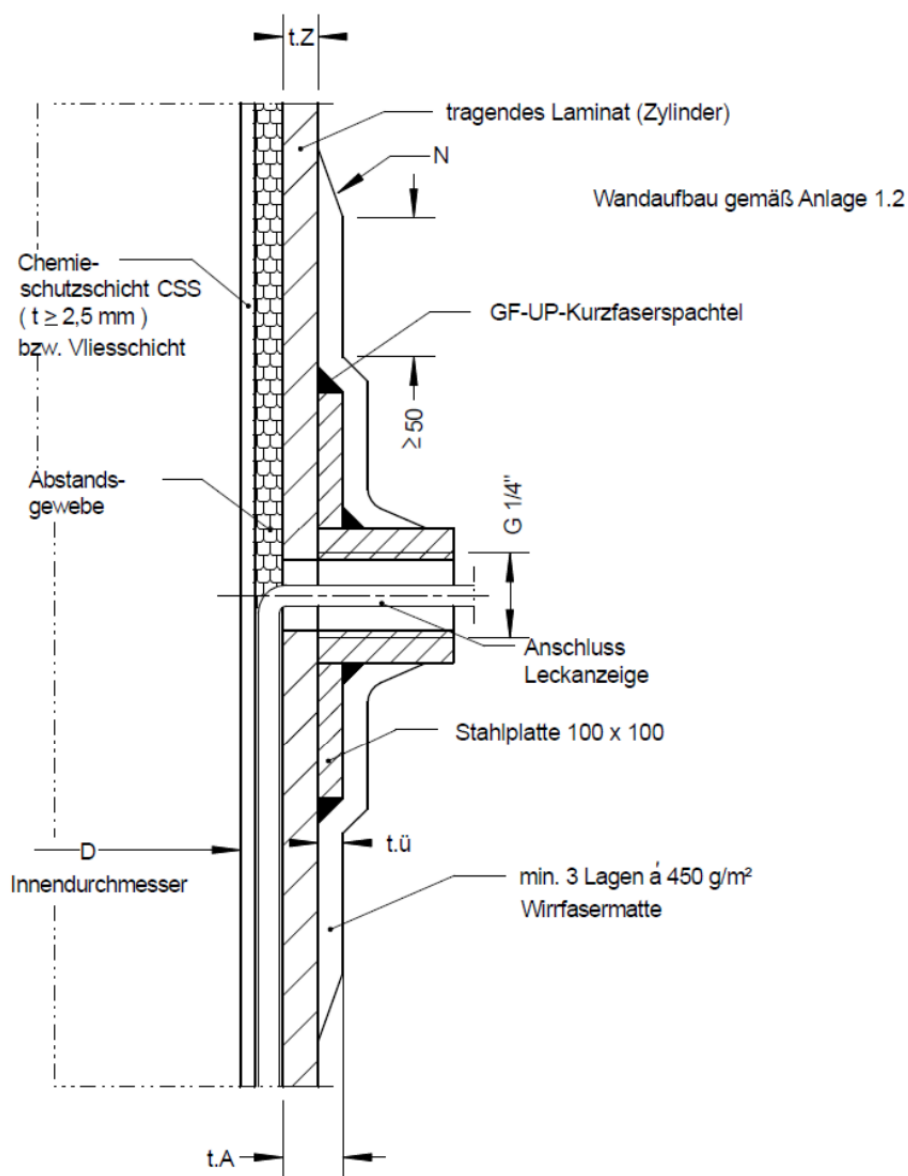

Die Darstellung zeigt den Anschluss für die Saugleitung. Die Saugleitung ist in der Behälterwand bis zum Behältertiefpunkt zu führen.

Doppelwandige Flachbodenbehälter aus GFK mit innerer Vlies- oder Chemieschutzschicht

Anschluss für Leckanzeiger  
 Saugleitung

Anlage 1.11  
 Blatt 2

**Doppelwandige Flachbodenbehälter aus GFK mit innerer Vlies- oder Chemieschutzschicht**

**Anlage 2.1**

**ABMINDERUNGSFAKTOREN**

Index B = Bruch  
Index I = Instabilität

Der **Abminderungsfaktor A<sub>1</sub>** zur Berücksichtigung des Zeiteinflusses beträgt:

Laminattyp	Richtung	A <sub>1B</sub>		A <sub>1I</sub> ungetempert		A <sub>1I</sub> getempert	
		2 · 10 <sup>3</sup> h	2 · 10 <sup>5</sup> h	2 · 10 <sup>3</sup> h	2 · 10 <sup>5</sup> h	2 · 10 <sup>3</sup> h	2 · 10 <sup>5</sup> h
Wickel-laminat	axial	1,45	1,70	1,60	1,90	1,50	1,80
	tangential	1,30	1,45	1,40	1,60	1,30	1,50
Wirrfaserlaminat		1,40	1,60	1,50	1,80	1,45	1,70

Der **Abminderungsfaktor A<sub>2</sub>** zur Berücksichtigung des Medieneinflusses auf das Traglaminat ist den Medienlisten 40-2.1.1 bis 2.1.3<sup>1</sup> bzw. dem Gutachten gemäß Abschnitt 4.1.2 (2) der Besonderen Bestimmungen dieses Bescheids zu entnehmen. Bei nicht diffundierenden Medien darf der Abminderungsfaktor abweichend von den Angaben der Medienlisten 40-2.1.1 bis 40-2.1.3 auf A<sub>2</sub> = 1,1 festgelegt werden.

Der **Abminderungsfaktor A<sub>3</sub>** zur Berücksichtigung des Temperatureinflusses beträgt für Wirrfaser- und Wickellamine:

$$A_3 = 1,00 + 0,4 \cdot \left( \frac{DT - 20}{HDT - 30} \right) \quad \text{für getemperte Lamine}$$

$$A_3 = 1,05 + 0,4 \cdot \left( \frac{DT - 20}{HDT - 30} \right) \quad \text{für ungetemperte Lamine}$$

DT = Auslegungstemperatur (Design Temperature) in °C

HDT = Wärmeformbeständigkeit (Heat-Deflection-Temperature) des im Traglaminat eingesetzten Harzes in °C, ermittelt nach ISO 75-2<sup>2</sup> Verfahren A

Die Gleichung zur Ermittlung des A<sub>3</sub>-Faktors ist nur anwendbar in den Grenzen 1,0 ≤ A<sub>3</sub> ≤ 1,4

<sup>1</sup> Medienlisten 40-2.1.1, 40-2.1.2 und 40-2.1.3, Positiv-Flüssigkeitslisten für Lamine aus glasfaserverstärkten Reaktionsharzen (UP-/PHA-Harze) mit innerer Vlies- bzw. Chemieschutzschicht; Ausgabe September 2018, erhältlich beim Deutschen Institut für Bau-technik (DIBt)

<sup>2</sup> ISO 75-2:2013-04 Kunststoffe - Bestimmung der Wärmeformbeständigkeitstemperatur - Teil 2: Kunststoffe und Hartgummi

**Doppelwandige Flachbodenbehälter aus GFK mit  
innerer Vlies- oder Chemieschutzschicht**

**Anlage 2.2  
Blatt 1**

**WICKELLAMINAT Axialrichtung**

Bei dem Wickellaminat handelt es sich um das Laminat FM 4 nach DIN 18820-2<sup>3</sup>.

Laminataufbau: M + p · Modul

zusätzlich beidseitig Oberflächenschichten

Modul: (F + M)

M = Wirrfaser 450 g/m<sup>2</sup>

F = Roving 120 g/m<sup>2</sup>

Glas-Masseanteil:  $\psi = 0,35$

Glasvolumenanteil:  $V_G = 0,212$

Laminatbehandlung: getempert oder ungetempert

p = Anzahl der Moduln

t<sub>n</sub> = Wanddicke für nominalen Fasergehalt

m<sub>G</sub> = Glasflächengewicht

N<sub>⊥</sub> = Bruchnormalkraft je Breite

M<sub>⊥</sub> = Bruchmoment je Breite

E<sub>Z⊥</sub> = E-Modul Zug

E<sub>B⊥</sub> = E-Modul Biegung

p	m <sub>G</sub> g/m <sup>2</sup>	t <sub>n</sub> mm	N <sub>⊥</sub> N/mm	M <sub>⊥</sub> N·m/m	E <sub>Z⊥</sub> <sup>*)</sup> N/mm <sup>2</sup>	E <sub>B⊥</sub> <sup>*)</sup> N/mm <sup>2</sup>
3	2160	4,0	288	264	6386	6379
4	2730	5,1	360	405	6365	6358
5	3300	6,2	432	570	6350	6343
6	3870	7,3	504	764	6336	6336
7	4440	8,4	576	981	6329	6329
8	5010	9,4	648	1226	6322	6321
9	5580	10,5	720	1494	6322	6321
10	6150	11,6	792	1787	6314	6314
11	6720	12,7	864	2112	6314	6314
12	7290	13,8	936	2456	6314	6314
13	7860	14,8	1008	2828	6314	6314
14	8430	15,9	1080	3229	6314	6314
15	9000	17,0	1152	3654	6314	6314
16	9570	18,1	1227	4142	6314	6314
17	10140	19,2	1301	4661	6314	6314
18	10710	20,3	1375	5210	6314	6314
19	11280	21,4	1449	5790	6314	6314
20	11850	22,5	1523	6401	6314	6314
21	12420	23,6	1597	7042	6314	6314
22	12990	24,7	1671	7713	6314	6314
23	13560	25,8	1745	8416	6314	6314

Fortsetzung siehe Anlage 2.2 Blatt 2

<sup>3</sup> DIN 18820-2:1991-03

Lamine aus textilglasverstärkten ungesättigten Polyester- und Phenacrylatharzen für tragende Bauteile (GF-UP, GF-PHA); Physikalische Kennwerte der Regellamine

**Doppelwandige Flachbodenbehälter aus GFK mit  
innerer Vlies- oder Chemieschutzschicht**

**Anlage 2.2  
Blatt 2**

**WICKELLAMINAT Axialrichtung**

Fortsetzung von Anlage 2.2 Blatt 1

<b>p</b>	<b>m<sub>G</sub></b> g/m <sup>2</sup>	<b>t<sub>n</sub></b> mm	<b>N<sub>⊥</sub></b> N/mm	<b>M<sub>⊥</sub></b> N·m/m	<b>E<sub>Z⊥</sub><sup>*)</sup></b> N/mm <sup>2</sup>	<b>E<sub>B⊥</sub><sup>*)</sup></b> N/mm <sup>2</sup>
24	14130	26,9	1819	9149	6314	6314
25	14700	28,0	1893	9912	6314	6314
26	15270	29,1	1967	10706	6314	6314
27	15840	30,2	2041	11531	6314	6314
28	16410	31,3	2115	12386	6314	6314
29	16980	32,4	2189	13272	6314	6314
30	17550	33,5	2263	14189	6314	6314
31	18120	34,6	2337	15136	6314	6314
32	18690	35,7	2411	16113	6314	6314
33	19260	36,8	2485	17122	6314	6314
34	19830	37,9	2559	18161	6314	6314
35	20400	39,0	2633	19230	6314	6314
36	20970	40,1	2707	20330	6314	6314
37	21540	41,2	2781	21461	6314	6314
38	22110	42,3	2855	22622	6314	6314
39	22680	43,4	2929	23814	6314	6314
40	23250	44,5	3003	25036	6314	6314
41	23820	45,6	3077	26290	6314	6314
42	24390	46,7	3151	27273	6314	6314
43	24960	47,8	3225	28887	6314	6314

<sup>\*)</sup> Bei getemperten Laminaten dürfen für den Zugmodul E<sub>Z⊥</sub> und den Biegemodul E<sub>B⊥</sub> die 1,1-fachen Werte angesetzt werden.

Bei Dehnungen ≥ 0,2 % aus Zugbeanspruchung in Axialrichtung (senkrecht zur Wickelrichtung) dürfen für den Zug-E-Modul E<sub>Z⊥</sub> maximal die 0,8-fachen Werte angesetzt werden (Abminderungsfaktor K<sub>Z</sub> = 1,25).

**Doppelwandige Flachbodenbehälter aus GFK mit  
innerer Vlies- oder Chemieschutzschicht**

**Anlage 2.3  
Blatt 1**

**WICKELLAMINAT Umfangsrichtung**

Bei dem Wickellaminat handelt es sich um das Laminat FM 4 nach DIN 18820-2<sup>3</sup>.

Laminataufbau: M + p · Modul  
zusätzlich beidseitig Oberflächenschichten  
Modul: (F + M)  
M = Wirrfaser 450 g/m<sup>2</sup>  
F = Roving 120 g/m<sup>2</sup>

Glas-Masseanteil:  $\psi = 0,35$   
Glasvolumenanteil:  $V_G = 0,212$

Laminatbehandlung: getempert oder ungetempert

p = Anzahl der Moduln  
t<sub>n</sub> = Wanddicke für nominalen Fasergehalt  
m<sub>G</sub> = Glasflächengewicht

N<sub>||</sub> = Bruchnormalkraft je Breite  
M<sub>||</sub> = Bruchmoment je Breite  
E<sub>Z||</sub> = E-Modul Zug  
E<sub>B||</sub> = E-Modul Biegung

p	m <sub>G</sub> g/m <sup>2</sup>	t <sub>n</sub> mm	N <sub>  </sub> N/mm	M <sub>  </sub> N·m/m	E <sub>Z  </sub> <sup>*)</sup> N/mm <sup>2</sup>	E <sub>B  </sub> <sup>*)</sup> N/mm <sup>2</sup>
3	2160	4,0	461	363	7826	7142
4	2730	5,1	590	570	7884	7315
5	3300	6,2	720	825	7927	7437
6	3870	7,3	850	1117	7949	7524
7	4440	8,4	979	1457	7970	7596
8	5010	9,4	1109	1884	7985	7646
9	5580	10,5	1238	2258	7999	7690
10	6150	11,6	1368	2725	8006	7726
11	6720	12,7	1498	3234	8006	7726
12	7290	13,8	1627	3786	8006	7726
13	7860	14,8	1757	4384	8006	7726
14	8430	15,9	1886	5020	8006	7726
15	9000	17,0	2016	5704	8006	7726
16	9570	18,1	2146	6466	8006	7726
17	10140	19,2	2277	7275	8006	7726
18	10710	20,3	2407	8133	8006	7726
19	11280	21,4	2537	9038	8006	7726
20	11850	22,5	2667	9991	8006	7726
21	12420	23,6	2797	10992	8006	7726
22	12990	24,7	2927	12041	8006	7726
23	13560	25,8	3057	13137	8006	7726

Fortsetzung siehe Anlage 2.3 Blatt 2

**Doppelwandige Flachbodenbehälter aus GFK mit  
innerer Vlies- oder Chemieschutzschicht**

**Anlage 2.3  
Blatt 2**

**WICKELLAMINAT Umfangsrichtung**

Fortsetzung von Anlage 2.3 Blatt 1

<b>p</b>	<b>m<sub>G</sub></b> g/m <sup>2</sup>	<b>t<sub>n</sub></b> mm	<b>N<sub>  </sub></b> N/mm	<b>M<sub>  </sub></b> N·m/m	<b>E<sub>Z  </sub><sup>*)</sup></b> N/mm <sup>2</sup>	<b>E<sub>B  </sub><sup>*)</sup></b> N/mm <sup>2</sup>
24	14130	26,9	3187	14281	8006	7726
25	14700	28,0	3317	15473	8006	7726
26	15270	29,1	3447	16713	8006	7726
27	15840	30,2	3577	18000	8006	7726
28	16410	31,3	3707	19335	8006	7726
29	16980	32,4	3837	20718	8006	7726
30	17550	33,5	3967	22149	8006	7726
31	18120	34,6	4097	23627	8006	7726
32	18690	35,7	4227	25153	8006	7726
33	19260	36,8	4357	26727	8006	7726
34	19830	37,9	4487	28349	8006	7726
35	20400	39,0	4617	30018	8006	7726
36	20970	40,1	4747	31736	8006	7726
37	21540	41,2	4877	33501	8006	7726
38	22110	42,3	5007	35313	8006	7726
39	22680	43,4	5137	37174	8006	7726
40	23250	44,5	5267	39082	8006	7726
41	23820	45,6	5397	41038	8006	7726
42	24390	46,7	5527	43042	8006	7726
43	24960	47,8	5657	45094	8006	7726

\*) Bei getemperten Laminaten dürfen für den Zugmodul E<sub>Z||</sub> und den Biegemodul E<sub>B||</sub> die 1,1-fachen Werte angesetzt werden.

**Doppelwandige Flachbodenbehälter aus GFK mit  
innerer Vlies- oder Chemieschutzschicht**

**Anlage 2.4**

**WIRRFASERLAMINAT**

Bei dem Wirrfaserlaminat handelt es sich um das Laminat M 3 nach DIN 18820-2<sup>3</sup>.

Das Laminat wird aus geschnittenen Rovings oder aus pulvergebundenen Textilglasmatten mit einem Flächengewicht von 450 g/m<sup>2</sup> hergestellt.

Das tragende Laminat (ohne Oberflächenschichten) weist folgende Kennwerte auf:

– Glas-Masseanteil:	$\psi$	= 0,35	
– Glasvolumenanteil:	$V_G$	= 0,212	
– Glasmasse je Flächeneinheit <sup>*)</sup>	$m_G$	= 540 · t	g/m <sup>2</sup>
– Bruchnormalkraft je Breite <sup>*)</sup>	N	= 85 · t	N/mm
– Bruchmoment je Breite <sup>*)</sup>	M	= 18 · t <sup>2</sup>	N·m/m
– E-Modul Zug	$E_Z$	= 7300	N/mm <sup>2</sup>
– E-Modul Biegung	$E_B$	= 7300	N/mm <sup>2</sup>

<sup>\*)</sup> mit t = Laminatdicke in mm

Die oben genannten Kennwerte gelten für getemperte und ungetemperte Lamine.



**Doppelwandige Flachbodenbehälter aus GFK mit innerer Vlies- oder Chemieschutzschicht**

**Anlage 3  
Blatt 1**

**WERKSTOFFE**

Für die Herstellung der Behälter dürfen nur allgemein bauaufsichtlich zugelassene Harze und Verstärkungswerkstoffe verwendet werden. Abweichend hiervon dürfen Verstärkungswerkstoffe entsprechend Abschnitt 1.2 verwendet werden.

**1 Grundwerkstoffe für das tragende Laminat**

**1.1 Reaktionsharze**

**1.1.1 Laminierharze**

Es sind ungesättigte Polyesterharze und Phenacrylatharze in den Harzgruppen 1B bis 7B nach DIN EN 13121-1<sup>4</sup> zu verwenden.

**1.1.2 Klebeharz**

Identisch mit 1.1.1

**1.1.3 Härtungssysteme**

Es sind für die verschiedenen Harze geeignete Härtungssysteme zu verwenden.

**1.2 Verstärkungswerkstoffe**

Verstärkungswerkstoff	Technische Regel	Bescheinigung nach DIN EN 10204 <sup>5</sup>
Textilglasmatten aus E- bzw. E-CR Glas nach ISO 2078 <sup>6</sup> mit einem Glasflächengewicht von 450 g/m <sup>2</sup> , pulvergebunden	ISO 2559 <sup>7</sup>	Bescheinigung 3.1
Textilglasrovings aus E- bzw. E-CR Glas nach ISO 2078 mit 2400 tex; Schneidroving: Filamentdurchmesser ≤ 19 µm, Schnittlänge ≥ 25 mm. Wickelroving: Filamentdurchmesser ≤ 29 µm	ISO 2797 <sup>8</sup>	Bescheinigung 3.1

**2 Überwachungsraum**

**2.1 Harz und Härtungssystem**

Entsprechend den Abschnitten 1.1.1 bis 1.1.3.

**2.2 Abstandshalter**

Abstandsgewebe der Fa. Parabeam, Typ ParaTank mit einer Steghöhe von 4,5 mm

**2.3 Fugenabdeckung**

Multiaxial-Gelegebänder ("MX-Bänder")

<sup>4</sup> DIN EN 13121-1:2003-10 Oberirdische GFK-Tanks und Behälter - Teil 1: Ausgangsmaterialien; Spezifikations- und Annahmebedingungen; Deutsche Fassung EN 13121-1:2003

<sup>5</sup> DIN EN 10204:2005-01 Metallische Erzeugnisse - Arten von Prüfbescheinigungen; Deutsche Fassung EN 10204:2004

<sup>6</sup> DIN EN ISO 2078:2016-05 Textilglas - Garne - Bezeichnung (ISO 2078:1993 + Amd 1:2015); Deutsche Fassung EN ISO 2078:1994 + A1:2015

<sup>7</sup> ISO 2559:2011-12 Textilglas - Matten (hergestellt aus geschnittener oder endloser Faser) - Bezeichnung und Basis für Spezifikationen

<sup>8</sup> ISO 2797:2017-11 Textilglas; Rovings; Grundlage für technische Lieferbedingungen

**Doppelwandige Flachbodenbehälter aus GFK mit  
innerer Vlies- oder Chemieschutzschicht**

**Anlage 3  
Blatt 2**

**WERKSTOFFE**

**3 Innere Vlies- bzw. Chemieschutzschicht und äußere Vlies- bzw. Feinschicht**

**3.1 Harz und Härtungssystem**

Es sind Harze und Härtungssysteme entsprechend den Abschnitten 1.1.1 bis 1.1.3 zu verwenden. Für die äußere Schutzschicht können gegebenenfalls geeignete Zusatzstoffe bis maximal 10 Gewichts-% eingesetzt werden.

**3.2 Verstärkungswerkstoffe**

Es sind Verstärkungswerkstoffe entsprechend Abschnitt 1.2 zu verwenden sowie weitere E-CR-Gläser-, C-Gläser- bzw. Synthesefaservliese mit 30 bis 40 g/m<sup>2</sup> Flächengewicht.

**4 Stahlteile**

Es sind unlegierte Baustähle mit Werkstoffnummern 1.0036 oder größer nach DIN EN 10025-1<sup>9</sup>, nichtrostende Stähle nach DIN EN 10088-1<sup>10</sup> oder bauaufsichtlich zugelassene nichtrostende Stähle gemäß allgemeiner bauaufsichtlicher Zulassung zu verwenden.

Alle einlamierten Stahlbauteile aus unlegierten Stählen müssen mit einer Feuerverzinkung nach DIN EN ISO 1461<sup>11</sup> versehen werden. Sind diese Bauteile teilweise einlamiert, ist in den nicht einlamierten Bereichen ein zusätzlicher Korrosionsschutz in Abhängigkeit von den örtlichen Gegebenheiten vorzunehmen.

9	DIN EN 10025-1:2005-02	Warmgewalzte Erzeugnisse aus Baustählen – Teil 1: Allgemeine technische Lieferbedingungen; Deutsche Fassung EN 10025-1:2004
10	DIN EN 10088-1:2005-09	Nichtrostende Stähle – Teil 1: Verzeichnis der nichtrostenden Stähle; Deutsche Fassung EN 10088-1:2005
11	DIN EN ISO 1461:2009-10	Durch Feuerverzinken auf Stahl aufgebraute Zinküberzüge (Stückverzinken) – Anforderungen und Prüfungen (ISO 1461:2009); Deutsche Fassung EN ISO 1461:2009

**Doppelwandige Flachbodenbehälter aus GFK mit  
innerer Vlies- oder Chemieschutzschicht**

**Anlage 4  
Blatt 1**

**HERSTELLUNG, VERPACKUNG, TRANSPORT UND LAGERUNG**

**1 Anforderungen an die Herstellung**

- a) Die gesamte innere Oberfläche des Behälters muss in Abhängigkeit vom Lagermedium und der Betriebstemperatur mit einer Vliesschicht oder einer Chemieschutzschicht (CSS) versehen werden. Der Aufbau der Vlies- bzw. Chemieschutzschicht muss den Vorbemerkungen zu den Medienlisten 40-2.1.1 bis 40-2.1.3<sup>1</sup> entsprechen.
- b) Der Wandaufbau muss der Anlage 1.2 entsprechen. Für Vorlaminat, Überwachungsraum und Abschlusslaminat sowie für die inneren Über- bzw. Dichtlamine ist das für die Chemieschutzschicht verwendete Harz einzusetzen.
- c) Verbindungsflächen im Bereich der Überlamine oder Verklebungen müssen aufgeraut bzw. bearbeitet werden.
- d) Passgenauigkeit der Stumpfstoße:
- maximaler Kantenversatz  $\leq t/2$   
 $\leq 5 \text{ mm}$
  - maximale Spaltbreite  $\leq D/200$   
 $\leq 5 \text{ mm}$
- e) Fehlstellen im Abstandsgewebe, Falten, harzreiche nicht durchgängige Stellen mit einer Größe von mehr als  $1 \text{ cm}^2$  oder durch Stoß beschädigte Stellen im Laminat müssen beseitigt werden.
- f) Die Stutzenausbildung muss der DIN 16966-4<sup>12</sup> entsprechen.
- g) Sofern die Behälter mit einer Chemieschutzschicht versehen werden, sind die Behälter innerhalb von 8 Tagen nach der Herstellung mindestens 1 Stunde je mm Laminatdicke (einschließlich Schutzschicht), höchstens jedoch 15 Stunden bei einer maximalen Temperatur von  $100 \text{ }^\circ\text{C}$ , mindestens aber 5 Stunden bei mindestens  $80 \text{ }^\circ\text{C}$  thermisch nachzubehandeln (tempern). Die Abkühlung hat gleichmäßig zu erfolgen. Die Abkühlzeit soll der Temperzeit entsprechen.

<sup>12</sup> DIN 16966-4:1982-07 Formstücke und Verbindungen aus glasfaserverstärkten Polyesterharzen (UP-GF); T-Stücke, Stutzen, Maße

**Doppelwandige Flachbodenbehälter aus GFK mit  
innerer Vlies- oder Chemieschutzschicht**

**Anlage 4  
Blatt 2**

**HERSTELLUNG, VERPACKUNG, TRANSPORT UND LAGERUNG**

**2 Verpackung, Transport, Lagerung**

**2.1 Verpackung**

Behälter bis 2000 l müssen mit einer Transportverpackung ausgeliefert werden.

**2.2 Transport, Lagerung**

**2.2.1 Allgemeines**

Der Transport ist nur von solchen Firmen durchzuführen, die über fachliche Erfahrungen, geeignete Geräte, Einrichtungen und Transportmittel sowie ausreichend geschultes Personal verfügen.

Zur Vermeidung von Gefahren für Beschäftigte und Dritte sind die einschlägigen Unfallverhütungsvorschriften zu beachten.

**2.2.2 Transportvorbereitung**

Die Behälter sind so für den Transport vorzubereiten, dass beim Verladen, Transportieren und Abladen keine Schäden auftreten.

Die Ladefläche des Transportfahrzeugs muss so beschaffen sein, dass Beschädigungen der Behälter durch punktförmige Stoß- oder Druckbelastungen auszuschließen sind.

**2.2.3 Auf- und Abladen**

Beim Abheben, Verfahren und Absetzen der Behälter müssen stoßartige Beanspruchungen vermieden werden.

Kommt ein Gabelstapler zum Einsatz, sollen die Gabeln eine Breite von mindestens 12 cm aufweisen, andernfalls sind lastverteilende Mittel einzusetzen. Während der Fahrt mit dem Stapler sind die Behälter zu sichern.

Zum Aufrichten oder für den Transport der Behälter sind die dafür vorgesehenen Hebeösen (siehe Anlage 1.7) zu verwenden. Die Anschlagmittel sind an einer Traverse zu befestigen.

Stützen und sonstige hervorstehende Behälterteile dürfen nicht zur Befestigung oder zum Heben herangezogen werden. Rollbewegungen über Stützen oder Flansche und ein Schleifen der Behälter über den Untergrund sind nicht zulässig.

**2.2.4 Beförderung**

Die Behälter sind gegen Lageveränderung während der Beförderung zu sichern. Durch die Art der Befestigung dürfen die Bauteile nicht beschädigt werden.

**2.2.5 Lagerung**

Sollte eine Lagerung der Behälter vor dem Einbau erforderlich sein, so darf diese nur auf ebenem von scharfkantigen Gegenständen befreiten Untergrund geschehen. Bei Lagerung im Freien sind die Behälter gegen Beschädigung und Sturmeinwirkung zu schützen.

**2.2.6 Schäden**

Bei Schäden, die durch den Transport bzw. bei der Lagerung entstanden sind, ist nach den Feststellungen eines für Kunststofffragen zuständigen Sachverständigen<sup>13</sup> zu verfahren.

<sup>13</sup> Sachverständige von Zertifizierungs- und Überwachungsstellen nach Absatz 2.4.1 (2) der Besonderen Bestimmungen dieses Bescheids sowie weitere Sachverständige, die auf Anfrage vom DIBt bestimmt werden.

**Doppelwandige Flachbodenbehälter aus GFK mit  
innerer Vlies- oder Chemieschutzschicht**

**Anlage 5.1  
Blatt 1**

**ÜBEREINSTIMMUNGSNACHWEIS**

**1 Werkseigene Produktionskontrolle**

**1.1 Eingangskontrollen der Ausgangsmaterialien**

Der Verarbeiter hat anhand von Bescheinigungen 3.1 nach DIN EN 10204<sup>5</sup> der Hersteller der Ausgangsmaterialien oder durch Prüfungen nachzuweisen, dass Harze und Verstärkungswerkstoffe den in Anlage 3 festgelegten Baustoffen entsprechen. Bei Ausgangsmaterialien mit allgemeiner bauaufsichtlicher Zulassung ersetzt das bauaufsichtliche Übereinstimmungszeichen die Bescheinigung 3.1 nach DIN EN 10204.

**1.2 Prüfungen an Behältern bzw. Behälterteilen**

a) An jedem Behälter sind am Behältermantel, am Behälterboden und am Behälterdach an mindestens je 5 über das gesamte Bauteil verteilten Stellen die Wanddicken zu messen. Sie müssen, abzüglich der äußeren Oberflächenschicht und der inneren Vlies- bzw. Chemieschutzschicht, die in der statischen Berechnung angegebenen Werte erreichen.

b) Zur Prüfung der Aushärtung sind für jeden Harzansatz an Ausschnitten aus den Behälterteilen oder, falls keine Ausschnitte anfallen, aus parallel zur Herstellung der Behälterteile aus demselben Mischungsansatz gefertigten Laminaten mindestens 3 Probekörper für einen 24 h-Biegekreuchversuch in Anlehnung an DIN EN ISO 14125<sup>14</sup> zu entnehmen. Die Versuche sind entsprechend den in Anlage 5.2 Blatt 1 genannten Bedingungen durchzuführen. Bei den angegebenen Belastungen und Stützweiten dürfen die aus den ermittelten Durchbiegungen zu errechnenden Verformungsmoduln  $E_C$  den nach Anlage 5.2 Blatt 1 zu errechnenden Anforderungswert nicht unterschreiten.

c) An jedem Behälter sind an Probekörpern aus den Behälterbauteilen oder, falls keine Ausschnitte anfallen, aus parallel gefertigten Laminaten die absolute Glasmasse und der Verstärkungsaufbau durch Veraschen nach DIN EN ISO 1172<sup>15</sup> zu bestimmen.

– Der Aufbau der Textilglasverstärkung muss mit dem Aufbau in Anlage 2.2 bis 2.4 übereinstimmen.

– Das Glasflächengewicht darf den Wert  $m_G$  nach den Anlagen 2.2 bis 2.4 um nicht mehr als 5 % unterschreiten.

d) An jedem Behälter sind an 3 Probekörpern aus den Behälterbauteilen oder, falls keine Ausschnitte anfallen, aus parallel gefertigten Laminaten Biegeprüfungen nach DIN EN ISO 14125 durchzuführen. Kein Einzelwert aus 3 Proben darf unter dem in der Anlage 5.2 Blatt 2 geforderten Mindestwert liegen.

e) Die Freiheit von Fehlstellen im Abstandsgewebe (keine starken Falten, keine harzreichen nicht durchgängige Stellen mit einer Größe von mehr als 1 cm<sup>2</sup>, keine durch Stoß beschädigte Stellen) ist vom bevollmächtigten Sachkundigen des Herstellers zu bestätigen. Die Gesamtfläche der Fehlstellen darf 1 % der Gesamtfläche nicht überschreiten.

<sup>14</sup> DIN EN ISO 14125:2011-05 Faserverstärkte Kunststoffe – Bestimmung der Biegeeigenschaften (ISO 14125:1998 + Cor.1:2001 + Amd.1:2011); Deutsche Fassung EN ISO 14125:1998 + AC:2002 + A1:2011

<sup>15</sup> DIN EN ISO 1172:1998-12 Textilglasverstärkte Kunststoffe - Prepregs, Formmassen und Lamine - Bestimmung des Textilglas- und Mineralfüllstoffgehalts; Kalzinierungsverfahren (ISO 1172:1996); Deutsche Fassung EN ISO 1172:1998

**Doppelwandige Flachbodenbehälter aus GFK mit  
innerer Vlies- oder Chemieschutzschicht**

**Anlage 5.1  
Blatt 2**

**ÜBEREINSTIMMUNGSNACHWEIS**

f) Nach Abschluss der Laminierarbeiten und unter Einhaltung der Mindestaushärtungszeiten wird vom bevollmächtigten Sachkundigen des Behälterherstellers an jedem Behälter eine Dichtheitsprüfung durchgeführt, indem der Überwachungsraum bei gleichzeitig drucklosem Innenbehälter einer Überdruckprüfung mit dem 1,1-fachen des statischen Drucks der Lagerflüssigkeit, mindestens jedoch mit 0,6 bar, unterzogen wird.

Die Prüfung gilt als bestanden, wenn folgende Bedingung erfüllt ist:

$$0,1 \geq \frac{(p_B - p_E) \cdot V}{t} \quad \text{in mbar} \cdot \text{l} \cdot \text{s}^{-1}$$

Dabei ist

$p_B$	der Druck zu Beginn der Prüfung, in mbar
$p_E$	der Druck zum Ende der Prüfung, in mbar
$V$	das Volumen des Überwachungsraums, in Liter
$t$	die Prüfzeit, in Sekunden.

Die Prüfung muss bei einer Temperatur zwischen 0 °C und +40 °C durchgeführt werden. Die Differenz der Umgebungstemperatur zu Beginn und Ende der Prüfung muss im Bereich von 1 K liegen. Andernfalls ist sie zu dokumentieren und beim Prüfergebnis die entsprechende Gasvolumenänderung im Überwachungsraum rechnerisch zu berücksichtigen.

**1.3 Nichteinhaltung der geforderten Werte**

Werden bei den Prüfungen nach den Abschnitten 1.2 b), c2) und d) Werte ermittelt, die die Anforderungswerte nicht erfüllen, können in der zweiten Stufe die fortgeschriebenen Werte der Produktionsstreuung benutzt werden, um unter Berücksichtigung des großen Stichprobenumfangs die 5 %-Quantile zu bestimmen. Ist diese 5 %-Quantile noch zu klein, können in einer dritten Stufe zusätzliche Prüfkörper entnommen, geprüft und erneut die 5 %-Quantile bestimmt werden. Diese darf nicht kleiner als der jeweils geforderte Wert sein, sonst muss das Bauteil als nicht brauchbar ausgesondert werden. Der Wert  $k$  zur Berechnung der 5 %-Quantile darf in den genannten Fällen zu  $k = 1,65$  angenommen werden.

**1.4 Auswertung**

Die Ergebnisse der werkseigenen Produktionskontrolle sind nach Maßgabe der Prüfstelle aufzuzeichnen und statistisch auszuwerten.

**2 Fremdüberwachung**

(1) Vor Beginn der laufenden Überwachung des Werkes muss durch die Zertifizierungsstelle oder unter deren Verantwortung in Übereinstimmung mit diesem Bescheid ein willkürlich aus der inspizierten Herstellmenge nach Gutdünken des Probenehmers zu entnehmender Behälter geprüft werden (Erstprüfung). Die Proben für die Erstprüfung sind vom Vertreter der Zertifizierungsstelle normalerweise während der Erstinspektion des Werkes zu entnehmen und zu markieren. Die Proben und die Prüfanforderungen müssen den Bestimmungen der Anlage 5.2 entsprechen. Der Probenehmer muss über das Verfahren der Probeentnahme ein Protokoll anfertigen.

(2) Die stichprobenartigen Prüfungen im Rahmen der Fremdüberwachung sollen den Prüfungen der werkseigenen Produktionskontrolle entsprechen.

**3 Dokumentation**

Zur Dokumentation siehe die Abschnitte 2.4.2 und 2.4.3 der Besonderen Bestimmungen. Darüber hinaus hat der Hersteller Gutachten gemäß Abschnitt 4.1.2 (2) der Besonderen Bestimmungen aufzubewahren und dem DIBt und der Überwachungs- und Zertifizierungsstelle auf Verlangen vorzulegen.

**Doppelwandige Flachbodenbehälter aus GFK mit  
innerer Vlies- oder Chemieschutzschicht**

**Anlage 5.2  
Blatt 1**

**ZEITSTANDBIEGEVERSUCH**

**Prüfbedingungen in Anlehnung an DIN EN ISO 14125<sup>14</sup>**

- 3-Punkt-Lagerung
- Beginn der Versuchsdurchführung vor Auslieferung, spätestens 28 Tage nach Herstellung
- Die bei der Herstellung in der Form liegende Seite des Laminats ist in die Zugzone zu legen
- Lagerungs- und Prüfklima: Normalklima 23/50 DIN EN ISO 291<sup>16</sup>
- Probekörperdicke:  $t_p =$  Laminatdicke
- Probekörperbreite:
  - bei Wickellaminat:  $b \geq 50 \text{ mm}$   
 $b \geq 2,5 \cdot t_p$
  - bei Wirrfaserlaminat:  $b \geq 30 \text{ mm}$   
 $b \geq 2,5 \cdot t_p$
- Stützweite:  $l_s \geq 20 \cdot t_p$
- Prüfgeschwindigkeit: 1 % rechn. Randfaserdehnung/min.
- Biegespannung für Biegekriechversuch  $\sigma_f \cong 0,15 \cdot \sigma_{\text{Bruch}}$

**Anforderungswert:**

$$E_C = E_{1h} \cdot \left[ \frac{f_{1h}}{f_{24h}} \right]^{3,84} \geq \frac{0,8 \cdot E_B}{A_{11}}$$

$E_C$  = Verformungsmodul

$E_{1h}$  = E-Modul berechnet aus der Durchbiegung nach 1 Stunde Belastungsdauer

$f_{1h}$  = Durchbiegung nach 1 Stunde Belastungsdauer

$f_{24h}$  = Durchbiegung nach 24 Stunden Belastungsdauer

$E_B$  = Biegemodul nach Anlagen 2.2 bis 2.4

$A_{11}$  = Abminderungsbeiwert nach Anlage 2.1 für  $2 \cdot 10^5 \text{ h}$

<sup>16</sup> DIN EN ISO 291:20086-082 Normalklimate für Konditionierung und Prüfung, (ISO 291:2008); Deutsche Fassung EN ISO 291:2008

**Doppelwandige Flachbodenbehälter aus GFK mit  
innerer Vlies- oder Chemieschutzschicht**

**Anlage 5.2  
Blatt 2**

**KURZZEITBIEGEVERSUCH**

**Prüfbedingungen wie Zeitstandbiegeversuch, außerdem:**

- Prüfgeschwindigkeit: 1 % Randfaserdehnung/min

**Anforderung:**

$$M_V \geq k \cdot M$$

$M_V$  = Bruchmoment/Breite aus Versuch

k = Erhöhungsfaktor

M = Bruchmoment/Breite nach Anlagen 2.2 bis 2.4

Lamine	Erhöhungsfaktor k	
Wickellaminat	axial	2,3
	tangential	1,8
Wirrfaserlaminat		1,8



**Doppelwandige Flachbodenbehälter aus GFK mit  
innerer Vlies- oder Chemieschutzschicht**

**Anlage 6  
Blatt 1**

**AUFSTELLBEDINGUNGEN**

**1 Allgemeines**

In Überschwemmungsgebieten sind die Behälter so aufzustellen, dass sie von der Flut nicht erreicht werden können.

**2 Auflagerung**

(1) Der Boden der Behälter muss vollständig auf einer ebenen, biegesteifen Auflagerplatte gebettet sein.

(2) Bei Außenaufstellung ist zwischen Auflagerplatte und Behälterboden eine PE-Tafel von mindestens 2 mm Dicke vorzusehen. Bei Aufstellung innerhalb von Gebäuden ist zwischen Auflagerplatte und Boden des Behälters eine PE- oder PP-Tafel von mindestens 2 mm Dicke vorzusehen. Die PE- bzw. PP-Tafel darf aus mehreren Teilen (unverschweißt gestoßen) bestehen.

(3) Bei nicht ebener Bodenunterseite der Behälter ist zwischen PE- bzw. PP-Tafel und Boden eine Zwischenschicht (Mörtelbett oder Spachtelmasse) aufzubringen. Die Zwischenschicht kann entfallen, wenn der Flachboden werksseitig mit faserverstärktem Mörtel glatt abgezogen und anschließend mit einer Mattenlage (450 g/m<sup>2</sup>) abgedeckt wird.

**3 Abstände**

Die Behälter müssen so aufgestellt werden, dass Explosionsgefahren ausreichend gering und Möglichkeiten zur Brandbekämpfung in ausreichendem Maße vorhanden sind.

**4 Montage**

(1) Die Behälter sind lotrecht aufzustellen.

(2) Bei Aufstellung im Freien sind die Behälter gemäß den Angaben in Anlage 1.4 gegen Windlast zu verankern.

(3) Erfolgt das Verschließen der Einsteigeöffnung bei Aufstellung des Behälters oder Montage der Rohrleitungen an den Behälter, so ist vorher die Behälterinnenseite auf Montageschäden hin zu untersuchen. Hierbei soll sichergestellt werden, dass der Boden des Behälters nicht beschädigt worden ist (z. B. durch herabfallendes Werkzeug während der Montage). Das Ergebnis der Untersuchung ist zu dokumentieren.

**5 Anschließen von Rohrleitungen**

(1) Rohrleitungen sind so auszulegen und zu montieren, dass unzulässiger Zwang vermieden wird.

(2) Be- und Entlüftungsleitungen dürfen nicht absperrbar sein. Nur solche Behälter dürfen über eine gemeinsame Leitung be- und entlüftet werden, bei denen die zu lagernden Flüssigkeiten und deren Dämpfe keine gefährlichen Verbindungen miteinander eingehen können.

(3) Be- und Entlüftungseinrichtungen, die gefährliche Dämpfe abgeben, dürfen nicht in geschlossene Räume münden; ihre Austrittsöffnungen müssen gegen das Eindringen von Regenwasser geschützt sein.

(4) Beim Anschließen von Wasserschleusen oder sonstigen Vorlagen ist darauf zu achten, dass die in der statischen Berechnung angesetzten Drücke nicht überschritten werden (siehe auch Abschnitt 2.2.3 (2) der Besonderen Bestimmungen).

**Doppelwandige Flachbodenbehälter aus GFK  
mit innerer Vlies- oder Chemieschutzschicht**

**Anlage 6  
Blatt 2**

**AUFSTELLBEDINGUNGEN**

**6 Sonstige Auflagen**

Sofern am Behälter Bühnen bzw. Leitern angebracht werden sollen, sind diese entsprechend Anlage 1.5 bzw. Anlage 1.6 am Behälter zu befestigen. Durch das Anbringen der Einrichtungen darf auf den Behälter – auch während des Betriebes – kein unzulässiger Zwang aufgebracht werden.

**7 Installation des Leckanzeigers**

Die Montage des Unterdruck-Leckanzeigers einschließlich seines Zubehörs und die Verlegung der Verbindungsleitungen zwischen Anschlussstutzen, Behälter und Leckanzeiger werden nach den Angaben in der Beschreibung und Montageanweisung für den jeweiligen Leckanzeiger vorgenommen. Der Leckanzeiger soll zur Vermeidung unnötig langer Verbindungsleitungen möglichst an der Außenwand des Tanks installiert werden.

**8 Inbetriebnahme des Leckanzeigergerätes**

Der Netzanschluss ist als feste Leitung auszuführen (keine Steckverbindung, nicht abschaltbar). Nach Anschluss des Leckanzeigers an das Stromnetz wird die Funktionsprüfung gemäß Abschnitt 4.3 der Besonderen Bestimmungen dieses Bescheids durchgeführt. Nach Abschluss aller Arbeiten wird eine Einbau- und Prüfbescheinigung durch den Sachkundigen ausgestellt.

**Doppelwandige Flachbodenbehälter aus GFK  
mit innerer Vlies- oder Chemieschutzschicht**

**Anlage 7**

**FESTLEGUNG DES FÜLLUNGSGRADES**

(1) Bei der Festlegung des zulässigen Füllungsgrades sind der kubische Ausdehnungskoeffizient  $\alpha$  der für die Befüllung eines Behälters in Frage kommenden Flüssigkeiten und die bei der Lagerung mögliche Erwärmung über die Einfülltemperatur hinaus und eine dadurch bedingte Zunahme des Volumens der Flüssigkeit zu berücksichtigen.

(2) Für die Lagerung wassergefährdender Flüssigkeiten ohne zusätzliche gefährliche Eigenschaften ist der zulässige Füllungsgrad bei Einfülltemperatur wie folgt festzulegen:

$$\text{Füllungsgrad} = \frac{100}{1 + \alpha \cdot 35} \quad \text{in \% des Fassungsraumes}$$

Für  $\alpha \leq 1,5 \cdot 10^{-3}/\text{K}$  kann ein Füllungsgrad von 95 % als ausreichend angesehen werden.

Der mittlere kubische Ausdehnungskoeffizient  $\alpha$  kann wie folgt ermittelt werden:

$$\alpha = \frac{d_{15} - d_{50}}{35 \cdot d_{50}}$$

$d_{15}$  = Dichte der Flüssigkeit bei +15 °C

$d_{50}$  = Dichte der Flüssigkeit bei +50 °C.

(3) Für Flüssigkeiten, deren Einfülltemperatur mehr als 35 K unter der maximal zulässigen Betriebstemperatur liegt, sind die dadurch bedingten Ausdehnungen bei der Festlegung des Füllungsgrades zu berücksichtigen.

(4) Für Behälter zur Lagerung wassergefährdender Flüssigkeiten mit giftigen oder ätzenden Eigenschaften soll ein mindestens 3 % niedrigerer Füllungsgrad, als nach Absatz (2) bestimmt, eingehalten werden.