

**Allgemeine
bauaufsichtliche
Zulassung/
Allgemeine
Bauartgenehmigung**

Zulassungsstelle für Bauprodukte und Bauarten

Bautechnisches Prüfamt

Eine vom Bund und den Ländern
gemeinsam getragene Anstalt des öffentlichen Rechts

Mitglied der EOTA, der UEAtc und der WFTAO

Datum:

07.05.2019

Geschäftszeichen:

II 24-1.40.12-80/18

Nummer:

Z-40.12-227

Geltungsdauer

vom: **1. Juni 2019**

bis: **1. Juni 2024**

Antragsteller:

CEMO GmbH

In den Backenländern 5
71384 Weinstadt

Gegenstand dieses Bescheides:

Auffangvorrichtungen aus GFK

Der oben genannte Regelungsgegenstand wird hiermit allgemein bauaufsichtlich
zugelassen/ genehmigt.

Dieser Bescheid umfasst acht Seiten und vier Anlagen mit 16 Seiten.

Der Gegenstand ist erstmals am 22. August 2005 allgemein bauaufsichtlich zugelassen worden.

I ALLGEMEINE BESTIMMUNGEN

- 1 Mit diesem Bescheid ist die Verwendbarkeit bzw. Anwendbarkeit des Regelungsgegenstandes im Sinne der Landesbauordnungen nachgewiesen.
- 2 Dieser Bescheid ersetzt nicht die für die Durchführung von Bauvorhaben gesetzlich vorgeschriebenen Genehmigungen, Zustimmungen und Bescheinigungen.
- 3 Dieser Bescheid wird unbeschadet der Rechte Dritter, insbesondere privater Schutzrechte, erteilt.
- 4 Dem Verwender bzw. Anwender des Regelungsgegenstandes sind, unbeschadet weiter gehender Regelungen in den "Besonderen Bestimmungen", Kopien dieses Bescheides zur Verfügung zu stellen. Zudem ist der Verwender bzw. Anwender des Regelungsgegenstandes darauf hinzuweisen, dass dieser Bescheid an der Verwendungs- bzw. Anwen- dungsstelle vorliegen muss. Auf Anforderung sind den beteiligten Behörden ebenfalls Kopien zur Verfügung zu stellen.
- 5 Dieser Bescheid darf nur vollständig vervielfältigt werden. Eine auszugsweise Veröffentlichung bedarf der Zustimmung des Deutschen Instituts für Bautechnik. Texte und Zeichnungen von Werbeschriften dürfen diesem Bescheid nicht widersprechen, Übersetzungen müssen den Hinweis "Vom Deutschen Institut für Bautechnik nicht geprüfte Übersetzung der deutschen Originalfassung" enthalten.
- 6 Dieser Bescheid wird widerruflich erteilt. Die Bestimmungen können nachträglich ergänzt und geändert werden, insbesondere, wenn neue technische Erkenntnisse dies erfordern.
- 7 Dieser Bescheid bezieht sich auf die von dem Antragsteller gemachten Angaben und vorgelegten Dokumente. Eine Änderung dieser Grundlagen wird von diesem Bescheid nicht erfasst und ist dem Deutschen Institut für Bautechnik unverzüglich offenzulegen.
- 8 Die von diesem Bescheid umfasste allgemeine Bauartgenehmigung gilt zugleich als allge- meine bauaufsichtliche Zulassung für die Bauart.

II BESONDERE BESTIMMUNGEN

1 Regelungsgegenstand und Verwendungs- bzw. Anwendungsbereich

(1) Gegenstand dieses Bescheids sind ortsfest verwendete, rechteckige Auffangvorrichtungen (Auffangwannen) aus textilglasverstärktem ungesättigten Polyesterharz bzw. Vinylesterharz gemäß Anlage 1. Die Auffangvorrichtungen können mit einem Gitterrost als Stellebene ausgerüstet werden. Dabei werden die Gitterroste entweder in die Seitenwände der Auffangvorrichtung eingehängt, auf eine steckbare Auflageschiene aufgelegt oder, wenn die Auffangvorrichtung mit einer Randverstärkung versehen ist, auf die umlaufende Auflagefläche aufgelegt. Auffangvorrichtungen mit Randverstärkung lassen sich durch Verbindungsprofile so zusammenstellen, dass größere Grundflächen überdeckt werden.

(2) Die Bezeichnung, die Hauptabmessungen und das zugehörige Auffangvolumen sind in der Anlage 1 zusammengestellt.

(3) Die Auffangvorrichtungen dürfen in Gebäuden und im Freien aufgestellt werden, jedoch nicht in explosionsgefährdeten Bereichen der Zonen 0 und 1. Sie sind gegen Beschädigungen durch anfahrende Fahrzeuge zu schützen, z. B. durch geschützte Aufstellung oder durch einen Anfahrerschutz. In Erdbebengebieten innerhalb der Erdbebenzonen 1 bis 3 nach DIN 4149¹ sind die Behälter/Gefäße ausreichend in ihrer Lage so zu sichern, dass im Erdbebenfall keine konzentrierten Einzellasten auf die Behälter/Gefäße einwirken.

(4) Bei Aufstellung im Freien müssen die Auffangvorrichtungen zum Schutz gegen Niederschlag ausreichend überdacht und vor Sturmeinwirkung geschützt sein.

(5) Die Auffangvorrichtungen dürfen bei der Lagerung wassergefährdender Flüssigkeiten mit einem Flammpunkt über 55 °C in Behältern und Gefäßen verwendet werden.

(6) Flüssigkeiten nach den Medienlisten 40-2.1.1 und 40-2.1.2² und Flüssigkeiten, die sich in die nachfolgend genannten Gruppen einordnen lassen, erfordern keinen gesonderten Nachweis der Dichtheit und Beständigkeit des GFK-Werkstoffes der Auffangvorrichtung:

- a) Wässrige Lösungen organischer Säuren bis 10 %
- b) Organische Säuren (Carbonsäuren) außer Ameisensäure ≥ 10 %
- c) Mineralsäuren bis 20 % sowie sauer hydrolysierende Salze in wässriger Lösung (pH < 6), außer Flusssäure und oxidierend wirkende Säuren und deren Salze
- d) Anorganische Laugen sowie alkalisch hydrolysierende Salze in wässriger Lösung (pH > 8), ausgenommen Ammoniaklösungen und oxidierend wirkende Lösungen von Salzen (z.B. Hypochlorit).
- e) Lösungen anorganischer nicht oxidierender Salze mit einem pH-Wert zwischen 6 und 8.
- f) Gebrauchte und ungebrauchte Motoren- und Getriebeöle

(7) Bei der Lagerung von Medien, die unter die Gefahrstoffverordnung fallen, ist TRGS 510³ zu beachten.

(8) Dieser Bescheid wird unbeschadet der Bestimmungen und der Prüf- oder Genehmigungsvorbehalte anderer Rechtsbereiche erteilt.

1	DIN 4149:2005-04	Bauten in deutschen Erdbebengebieten - Lastannahmen, Bemessung und Ausführung üblicher Hochbauten
2	Medienlisten 40-2.1.1 und 40-2.1.2	Positiv-Flüssigkeitslisten für Lamine aus glasfaserverstärkten Reaktionsharzen (UP-/PHA-Harze) mit innerer Vlies- bzw. Chemieschutzschicht; Stand September 2018, erhältlich beim Deutschen Institut für Bautechnik (DIBt)
3	TRGS 510:2013-01	Lagerung von Gefahrstoffen in ortsbeweglichen Behältern

(9) Dieser Bescheid berücksichtigt die wasserrechtlichen Anforderungen an den Regelungsgegenstand. Gemäß § 63 Abs. 4 Nr. 2 WHG⁴ gilt der Regelungsgegenstand damit wasserrechtlich als geeignet.

(10) Die Geltungsdauer dieses Bescheides (siehe Seite 1) bezieht sich auf die Verwendung im Sinne von Einbau oder Aufstellung des Regelungsgegenstandes und nicht auf die Verwendung im Sinne der späteren Nutzung.

2 Bestimmungen für die Bauprodukte

2.1 Allgemeines

Die Auffangvorrichtungen und ihre Teile müssen den Abschnitten 1 und 2 der Besonderen Bestimmungen und den Anlagen dieses Bescheides sowie den beim Deutschen Institut für Bautechnik hinterlegten Angaben entsprechen.

2.2 Eigenschaften und Zusammensetzung

2.2.1 Werkstoffe

Die zu verwendenden Werkstoffe müssen der Anlage 2 entsprechen.

2.2.2 Laminataufbau

(1) Der Laminataufbau ist in Abhängigkeit von der geforderten Wanddicke in Anlage 2 Abschnitt 7 angegeben.

(2) Auffangvorrichtungen mit kleineren Abmessungen als in der Anlage 1 enthalten oder mit Abmessungen zwischen zwei in dieser Anlage aufgeführten Größen (Zwischengrößen) sind zulässig, wenn die Wanddicken, die für die nächstgrößere Auffangvorrichtung gelten, übernommen werden.

2.2.3 Konstruktionsdetails

Konstruktionsdetails sind gemäß Anlage 1.1 bis 1.6 auszuführen.

2.2.4 Standsicherheitsnachweis

Die Standsicherheit der Auffangvorrichtungen ist nachgewiesen. Die zulässigen Flächenlasten betragen:

- bei den Auffangwannen Typ 65 und Typ 150: 2,5 kN/m²
- bei den anderen Auffangwannen (mit Randverstärkung): 7,5 kN/m²

2.2.5 Brandverhalten

Der Werkstoff textilglasverstärktes Reaktionsharz ist in der zur Anwendung kommenden Dicke normal entflammbar (Klasse B2 nach DIN 4102-1⁵).

2.3 Herstellung, Verpackung, Transport, Lagerung und Kennzeichnung

2.3.1 Herstellung

(1) Die Herstellung muss nach der beim DIBt hinterlegten Herstellungsbeschreibung erfolgen.

(2) Die Auffangvorrichtungen dürfen nur in den Werken des Antragstellers Weinstadt oder Schnelldorf hergestellt werden.

2.3.2 Verpackung, Transport, Lagerung

Verpackung, Transport und Lagerung müssen gemäß Anlage 3 erfolgen.

⁴ Wasserhaushaltsgesetz vom 31. Juli 2009 (BGBl. I S. 2585), das zuletzt durch Artikel 1 des Gesetzes vom 18. Juli 2017 (BGBl. I S. 2771) geändert worden ist

⁵ DIN 4102-1:1998-05 Brandverhalten von Baustoffen und Bauteilen

2.3.3 Kennzeichnung

Die Auffangvorrichtungen müssen vom Hersteller mit dem Übereinstimmungszeichen (Ü-Zeichen) nach den Übereinstimmungszeichen-Verordnungen der Länder gekennzeichnet werden. Die Kennzeichnung darf nur erfolgen, wenn die Voraussetzungen nach Abschnitt 2.4 erfüllt sind.

Außerdem hat der Hersteller die Auffangvorrichtungen gut sichtbar und dauerhaft mit folgenden Angaben zu kennzeichnen:

- Herstellungsnummer,
- Herstellungsjahr;
- Auffangvolumen (gemäß Anlage 1),
- Mediengruppe bzw. Medienliste entsprechend Abschnitt 1 in Abhängigkeit von verwendeter Glasart und Harzgruppe
- Tragkraft bei der Verwendung von Gitterrosten (gemäß Abschnitt 2.2.4)

2.4 Übereinstimmungsbestätigung**2.4.1 Allgemeines**

(1) Die Bestätigung der Übereinstimmung der Auffangvorrichtung (Bauprodukt) mit den Bestimmungen der von dem Bescheid erfassten allgemeinen bauaufsichtlichen Zulassung (Abschnitte 1 und 2) muss für jedes Herstellwerk mit einer Übereinstimmungserklärung des Herstellers auf der Grundlage einer werkseigenen Produktionskontrolle und einer Erstprüfung (siehe Abschnitt 2.4.3) der Auffangvorrichtung durch eine anerkannte Überwachungsstelle erfolgen.

(2) Die Übereinstimmungserklärung hat der Hersteller durch Kennzeichnung der Bauprodukte mit dem Übereinstimmungszeichen (Ü-Zeichen) unter Hinweis auf den Verwendungszweck abzugeben.

(3) Dem Deutschen Institut für Bautechnik ist vom Hersteller eine Kopie des Erstprüfberichts zur Kenntnis zu geben.

2.4.2 Werkseigene Produktionskontrolle

(1) In jedem Herstellwerk ist eine werkseigene Produktionskontrolle einzurichten und durchzuführen. Unter werkseigener Produktionskontrolle wird die vom Hersteller vorzunehmende kontinuierliche Überwachung der Produktion verstanden, mit der dieser sicherstellt, dass die von ihm hergestellten Auffangvorrichtungen den Bestimmungen der von diesem Bescheid erfassten allgemeinen bauaufsichtlichen Zulassung (Abschnitte 1 und 2) entsprechen.

(2) Im Rahmen der werkseigenen Produktionskontrolle sind mindestens die in Anlage 4 Abschnitt 1 aufgeführten Prüfungen durchzuführen.

(3) Die Ergebnisse der werkseigenen Produktionskontrolle sind aufzuzeichnen und auszuwerten. Die Aufzeichnungen müssen mindestens folgende Angaben enthalten:

- Bezeichnung des Bauprodukts bzw. des Ausgangsmaterials,
- Art der Kontrolle oder Prüfung,
- Datum der Herstellung und der Prüfung des Bauprodukts bzw. des Ausgangsmaterials oder der Bestandteile,
- Ergebnis der Kontrollen und Prüfungen und Vergleich mit den Anforderungen,
- Unterschrift des für die werkseigene Produktionskontrolle Verantwortlichen.

(4) Die Aufzeichnungen sind mindestens fünf Jahre aufzubewahren. Sie sind dem Deutschen Institut für Bautechnik und der zuständigen obersten Bauaufsichtsbehörde auf Verlangen vorzulegen.

(5) Bei ungenügendem Prüfergebnis sind vom Hersteller unverzüglich die erforderlichen Maßnahmen zur Abstellung des Mangels zu treffen. Bauprodukte, die den Anforderungen nicht entsprechen, sind so zu handhaben, dass Verwechslungen mit übereinstimmenden ausgeschlossen werden. Nach Abstellung des Mangels ist -soweit technisch möglich und zum Nachweis der Mängelbeseitigung erforderlich- die betreffende Prüfung unverzüglich zu wiederholen.

2.4.3 Erstprüfung der Auffangvorrichtungen durch eine anerkannte Prüfstelle

Im Rahmen der Erstprüfung sind die in Anlage 4 Abschnitt 2 genannten Prüfungen durchzuführen.

3 Bestimmungen für Planung, Bemessung und Ausführung (Bauart)

3.1 Planung und Bemessung

(1) Die mit Lagermedium gefüllte Auffangwanne bleibt im flüssigkeitsgefüllten Teil bei einer Brandeinwirkung von 30 Minuten flüssigkeitsdicht.

(2) Die Bedingungen für die Aufstellung der Auffangvorrichtungen sind den wasser-, arbeitsschutz- und baurechtlichen Vorschriften zu entnehmen.

(3) Werden als Stellebene Gitterroste verwendet, so sind diese so auszuwählen, dass der Werkstoff hinreichend gegen das vorgesehene Lagermedium beständig ist; des Weiteren gelten die Angaben der Anlage 2, Abschnitt 5.

(4) Niederschlagswasser darf nicht in die Auffangvorrichtungen gelangen.

(5) Die Auffangvorrichtungen sind gegen Beschädigungen durch anfahrende Fahrzeuge zu schützen, z.B. durch geschützte Aufstellung, einen Anfahrerschutz oder durch Aufstellung in besonderen Räumen.

3.2 Ausführung

(1) Werden Auffangvorrichtungen zu Flächensystemen zusammengestellt, sind ausschließlich die vom Hersteller der Auffangvorrichtung mitzuliefernden Verbindungselemente (siehe Anlage 1.6) zu verwenden. Die Einzelteile der Verbindungselemente sind flüssigkeitsdicht miteinander zu verbinden.

(2) Mit dem Aufstellen bzw. Umsetzen von einzeln stehenden Auffangvorrichtungen ist vom Betreiber der Anlage sachkundiges Personal zu beauftragen (dieses muss jedoch nicht einem Fachbetrieb angehören).

(3) Die Auffangvorrichtungen müssen auf einer ebenen, biegesteifen Unterlage bzw. einer sorgfältig verdichteten und befestigten Auflagerfläche (z. B. durchgehender ca. 5 cm dicker Betonestrich oder Asphalt) aufgestellt werden.

(4) Maßnahmen zur Beseitigung von Schäden sind im Einvernehmen mit einem für Kunststofffragen zuständigen Sachverständigen⁶ oder einem Werkssachkundigen des Herstellers zu treffen.

⁶ Sachverständige von Zertifizierungs- und Überwachungsstellen nach Absatz 2.4.1 (1) sowie weitere Sachverständige, die auf Anfrage vom DIBt bestimmt werden

4 Bestimmungen für Nutzung, Unterhalt und Wartung und Prüfung (Bauart)**4.1 Nutzung****4.1.1 Allgemeines**

- (1) Es ist darauf zu achten, dass die Auffangvorrichtungen nur ihrem Verwendungszweck entsprechend zu verwenden sind.
- (2) Bei der Verwendung der Auffangvorrichtungen ist sicherzustellen, dass bei einem evtl. Auslaufen der Behälter/Gefäße in bzw. auf der Auffangvorrichtung das zulässige Auffangvolumen nicht überschritten wird. Bei Auffangvorrichtungen, die ohne Gitterrost verwendet werden dürfen, ist das verbleibende Restvolumen der Auffangvorrichtung durch eingestellte Behälter und ein Freibord von 2 cm zu berücksichtigen.
- (3) Der Inhalt des größten Behältnisses darf nicht größer sein als das zulässige Auffangvolumen, und der Gesamthalt der auf der Auffangvorrichtung gelagerten Behältnisse darf nicht größer sein als das Zehnfache des zulässigen Auffangvolumens. Soweit in der weiteren Schutzzone von Wasserschutzgebieten die Lagerung von wassergefährdenden Flüssigkeiten zulässig ist, muss die Auffangwanne dort den Gesamthalt der gelagerten Behältnisse aufnehmen.
- (4) Behälter/Gefäße mit wassergefährdenden Flüssigkeiten unterschiedlicher Zusammensetzung und Beschaffenheit dürfen nur dann in einer gemeinsamen Auffangvorrichtung aufgestellt werden, wenn feststeht oder nachgewiesen werden kann, dass diese Stoffe im Falle ihres Austretens keine gefährlichen Reaktionen miteinander hervorrufen.
- (5) Bei Behältern/Gefäßen aus verschiedenartigen Werkstoffen, die miteinander gelagert werden, muss sichergestellt sein, dass im Falle des Auslaufens der Werkstoff eines benachbarten Behälters/Gefäßes nicht durch das auslaufende Lagermedium angegriffen wird.
- (6) Bei Behältern/Gefäßen, die zum Abfüllen verwendet werden (z. B. Fässer mit Hahn), muss auch der Handhabungsbereich durch die Auffangvorrichtung gesichert sein. Abfülleinrichtungen dürfen nicht über den Rand der Auffangvorrichtung hinausragen.
- (7) Bei Behältern/Gefäßen, die auf Füßen stehen oder deren Auflagerfläche eine hohe Flächenpressung verursacht, sind gegebenenfalls lastverteilende Maßnahmen vorzusehen.
- (8) Behälter/Gefäße müssen so aufgestellt werden, dass die Auffangvorrichtung ausreichend einsehbar bleibt und kontrollierbar ist.
- (9) Gefäße dürfen, falls nach den verkehrsrechtlichen Zulassungen zulässig, mehrlagig gestapelt werden. Die Stapelhöhe darf jedoch 1,20 m nicht übersteigen.
- (10) Die zulässigen Belastungen der einzelnen Auffangvorrichtungen sind Abschnitt 2.2.4 zu entnehmen.
- (11) Auf die Wände der Auffangvorrichtungen dürfen keine äußeren Lasten (außer Lasten aus dem zu diesem Bescheid gehörenden Zubehör und dem Flüssigkeitsdruck im Leckagefall) einwirken.
- (12) Ein Umsetzen der Auffangvorrichtungen mit aufgestellten Behältern/Gefäßen ist unzulässig.

4.1.2 Lagerflüssigkeiten

- (1) Die Auffangvorrichtungen dürfen nur für Behälter/Gefäße zur Lagerung von Flüssigkeiten gemäß Abschnitt 1 (5) und 1 (6) verwendet werden. Die Glasarten und Harzgruppen sind entsprechend Anlage 2, Abschnitt 6 bzw. Medienlisten 40-2.1.1 und 40-2.1.2 zu wählen.
- (2) In Auffangvorrichtungen, die zu Flächensystemen zusammengestellt werden, dürfen nur Behälter mit Flüssigkeiten nach Absatz (1) eingestellt werden, wenn die Verbindungselemente gegenüber den Lagerflüssigkeiten chemisch widerstandsfähig sind.

4.1.3 Unterlagen

Dem Betreiber der Anlage ist vom Hersteller der Auffangvorrichtungen der Abdruck dieses Bescheides auszuhändigen.

4.2 Unterhalt, Wartung

Maßnahmen zur Beseitigung von Schäden sind im Einvernehmen mit einem für Kunststofffragen zuständigen Sachverständigen⁶ oder einem Werkssachkundigen des Herstellers zu klären.

4.3 Prüfungen

(1) Der Betreiber hat die Auffangvorrichtung regelmäßig mindestens einmal wöchentlich durch Besichtigung daraufhin zu prüfen, ob Flüssigkeit ausgelaufen ist. Ausgelaufene Flüssigkeit ist umgehend zu beseitigen, die Auffangvorrichtung ist hinsichtlich der Weiterverwendung zu prüfen und ggf. auszuwechseln.

(2) Der Zustand der Auffangvorrichtung ist einmal jährlich durch Inaugenscheinnahme umfassend zu kontrollieren. Sofern Behälter/Gefäße gelagert werden, sind diese von der Auffangvorrichtung zu entfernen und die Auffangvorrichtung ist ggf. zu reinigen.

(3) Ist die Auffangvorrichtung nach einer Beschädigung, die ihre Funktionsfähigkeit wesentlich beeinträchtigt hat, wieder instandgesetzt worden, ist sie einer Dichtheitsprüfung mit Wasser zu unterziehen. Instandsetzung und Dichtheitsprüfung müssen entweder durch den Hersteller oder durch einen Fachbetrieb durchgeführt werden.

(4) Die Ergebnisse der unter (2) aufgeführten Prüfung sind zu protokollieren und auf Verlangen dem Deutschen Institut für Bautechnik vorzulegen.

(5) Prüfungen nach anderen Rechtsbereichen bleiben unberührt.

Holger Eggert
Referatsleiter

Beglaubigt

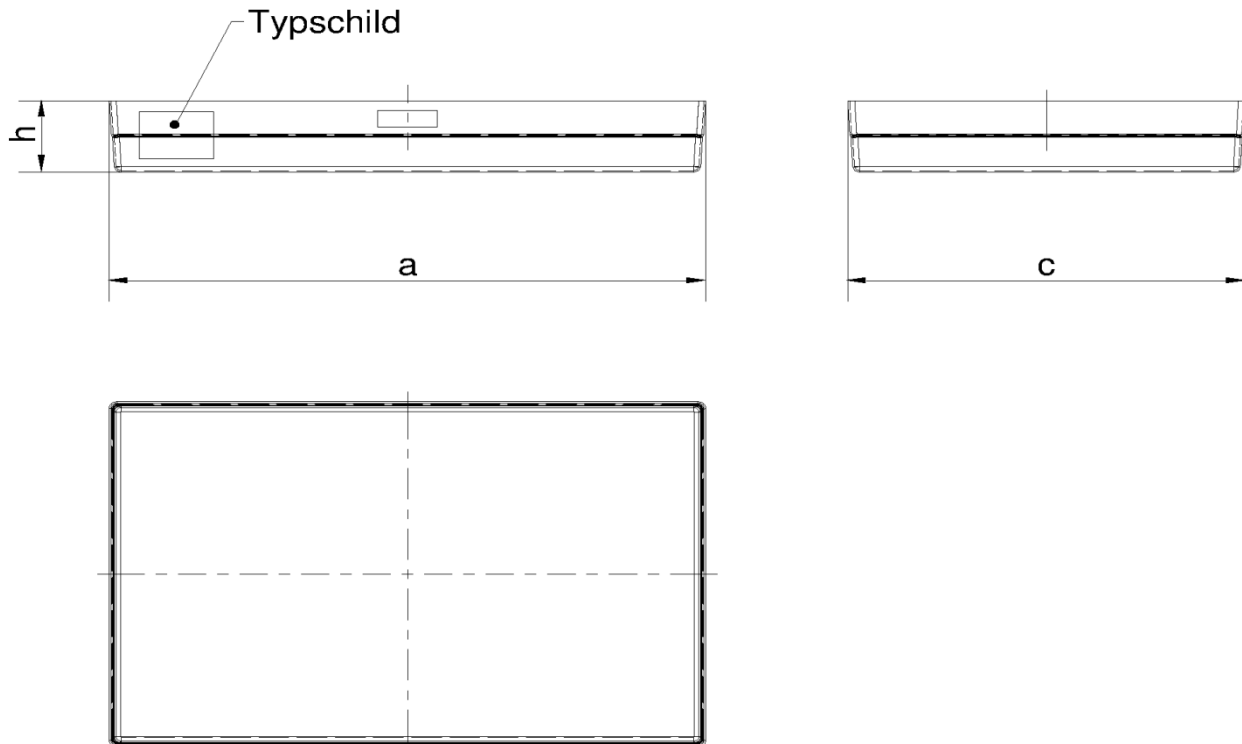

Bezeichnung Typ	Außenmaße *) mm (a x c x h)	Auffangvolumen l	Anzahl 200 l – Fass	Gewicht *) ca. kg
Auffangwanne 65	820 x 410 x 230	65	-	4
Auffangwanne 150	1200 x 800 x 165	150	-	9
Auffangwanne 220/1	850 x 850 x 390	210	1	13
Auffangwanne 220/2	1280 x 850 x 270	220	2	13
Auffangwanne 220/3	1880 x 850 x 190	220	3	18
Auffangwanne 220/4	1280 x 1280 x 180	220	4	18
Auffangwanne mit Randverstärkung	1420 x 1420 x 300	500	4	22
Auffangwanne ohne Randverstärkung	2700 x 1350 x 300	950	8	40

*) Außenmaße und Gewicht jeweils ohne Gitterrost

GFK-Auffangvorrichtungen

Übersichtszeichnung

Anlage 1

elektronische Kopie der Abz des dibt: z-40.12-227

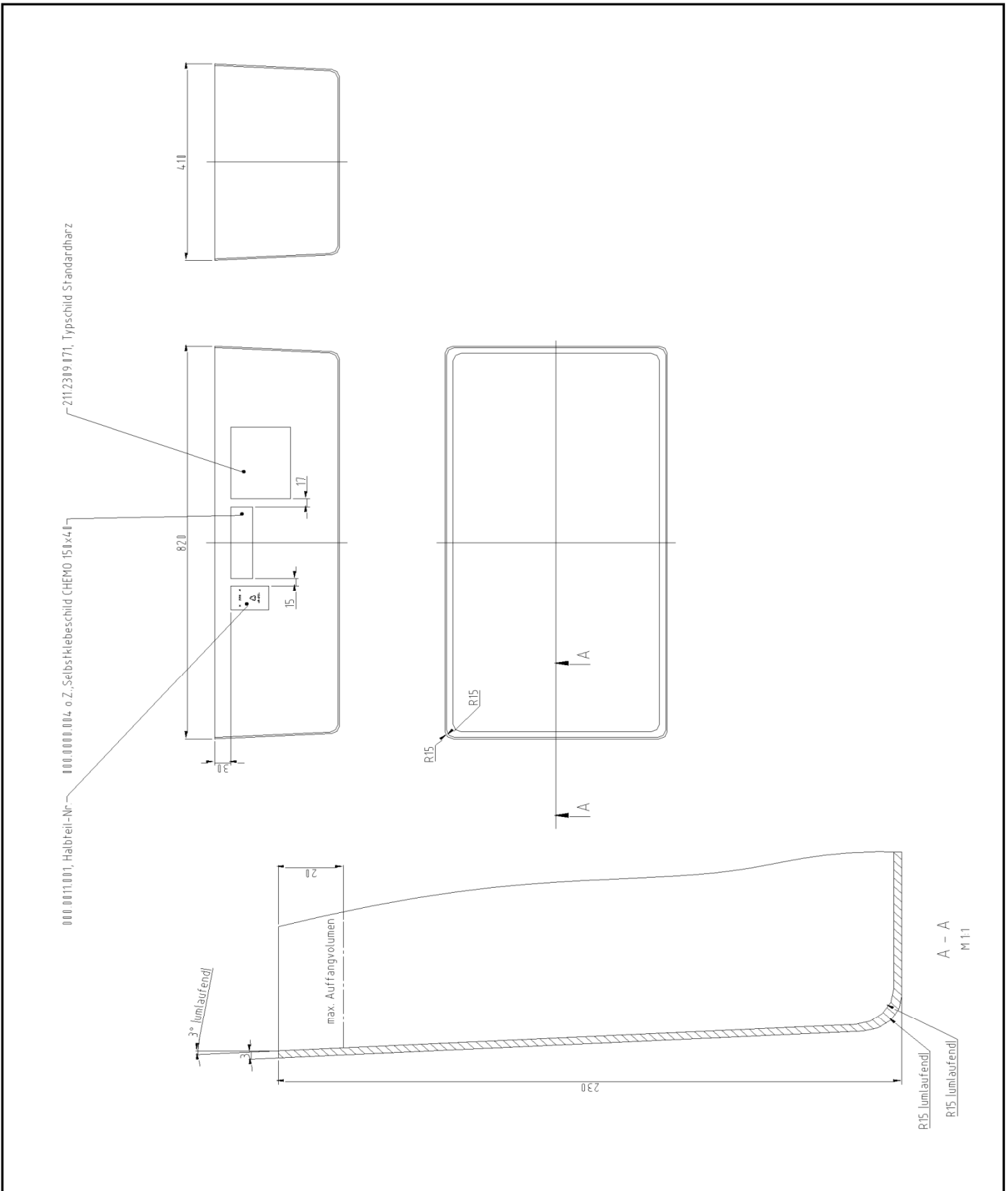

GFK-Auffangvorrichtungen
Auffangwanne 65 ohne Gitterrost

Anlage 1.1 Blatt 1

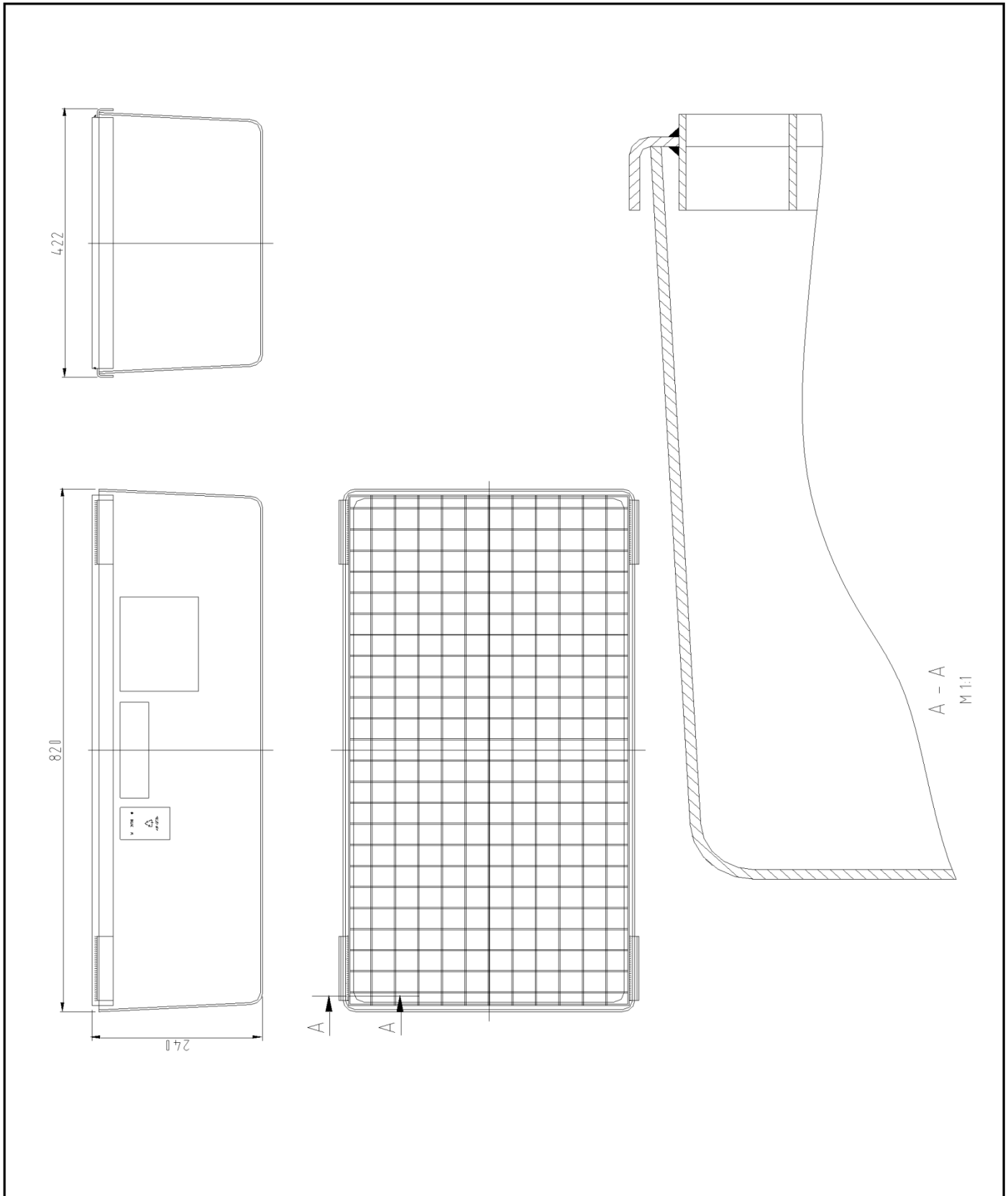

elektronische Kopie der Abz des dibt: z-40.12-227

GFK-Auffangvorrichtungen

Auffangwanne 65 mit Gitterrost

Anlage 1.1 Blatt 2

elektronische Kopie der abz des dibt: z-40.12-227

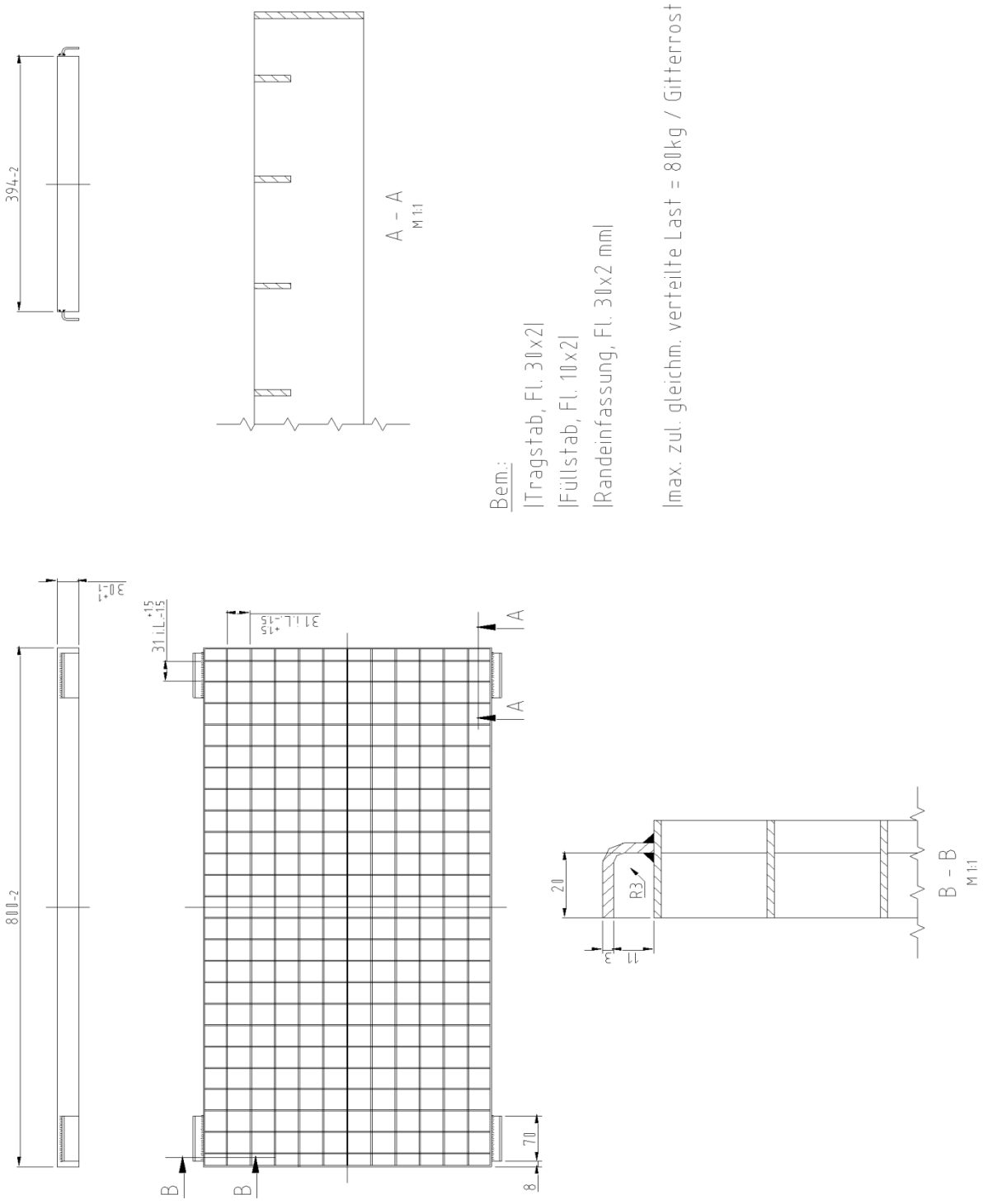

GFK-Auffangvorrichtungen

Stahlgitterrost für Auffangwanne 65

Anlage 1.1 Blatt 3

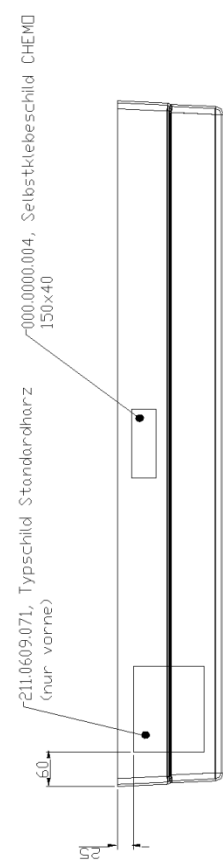
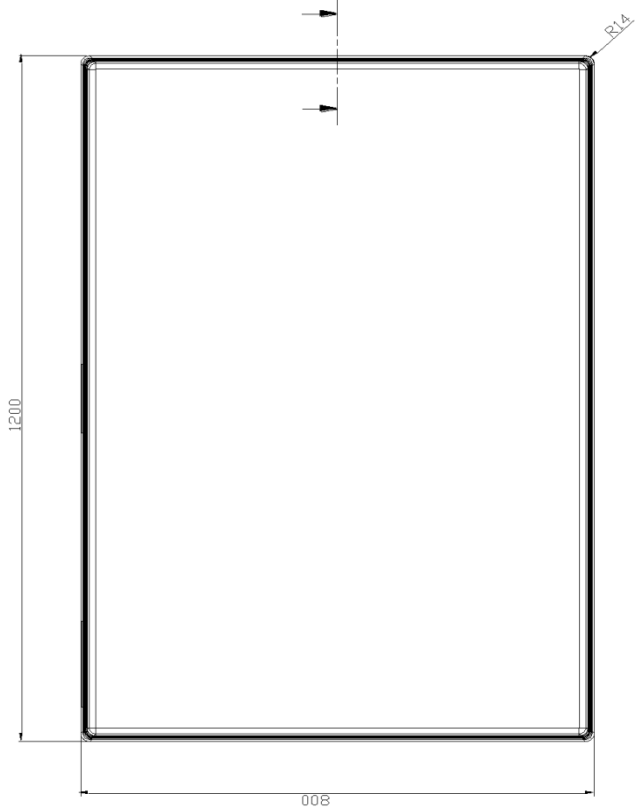
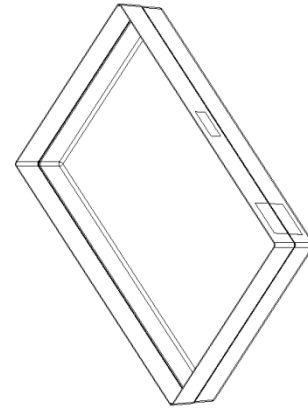
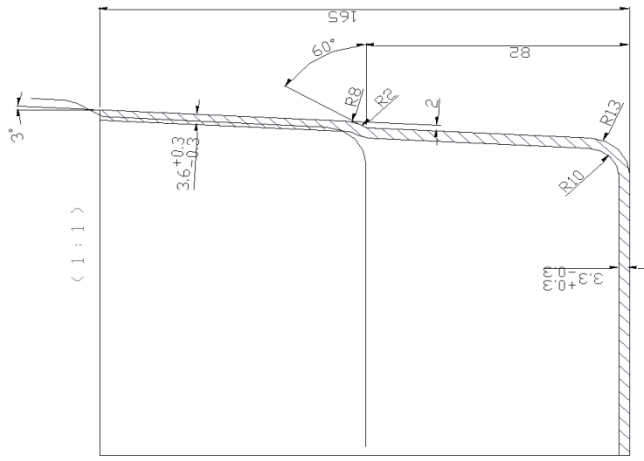

elektronische Kopie der abZ des dibt: z-40.12-227

GFK-Auffangvorrichtungen

Auffangwanne 150 ohne Gitterrost

Anlage 1.2 Blatt 1

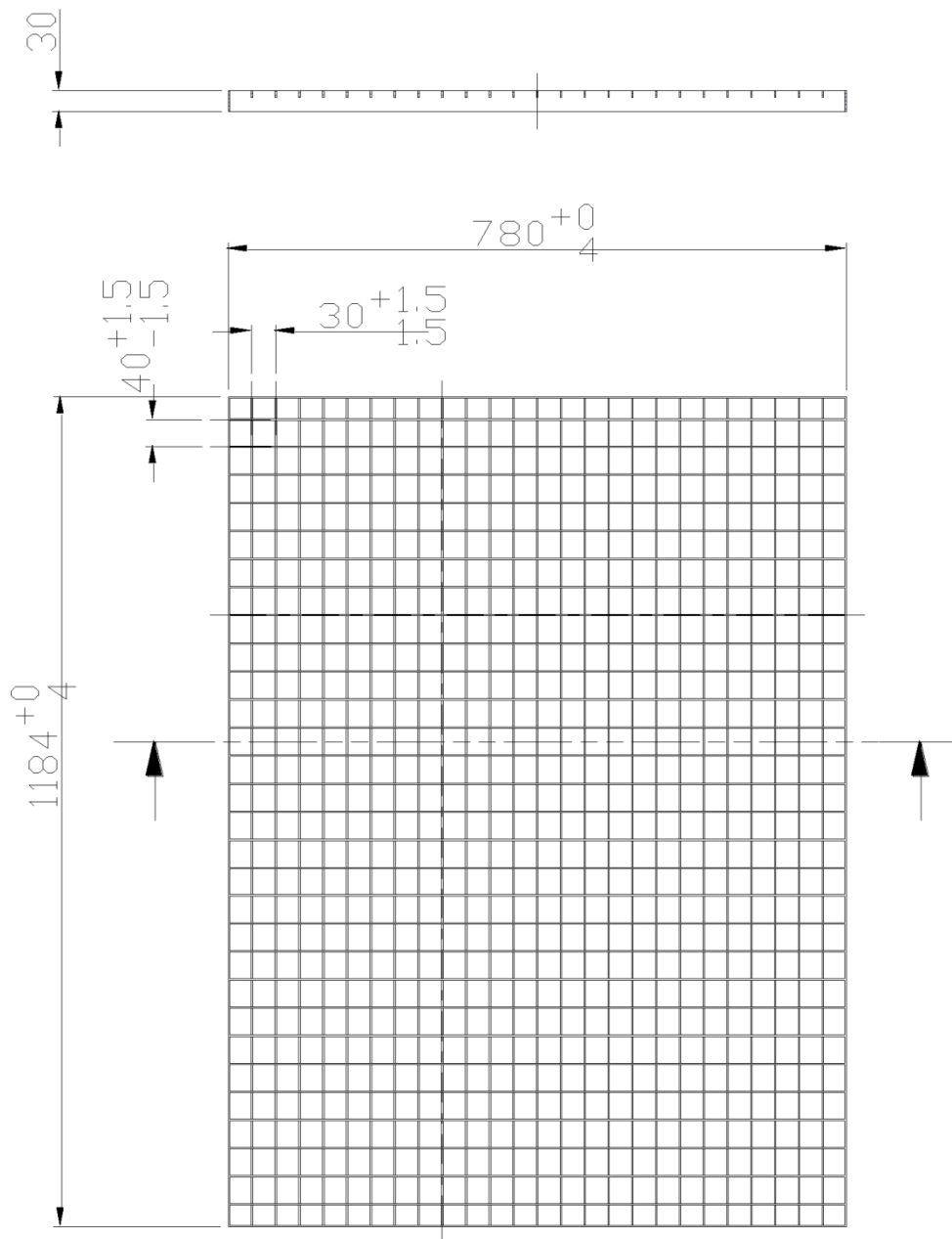

Bemerkung:

Tragstab, Fl. 30 x 2, 780 lang

Füllstab, Fl. 10 x 2, 1184 lang

Randefassung, Fl. 30 x 2

Tragfähigkeit max. 2,5 kN/m²

GFK-Auffangvorrichtungen

Stahlgitterrost für Auffangwanne 150

Anlage 1.2 Blatt 2

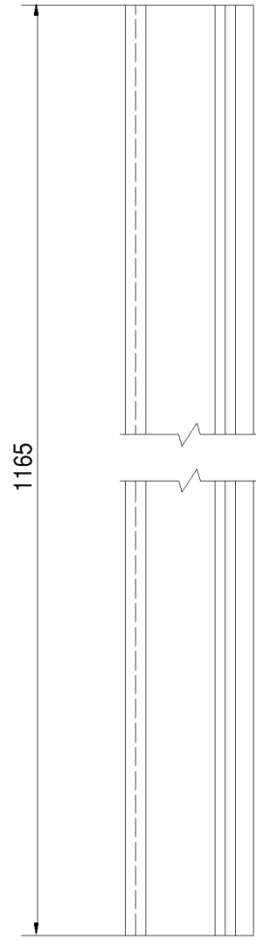

2 Stück je
Auffangwanne

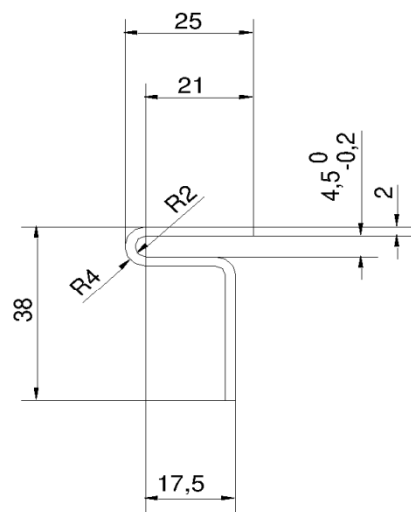
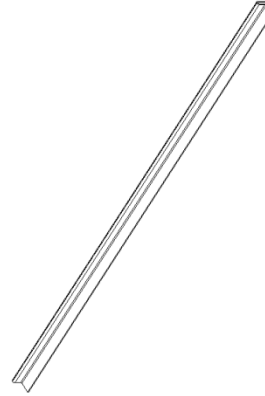

GFK-Auffangvorrichtungen

Stahlgitterrostauflage für Auffangwanne 150

Anlage 1.2 Blatt 3

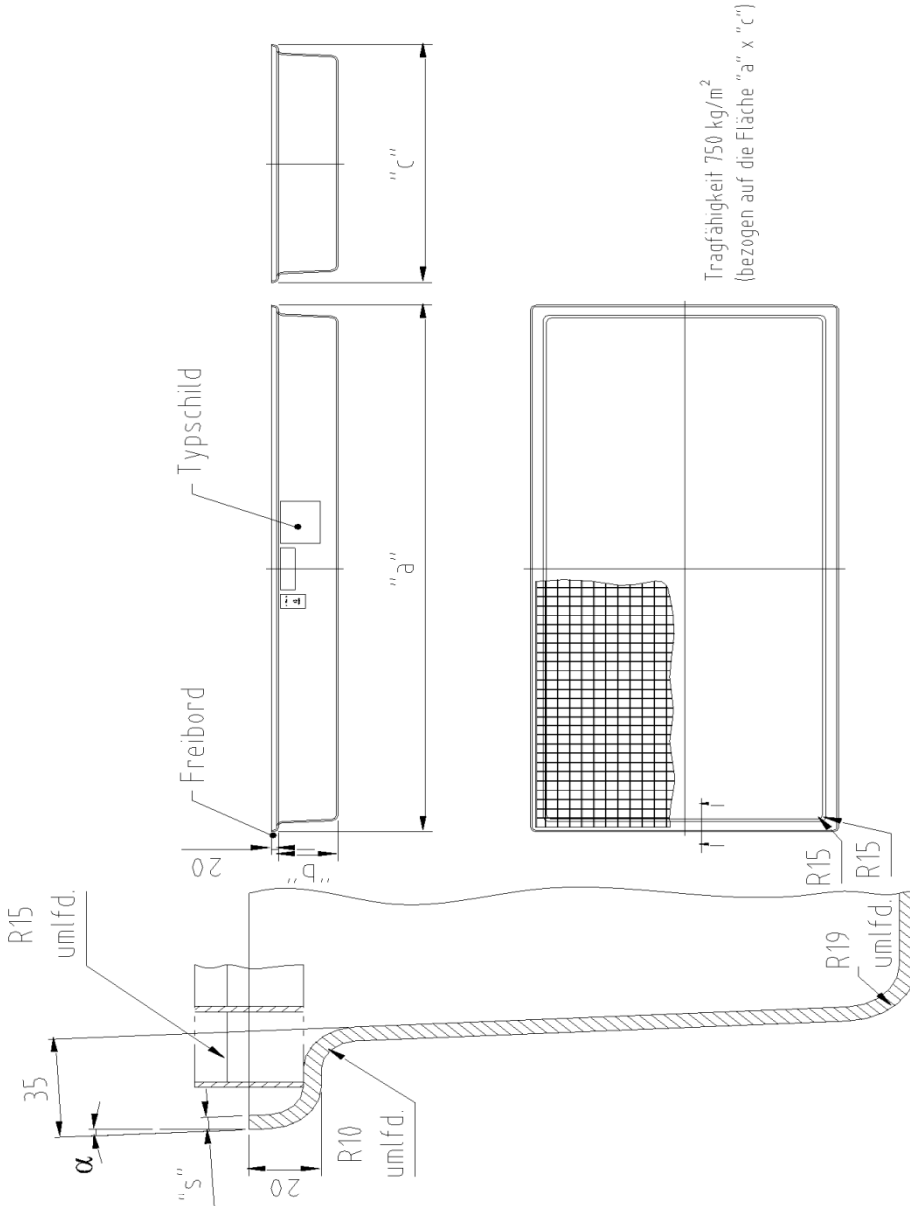

Bezeichnung Typ	Wanddicke "s" (mm)	Wandneigung "α"		Länge "a" (mm)	Breite "c" (mm)	Füllhöhe "b" (mm)
		Seite "a"	Seite "c"			
220/1	4	3°	3°	850	850	370
220/2	4	4,5°	7°	1280	853	251
220/3	5	3°	3°	1880	853	165
220/4	5	3°	3°	1280	1280	160

GFK-Auffangvorrichtungen

Auffangwanne 220 mit Randverstärkung (mit und ohne Gitterrost einsetzbar)

Anlage 1.3

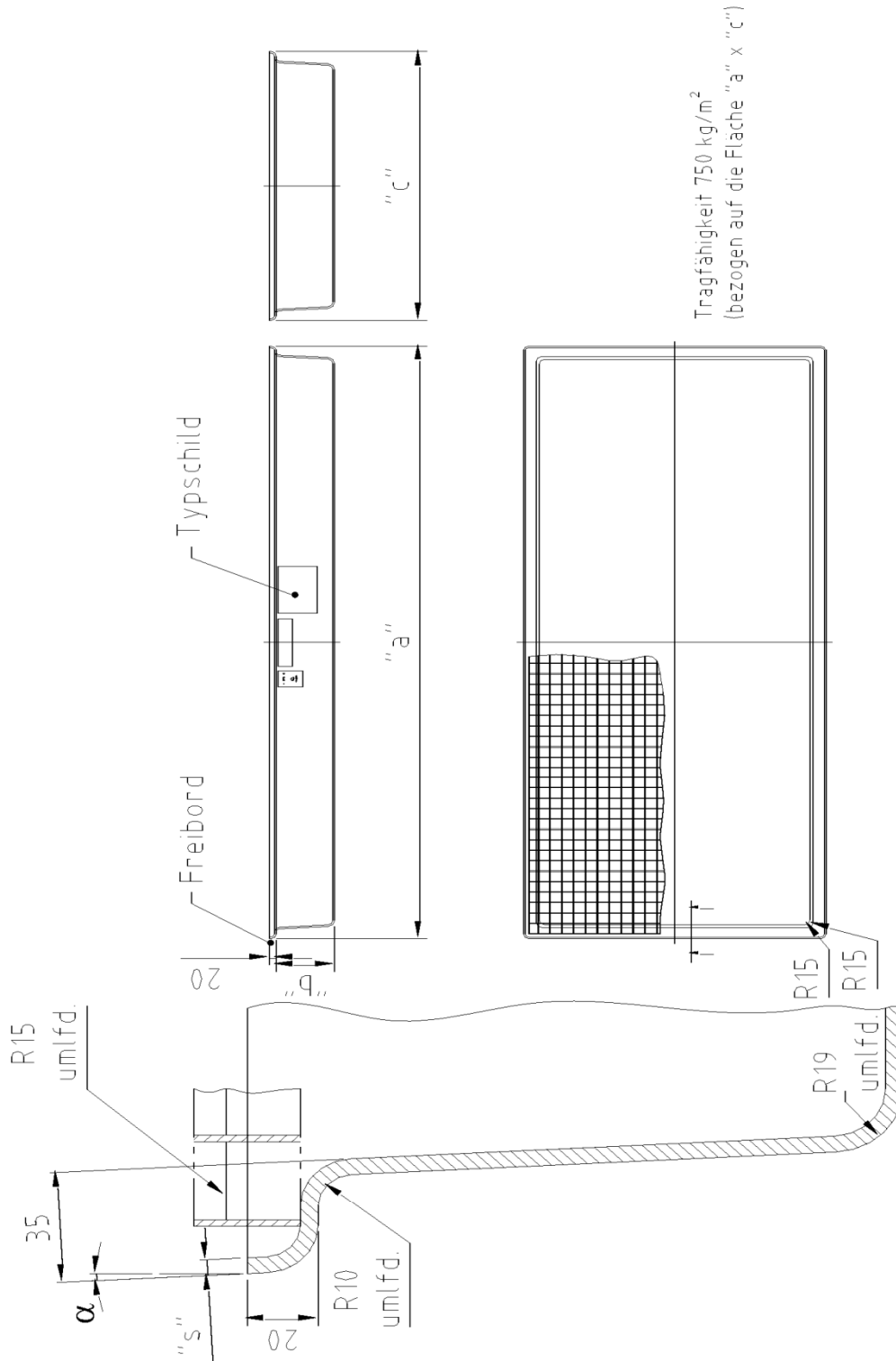

Wanddicke "s" (mm)	Wandneigung "α"		Länge "a" (mm)	Breite "c" (mm)	Füllhöhe "b" (mm)
	Seite "a"	Seite "c"			
4	≤ 3°	≤ 3°	≤ 1200	≤ 800	≤ 280
5	≤ 3°	≤ 3°	≤ 1420	≤ 1420	≤ 280

GFK-Auffangvorrichtungen

**Auffangwanne mit Randverstärkung, ohne Typenbezeichnung
(mit und ohne Gitterrost einsetzbar)**

Anlage 1.4

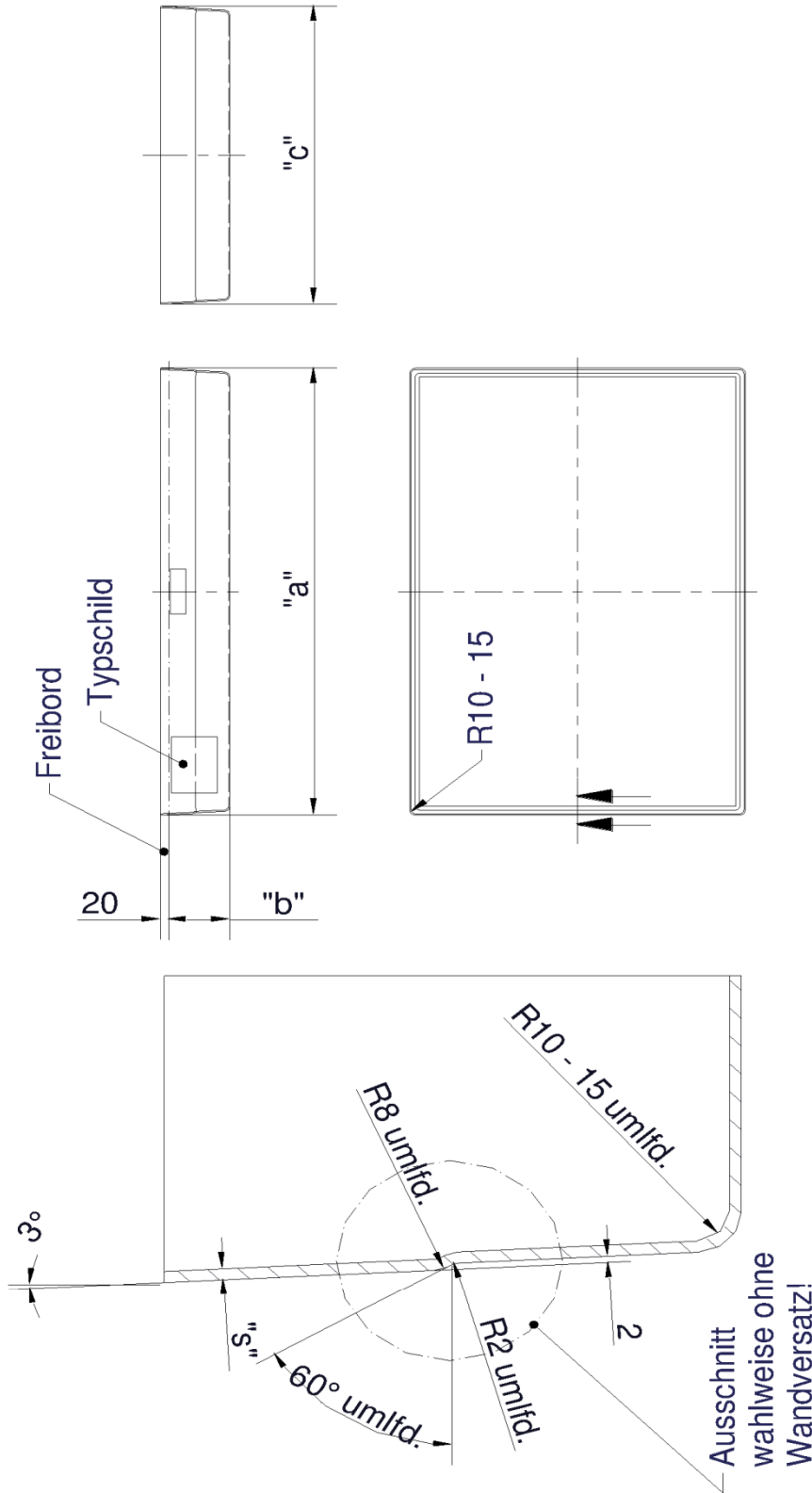

Wanddicke "s" (mm)	Länge "a" (mm)	Breite "c" (mm)	Füllhöhe "b" (mm)
3	≤ 1600	≤ 1350	≤ 230
4	≤ 2700	≤ 1350	≤ 280

GFK-Auffangvorrichtungen

Auffangwanne ohne Randverstärkung, ohne Typenbezeichnung
 (ohne Gitterrost einsetzbar)

Anlage 1.5

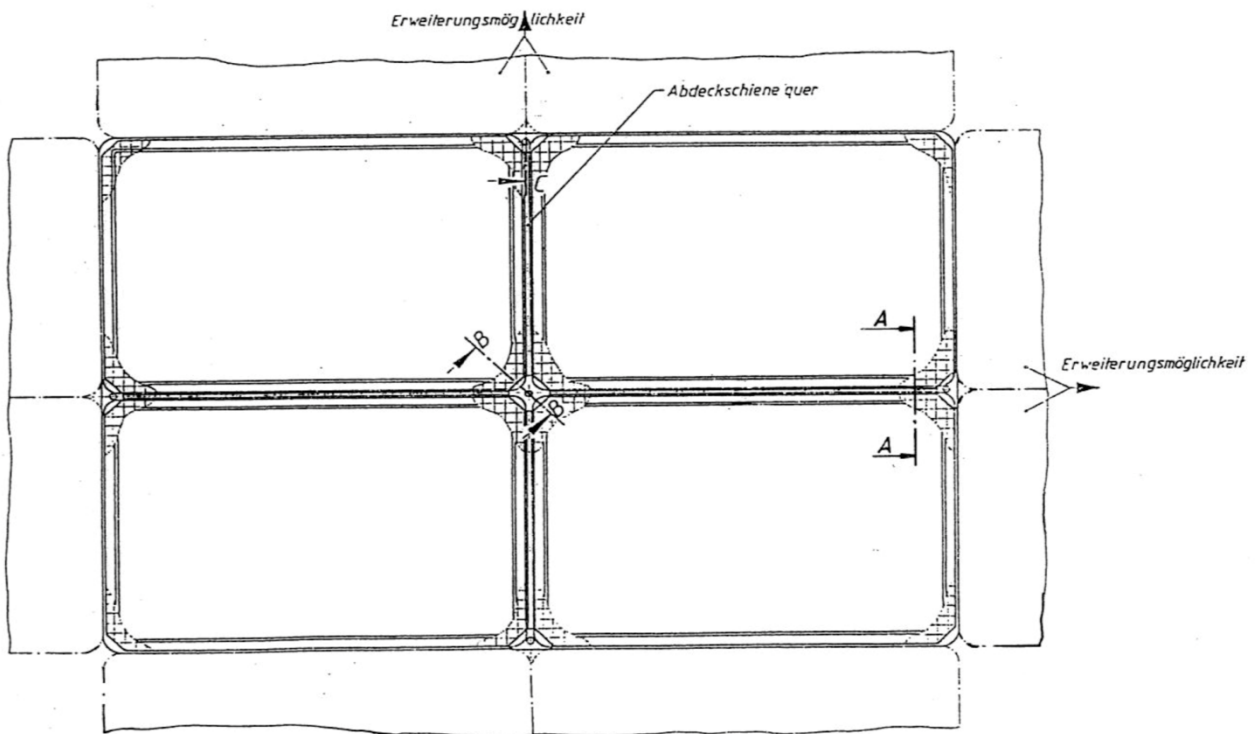
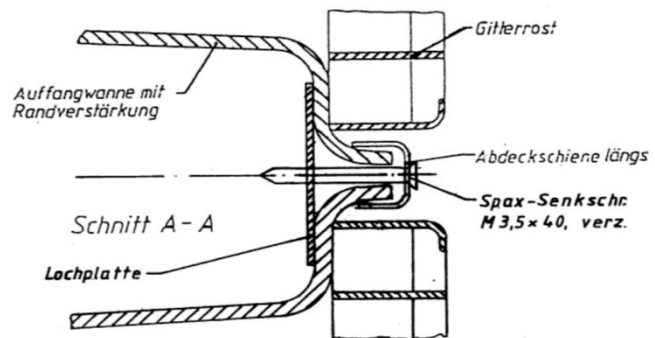
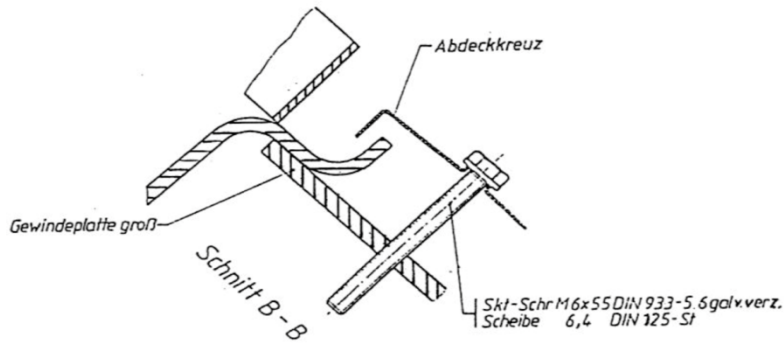

GFK-Auffangvorrichtungen

Anordnung Palettenboden (4er-Gruppe)

Anlage 1.6 Blatt 1

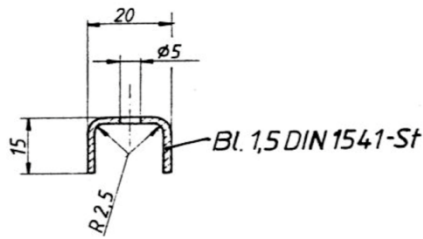

Schnitt A-A

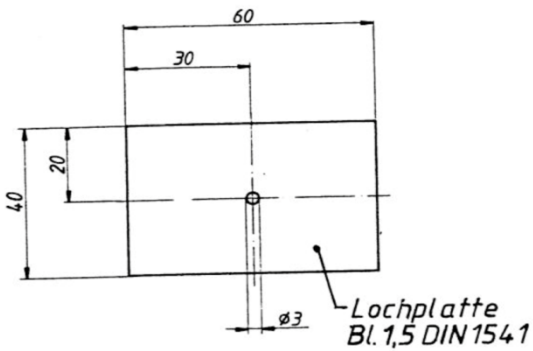
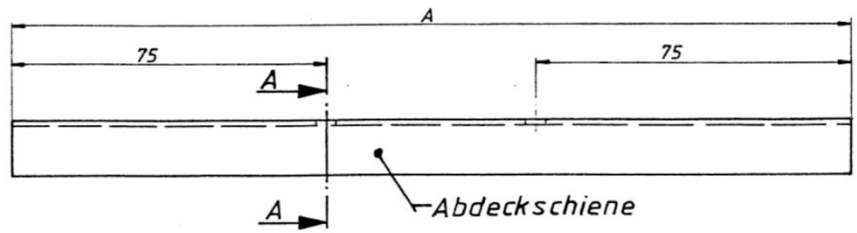

Oberfläche galv. verzinkt!

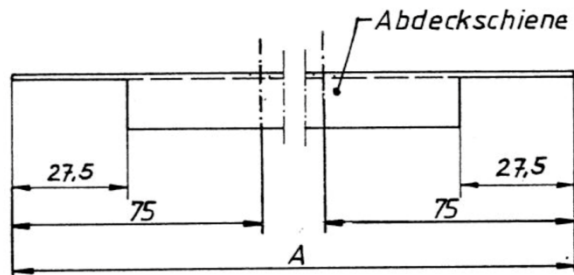

Maß A ist so zu wählen, daß die Verbindung vollständig abgedeckt ist.

Oberfläche feuerverzinkt od. galv. verzinkt!

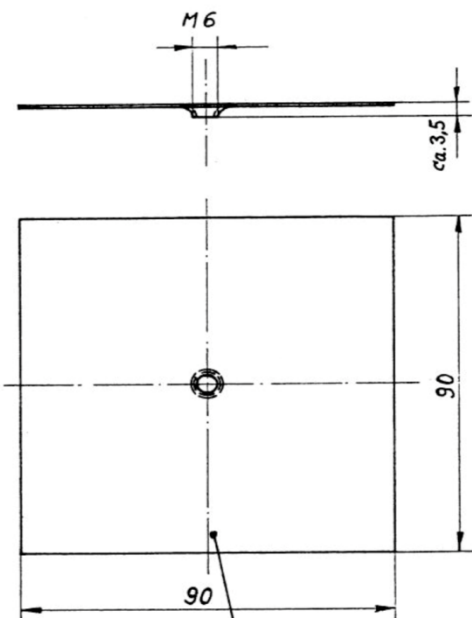

Gewindeplatte groß
Bl. 1,5 DIN 1541-St
Oberfläche galv. verzinkt!

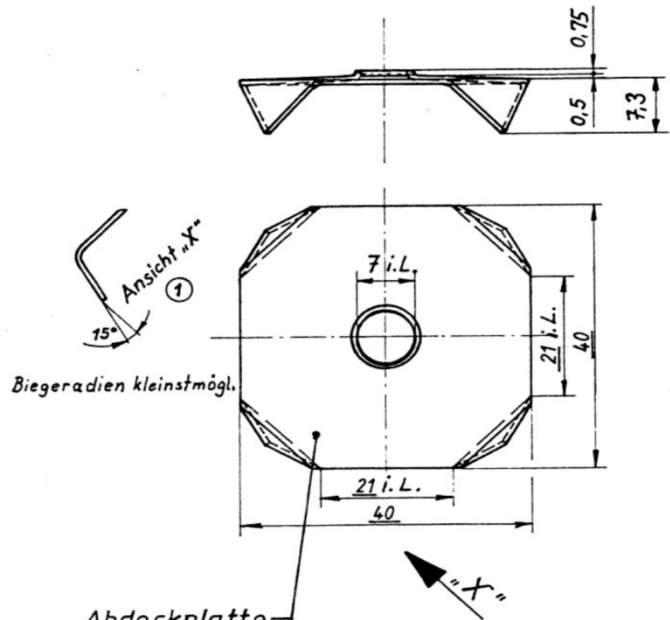

Abdeckplatte
Bl. 1,5 DIN 1541-St
Oberfläche galv. verzinkt!

Auffangvorrichtungen aus GFK

Anlage 2 Blatt 1

WERKSTOFFE

Für die Herstellung der Auffangvorrichtungen dürfen nur allgemein bauaufsichtlich zugelassene Harze und Verstärkungswerkstoffe verwendet werden. Abweichend hiervon dürfen Verstärkungswerkstoffe entsprechend Abschnitt 2 verwendet werden.

1 Reaktionsharze

1.1 Laminierharze

Es sind ungesättigte Polyesterharze der Harzgruppe 1B oder Vinylesterharze der Harzgruppe 7A oder 7B entsprechend DIN EN 13121-1¹ zu verwenden.

1.2 Härtungssysteme

Es sind für die verschiedenen Harze geeignete Härtungssysteme zu verwenden.

2 Verstärkungswerkstoffe

Verstärkungswerkstoff	Technische Regel	Bescheinigung nach DIN EN 10204 ²
Textilglasmatten aus E- bzw. E-CR Glas nach ISO 2078 ³ mit einem Glasflächengewicht von 450 g/m ²	ISO 2559 ⁴	Bescheinigung 3.1

3 Innere Vliesschicht und äußere Feinschicht

3.1 Harz und Härtungssystem

Es sind Harze und Härtungssysteme entsprechend Abschnitt 1 zu verwenden. Für die äußere Schutzschicht können gegebenenfalls geeignete Zusatzstoffe bis maximal 10 Gewichts-% eingesetzt werden.

3.2 Verstärkungswerkstoffe

Es werden Vliese aus ECR-Glas-, C-Glas- bzw. A-Glas mit 30 bis 60 g/m² Flächengewicht verwendet.

4 Stahlteile

Für die Abdeckschienen und Verbindungselemente wird Stahl entsprechend der beim DIBt hinterlegten Werkstoffliste verwendet.

1	DIN EN 13121-1:2003-10	Oberirdische GFK-Tanks und Behälter – Teil 1: Ausgangsmaterialien; Spezifikations- und Annahmebedingungen; Deutsche Fassung EN 13121-1:2003
2	DIN EN 10204:2005-01	Metallische Erzeugnisse - Arten von Prüfbescheinigungen; Deutsche Fassung EN 10204:2004
3	DIN EN ISO 2078:2016-05	Textilglas - Garne - Bezeichnung (ISO 2078:1993 + Amd 1:2015); Deutsche Fassung EN ISO 2078:1994 + A1:2015
4	ISO 2559:2011-12	Textilglas - Matten (hergestellt aus geschnittener oder endloser Faser) - Bezeichnung und Basis für Spezifikationen

Auffangvorrichtungen aus GFK

Anlage 2 Blatt 2

WERKSTOFFE

5 Gitterroste

Es werden Gitterroste aus GFK oder verzinktem Stahl verwendet. Der Belastungswert muss für die Auffangwanne Typ 65 und Typ 150 mindestens $2,5 \text{ kN/m}^2$, bei den anderen Baugrößen mindestens $7,5 \text{ kN/m}^2$ betragen.

6 Auswahl der Harzgruppe und der Glasart

Für die in Abschnitt 1 (6) der Besonderen Bestimmungen aufgeführten Mediengruppen a) bis f) sind die in den Abschnitten 1 bis 3 dieser Anlage genannten Werkstoffe entsprechend folgender Tabelle zu verwenden.

Medien- gruppe	Harzgruppe entsprechend EN 13121-1 ⁵	Vlies	1. Wirrfaserschicht	2. und folgende Wirrfaserschichten
a)	1B, 7A oder 7B	A-, C-, E-CR-Glas	E- oder E-CR-Glas	E- oder E-CR-Glas
b)	7A oder 7B	A-, C-, E-CR-Glas	E-CR-Glas	E- oder E-CR-Glas
c)	1B, 7A oder 7B	A-, C-, E-CR-Glas	E-CR-Glas	E- oder E-CR-Glas
d)	7A oder 7B	E-CR-Glas	E- oder E-CR-Glas	E- oder E-CR-Glas
e)	1B, 7A oder 7B	E-CR-Glas	E- oder E-CR-Glas	E- oder E-CR-Glas
f)	1B, 7A oder 7B	E-CR-Glas	E- oder E-CR-Glas	E- oder E-CR-Glas

7 Laminataufbau

Der Laminataufbau muss in Abhängigkeit von der geforderten Wanddicke den Angaben der folgenden Tabelle entsprechen.

Wanddicke	Laminataufbau (von innen nach außen)
3 mm	V / M / M / M / M
4 mm	V / M / M / M / M / M
5 mm	V / M / M / M / M / M / M

Dabei bedeutet: V = Vliesschicht 30 bis 60 g/m^2 Flächengewicht
M = Wirrfasermatte 450 g/m^2 Flächengewicht

Die äußere Oberfläche ist mit einer Reinharzschicht zu versehen.

Die erforderlichen Wanddicken sind in den Anlagen 1.1 bis 1.5 angegeben.

⁵ DIN EN 13121-1:2003-10 Oberirdische GFK-Tanks und Behälter – Teil 1: Ausgangsmaterialien; Spezifikations- und Annahmebedingungen; Deutsche Fassung EN 13121-1:2003

Auffangvorrichtungen aus GFK

Anlage 3

VERPACKUNG, TRANSPORT UND LAGERUNG

1 Verpackung

Die Auffangvorrichtungen müssen mit Transportverpackung ausgeliefert werden.

2 Transport, Lagerung

2.1 Allgemeines

(1) Der Transport ist nur von solchen Firmen durchzuführen, die über fachliche Erfahrungen, geeignete Geräte, Einrichtungen und Transportmittel sowie ausreichend geschultes Personal verfügen.

(2) Zur Vermeidung von Gefahren für Beschäftigte und Dritte sind die einschlägigen Unfallverhütungsvorschriften zu beachten.

2.2 Transportvorbereitung

(1) Die Auffangvorrichtungen sind so für den Transport vorzubereiten, dass beim Verladen, Transportieren und Abladen keine Schäden auftreten.

(2) Die Ladefläche des Transportfahrzeugs muss so beschaffen sein, dass Beschädigungen der Auffangvorrichtungen durch punktförmige Stoß- oder Druckbelastungen auszuschließen sind.

2.3 Auf- und Abladen

(1) Beim Abheben, Verfahren und Absetzen der Auffangvorrichtungen müssen stoßartige Beanspruchungen vermieden werden.

(2) Ein Schleifen der Auffangvorrichtungen über den Untergrund ist nicht zulässig.

2.4 Beförderung

(1) Auffangvorrichtungen sind gegen Lageveränderung während der Beförderung zu sichern.

(2) Durch die Art der Befestigung darf die Auffangvorrichtung nicht beschädigt werden.

2.5 Lagerung

(1) Sollte eine Lagerung der Auffangvorrichtungen vor Einbau/Aufstellung erforderlich sein, so darf diese nur auf ebenem Untergrund geschehen.

(2) Bei Lagerung im Freien sind die Auffangvorrichtungen gegen Beschädigung und Sturmeinwirkung zu schützen.

2.6 Schäden

Bei Schäden, die durch den Transport bzw. bei der Zwischenlagerung entstanden sind, ist nach den Feststellungen eines für Kunststofffragen zuständigen Sachverständigen⁶ oder eines Werkssachkundigen des Herstellers zu verfahren.

⁶ Sachverständige von Zertifizierungs- und Überwachungsstellen sowie weitere Sachverständige, die auf Anfrage vom DIBt bestimmt werden.

Auffangvorrichtungen aus GFK

Anlage 4

ÜBEREINSTIMMUNGSNACHWEIS

1 Werkseigene Produktionskontrolle

1.1 Eingangskontrollen der Ausgangsmaterialien

Der Verarbeiter hat anhand von Bescheinigungen 3.1 nach DIN EN 10204⁷ der Hersteller der Ausgangsmaterialien oder durch Prüfungen nachzuweisen, dass Harze und Verstärkungswerkstoffe den in Anlage 2 festgelegten Baustoffen entsprechen. Bei Ausgangsmaterialien mit allgemeiner bauaufsichtlicher Zulassung ersetzt das bauaufsichtliche Übereinstimmungszeichen die Bescheinigung 3.1 nach DIN EN 10204.

1.2 Prüfungen an den Auffangvorrichtungen

- a) An jeder Auffangvorrichtung ist die Maßhaltigkeit entsprechend Anlage 1, einschließlich der Wanddicke, zu prüfen.
- b) Jede Auffangvorrichtung ist einer Dichtheitsprüfung zu unterziehen.

2 Erstprüfung

Vor Beginn der laufenden Fertigung im Herstellerwerk muss willkürlich aus der inspizierten Herstellmenge nach Gutdünken des Probenehmers eine entsprechende Auffangvorrichtung durch die anerkannte Prüfstelle auf Übereinstimmung mit dieser allgemeinen bauaufsichtlichen Zulassung/allgemeinen Bauartgenehmigung geprüft werden.

(1) Die Proben für die Erstprüfung sind von dem Vertreter der Prüfstelle normalerweise während der Erstinspektion des Werkes zu entnehmen und zu markieren. Die Proben müssen den Bestimmungen der Anlagen 1 und des Abschnitts 1 dieser Anlage sowie des Abschnittes 2.3.1 der Besonderen Bestimmungen entsprechen. Der Probenehmer muss über das Verfahren der Probeentnahme ein Protokoll anfertigen. Der Prüfbericht muss die Erfüllung der Bestimmungen der Anlagen 1 und des Abschnitts 1 dieser Anlage sowie des Abschnittes 2.3.1 der Besonderen Bestimmungen bestätigen.

3 Dokumentation

Zur Dokumentation siehe Abschnitt 2.4.2 der Besonderen Bestimmungen.

⁷ DIN EN 10204:2005-01 Metallische Erzeugnisse, Arten von Prüfbescheinigungen