

**Allgemeine
bauaufsichtliche
Zulassung/
Allgemeine
Bauartgenehmigung**

Zulassungsstelle für Bauprodukte und Bauarten

Bautechnisches Prüfamt

Eine vom Bund und den Ländern
gemeinsam getragene Anstalt des öffentlichen Rechts

Mitglied der EOTA, der UEAtc und der WFTAO

Datum:

23.05.2019

Geschäftszeichen:

II 24-1.40.17-71/18

Nummer:

Z-40.17-447

Geltungsdauer

vom: **23. Mai 2019**

bis: **23. Mai 2024**

Antragsteller:

Mertens Industrial Products

Vaart 20

2310 Rijkevorsel

BELGIEN

Gegenstand dieses Bescheides:

**Schüttgutsilos aus
textilglasverstärktem ungesättigten
Polyesterharz (GF-UP)**

Der oben genannte Regelungsgegenstand wird hiermit allgemein bauaufsichtlich
zugelassen/ genehmigt.

Dieser Bescheid umfasst acht Seiten und 25 Anlagen.

Der Gegenstand ist erstmals am 16. Januar 1998 mit der Zulassungsnummer Z-10.1-185 allgemein
bauaufsichtlich zugelassen worden.

I ALLGEMEINE BESTIMMUNGEN

- 1 Mit diesem Bescheid ist die Verwendbarkeit bzw. Anwendbarkeit des Regelungsgegenstandes im Sinne der Landesbauordnungen nachgewiesen.
- 2 Dieser Bescheid ersetzt nicht die für die Durchführung von Bauvorhaben gesetzlich vorgeschriebenen Genehmigungen, Zustimmungen und Bescheinigungen.
- 3 Dieser Bescheid wird unbeschadet der Rechte Dritter, insbesondere privater Schutzrechte, erteilt.
- 4 Dem Verwender bzw. Anwender des Regelungsgegenstandes sind, unbeschadet weiter gehender Regelungen in den "Besonderen Bestimmungen", Kopien dieses Bescheides zur Verfügung zu stellen. Zudem ist der Verwender bzw. Anwender des Regelungsgegenstandes darauf hinzuweisen, dass dieser Bescheid an der Verwendungs- bzw. Anwendungsstelle vorliegen muss. Auf Anforderung sind den beteiligten Behörden ebenfalls Kopien zur Verfügung zu stellen.
- 5 Dieser Bescheid darf nur vollständig vervielfältigt werden. Eine auszugsweise Veröffentlichung bedarf der Zustimmung des Deutschen Instituts für Bautechnik. Texte und Zeichnungen von Werbeschriften dürfen diesem Bescheid nicht widersprechen, Übersetzungen müssen den Hinweis "Vom Deutschen Institut für Bautechnik nicht geprüfte Übersetzung der deutschen Originalfassung" enthalten.
- 6 Dieser Bescheid wird widerruflich erteilt. Die Bestimmungen können nachträglich ergänzt und geändert werden, insbesondere, wenn neue technische Erkenntnisse dies erfordern.
- 7 Dieser Bescheid bezieht sich auf die von dem Antragsteller gemachten Angaben und vorgelegten Dokumente. Eine Änderung dieser Grundlagen wird von diesem Bescheid nicht erfasst und ist dem Deutschen Institut für Bautechnik unverzüglich offenzulegen.
- 8 Die von diesem Bescheid umfasste allgemeine Bauartgenehmigung gilt zugleich als allgemeine bauaufsichtliche Zulassung für die Bauart.

II BESONDERE BESTIMMUNGEN

1 Regelungsgegenstand und Verwendungs- bzw. Anwendungsbereich

(1) Gegenstand dieses Bescheides sind Silos aus textilglasfaserverstärkten ungesättigten Polyesterharzen. Jedes Silo besteht aus einem Zylinder mit durchgehend laminiertem Auslaufrichter und einem anlamierten Dach.

(2) Die Silos dürfen je nach Typ auf Unterkonstruktionen mit 4, 6 oder 8 Stützen aufgelagert werden. Die Unterkonstruktionen sind nicht Gegenstand dieses Bescheides.

(3) Die Silos werden in verschiedenen Typen mit Inhalt von mindestens 5 m³ bis maximal 300 m³ hergestellt.

(4) Die Typenbezeichnung richtet sich nach der zulässigen Wichte des Füllgutes in kN/m³, dem Durchmesser des Silos in dm und dem Silovolumen in m³ (z. B. 18/35/130, d. h. Wichte von 18 kN/m³, Silodurchmesser D = 3,5 m, Silovolumen 130 m³). Abhängig von der Auflagerart wird eine Buchstabenkennung an die Typenbezeichnung angefügt.

Die Silos, die mit der Buchstabenkennung "-R" (z. B. 18/35/130-R) gekennzeichnet sind, werden mit einem Stahlring an der Unterkonstruktion befestigt.

Die Silos, die mit der Buchstabenkennung "-Z" (z. B. 12/30/40-Z) gekennzeichnet sind, werden mit einer GF-UP-Zarge an der Unterkonstruktion befestigt.

(5) Die Gesamthöhe der Silos mit Unterkonstruktion ist abhängig von der Ausführung und darf die in Anlage A.5 angegebenen Maße nicht überschreiten.

(6) Die Silos dürfen zur Lagerung von körnigen und staubförmigen Schüttgütern mit Schüttguteigenschaften nach Tabelle E1 der DIN EN 1991-4¹ verwendet werden. Das Schüttgut darf je nach Silobauart höchstens eine Wichte bis zu

- $\gamma = 7,0 \text{ kN/m}^3$
- $\gamma = 9,0 \text{ kN/m}^3$
- $\gamma = 12,0 \text{ kN/m}^3$
- $\gamma = 18,0 \text{ kN/m}^3$

haben.

(7) Die Silos dürfen nur zentrisch befüllt werden. Die Silos dürfen im Freien und unter Dach, einzeln und in Gruppen aufgestellt werden. Der Druckausgleich muss durch eine geeignete Belüftungs- und Entlüftungseinrichtung gewährleistet sein.

(8) Dieser Bescheid gilt für die Verwendung der Silos in nicht durch Erdbeben gefährdeten Gebieten.

(9) Der Bescheid wird unbeschadet der Bestimmungen und der Prüf- oder Genehmigungsvorbehalte anderer Rechtsbereiche erteilt.

(10) Die Geltungsdauer dieses Bescheides (s. Seite 1) bezieht sich auf die Verwendung im Sinne von Einbau oder Aufstellung des Zulassungsgegenstandes und nicht auf die Verwendung im Sinne der späteren Nutzung.

2 Bestimmungen für das Bauprodukt

2.1 Allgemeines

Die Silos und ihre Teile müssen den Abschnitten 1 und 2 der Besonderen Bestimmungen und den Anlagen dieses Bescheides sowie den beim Deutschen Institut für Bautechnik hinterlegten Angaben entsprechen.

¹ DIN EN 1991-4:2010-12 Einwirkungen auf Tragwerke, Teil 4: Einwirkungen auf Silos und Flüssigkeitsbehälter

2.2 Eigenschaften und Zusammensetzung

2.2.1 GF-UP-Lamine

Es sind die Werkstoffe gemäß Anlage B.1.1 und B.1.2 zu verwenden.

2.2.2 Stahlteile

Es muss Stahl S235JR nach DIN EN 10027-1² verwendet werden. Für alle Stahlteile ist ein ausreichender Korrosionsschutz nach DIN EN 1090-2³, Abschnitt 10 unter Berücksichtigung der Materialverträglichkeit mit den Verbindungsmitteln vorzusehen.

2.2.3 Verbindungsmittel

Die Verbindungsmittel müssen aus nichtrostendem Stahl A2 nach DIN EN ISO 3506⁴ bestehen. Die Bestimmungen der allgemeinen bauaufsichtlichen Zulassung Nr. Z-30.3-6⁵ sind einzuhalten.

2.2.4 Silo

Die Silos müssen aus Bauprodukten gemäß Abschnitt 2.2.1 bis 2.2.3 bestehen.

2.2.5 Standsicherheitsnachweis

Bei Ausführung der Silos entsprechend den Abschnitten 2.2.4 und 2.3.1 sowie den Anlagen gilt die Standsicherheit der Silos für Schüttgutbelastungen nach Abschnitt 1 (6), für Windlasten bis zur Windzone 2 Binnenland (ohne Küste und Inseln der Ostsee), nach Anhang NA.A und NA.B (Regelfall) der Norm DIN EN 1991-1-4/NA⁶ und Gruppenanordnung sowie für einen charakteristischen Wert der Schneelast auf dem Boden bis 1,25 kN/m² als nachgewiesen. Bei Silotypen, die gemäß Anlage A.1.3 bis A.1.7 zusätzlich durch den Index WZ3 bzw. WZ4 gekennzeichnet sind, ist die Aufstellung in der Windzone 3 (Binnenland) bzw. Windlastzone 4, inklusive der Küsten von Nord- und Ostsee sowie den Inseln der Ostsee nachgewiesen.

2.2.6 Brandverhalten

Der Werkstoff GF-UP ist in der zur Anwendung kommenden Dicke normalentflammbar (Baustoffklasse B2 nach DIN 4102-1⁷).

2.3 Herstellung, Transport, Lagerung und Kennzeichnung

2.3.1 Herstellung des Silokörpers

Der Silokörper muss aus einem zylindrischen Mantel, einer Dachschale und einem kegelförmigen Auslaufrichter aus GF-UP zusammengesetzt werden (Anlage A.1). Es ist eine geeignete Belüftungs- und Entlüftungseinrichtung einzubauen. Die Öffnung der Entlüftungsleitung muss unterhalb von 10,0 m über Geländeoberkante liegen.

Sofern andere Rechtsbereiche dies erfordern, ist ein eventuell notwendiges thermisches Nachbehandeln des Silokörpers zur Reduzierung des Styrolgehaltes zu beachten.

Es dürfen nur die in Anlage A.1.3 bis A.1.8 aufgeführten Silotypen mit den in Anlage A.5 angegebenen Abmessungen für die jeweilige Füllgutwichte hergestellt werden.

| | | |
|---|---|---|
| 2 | DIN EN 10027-1:2017-01 | Bezeichnungssysteme für Stähle, Teil 1: Kurznamen |
| 3 | DIN EN 1090-2:2018-09 | Ausführung von Stahltragwerken und Aluminiumtragwerken - Teil 2: Technische Regeln für die Ausführung von Stahltragwerken |
| 4 | DIN EN ISO 3506-1 bis 4:2010-04 | Mechanische Eigenschaften von Verbindungsmitteln aus nichtrostenden Stählen |
| 5 | Allgemeine bauaufsichtliche Zulassung Nr. Z-30.3-6: Erzeugnisse, Bauteile und Verbindungsmittel aus nichtrostenden Stählen vom 5. März 2018 | |
| 6 | DIN EN 1991-1-4/NA:2010-10 | Nationaler Anhang - Eurocode 1: Einwirkungen auf Tragwerke, Teil 1-4: Allgemeine Einwirkungen Windlasten |
| 7 | DIN 4102-1:1998-05 | Brandverhalten von Baustoffen und Bauteilen; Teil 1: Baustoffe, Begriffe, Anforderungen und Prüfungen |

2.3.1.1 Dach

Das Silodach ist im Handlaminier- oder Faserharzspritzverfahren auf einer entsprechenden Form unter Verwendung der Werkstoffe nach Abschnitt 2.2.1 herzustellen. Das Dach muss entsprechend Anlage A.2 ausgeführt werden. Die Befüll- und die Entlüftungsleitung sind im Bereich des Daches anzuordnen (s. Anlage A.1).

2.3.1.2 Zylinder

Der Zylinder ist im Parallelwickelverfahren unter Verwendung der Werkstoffe nach Abschnitt 2.2.1 herzustellen. Er muss die Form eines Kreiszylinders haben und darf - je nach Silotyp - mit unterschiedlichen Durchmessern hergestellt und aus mehreren Schüssen zusammengesetzt werden.

2.3.1.3 Auslauftrichter

Der Trichter wird mit dem Zylinder durchgehend im Parallelwickelverfahren hergestellt. Der Auslauftrichter muss als symmetrischer Kegelstumpf entsprechend Anlage A.1, A.3 und A.4 ausgebildet werden. Optional kann der untere Trichterteil entsprechend Anlage A.7.3 abgestuft werden.

2.3.1.4 Zusammenbau des Silokörpers

- **Dach-Zylinder**

Das Dach wird auf den Zylinder aufgesetzt, mittels einer Vorrichtung zentriert und unter Verwendung des Überlaminates für das Dach entsprechend Anlage B.1.2 sowie Anlage A.2 anlamiert.

- **Zylinder-Trichter**

Zylinder und Trichter werden entsprechend Anlage A.3 und A.4 zusammen durchgehend laminiert.

- **Zylinder-Zylinder**

Der Stoß zwischen einzelnen Zylinderschüssen ist nach Zentrierung der Schüsse mit einer Vorrichtung entsprechend Anlage A.1 und A.2 überzulaminieren.

- **Inspektionsöffnung**

Als Inspektionsöffnung ist nur die optionale Trichteröffnung nach Anlage A.7.1 und A.7.2 bei Silotypen mit dem Index -TÖ in Anlage A.1.3 bis A.1.8 zulässig.

2.3.1.5 Oberflächenschutz des Silokörpers

Der gesamte Silokörper muss mit Oberflächenschichten (Feinschicht oder Vliesschicht) nach Anlage B.1.1 und B.1.2 geschützt sein.

2.3.2 Transport und Lagerung

Die im Werk fertigmontierten Silos sind auf Spezialfahrzeugen bzw. per Bahn an den Aufstellungsort zu bringen. Transport und Lagerung dürfen nur unter verantwortlicher Leitung des Antragstellers bzw. unter der Aufsicht eines entsprechend ausgebildeten und von ihm bevollmächtigten Vertreters ausgeführt werden.

2.3.3 Kennzeichnung

(1) Jedes Silo muss vom Hersteller mit dem Übereinstimmungszeichen (Ü-Zeichen) nach den Übereinstimmungszeichen-Verordnungen der Länder sowie mit einem Typen- und Hinweisschild nach Anlage A.6 gut sichtbar und dauerhaft gekennzeichnet werden.

(2) Die Kennzeichnung darf nur erfolgen, wenn die Voraussetzungen nach Abschnitt 2.4 "Übereinstimmungsbestätigung" erfüllt sind.

2.4 Übereinstimmungsbestätigung

2.4.1 Allgemeines

(1) Die Bestätigung der Übereinstimmung der Silos (Bauprodukt) mit den Bestimmungen der von dem Bescheid erfassten allgemeinen bauaufsichtlichen Zulassung (Abschnitte 1 und 2) muss für jedes Herstellwerk mit einer Übereinstimmungserklärung des Herstellers auf der Grundlage einer werkseigenen Produktionskontrolle und eines Übereinstimmungszertifikates einer hierfür anerkannten Zertifizierungsstelle sowie einer regelmäßigen Fremdüberwachung einschließlich einer Erstprüfung der Silos durch eine anerkannte Überwachungsstelle nach Maßgabe der folgenden Bestimmungen erfolgen.

(2) Für die Erteilung des Übereinstimmungszertifikates und die Fremdüberwachung einschließlich der dabei durchzuführenden Produktprüfungen hat der Hersteller der Silos eine hierfür anerkannte Zertifizierungsstelle sowie eine hierfür anerkannte Überwachungsstelle einzuschalten.

(3) Die Übereinstimmungserklärung hat der Hersteller durch Kennzeichnung der Bauprodukte mit dem Übereinstimmungszeichen (Ü-Zeichen) unter Hinweis auf den Verwendungszweck abzugeben.

(4) Dem Deutschen Institut für Bautechnik ist von der Zertifizierungsstelle eine Kopie des von ihr erteilten Übereinstimmungszertifikates zur Kenntnis zu geben.

(5) Dem Deutschen Institut für Bautechnik ist zusätzlich eine Kopie des Erstprüfberichts zur Kenntnis zu geben.

2.4.2 Werkseigene Produktionskontrolle

(1) In jedem Herstellwerk ist eine werkseigene Produktionskontrolle einzurichten und durchzuführen. Unter werkseigener Produktionskontrolle wird die vom Hersteller vorzunehmende kontinuierliche Überwachung der Produktion verstanden, mit der dieser sicherstellt, dass die von ihm hergestellten Bauprodukte den Bestimmungen der von diesem Bescheid erfassten allgemeinen bauaufsichtlichen Zulassung (Abschnitte 1 und 2) entsprechen.

(2) Die Ergebnisse der werkseigenen Produktionskontrolle sind aufzuzeichnen und auszuwerten. Die Aufzeichnungen müssen mindestens folgende Angaben enthalten:

- Bezeichnung des Bauprodukts bzw. des Ausgangsmaterials und der Bestandteile
- Art der Kontrolle oder Prüfung
- Datum der Herstellung und der Prüfung des Bauprodukts bzw. des Ausgangsmaterials oder der Bestandteile
- Ergebnis der Kontrollen und Prüfungen und, soweit zutreffend, Vergleich mit den Anforderungen
- Unterschrift des für die werkseigene Produktionskontrolle Verantwortlichen

(3) Die Aufzeichnungen sind mindestens fünf Jahre aufzubewahren und der für die Fremdüberwachung eingeschalteten Überwachungsstelle vorzulegen. Sie sind dem Deutschen Institut für Bautechnik und der zuständigen obersten Bauaufsichtsbehörde auf Verlangen vorzulegen.

(4) Bei ungenügendem Prüfergebnis sind vom Hersteller unverzüglich die erforderlichen Maßnahmen zur Abstellung des Mangels zu treffen. Bauprodukte, die den Anforderungen nicht entsprechen, sind so zu handhaben, dass Verwechslungen mit übereinstimmenden ausgeschlossen werden. Nach Abstellung des Mangels ist - soweit technisch möglich und zum Nachweis der Mängelbeseitigung erforderlich - die betreffende Prüfung unverzüglich zu wiederholen.

(5) Im Rahmen der werkseigenen Produktionskontrolle sind mindestens die Prüfungen gemäß DIN 18820-4⁸ durchzuführen, wenn im Folgenden nichts anderes gefordert wird.

2.4.2.1 Eingangskontrolle

Der Hersteller hat sich beim Eingang der einzelnen Bauprodukte davon zu überzeugen, dass sie den Forderungen in Anlage B.1 entsprechen.

2.4.2.2 Prüfung an Laminaten

(1) An Prüfkörpern aus jedem Bauteil oder ersatzweise an gleichzeitig gefertigten Mustern in gleicher Art sind die nachstehenden Kennwerte zu ermitteln. Alle Angaben zu den Wanddicken in den Anlagezeichnungen sind Mindestwerte.

- Verformungsmodul

Der Verformungsmodul E_C ist nach Anlage B.3 zu bestimmen. Die ermittelten Werte dürfen nicht kleiner als der Mindestwert E_{cGrenz} nach Anlage B.3 sein.

- Flächenbezogene Glasmasse

Die flächenbezogene Glasmasse ist nach Anlage B.3 zu bestimmen. Sie darf nicht kleiner als der geforderte Wert nach Anlage B.3 sein.

- Unterschreitung der geforderten Werte

(2) Werden bei den Prüfungen der Lamine kleinere Werte ermittelt als in Anlage B.3 gefordert sind, können in der zweiten Stufe die fortgeschriebenen Werte der Produktionsstreuung benutzt werden, um unter Berücksichtigung des großen Stichprobenumfangs die 5 %-Quantile zu bestimmen. Ist diese 5 %-Quantile noch zu klein, können in einer dritten Stufe zusätzliche Prüfkörper entnommen, geprüft und erneut die 5 %-Quantile bestimmt werden. Diese darf nicht kleiner als der jeweils geforderte Wert sein, sonst muss das Bauteil als nicht brauchbar ausgesondert werden. Der Wert zur Berechnung der 5 %-Quantile darf in den genannten Fällen zu $k = 1,65$ angenommen werden.

(3) Wird der geforderte Wert des Verformungsmoduls unterschritten, so kann das Bauteil ausreichend nachgehärtet und erneut kontrolliert werden.

2.4.3 Fremdüberwachung

(1) In jedem Herstellwerk sind das Werk und die werkseigene Produktionskontrolle durch eine Fremdüberwachung regelmäßig, mindestens jedoch zweimal jährlich zu überprüfen.

(2) Im Rahmen der Fremdüberwachung ist eine Erstprüfung der Silos durchzuführen, sind Proben für Prüfungen nach DIN 18820-4⁸ bzw. nach Abschnitt 2.4.2.2 dieses Bescheides zu entnehmen und zu prüfen und können auch Proben für Stichprobenprüfungen entnommen werden. Die Probenahme und Prüfungen obliegen jeweils der anerkannten Stelle.

(3) Die Ergebnisse der Zertifizierung und Fremdüberwachung sind mindestens fünf Jahre aufzubewahren. Sie sind von der Zertifizierungsstelle bzw. der Überwachungsstelle dem Deutschen Institut für Bautechnik und der zuständigen obersten Bauaufsichtsbehörde auf Verlangen vorzulegen.

3 Bestimmungen für Planung, Bemessung und Ausführung (Bauart)

3.1 Planung und Bemessung

(1) Die Gesamthöhe der Silos mit Unterkonstruktion darf die in Anlage A.5 angegebenen Maße nicht überschreiten. Die Einhaltung dieser Randbedingungen ist für jeden Aufstellort zu überprüfen.

(2) Die Trichterausläufe müssen frei beweglich sein.

⁸ DIN 18820-4:1991-03

Lamine aus textilglasverstärkten ungesättigten Polyester- und Phenacrylatharzen für tragende Bauteile (GF-UP, GF-PHA), Prüfung und Güteüberwachung

(3) Die Unterkonstruktion und die Gründung sind im Einzelfall nachzuweisen. Für die Bemessung der Unterkonstruktion kann der Silokörper als horizontaler Starrkörper angenommen werden. Die Auflagerpunkte bei Silos mit Unterkonstruktionen sind horizontal und vertikal zu halten und müssen annähernd die gleiche Steifigkeit besitzen.

(4) Anpralllasten sind konstruktiv auszuschließen. Außergewöhnliche Lasten, wie z. B. seismische Einwirkungen und Staubexplosionen, sind gesondert nachzuweisen.

3.2 Ausführung

(1) Die Aufstellung der Silos darf nur unter verantwortlicher Leitung des Antragstellers bzw. unter der Aufsicht eines entsprechend ausgebildeten und von ihm unterwiesenen Vertreters ausgeführt werden.

(2) Beim Transport oder bei der Aufstellung sind beschädigte Silos fachgerecht so auszubessern, dass eine Gefahr für die Standsicherheit nicht besteht. Ist dies nicht möglich, dürfen die beschädigten Silos nicht verwendet werden.

(3) Maßnahmen zur Beseitigung von Schäden sind im Einvernehmen mit einem für Kunststofffragen zuständigen Sachverständigen⁹ zu treffen.

(4) Die Befestigung des Silokörpers auf der Unterkonstruktion muss gemäß Anlage A.3 bzw. A.4 erfolgen.

(5) Der Hersteller muss eine vollständige Liste führen, in der Auslieferungsdatum und Aufstellungsort angegeben werden müssen. Die Liste ist den obersten Bauaufsichtsbehörden bzw. dem Deutschen Institut für Bautechnik auf Verlangen vorzulegen.

4 Bestimmungen für Nutzung, Unterhalt und Wartung (Bauart)

(1) Die Bedingungen für die Aufstellung der Silos sind den wasser-, arbeitsschutz- und baurechtlichen Vorschriften zu entnehmen.

(2) Der Betreiber des Silos muss sicherstellen, dass das einzufüllende Schüttgut innerhalb der unter Abschnitt 1 (6) angegebenen Wichte und Randbedingungen liegt. Ein Verklumpen sowie die Bildung von Brücken im Schüttgut muss vermieden werden.

(3) Die aufgestellten Silos sind regelmäßig auf ihren ordnungsgemäßen Zustand hin zu untersuchen. Beim Bloßliegen von Glasfasern muss ein schützender Anstrich auf Reaktionsharzbasis gemäß Anlage B.1.1 aufgetragen werden. Oberflächenrisse und Delaminierung sind fachgerecht auszubessern. Abnehmer des Regelungsgegenstandes sind auf diese Bestimmung ausdrücklich hinzuweisen.

(4) Das Dach ist von Einzelpersonen zu Wartungs- und Inspektionszwecken begehbar. Soweit Schnee auf dem Dach liegt, ist er vorher zu räumen. Arbeitsschutzrechtliche Bestimmungen bleiben unberührt.

(5) Bei der Wartung und Reinigung der Silos dürfen keine Maßnahmen zur Anwendung kommen, welche das GF-UP Laminat beschädigen oder angreifen. Es dürfen keine nachträglichen Öffnungen am Silokörper vorgenommen werden.

Holger Eggert
Referatsleiter

Beglaubigt

⁹ Sachverständige von Zertifizierungs- und Überwachungsstellen nach Absatz 2.4.1 sowie weitere Sachverständige, die auf Anfrage vom DIBt bestimmt werden

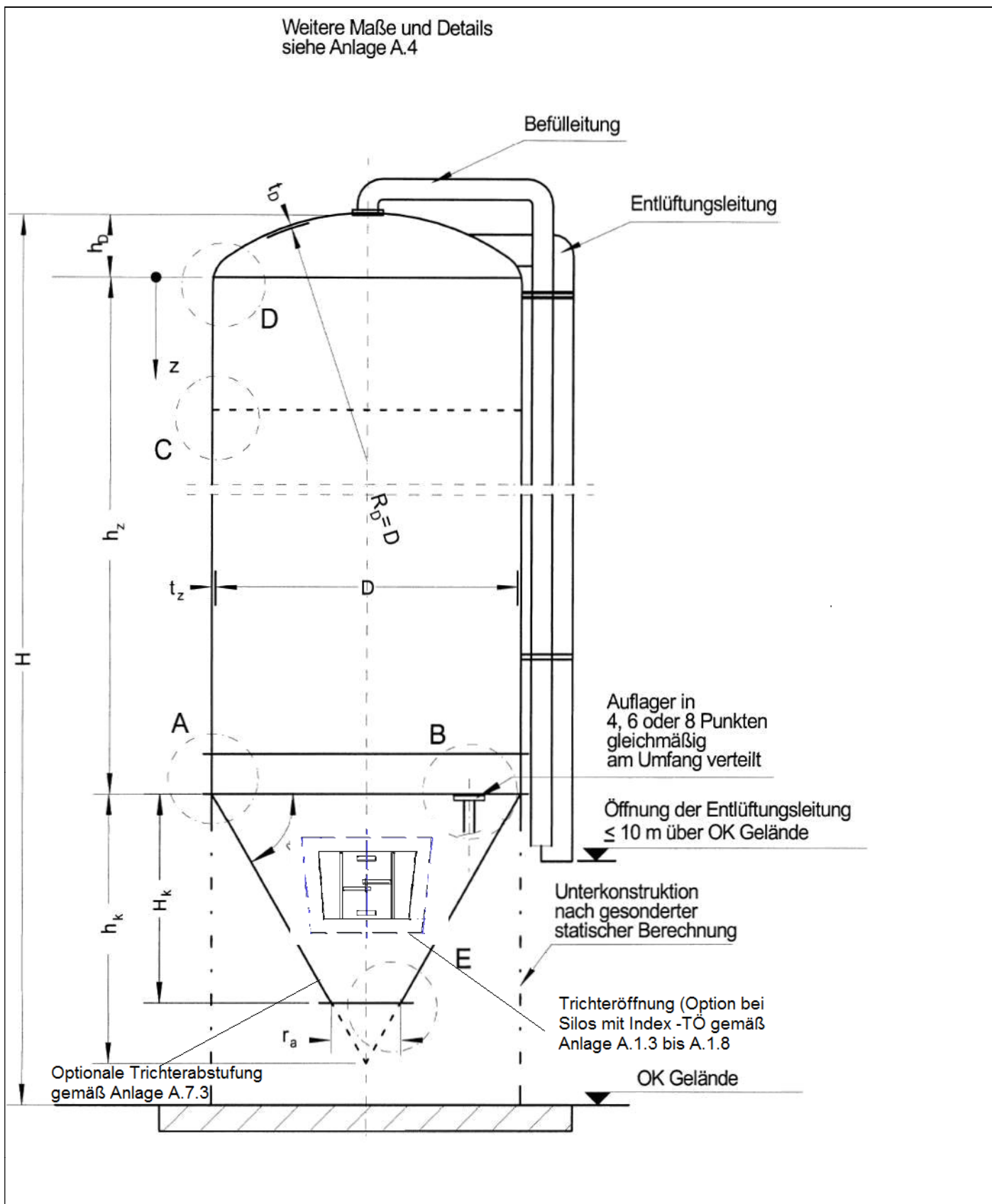

elektronische Kopie der abt des dibt: z-40.17-447

Schüttgutsilos aus textilglasverstärktem ungesättigten Polyesterharz (GF-UP)

Schüttgutsilos
 Typen : .../.../...-R

Anlage A.1.1

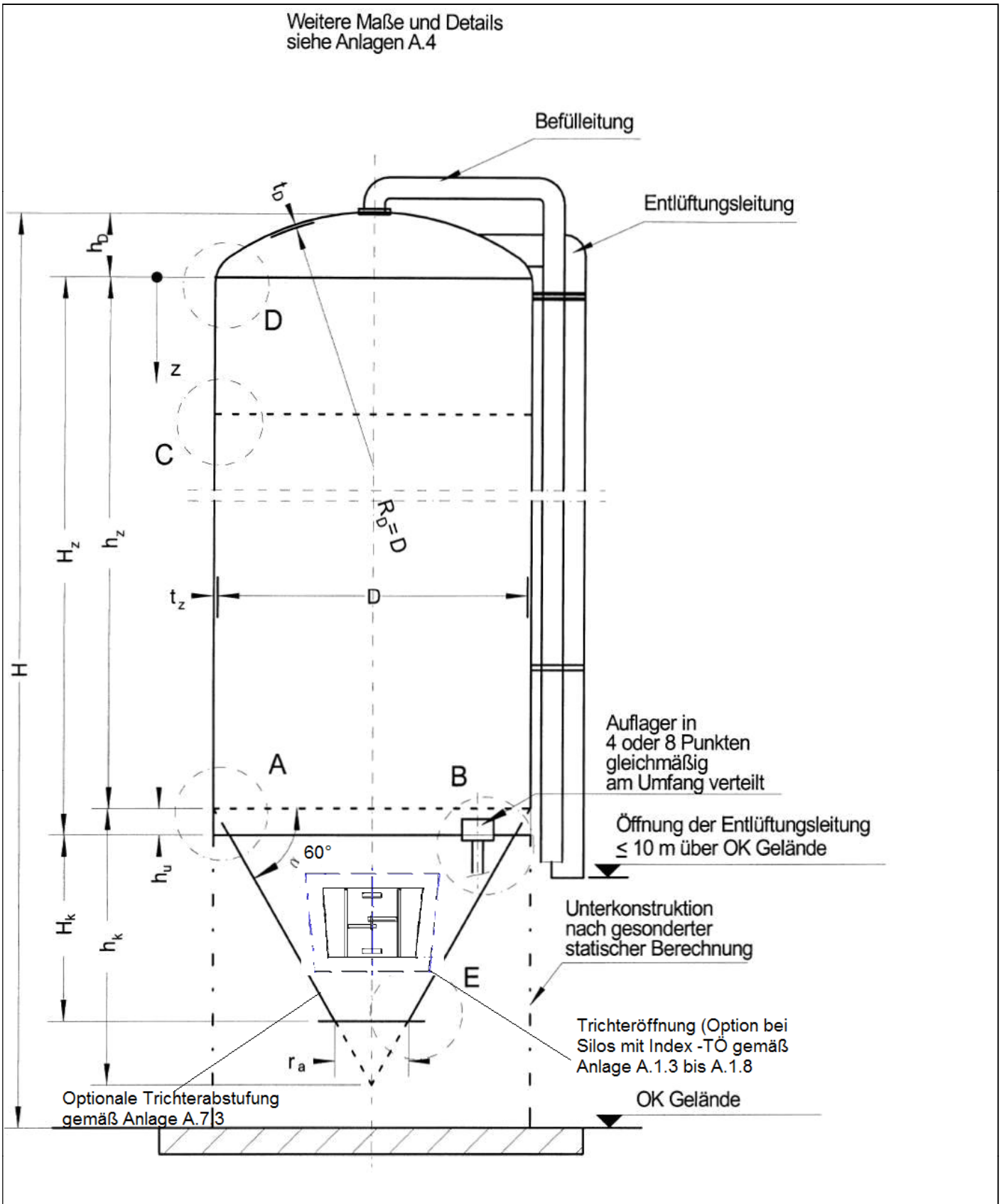

elektronische Kopie der abt. des dibt: z-40.17-447

| | |
|--|--------------|
| Schüttgutsilos aus textilglasverstärktem ungesättigten Polyesterharz (GF-UP) | Anlage A.1.2 |
| Schüttgutsilos Typen : .../.../...-Z | |

| Silotyp/ Kurzbezeichnung | Durchmesser D [mm] | Anzahl der Auflager | Breite des Auflagers b _A [mm] |
|--|-----------------------|------------------------|---|
| 7/19/5-R -TÖ 7/19/10-R -TÖ 7/19/15-R -TÖ | 1900 | 4 | 400 |
| 12/19/5-R -TÖ 12/19/10-R -TÖ 12/19/15-R -TÖ | 1900 | 4 | 400 |
| 18/19/10-Z -TÖ | 1900 | 4 | 400 |
| 7/22/5-R -TÖ 7/22/15-R -TÖ | 2200 | 4 | 400 |
| 7/22/15-Z-WZ 3 -TÖ 7/22/20-Z-WZ 3 -TÖ | 2200 | 4 | 300 |
| 7/22/25-R -TÖ 7/22/35-R -TÖ | 2200 | 4 | 400 |
| 12/22/5-R -TÖ 12/22/15-R -TÖ | 2200 | 4 oder 6 | 400 |
| 12/22/20-Z-WZ 3 -TÖ | 2200 | 4 | 400 |
| 12/22/25-R -TÖ 12/22/35-R -TÖ | 2200 | 4 oder 6 | 400 |
| 7/25/15-R -TÖ | 2500 | 4 | 500 |
| 7/25/20-R-WZ 4 | 2500 | 4 | 500 |
| 7/25/25-R -TÖ | 2500 | 4 | 500 |
| 7/25/25-Z-WZ 3 - TÖ | 2500 | 4 | 300 |
| 7/25/30-Z-WZ 3 | 2500 | 4 | 300 |
| 7/25/35-R -TÖ 7/25/45-R -TÖ 7/25/55-R -TÖ | 2500 | 4 | 500 |
| 12/25/15-R -TÖ | 2500 | 4 oder 8 | 500 |
| 12/25/20-R-WZ 4 | 2500 | 4 | 500 |
| 12/25/25-R -TÖ 12/25/35-R -TÖ 12/25/45-R -TÖ 12/25/55-R -TÖ | 2500 | 4 oder 8 | 500 |
| 18/25/15-R -TÖ 18/25/25-R -TÖ 18/25/35-R -TÖ 18/25/45-R -TÖ 18/25/55-R -TÖ | 2500 | 8 | 500 |

elektronische Kopie der abz des dibt: z-40.17-447

| | |
|--|--------------|
| Schüttgutsilos aus textilglasverstärktem ungesättigten Polyesterharz (GF-UP) | Anlage A.1.3 |
| Typenüberblick | |

| Silotyp/ Kurzbezeichnung | Durchmesser D [mm] | Anzahl der Auflager | Breite des Auflagers b_A [mm] |
|---|-----------------------|------------------------|------------------------------------|
| 7/28/25-R -TÖ | 2800 | 4 | 500 |
| 7/28/30-Z-WZ 3 | 2800 | 4 | 500 |
| 7/28/25-R-WZ 4 -TÖ 7/28/35-R -TÖ 7/28/35-R-WZ 4 -TÖ 7/28/45-R -TÖ 7/28/45-R-WZ 4 -TÖ 7/28/40-Z-WZ 3 -TÖ 7/28/50-Z-WZ 3 -TÖ 7/28/55-R -TÖ 7/28/55-R-WZ 4 -TÖ | 2800 | 4 | 500 |
| 7/28/60-Z-WZ 3 | 2800 | 4 | 500 |
| 7/28/65-R -TÖ 7/28/65-R-WZ 4 -TÖ | 2800 | 4 | 500 |
| 7/28/72-Z-WZ 3 | 2800 | 4 | 500 |
| 7/28/75-R -TÖ 7/28/85-R -TÖ | 2800 | 4 oder 6 | 500 |
| 9/28/40-Z-WZ 3 -TÖ 9/28/50-Z-WZ 3 -TÖ | 2800 | 4 | 500 |
| 12/28/25-R -TÖ 12/28/25-R-WZ 4 -TÖ | 2800 | 4 oder 8 | 500 |
| 12/28/30-Z-WZ 3 | 2800 | 4 | 500 |
| 12/28/35-R -TÖ 12/28/35-R-WZ 4 -TÖ | 2800 | 4 oder 8 | 500 |
| 12/28/40-Z-WZ 3 | 2800 | 4 | 500 |
| 12/28/45-R -TÖ 12/28/45-R-WZ 4 -TÖ | 2800 | 4 oder 8 | 500 |
| 12/28/50-Z-WZ 3 | 2800 | 4 | 500 |
| 12/28/55-R -TÖ 12/28/55-R-WZ 4 -TÖ | 2800 | 4 oder 8 | 500 |
| 12/28/60-Z-WZ 3 | 2800 | 4 | 500 |
| 12/28/65-R -TÖ 12/28/65-R-WZ 4 -TÖ | 2800 | 4 oder 8 | 500 |
| 12/28/75-R -TÖ 12/28/85-R -TÖ | 2800 | 6 oder 8 | 500 |

elektronische Kopie der abz des dibt: z-40.17-447

| | |
|--|--------------|
| Schüttgutsilos aus textilglasverstärktem ungesättigten Polyesterharz (GF-UP) | Anlage A.1.4 |
| Typenüberblick | |

| Silotyp/ Kurzbezeichnung | Durchmesser D [mm] | Anzahl der Auflager | Breite des Auflagers b _A [mm] |
|---|-----------------------|------------------------|---|
| 18/28/25-R -TÖ 18/28/25-R-WZ 4 -TÖ 18/28/35-R -TÖ 18/28/35-R-WZ 4 -TÖ 18/28/45-R -TÖ 18/28/45-R-WZ 4 -TÖ 18/28/55-R -TÖ 18/28/55-R-WZ 4 -TÖ 18/28/65-R -TÖ 18/28/65-R-WZ 4 -TÖ | 2800 | 8 | 500 |
| 18/28/75-R -TÖ 18/28/85-R -TÖ | 2800 | 8 | 500 |
| 7/30/40-R -TÖ 7/30/40-Z -TÖ 7/30/60-R -TÖ 7/30/60-Z -TÖ 7/30/60-Z-WZ 3 -TÖ 7/30/70-Z-WZ 3 -TÖ | 3000 | 4 | 500 |
| 7/30/80-R -TÖ 7/30/100-R -TÖ 7/30/120-R -TÖ | 3000 | 6 oder 8 | 500 |
| 7/30/80-Z -TÖ 7/30/100-Z -TÖ 7/30/120-Z -TÖ | 3000 | 4 | 500 |
| 9/30/60-Z-WZ 3 -TÖ 9/30/70-Z-WZ 3 -TÖ | 3000 | 4 | 500 |
| 12/30/40-R -TÖ 12/30/60-R -TÖ | 3000 | 4 oder 8 | 500 |
| 12/30/40-Z -TÖ 12/30/60-Z -TÖ | 3000 | 4 | 500 |
| 12/30/80-R -TÖ 12/30/100-R -TÖ 12/30/120-R -TÖ | 3000 | 6 oder 8 | 500 |
| 12/30/80-Z -TÖ 12/30/100-Z -TÖ 12/30/120-Z -TÖ | 3000 | 8 oder 4 | 500 |
| 18/30/40-R -TÖ 18/30/60-R -TÖ | 3000 | 8 | 500 |
| 18/30/40-Z -TÖ 18/30/60-Z -TÖ | 3000 | 4 | 500 |

| | |
|---|--------------|
| Schüttgutsilos aus textildglasverstärktem ungesättigten Polyesterharz (GF-UP) | Anlage A.1.5 |
| Typenüberblick | |

| Silotyp/ Kurzbezeichnung | Durchmesser D [mm] | Anzahl der Auflager | Breite des Auflagers b_A [mm] |
|--|-----------------------|------------------------|------------------------------------|
| 18/30/80-R -TÖ 18/30/80-Z -TÖ 18/30/100-R -TÖ 18/30/100-Z -TÖ 18/30/120-R -TÖ 18/30/120-Z -TÖ | 3000 | 8 | 500 |
| 7/35/50-Z -TÖ 7/35/70-Z -TÖ 7/35/90-Z -TÖ | 3500 | 4 | 600 |
| 7/35/110-R -TÖ 7/35/130-R -TÖ | 3500 | 6 oder 8 | 600 |
| 7/35/110-Z -TÖ 7/35/120-Z-WZ 4 -TÖ 7/35/130-Z -TÖ | 3500 | 4 | 600 |
| 12/35/50-R -TÖ 12/35/50-R-WZ 4 -TÖ 12/35/70-R -TÖ 12/35/90-R -TÖ | 3500 | 4 oder 8 | 600 |
| 12/35/50-Z -TÖ 12/35/70-Z -TÖ 12/35/90-Z -TÖ | 3500 | 4 | 600 |
| 12/35/110-R -TÖ 12/35/130-R -TÖ | 3500 | 6 oder 8 | 600 |
| 12/35/110-Z -TÖ 12/35/130-Z -TÖ | 3500 | 4 oder 8 | 600 |
| 18/35/50-R -TÖ 18/35/70-R -TÖ 18/35/90-R -TÖ | 3500 | 8 | 600 |
| 18/35/50-Z -TÖ 18/35/70-Z -TÖ 18/35/90-Z -TÖ | 3500 | 4 oder 8 | 600 |
| 18/35/110-R -TÖ 18/35/110-Z -TÖ 18/35/130-R -TÖ 18/35/130-Z -TÖ | 3500 | 8 | 600 |
| 7/40/50-Z 7/40/70-Z 7/40/90-Z 7/40/110-Z 7/40/130-Z | 4000 | 4 | 600 |

| | |
|--|--------------|
| Schüttgutsilos aus textilglasverstärktem ungesättigten Polyesterharz (GF-UP) | Anlage A.1.6 |
| Typenüberblick | |

| Silotyp/ Kurzbezeichnung | Durchmesser D [mm] | Anzahl der Auflager | Breite des Auflagers b _A [mm] |
|---|-----------------------|------------------------|---|
| 7/40/150-Z 7/40/175-Z 7/40/200-Z | 4000 | 4 oder 8 | 600 |
| 7/40/225-Z 7/40/250-Z 7/40/275-Z 7/40/300-Z | 4000 | 8 | 600 |
| 7/40/250-Z 7/40/275-Z 7/40/300-Z | 4000 | 4 | 700 |
| 12/40/50-Z 12/40/70-Z 12/40/90-Z 12/40/110-Z 12/40/130-Z | 4000 | 4 oder 8 | 600 |
| 12/40/150-Z 12/40/175-Z 12/40/200-Z 12/40/225-Z 12/40/250-Z 12/40/275-Z 12/40/300-Z | 4000 | 8 | 600 |
| 12/40/200-Z | 4000 | 4 | 650 |
| 12/40/225-Z 12/40/250-Z 12/40/275-Z 12/40/300-Z | 4000 | 4 | 700 |
| 18/40/50-Z 18/40/70-Z 18/40/90-Z 18/40/110-Z 18/40/130-Z | 4000 | 4 oder 8 | 600 |
| 18/40/150-Z 18/40/175-Z 18/40/200-Z 18/40/225-Z 18/40/250-Z 18/40/275-Z 18/40/300-Z | 4000 | 8 | 600 |

elektronische Kopie der abz des dibt: z-40.17-447

| | |
|--|--------------|
| Schüttgutsilos aus textilglasverstärktem ungesättigten Polyesterharz (GF-UP) | Anlage A.1.7 |
| Typenüberblick | |

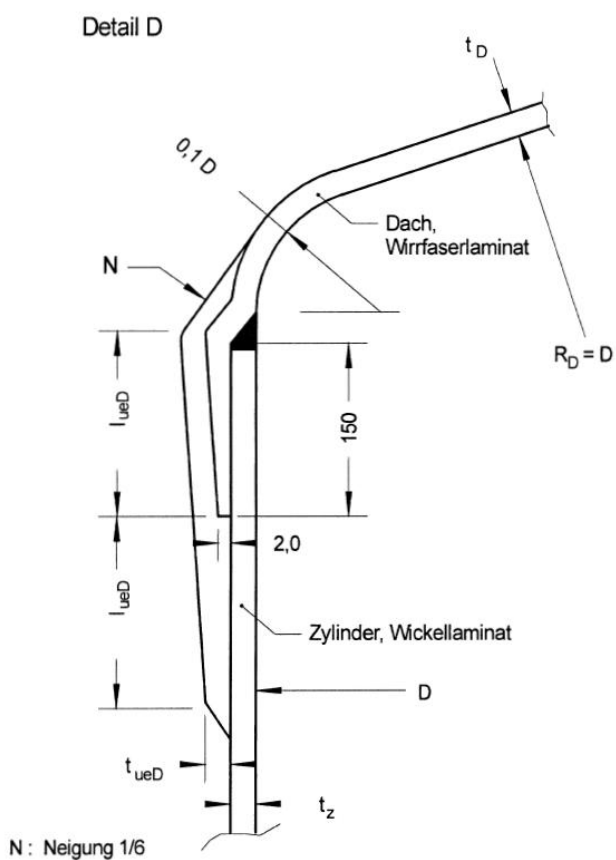

weitere Maße nach
 Anlage A.4

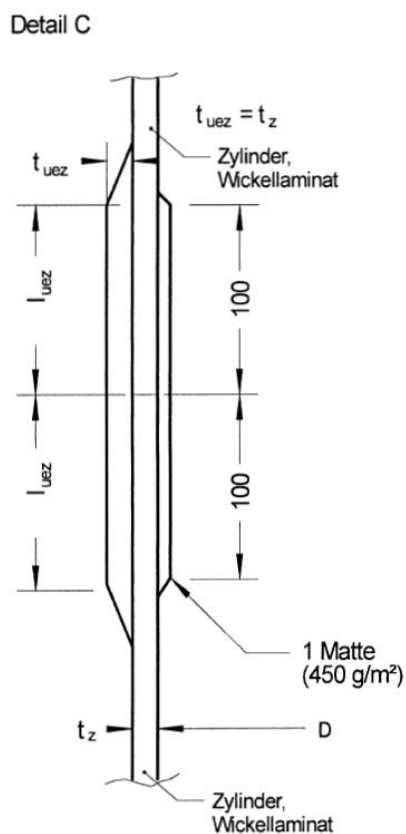

$$l_{uez} = (D \times t_z)^{1/2}$$

Aufbau t_{uez} :
 $(p_z + 2) \times M$
 $M = \text{Matte } 450 \text{ g/m}^2$

elektronische Kopie der abZ des DIBt: Z-40.17-447

Schüttgutsilos aus textilglasverstärktem ungesättigtem Polyesterharz (GF-UP)

Typenüberblick

Anlage A.2

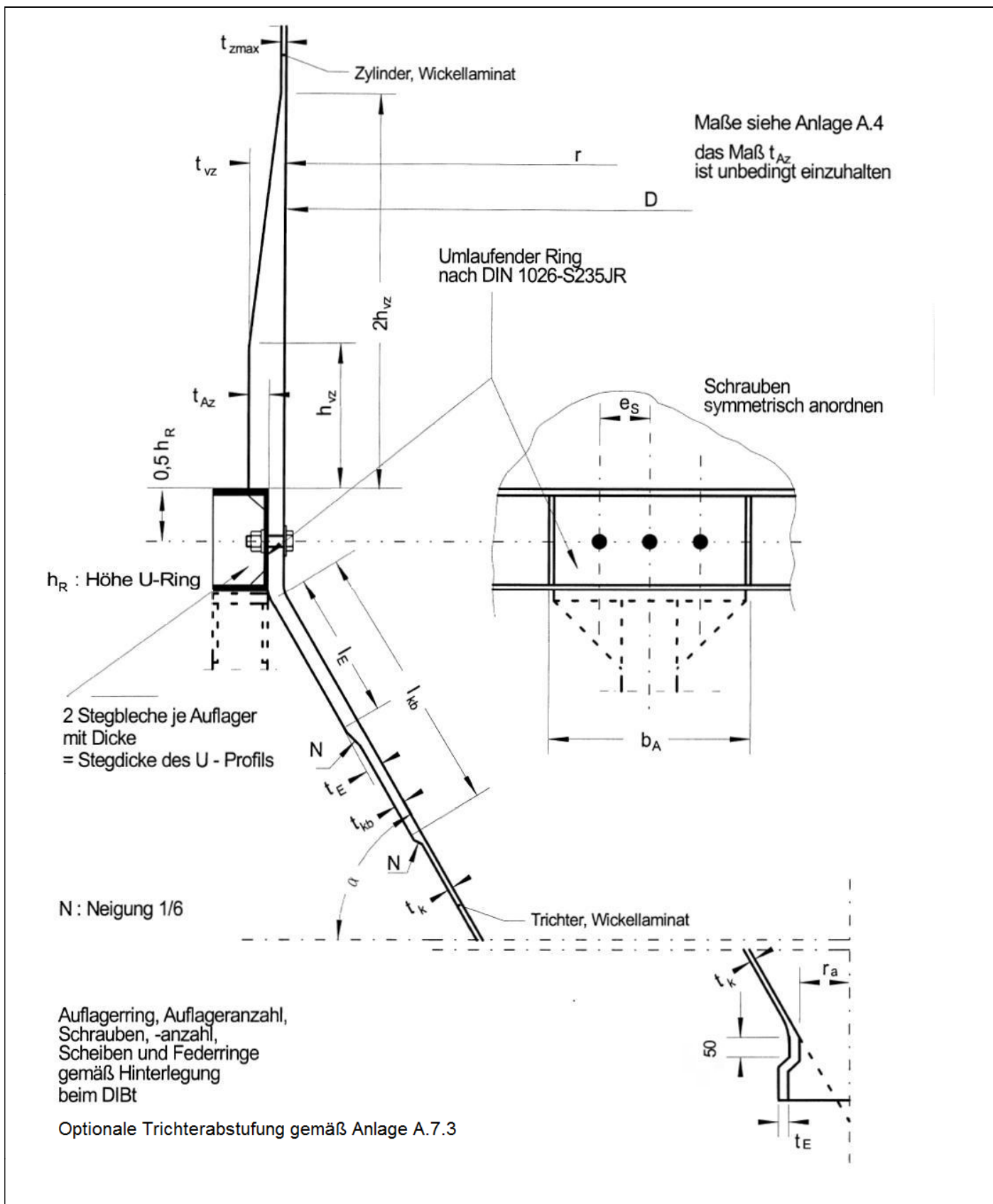

elektronische kopie der abz des dibt: z-40.17-447

Schüttgutsilos aus textilglasverstärktem ungesättigten Polyesterharz (GF-UP)

Typen: .../.../...-R
Übergang: Trichter/Zylinder, Auflagerung Details A, B und E

Anlage A.3

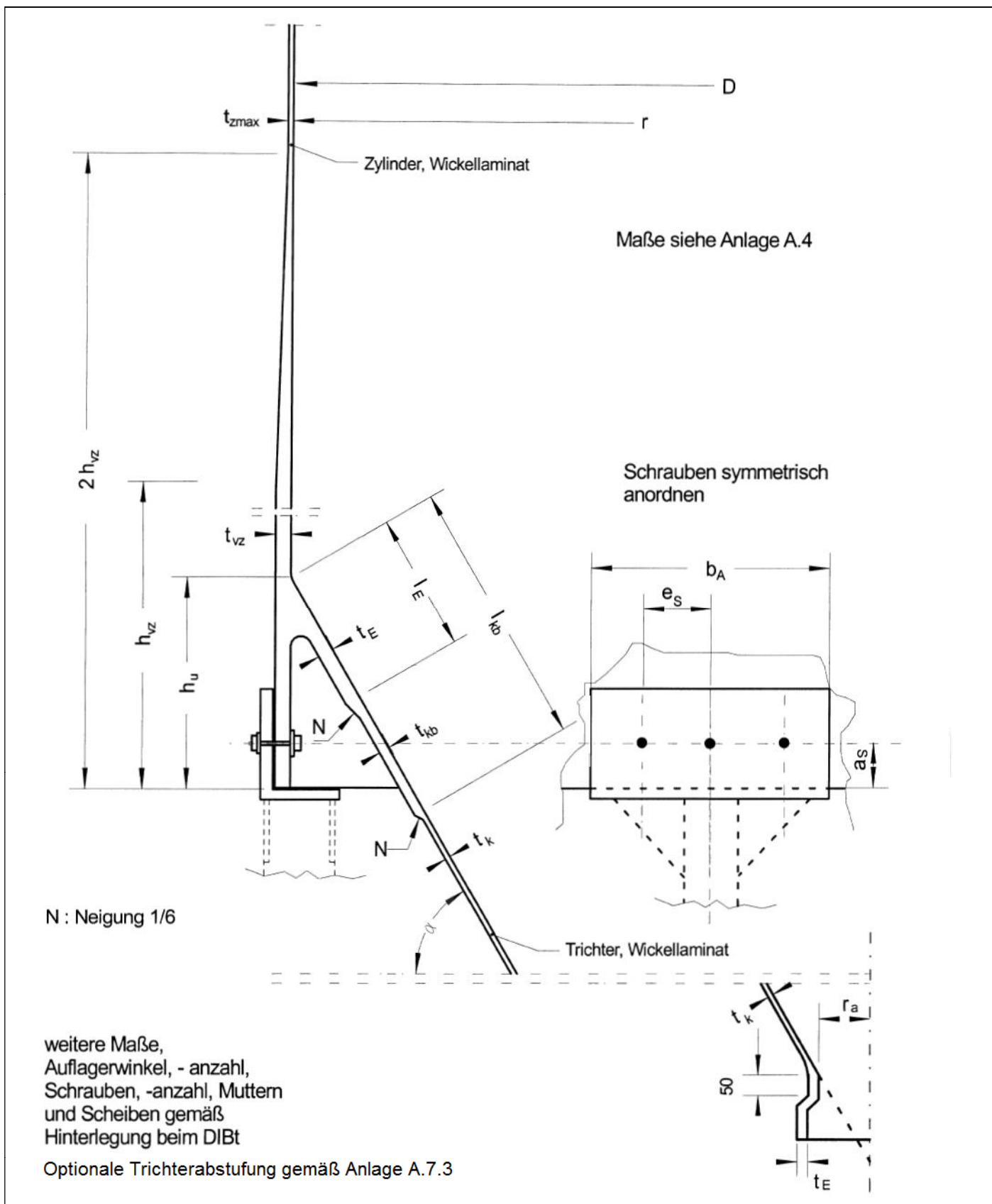

elektronische Kopie der Abz des DIBt: Z-40.17-447

| | |
|---|------------|
| Schüttgutsilos aus textilglasverstärktem ungesättigten Polyesterharz (GF-UP) | Anlage A.4 |
| Typen: .../.../...-Z Übergang: Trichter/Zylinder, Auflagerung Details A, B und E | |

| | | | | |
|--|---|--|-----------------------------------|---------------------------|
| 1 | Typen .../19/05-R bis .../19/15-R | | | |
| | D = 1,900 m H ≤ 18 m | h _D = 0,370 m h _k = 1,645 m | α = 60° | l _{kb} = 0,380 m |
| 2 | Typ 18/19/10-Z | | | |
| | D = 1,900 m H ≤ 18 m | h _D = 0,370 m h _k = 1,645 m | α = 60° h _u = 250mm | l _{kb} = 0,380 m |
| 3 | Typen .../22/05-R bis .../22/35-R | | | |
| | D = 2,200 m H ≤ 18 m | h _D = 0,430 m h _k = 1,905 m | α = 60° | l _{kb} = 0,440 m |
| 4 | Typen .../22/15-Z und .../22/20-Z (je WZ3) | | | |
| | D = 2,200 m H ≤ 18 m | h _D = 0,430 m h _k = 1,905 m | α = 60° h _u ≤ 300mm | l _{kb} = 0,440 m |
| 5 | Typen .../25/15-R bis .../25/55-R | | | |
| | D = 2,500 m H ≤ 18 m | h _D = 0,480 m h _k = 2,165 m | α = 60° | l _{kb} = 0,500 m |
| 6 | Typen .../25/20-R-WZ-4 | | | |
| | D = 2,500 m H ≤ 18 m | h _D = 0,480 m h _k = 2,165 m | α = 60° | l _{kb} = 0,500 m |
| 7 | Typen .../25/25-Z und .../25/30-Z (je WZ3) | | | |
| | D = 2,500 m H ≤ 18 m | h _D = 0,480 m h _k = 2,165 m | α = 60° h _u ≤ 300mm | l _{kb} = 0,500 m |
| 8 | Typen .../28/25-R bis .../28/65-R | | | |
| | D = 2,800 m H ≤ 18 m | h _D = 0,550 m h _k = 2,425 m | α = 60° | l _{kb} = 0,560 m |
| Schüttgutsilos aus textilglasverstärktem ungesättigten Polyesterharz (GF-UP) | | | | Anlage A.5.1 |
| Allgemeine Maße Typenbezeichnung: γ (kN/m³) / D (dm) / Vol (m³) | | | | |

| | | | | | |
|---|---|--|--|--|----------------------------|
| 9 | Typen .../28/25-R bis .../28/65-R-WZ-4 | $D = 2,800 \text{ m}$ $H \leq 18 \text{ m}$ | $h_D = 0,550 \text{ m}$ $h_K = 2,425 \text{ m}$ | $\alpha = 60^\circ$ | $l_{kb} = 0,560 \text{ m}$ |
| 10 | Typen .../28/75-R bis .../28/85-R | $D = 2,800 \text{ m}$ $H \leq 25 \text{ m}$ | $h_D = 0,550 \text{ m}$ $h_K = 2,425 \text{ m}$ | $\alpha = 60^\circ$ | $l_{kb} = 0,560 \text{ m}$ |
| 11 | Typen .../28/30-Z bis .../28/50-Z (je WZ3) | $D = 2,800 \text{ m}$ $H \leq 18 \text{ m}$ | $h_D = 0,550 \text{ m}$ $h_K = 2,425 \text{ m}$ | $\alpha = 60^\circ$ $h_u \leq 300 \text{ mm}$ | $l_{kb} = 0,560 \text{ m}$ |
| 12 | Typen .../28/60-Z bis .../28/72-Z (je WZ3) | $D = 2,800 \text{ m}$ $H \leq 18 \text{ m}$ | $h_D = 0,550 \text{ m}$ $h_K = 2,425 \text{ m}$ | $\alpha = 60^\circ$ $h_u \leq 400 \text{ mm}$ | $l_{kb} = 0,560 \text{ m}$ |
| 13 | Typen .../30/40-R bis .../30/60-R | $D = 3,000 \text{ m}$ $H \leq 18 \text{ m}$ | $h_D = 0,580 \text{ m}$ $h_K = 2,598 \text{ m}$ | $\alpha = 60^\circ$ | $l_{kb} = 0,600 \text{ m}$ |
| 14 | Typen .../30/80-R bis .../30/120-R | $D = 3,000 \text{ m}$ $H \leq 25 \text{ m}$ | $h_D = 0,580 \text{ m}$ $h_K = 2,598 \text{ m}$ | $\alpha = 60^\circ$ | $l_{kb} = 0,600 \text{ m}$ |
| 15 | Typen .../30/40-Z bis .../30/70-Z | $D = 3,000 \text{ m}$ $H \leq 18 \text{ m}$ | $h_D = 0,580 \text{ m}$ $h_K = 2,598 \text{ m}$ | $\alpha = 60^\circ$ $h_u \leq 0,3 \text{ m}$ | $l_{kb} = 0,600 \text{ m}$ |
| 16 | Typen .../30/80-Z bis .../30/120-Z | $D = 3,000 \text{ m}$ $H \leq 25 \text{ m}$ | $h_D = 0,580 \text{ m}$ $h_K = 2,598 \text{ m}$ | $\alpha = 60^\circ$ $h_u \leq 0,3 \text{ m}$ | $l_{kb} = 0,600 \text{ m}$ |
| Schüttgutsilos aus textilglasverstärktem ungesättigten Polyesterharz (GF-UP) | | | | | Anlage A.5.2 |
| Allgemeine Maße Typenbezeichnung: γ (kN/m ³) / D (dm) / Vol (m ³) | | | | | |

| | | | | | |
|---|--|--|--|---|----------------------------|
| 17 | Typen .../35/50-R bis .../35/90-R | $D = 3,500 \text{ m}$ $H \leq 18 \text{ m}$ | $h_D = 0,690 \text{ m}$ $h_K = 3,031 \text{ m}$ | $\alpha = 60^\circ$ | $l_{kb} = 0,700 \text{ m}$ |
| 18 | Typen .../35/50-R-WZ-4 | $D = 3,500 \text{ m}$ $H \leq 18 \text{ m}$ | $h_D = 0,690 \text{ m}$ $h_K = 3,031 \text{ m}$ | $\alpha = 60^\circ$ $h_u \leq 0,5 \text{ m}$ | $l_{kb} = 0,700 \text{ m}$ |
| 19 | Typen .../35/110-R bis .../35/130-R | $D = 3,500 \text{ m}$ $H \leq 25 \text{ m}$ | $h_D = 0,690 \text{ m}$ $h_K = 3,031 \text{ m}$ | $\alpha = 60^\circ$ | $l_{kb} = 0,700 \text{ m}$ |
| 20 | Typen .../35/110-Z bis .../35/130-Z | $D = 3,500 \text{ m}$ $H \leq 25 \text{ m}$ | $h_D = 0,690 \text{ m}$ $h_K = 3,031 \text{ m}$ | $\alpha = 60^\circ$ $h_u \leq 0,3 \text{ m}$ | $l_{kb} = 0,700 \text{ m}$ |
| 21 | Typen .../40/50-Z bis .../40/130-Z | $D = 4,000 \text{ m}$ $H \leq 18 \text{ m}$ | $h_D = 0,800 \text{ m}$ $h_K = 3,464 \text{ m}$ | $\alpha = 60^\circ$ $h_u \leq 0,5 \text{ m}$ | $l_{kb} = 0,800 \text{ m}$ |
| 22 | Typen .../40/150-Z bis .../40/200-Z | $D = 4,000 \text{ m}$ $H \leq 25 \text{ m}$ | $h_D = 0,800 \text{ m}$ $h_K = 3,464 \text{ m}$ | $\alpha = 60^\circ$ $h_u \leq 0,5 \text{ m}$ | $l_{kb} = 0,800 \text{ m}$ |
| 23 | Typen .../40/225-Z bis .../40/300-Z | $D = 4,000 \text{ m}$ $H \leq 32 \text{ m}$ | $h_D = 0,800 \text{ m}$ $h_K = 3,464 \text{ m}$ | $\alpha = 60^\circ$ $h_u \leq 0,5 \text{ m}$ | $l_{kb} = 0,800 \text{ m}$ |
| Schüttgutsilos aus textilglasverstärktem ungesättigten Polyesterharz (GF-UP) | | | | | Anlage A.5.3 |
| Allgemeine Maße Typenbezeichnung: γ (kN/m ³) / D (dm) / Vol (m ³) | | | | | |

1 Typenschild

Silotyp :

Rauminhalt : m³

Fabr.-Nr. :

Baujahr :

Hersteller :

2 Hinweisschild

Maximale Schüttgutwichte des Schüttgutes gemäß Silotyp kN/m³

Aussenaufstellung bis Windzone gemäß Silotyp nach DIN EN 1991-1-4/NA:2010-12

Nur zentrische Befüllung zulässig.

Silobrückenbildung muß vermieden werden.

elektronische Kopie der abZ des dibt: z-40.17-447

| | |
|--|------------|
| Schüttgutsilos aus textilglasverstärktem ungesättigten Polyesterharz (GF-UP) | Anlage A.6 |
| Typenschild / Hinweisschild | |

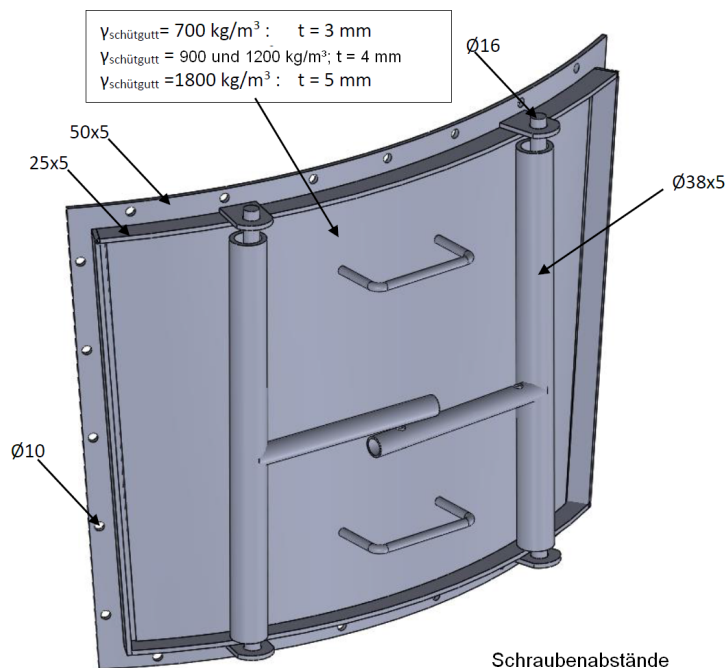

Schraubenabstände
-horizontal 75 mm
-vertikal 100 mm

Alle Teile aus Stahl S235
Verbindung mit M8 Bolzen und 3xD Scheiben DIN9021

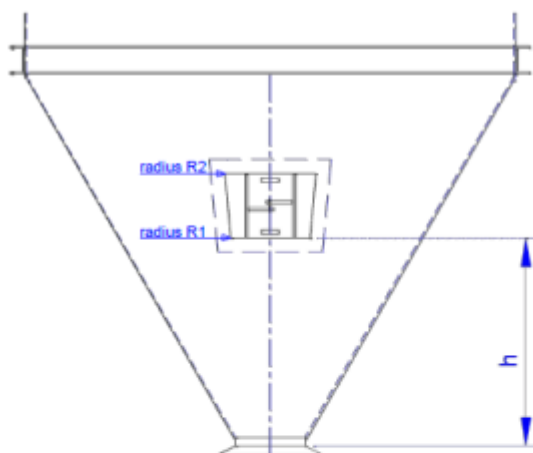

| Ø [mm] | h [mm] | R1 [mm] | R2 [mm] |
|--------|--------|---------|---------|
| 1900 | 750 | 633 | 881 |
| 2200 | 750 | 633 | 881 |
| 2500 | 1000 | 777 | 1025 |
| 2800 | 1200 | 892 | 1140 |
| 3000 | 1200 | 893 | 1142 |
| 3500 | 1200 | 894 | 1143 |

elektronische Kopie der abg des dibt: z-40.17-447

Schüttgutsilos aus textilglasverstärktem ungesättigten Polyesterharz (GF-UP)

Detail Trichteröffnung

Anlage A.7.1

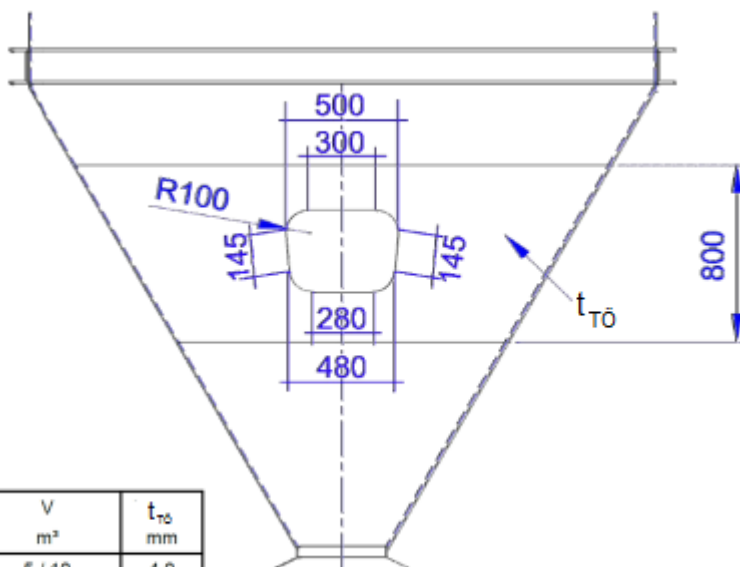

| γ kN/m ³ | D dm | V m ³ | t_{T0} mm |
|-------------------------------|---------|---------------------|----------------|
| 7 | 19 | 5 / 10 | 4.0 |
| 12 | 19 | 5 / 10 | 4.0 |
| 7 | 19 | 15 | 4.0 |
| 12 | 19 | 15 | 4.0 |
| 7 | 22 | 5 / 15 | 4.0 |
| 12 | 22 | 5 / 15 | 4.0 |
| 7 | 22 | 25 / 35 | 4.0 |
| 12 | 22 | 25 / 35 | 6.2 |
| 7 | 25 | 15 / 25 / 35 | 4.0 |
| 12 | 25 | 15 / 25 / 35 | 6.2 |
| 18 | 25 | 15 / 25 / 35 | 8.4 |
| 7 | 25 | 45 / 55 | 4.0 |
| 12 | 25 | 45 / 55 | 6.2 |
| 18 | 25 | 45 / 55 | 9.4 |
| 7 | 28 | 25 / 35 / 45 / 55 | 5.1 |
| 12 | 28 | 25 / 35 / 45 / 55 | 8.4 |
| 18 | 28 | 25 / 35 / 45 / 55 | 11.6 |
| 7 | 28 | 65 / 75 / 85 | 5.1 |
| 12 | 28 | 65 / 75 / 85 | 8.4 |
| 18 | 28 | 65 / 75 / 85 | 11.6 |
| 7 | 30 | 40 / 60 / 80 | 5.1 |
| 12 | 30 | 40 / 60 / 80 | 8.4 |
| 18 | 30 | 40 / 60 / 80 | 12.7 |
| 7 | 30 | 100 / 120 | 5.1 |
| 12 | 30 | 100 / 120 | 8.4 |
| 18 | 30 | 100 / 120 | 12.7 |
| 7 | 35 | 50 / 70 / 90 | 6.2 |
| 12 | 35 | 50 / 70 / 90 | 9.4 |
| 18 | 35 | 50 / 70 / 90 | 13.8 |
| 7 | 35 | 110 / 130 | 6.2 |
| 12 | 35 | 110 / 130 | 9.4 |
| 18 | 35 | 110 / 130 | 13.8 |

| Silotyp | t_{T0} [mm] |
|---------|---------------|
| 7/22/20 | 4 |
| 7/28/40 | 5,1 |
| 7/28/50 | 5,1 |
| 9/28/40 | 8,4 |
| 9/28/50 | 8,4 |
| 7/30/70 | 8,4 |
| 9/30/60 | 8,4 |
| 9/30/70 | 8,4 |

elektronische Kopie der Abz des DIBt: z-40.17-447

Schüttgutsilos aus textilglasverstärktem ungesättigten Polyesterharz (GF-UP)

Umlaufende Trichterverstärkung
Trichteröffnung

Anlage A.7.2

Die optionale Ausführung des Easy-Flow Trichters ist für alle Durchmesser gleich.

Die Wandstärke im Bereich des Easy-Flow Trichters ist

$$t_{ef} = \max(6.2, t_k),$$

wobei t_k die untere Wandstärke des konischen Trichters ist.

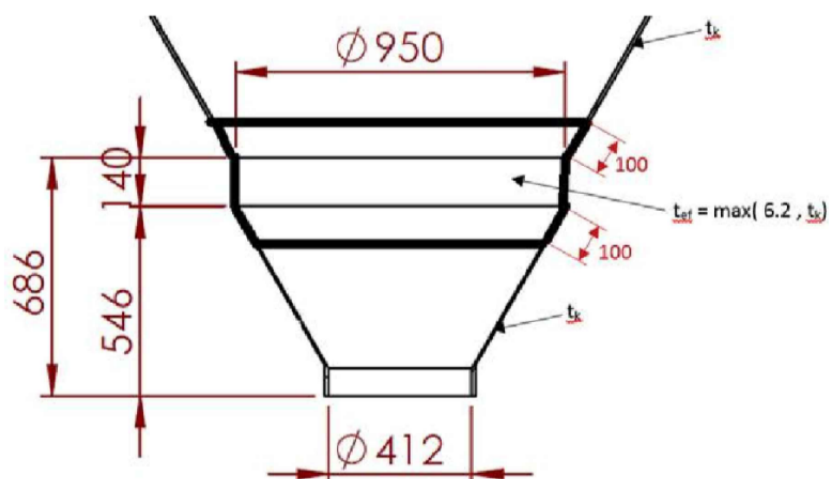

Schüttgutsilos aus textilglasverstärktem ungesättigten Polyesterharz (GF-UP)

Trichterausführung
Easy-Flow

Anlage A.7.3

1 Tragendes Laminat

Für die Herstellung der Silos dürfen nur allgemein bauaufsichtlich zugelassene Harze und Verstärkungswerkstoffe verwendet werden.

Abweichend hiervon dürfen Verstärkungswerkstoffe entsprechend Abschnitt 1.1.3 verwendet werden.

1.1 Reaktionsharze

1.1.1 Laminierharze

Es sind ungesättigte Polyesterharze der Harzgruppen 1B bis 8 nach DIN 13121-1¹ zu verwenden.

1.1.2 Härtungssysteme

Cobaltbeschleunigte Systeme in Kombination mit Ketonperoxid-Zubereitungen.

Es sind für die verschiedenen Harze und Laminatdicken geeignete Härtungssysteme zu verwenden.

1.1.3 Verstärkungswerkstoffe

| Verstärkungswerkstoff | Technische Regel | Bescheinigung nach DIN EN 10204 ² |
|--|-----------------------|--|
| Textilglasplatten aus E- bzw. E-CR Glas nach ISO 2078 ³ Schnittplatten mit Filamentdurchmesser ≤ 19 µm | ISO 2559 ⁴ | Bescheinigung 3.1 |
| Textilglasrovings aus E- bzw. E-CR Glas nach ISO 2078 Wickelrovings Filamentdurchmesser ≤ 29 µm mit 2400 tex oder 1200 tex Schnittroving Schnittlänge 25 mm mit 2400 tex | ISO 2797 ⁵ | Bescheinigung 3.1 |

| | | |
|---|-------------------------|--|
| 1 | DIN 13121-1:2003-10 | Oberirdische GFK-Tanks und Behälter; Ausgangsmaterialien, Spezifikations- und Annahmebedingungen |
| 2 | DIN EN 10204:2005-01 | Metallische Erzeugnisse - Arten von Prüfbescheinigungen; Deutsche Fassung EN 10204:2004 |
| 3 | DIN EN ISO 2078:2016-05 | Textilglas - Garne - Bezeichnung (ISO 2078:1993 + Amd 1:2015); Deutsche Fassung EN ISO 2078:1994 + A1:2015 |
| 4 | ISO 2559:2011-12 | Textilglas - Platten (hergestellt aus geschnittener oder endloser Faser) - Bezeichnung und Basis für Spezifikationen |
| 5 | ISO 2797:2017-11 | Textilglas; Rovings; Grundlage für technische Lieferbedingungen |

Schüttgutsilos aus textilglasverstärktem ungesättigten Polyesterharz (GF-UP)

Werkstoffe

Anlage B.1.1

1.2 Laminataufbau, Herstellverfahren

Alle Lamine sind beidseitig mit einer Feinschicht (dünne Harzschicht an der Oberfläche) $t_{FS} = 0,2$ bis $0,4$ mm, oder mit einer Vliesschicht (harzreiche Oberflächenschicht mit Vlies verstärkt), $t_V = 0,3$ mm zu versehen.
 Tempern (Thermische Nachbehandlung) ist nicht erforderlich.

1.2.1 Dach (Anlage A.2)

Herstellung: Handlaminieren oder Faserspritzen

Wirrfaserlaminat

DIN 18820 - GF - UP1 - M3 - 35 - FS (VS)

Glasmasse / Fläche $m_G / t = 540$ (g/m²)/mm
 erforderliche Glasmasse pro Fläche je mm Laminatdicke (Nennwert)

**1.2.2 Zylinder (Anlage A.1, A.2 und A.3)
 Zylinder und Trichter (nach Anlage A.3)**

Herstellung: Wickelverfahren

Wickellaminat

DIN 18820 - GF - UP1 - FM4 - n - 35 - FS (VS)

$M - p \times (F - M)$ $M =$ Wirrfaser 450 g/m²
 $F =$ Roving 120 g/m²
 Glasmassenanteil $\psi = 0,35$
 $p =$ Anzahl der Moduln
 $n = 2 p + 1$, Anzahl der Schichten

1.2.3 Überlamine

Herstellung: Handlaminieren

Wirrfaserlaminat

Dach: DIN 18820 - GF - UP1 - M2 - 30 - FS (VS)
 $m_G / t = 450$ (g/m²)/mm

Schüttgutsilos aus textilglasverstärktem ungesättigten Polyesterharz (GF-UP)

Werkstoffe

Anlage B.1.2

elektronische Kopie der abZ des dibt: z-40.17-447

t = Laminatdicke für nominalen Glasgehalt
 m_G = Glasmasse / Fläche
 N_k = Bruchkraft / Breite
 M_k = Bruchmoment / Breite
 E_{Zk} = Zugmodul
 E_{Bk} = Biegemodul

| t mm | m_G kg/m ² | N_k N/mm | M_k Nm/m | E_{Zk} N/mm ² | E_{Bk} N/mm ² |
|-----------|----------------------------|---------------|-----------------|-------------------------------|-------------------------------|
| 3,0 | 1,62 | 255 | 162 | 7300 | 7300 |
| 4,0 | 2,16 | 340 | 288 | 7300 | 7300 |
| 5,0 | 2,70 | 425 | 450 | 7300 | 7300 |
| 6,0 | 3,24 | 510 | 648 | 7300 | 7300 |
| 7,0 | 3,78 | 595 | 882 | 7300 | 7300 |
| 8,0 | 4,32 | 680 | 1152 | 7300 | 7300 |
| 9,0 | 4,86 | 765 | 1458 | 7300 | 7300 |
| 10,0 | 5,40 | 850 | 1800 | 7300 | 7300 |
| . | . | . | . | . | . |
| . | . | . | . | . | . |
| . | . | . | . | . | . |
| t | $t \times 0,54$ | $t \times 85$ | $t^2 \times 18$ | 7300 | 7300 |

Kriechfaktor $C_{tg} = 1,80$

Rechenwert der Eigenlast entsprechend
 einer Wichte des Baustoffs von 15 kN/m³

Schüttgutsilos aus textilglasverstärktem ungesättigten Polyesterharz (GF-UP)

Wirrfaserlaminat M3 - Kennwerte

Anlage B.2.1

p = Anzahl Moduln
t = Laminatdicke für nominalen Glasgehalt
m_G = Glasmasse / Fläche

N_{lk} = Bruchkraft / Breite
E_{Zlk} = Zugmodul
M_{lk} = Bruchmoment / Breite
E_{Blk} = Biegemodul

| p | t mm | m _G kg/m ² | N _{lk} N/mm | M _{lk} Nm/m | E _{Zlk} N/mm ² | E _{Blk} N/mm ² |
|----|---------|-------------------------------------|-------------------------|-------------------------|---------------------------------------|---------------------------------------|
| 3 | 4,0 | 2,16 | 288 | 264 | 6386 | 6379 |
| 4 | 5,1 | 2,73 | 360 | 405 | 6365 | 6358 |
| 5 | 6,2 | 3,30 | 432 | 570 | 6350 | 6343 |
| 6 | 7,3 | 3,87 | 504 | 764 | 6336 | 6336 |
| 7 | 8,4 | 4,44 | 576 | 981 | 6329 | 6329 |
| 8 | 9,4 | 5,01 | 648 | 1226 | 6322 | 6322 |
| 9 | 10,5 | 5,58 | 720 | 1494 | 6322 | 6322 |
| 10 | 11,6 | 6,15 | 792 | 1787 | 6314 | 6314 |
| 11 | 12,7 | 6,72 | 864 | 2112 | 6314 | 6314 |
| 12 | 13,8 | 7,29 | 936 | 2456 | 6314 | 6314 |
| 13 | 14,8 | 7,86 | 1008 | 2828 | 6314 | 6314 |
| 14 | 15,9 | 8,43 | 1080 | 3229 | 6314 | 6314 |
| 15 | 17,0 | 9,00 | 1152 | 3654 | 6314 | 6314 |
| 16 | 18,1 | 9,57 | 1227 | 4142 | 6314 | 6314 |
| 17 | 19,2 | 10,14 | 1301 | 4661 | 6314 | 6314 |
| 18 | 20,3 | 10,71 | 1375 | 5210 | 6314 | 6314 |
| 19 | 21,4 | 11,28 | 1449 | 5790 | 6314 | 6314 |
| 20 | 22,5 | 11,85 | 1523 | 6401 | 6314 | 6314 |
| 21 | 23,6 | 12,42 | 1597 | 7042 | 6314 | 6314 |
| 22 | 24,7 | 12,99 | 1671 | 7713 | 6314 | 6314 |
| 23 | 25,8 | 13,56 | 1745 | 8416 | 6314 | 6314 |
| 24 | 26,9 | 14,13 | 1819 | 9149 | 6314 | 6314 |
| 25 | 28,0 | 14,70 | 1893 | 9912 | 6314 | 6314 |
| 26 | 29,1 | 15,27 | 1967 | 10706 | 6314 | 6314 |
| 27 | 30,2 | 15,84 | 2041 | 11531 | 6314 | 6314 |
| 28 | 31,3 | 16,41 | 2115 | 12386 | 6314 | 6314 |
| 29 | 32,4 | 16,98 | 2189 | 13272 | 6314 | 6314 |
| 30 | 33,5 | 17,55 | 2263 | 14189 | 6314 | 6314 |
| 31 | 34,6 | 18,12 | 2337 | 15136 | 6314 | 6314 |
| 32 | 35,7 | 18,69 | 2411 | 16113 | 6314 | 6314 |
| 33 | 36,8 | 19,26 | 2485 | 17122 | 6314 | 6314 |
| 34 | 37,9 | 19,83 | 2559 | 18161 | 6314 | 6314 |
| 35 | 39,0 | 20,40 | 2633 | 19230 | 6314 | 6314 |

Kriechfaktor C_{tgI} = 1,80

Rechenwert der Eigenlast entsprechend
einer Wichte des Baustoffs von 18 kN/m³

Schüttgutsilos aus textilglasverstärktem ungesättigten Polyesterharz (GF-UP)

Wickellaminat FM4-35 Ausrichtung (I)
Kennwerte

Anlage B.2.2.1

p = Anzahl Moduln
t = Laminatdicke für nominalen Glasgehalt
m_G = Glasmasse / Fläche

N_{Ik} = Bruchkraft / Breite
E_{ZIk} = Zugmodul
M_{Ik} = Bruchmoment / Breite
E_{Bik} = Biegemodul

| p | t mm | m _G kg/m ² | N _{Ik} N/mm | M _{Ik} Nm/m | E _{ZIk} N/mm ² | E _{Bik} N/mm ² |
|----|---------|-------------------------------------|-------------------------|-------------------------|---------------------------------------|---------------------------------------|
| 36 | 40,1 | 20,97 | 2707 | 20330 | 6314 | 6314 |
| 37 | 41,2 | 21,54 | 2781 | 21461 | 6314 | 6314 |
| 38 | 42,3 | 22,11 | 2855 | 22622 | 6314 | 6314 |
| 39 | 43,4 | 22,68 | 2929 | 23814 | 6314 | 6314 |
| 40 | 44,5 | 23,25 | 3003 | 25036 | 6314 | 6314 |
| 41 | 45,6 | 23,82 | 3077 | 26290 | 6314 | 6314 |
| 42 | 46,7 | 24,39 | 3151 | 27273 | 6314 | 6314 |
| 43 | 47,8 | 24,96 | 3225 | 28887 | 6314 | 6314 |
| 44 | 48,9 | 25,53 | 3299 | 30232 | 6314 | 6314 |
| 45 | 50,0 | 26,10 | 3373 | 31608 | 6314 | 6314 |
| 46 | 51,1 | 26,67 | 3447 | 33014 | 6314 | 6314 |
| 47 | 52,2 | 27,24 | 3521 | 34450 | 6314 | 6314 |
| 48 | 53,3 | 27,81 | 3595 | 35918 | 6314 | 6314 |
| 49 | 54,4 | 28,38 | 3669 | 37415 | 6314 | 6314 |
| 50 | 55,5 | 28,95 | 3743 | 38944 | 6314 | 6314 |
| 51 | 56,6 | 29,52 | 3817 | 40503 | 6314 | 6314 |
| 52 | 57,7 | 30,09 | 3891 | 42093 | 6314 | 6314 |
| 53 | 58,8 | 30,66 | 3965 | 43713 | 6314 | 6314 |
| 54 | 59,9 | 31,23 | 4039 | 45364 | 6314 | 6314 |
| 55 | 61,0 | 31,80 | 4113 | 47045 | 6314 | 6314 |
| 56 | 62,1 | 32,37 | 4187 | 48757 | 6314 | 6314 |
| 57 | 63,2 | 32,94 | 4261 | 50500 | 6314 | 6314 |
| 58 | 64,3 | 33,51 | 4335 | 52273 | 6314 | 6314 |
| 59 | 65,4 | 34,08 | 4409 | 54077 | 6314 | 6314 |
| 60 | 66,5 | 34,65 | 4483 | 55911 | 6314 | 6314 |
| 61 | 67,6 | 35,22 | 4557 | 57776 | 6314 | 6314 |
| 62 | 68,7 | 35,79 | 4631 | 59671 | 6314 | 6314 |
| 63 | 69,8 | 36,36 | 4705 | 61598 | 6314 | 6314 |
| 64 | 70,9 | 36,93 | 4779 | 63554 | 6314 | 6314 |
| 65 | 72,0 | 37,50 | 4853 | 65541 | 6314 | 6314 |
| 66 | 73,1 | 38,07 | 4937 | 67559 | 6314 | 6314 |
| 67 | 74,2 | 38,64 | 5001 | 69608 | 6314 | 6314 |
| 68 | 75,3 | 39,21 | 5076 | 71687 | 6314 | 6314 |

Kriechfaktor C_{igl} = 1,80

Rechenwert der Eigenlast entsprechend
einer Wichte des Baustoffs von 18 kN/m³

Schüttgutsilos aus textilglasverstärktem ungesättigten Polyesterharz (GF-UP)

Wickellaminat FM4-35 Ausrichtung (I)
Kennwerte

Anlage B.2.2.2

p = Anzahl Moduln
t = Laminatdicke für nominalen Glasgehalt
m_G = Glasmasse / Fläche

N_{uk} = Bruchkraft / Breite
E_{Zuk} = Zugmodul
M_{uk} = Bruchmoment / Breite
E_{Buk} = Biegemodul

| p | t mm | m _G kg/m ² | N _{uk} N/mm | M _{uk} Nm/m | E _{Zuk} N/mm ² | E _{Buk} N/mm ² |
|----|---------|-------------------------------------|-------------------------|-------------------------|---------------------------------------|---------------------------------------|
| 3 | 4,0 | 2,16 | 461 | 363 | 7826 | 7142 |
| 4 | 5,1 | 2,73 | 590 | 570 | 7884 | 7315 |
| 5 | 6,2 | 3,30 | 720 | 825 | 7927 | 7437 |
| 6 | 7,3 | 3,87 | 850 | 1117 | 7949 | 7524 |
| 7 | 8,4 | 4,44 | 979 | 1457 | 7970 | 7596 |
| 8 | 9,4 | 5,01 | 1109 | 1884 | 7985 | 7646 |
| 9 | 10,5 | 5,58 | 1238 | 2258 | 7999 | 7690 |
| 10 | 11,6 | 6,15 | 1368 | 2725 | 8006 | 7726 |
| 11 | 12,7 | 6,72 | 1498 | 3234 | 8006 | 7726 |
| 12 | 13,8 | 7,29 | 1627 | 3786 | 8006 | 7726 |
| 13 | 14,8 | 7,86 | 1757 | 4384 | 8006 | 7726 |
| 14 | 15,9 | 8,43 | 1886 | 5020 | 8006 | 7726 |
| 15 | 17,0 | 9,00 | 2016 | 5704 | 8006 | 7726 |
| 16 | 18,1 | 9,57 | 2146 | 6466 | 8006 | 7726 |
| 17 | 19,2 | 10,14 | 2277 | 7275 | 8006 | 7726 |
| 18 | 20,3 | 10,71 | 2407 | 8133 | 8006 | 7726 |
| 19 | 21,4 | 11,28 | 2537 | 9038 | 8006 | 7726 |
| 20 | 22,5 | 11,85 | 2667 | 9991 | 8006 | 7726 |
| 21 | 23,6 | 12,42 | 2797 | 10992 | 8006 | 7726 |
| 22 | 24,7 | 12,99 | 2927 | 12041 | 8006 | 7726 |
| 23 | 25,8 | 13,56 | 3057 | 13137 | 8006 | 7726 |
| 24 | 26,9 | 14,13 | 3187 | 14281 | 8006 | 7726 |
| 25 | 28,0 | 14,70 | 3317 | 15473 | 8006 | 7726 |
| 26 | 29,1 | 15,27 | 3447 | 16713 | 8006 | 7726 |
| 27 | 30,2 | 15,84 | 3577 | 18000 | 8006 | 7726 |
| 28 | 31,3 | 16,41 | 3707 | 19335 | 8006 | 7726 |
| 29 | 32,4 | 16,98 | 3837 | 20718 | 8006 | 7726 |
| 30 | 33,5 | 17,55 | 3967 | 22149 | 8006 | 7726 |
| 31 | 34,6 | 18,12 | 4097 | 23627 | 8006 | 7726 |
| 32 | 35,7 | 18,69 | 4227 | 25153 | 8006 | 7726 |
| 33 | 36,8 | 19,26 | 4357 | 26727 | 8006 | 7726 |
| 34 | 37,9 | 19,83 | 4487 | 28349 | 8006 | 7726 |
| 35 | 39,0 | 20,40 | 4617 | 30018 | 8006 | 7726 |

Kriechfaktor C_{tgu} = 1,50

Rechenwert der Eigenlast entsprechend
einer Wichte des Baustoffs von 18 kN/m³

Schüttgutsilos aus textilglasverstärktem ungesättigten Polyesterharz (GF-UP)

Wickellaminat FM4-35 Ausrichtung (u)
Kennwerte

Anlage B.2.3.1

p = Anzahl Moduln
t = Laminatdicke für nominalen Glasgehalt
m_G = Glasmasse / Fläche

N_{uk} = Bruchkraft / Breite
E_{Zuk} = Zugmodul
M_{uk} = Bruchmoment / Breite
E_{Buk} = Biegemodul

| p | t mm | m _G kg/m ² | N _{uk} N/mm | M _{uk} Nm/m | E _{Zuk} N/mm ² | E _{Buk} N/mm ² |
|----|---------|-------------------------------------|-------------------------|-------------------------|---------------------------------------|---------------------------------------|
| 36 | 40,1 | 20,97 | 4747 | 31736 | 8006 | 7726 |
| 37 | 41,2 | 21,54 | 4877 | 33501 | 8006 | 7726 |
| 38 | 42,3 | 22,11 | 5007 | 35313 | 8006 | 7726 |
| 39 | 43,4 | 22,68 | 5137 | 37174 | 8006 | 7726 |
| 40 | 44,5 | 23,25 | 5267 | 39082 | 8006 | 7726 |
| 41 | 45,6 | 23,82 | 5397 | 41038 | 8006 | 7726 |
| 42 | 46,7 | 24,39 | 5527 | 43042 | 8006 | 7726 |
| 43 | 47,8 | 24,96 | 5657 | 45094 | 8006 | 7726 |
| 44 | 48,9 | 25,53 | 5787 | 47193 | 8006 | 7726 |
| 45 | 50,0 | 26,10 | 5917 | 49340 | 8006 | 7726 |
| 46 | 51,1 | 26,67 | 6047 | 51535 | 8006 | 7726 |
| 47 | 52,2 | 27,24 | 6177 | 53777 | 8006 | 7726 |
| 48 | 53,3 | 27,81 | 6307 | 56068 | 8006 | 7726 |
| 49 | 54,4 | 28,38 | 6437 | 58406 | 8006 | 7726 |
| 50 | 55,5 | 28,95 | 6567 | 60792 | 8006 | 7726 |
| 51 | 56,6 | 29,52 | 6697 | 63225 | 8006 | 7726 |
| 52 | 57,7 | 30,09 | 6827 | 65707 | 8006 | 7726 |
| 53 | 58,8 | 30,66 | 6957 | 68236 | 8006 | 7726 |
| 54 | 59,9 | 31,23 | 7087 | 70813 | 8006 | 7726 |
| 55 | 61,0 | 31,80 | 7217 | 73438 | 8006 | 7726 |
| 56 | 62,1 | 32,37 | 7347 | 76110 | 8006 | 7726 |
| 57 | 63,2 | 32,94 | 7477 | 78830 | 8006 | 7726 |
| 58 | 64,3 | 33,51 | 7607 | 81598 | 8006 | 7726 |
| 59 | 65,4 | 34,08 | 7737 | 84414 | 8006 | 7726 |
| 60 | 66,5 | 34,65 | 7867 | 87278 | 8006 | 7726 |
| 61 | 67,6 | 35,22 | 7997 | 90189 | 8006 | 7726 |
| 62 | 68,7 | 35,79 | 8127 | 93148 | 8006 | 7726 |
| 63 | 69,8 | 36,36 | 8257 | 96155 | 8006 | 7726 |
| 64 | 70,9 | 36,93 | 8387 | 99209 | 8006 | 7726 |
| 65 | 72,0 | 37,50 | 8517 | 102311 | 8006 | 7726 |
| 66 | 73,1 | 38,07 | 8647 | 105461 | 8006 | 7726 |
| 67 | 74,2 | 38,64 | 8777 | 108659 | 8006 | 7726 |
| 68 | 75,3 | 39,21 | 8907 | 111905 | 8006 | 7726 |

Kriechfaktor C_{igu} = 1,50

Rechenwert der Eigenlast entsprechend
einer Wichte des Baustoffs von 18 kN/m³

Schüttgutsilos aus textilglasverstärktem ungesättigten Polyesterharz (GF-UP)

Wickellaminat FM4-35 Ausrichtung (u)
Kennwerte

Anlage B.2.3.2

Die Prüfungen im Rahmen der werkseigenen Produktionskontrolle sind nach DIN 18820 Teil 4 durchzuführen, soweit nachfolgend nicht davon abgewichen wird.

1 Laminatdicken

Die in den Anlagen angegebenen Laminatdicken sind Mindestwerte und dürfen an keiner Stelle unterschritten werden.

2 Verformungsmodul

Unter der Biegespannung infolge des 0,15-fachen Bruchmomentes nach Anlage B.2 ist bei einem Zeitstandbiegeversuch (siehe DIN EN ISO 899-2) nach 1 Stunde und nach 24 Stunden die Durchbiegung zu bestimmen und daraus der Verformungsmodul zu berechnen.

$$E_c = E_n \left(\frac{s_{1h}}{s_{24h}} \right)^{3,6} \geq E_{cGrenz}$$

$$E_{cGrenz} = \frac{0,8 E_{Bk}}{C_{tg}}$$

E_c : Verformungsmodul

E_{cGrenz} : Mindestwert für den Verformungsmodul

E_{1h} : E - Modul, berechnet aus der Durchbiegung nach 1 Stunde Belastungsdauer

s_{1h} : Durchbiegung nach 1 Stunde Belastungsdauer

s_{24h} : Durchbiegung nach 24 Stunden Belastungsdauer

E_{Buk} / E_{Bk} : Biegemodul nach Anlage B.2

C_{tgu} / C_{tgl} : Vergrößerungsfaktor nach Anlage B.2

Prüfbedingungen:

- an der Form anliegende Seite in Druckzone
- Normalklima nach DIN EN ISO 291 -23/50, Klasse 2
- Prüfkörperbreite : 50 mm
- Prüfkörperdicke : Laminatdicke t
- Auflagerabstand : l = 20 t

3 Flächenbezogene Glasmasse

Die Glasmasse / Fläche ist nach DIN EN ISO 1172 zu bestimmen. Die ermittelten Werte dürfen höchstens um 5 % unter den Werten für die geprüfte Solldicke nach der Anlage B.2 liegen.

Schüttgutsilos aus textilglasverstärktem ungesättigten Polyesterharz (GF-UP)

Werkseigene Produktionskontrolle
Prüfung an Laminaten

Anlage B.3