

Allgemeine Bauartgenehmigung

Zulassungsstelle für Bauprodukte und Bauarten Bautechnisches Prüfamt

Eine vom Bund und den Ländern
gemeinsam getragene Anstalt des öffentlichen Rechts
Mitglied der EOTA, der UEAtc und der WFTAO

Datum:

08.07.2019

Geschäftszeichen:

III 39-1.6.500-218/19

Nummer:

Z-6.500-2418

Geltungsdauer

vom: **16. Juli 2019**

bis: **16. Juli 2020**

Antragsteller:

**Wiesmeier
Fernmeldetechnik GmbH**
Fürstenfelderstraße 2
85232 Feldgeding

Gegenstand dieses Bescheides:

Bauart zum Errichten der Feststallanlage "TSZ0400" mit Geräten aus Lagerbeständen

Der oben genannte Regelungsgegenstand wird hiermit allgemein bauaufsichtlich genehmigt.
Dieser Bescheid umfasst zehn Seiten und drei Anlagen.

DIBt

I ALLGEMEINE BESTIMMUNGEN

- 1 Mit der allgemeinen Bauartgenehmigung ist die Anwendbarkeit des Regelungsgegenstandes im Sinne der Landesbauordnungen nachgewiesen.
- 2 Dieser Bescheid ersetzt nicht die für die Durchführung von Bauvorhaben gesetzlich vorgeschriebenen Genehmigungen, Zustimmungen und Bescheinigungen.
- 3 Dieser Bescheid wird unbeschadet der Rechte Dritter, insbesondere privater Schutzrechte, erteilt.
- 4 Dem Anwender des Regelungsgegenstandes sind, unbeschadet weitergehender Regelungen in den "Besonderen Bestimmungen", Kopien dieses Bescheides zur Verfügung zu stellen. Zudem ist der Anwender des Regelungsgegenstandes darauf hinzuweisen, dass dieser Bescheid an der Anwendungsstelle vorliegen muss. Auf Anforderung sind den beteiligten Behörden ebenfalls Kopien zur Verfügung zu stellen.
- 5 Dieser Bescheid darf nur vollständig vervielfältigt werden. Eine auszugsweise Veröffentlichung bedarf der Zustimmung des Deutschen Instituts für Bautechnik. Texte und Zeichnungen von Werbeschriften dürfen diesem Bescheid nicht widersprechen, Übersetzungen müssen den Hinweis "Vom Deutschen Institut für Bautechnik nicht geprüfte Übersetzung der deutschen Originalfassung" enthalten.
- 6 Dieser Bescheid wird widerruflich erteilt. Die Bestimmungen können nachträglich ergänzt und geändert werden, insbesondere, wenn neue technische Erkenntnisse dies erfordern.
- 7 Dieser Bescheid bezieht sich auf die von dem Antragsteller im Genehmigungsverfahren zum Regelungsgegenstand gemachten Angaben und vorgelegten Dokumente. Eine Änderung dieser Genehmigungsgrundlagen wird von diesem Bescheid nicht erfasst und ist dem Deutschen Institut für Bautechnik unverzüglich offenzulegen.
- 8 Die von diesem Bescheid umfasste allgemeine Bauartgenehmigung gilt zugleich als allgemeine bauaufsichtliche Zulassung für die Bauart.

II BESONDERE BESTIMMUNGEN

1 Regelungsgegenstand und Anwendungsbereich

1.1 Regelungsgegenstand

Die allgemeine Bauartgenehmigung gilt für die Errichtung der Feststallanlage "Wiesmeier Typ 0400" genannt und ihre Anwendung für Feuerschutzabschlüsse, Rauchschutzabschlüsse, und andere Abschlüsse die die bauordnungsrechtliche Anforderung "selbstschließend" erfüllen, im Folgenden Abschlüsse genannt.

Die Feststallanlage muss aus der Auslösevorrichtung mit Energieversorgung, den Brandmeldern, der/den Feststellvorrichtung(en) für Schiebetüren, Schiebetore und Rolltore - als Gerätekombination bzw. Geräte gemäß der allgemeinen bauaufsichtlichen Zulassung Nr. Z-6.5-1646 vom 13. Mai 2014, während der Geltungsdauer dieser Zulassung hergestellt und in Verkehr gebracht (Lagerbestände) – und ggf. den Brandmeldern gemäß den Normen DIN EN 54-5¹ mit Leistungserklärung² bzw. DIN EN 54-7³ mit Leistungserklärung⁴, der/den Feststellvorrichtung(en) gemäß der Norm DIN 18263-4⁵ mit Übereinstimmungszertifikat sowie der/den Feststellvorrichtung(en) gemäß der Norm DIN EN 1155⁶ mit Leistungserklärung⁷ für Drehflügeltüren, jeweils nach Abschnitt 2, errichtet werden.

1.2 Anwendungsbereich

1.2.1 Die Feststallanlage ist geeignet, die Funktion von Schließmitteln an Feuerschutzabschlüssen, Rauchschutzabschlüssen, und anderen Abschlüssen, die die bauordnungsrechtliche Anforderung "selbstschließend" erfüllen, jeweils als einflügelige oder zweiflügelige⁸ Drehflügeltüren, Schiebetüren und -tore sowie Falttore, jeweils in Innenwänden, kontrolliert unwirksam zu machen und die im Brand- und Störfall sowie bei Handauslösung erforderlichen Steuerungsvorgänge beim Schließen auszuführen.

1.2.2 An folgenden Abschlüssen dürfen die Feststallanlagen nach dieser allgemeinen Bauartgenehmigung nicht angewendet werden:

- Abschlüsse, bei denen der Personenschutz im Fall eines Brandalarms, einer Störung oder einer Handauslösung über die Steuerungsvorgänge dieser Feststallanlage gewährleistet werden muss
- Feuerschutzvorhänge
- Rauchschutzvorhänge
- Feuerschutzabschlüsse im Zuge von bahngelassenen Förderanlagen

¹ DIN EN 54-5:05-2017 Brandmeldeanlagen – Teil 5: Wärmemelder – Punktförmige Melder
² Leistungserklärung gemäß Artikel 4 der Verordnung (EU) Nr. 305/2011 auf der Grundlage von DIN EN 54-5
Die Leistungserklärung muss Angaben zu allen wesentlichen Merkmalen, die im Anhang ZA.1 der DIN EN 54-5 aufgeführt sind, enthalten. Die erklärten Leistungen müssen den in DIN EN 54-5 formulierten Anforderungen (Grenzwerte und/oder Beschreibung) entsprechen.
³ DIN EN 54-7:09-2006 Brandmeldeanlagen – Teil 7: Rauchmelder – Punktförmige Melder nach dem Streulicht-, Durchlicht- oder Ionisationsprinzip
⁴ Leistungserklärung gemäß Artikel 4 der Verordnung (EU) Nr. 305/2011 auf der Grundlage von DIN EN 54-7
Die Leistungserklärung muss Angaben zu allen wesentlichen Merkmalen, die im Anhang ZA.1 der DIN EN 54-7 aufgeführt sind, enthalten. Die erklärten Leistungen müssen den in DIN EN 54-7 formulierten Anforderungen (Grenzwerte und/oder Beschreibung) entsprechen.
⁵ DIN 18263-4 Türschließer mit hydraulischer Dämpfung; Türschließer mit Öffnungsautomatik (Drehflügelantrieb)
⁶ DIN EN 1155:2003-04 Elektrisch betriebene Feststellvorrichtungen für Drehflügeltüren
⁷ Leistungserklärung gemäß Artikel 4 der Verordnung (EU) Nr. 305/2011 auf der Grundlage von DIN EN 1155
Die Leistungserklärung muss Angaben zu allen wesentlichen Merkmalen, die im Anhang ZA.1 der DIN EN 1155 aufgeführt sind, enthalten. Die erklärten Leistungen müssen den in DIN EN 1155 formulierten Anforderungen (Grenzwerte und/oder Beschreibung) entsprechen.
⁸ Zweiflügelige Türen müssen außerdem mit einem Schließfolgeregler nach der Norm DIN EN 1158: Schlösser und Baubeschläge, Schließfolgeregler, Anforderungen und Prüfverfahren ausgerüstet sein.

- 1.2.3 Die Erfüllung von Anforderungen an den Explosionsschutz ist nicht Gegenstand dieser allgemeinen Bauartgenehmigung. Für Feststellanlagen an Abschlüssen von Räumen, in denen mit einer explosionsfähigen Atmosphäre gerechnet werden muss, sind insbesondere die Anforderungen gemäß den Bestimmungen zur Umsetzung der Richtlinie 2014/34/EU⁹ zu beachten.

2 Bestimmungen für Planung und Bemessung

2.1 Allgemeines

Die Gerätekombination und die Geräte für diese Bauart müssen der/den den Bauartgenehmigungsprüfungen zugrundeliegenden Gerätekombination bzw. Geräten sowie den Bestimmungen dieser allgemeinen Bauartgenehmigung und den Anlagen 1 bis 3 entsprechen.

Die Gerätekombination und die Geräte der Feststellanlage müssen derart zusammenwirken, dass der festgehaltene Abschluss sicher und unverzüglich freigegeben wird, wenn die Auslösevorrichtung angesprochen hat.

2.2 Auslösevorrichtung mit Energieversorgung

Als Auslösevorrichtung mit Energieversorgung müssen die Geräte bzw. die Gerätekombinationen gemäß allgemeiner bauaufsichtlicher Zulassung Nr. Z-6.5-1646 vom 13. Mai 2014 - während der Geltungsdauer dieser Zulassung hergestellt und in Verkehr gebracht (Lagerbestände) - verwendet werden.

Die Auslösevorrichtung muss die von den Geräten dieser Feststellanlage abgegebenen Signale verarbeiten und bei Erfüllung bestimmter Kriterien die angeschlossenen Feststellvorrichtungen nach Abschnitt 2.4 auslösen.

Die Energieversorgung muss die Auslösevorrichtung, die angeschlossenen Brandmelder nach Abschnitt 2.3 und die angeschlossenen Feststellvorrichtung(en) nach Abschnitt 2.4 mit einer Gleichspannung von 24 V versorgen.

Die Energieversorgung der Zusatzgeräte für Türschließer mit Öffnungsautomatik (Drehflügelantriebe) muss durch das Netzgerät des Drehflügelantriebs erfolgen. Es dürfen nur Geräte für 24 V DC verwendet werden.

Wenn die Feststellanlage für Abschlüsse mit motorischem Öffnungsantrieb verwendet wird, muss durch die Auslösevorrichtung sichergestellt werden, dass der Öffnungsantrieb bei Alarm oder Störung abgeschaltet wird und den Schließvorgang des Abschlusses nicht behindert.

2.3 Brandmelder

Als Brandmelder müssen die Rauchmelder und/oder Wärmemelders nach Liste 1 (siehe Anlage 1) verwendet werden.

2.4 Feststellvorrichtungen

Als Feststellvorrichtung sind die Elektro-Haftmagnete, die Türschließer mit elektrisch betriebener Feststellvorrichtung und die Türschließer mit Öffnungsautomatik (Drehflügelantriebe) nach Liste 2 (siehe Anlagen 2 und 3) zu verwenden.

Die Drehflügelantriebe dürfen an ein- und zweiflügeligen Türen nur verwendet werden, wenn die Türzarge bzw. der Standflügel zweiflügeliger Türen mit einem elektrischen Türöffner zur Schlossfallenentriegelung und/oder Entriegelung eines Schnappriegels mit gefederter Falle ausgerüstet ist. Die Verwendbarkeit dieser Türöffner muss durch ein allgemeines bauaufsichtliches Prüfzeugnis nachgewiesen sein.

⁹ RICHTLINIE 2014/34/EU DES EUROPÄISCHEN PARLAMENTS UND DES RATES vom 26. Februar 2014 zur Harmonisierung der Rechtsvorschriften der Mitgliedsstaaten für Geräte und Schutzsysteme zur bestimmungsgemäßen Verwendung in explosionsgefährdeten Bereichen

Die Feststellung des Drehflügelantriebs muss bei Brandalarm, Störung oder Handauslösung aufgehoben werden, die Schlossfallenentriegelung (Türöffner nach dem Arbeitsstromprinzip) in Sperrwirkung stehen und alle Signalgeber zum Öffnen der Türflügel wirkungslos geschaltet werden.

3 Bestimmungen für die Ausführung

3.1 Allgemeines

Es dürfen nach dieser allgemeinen Bauartgenehmigung nur Feststellanlagen mit Geräte-kombinationen und Geräten nach Abschnitt 2 an den im Abschnitt 1.2 aufgeführten Abschlüssen installiert werden.

Brandmelder von Feststellanlagen dürfen keine weiterleitenden Alarmierungseinrichtungen (z. B. Übertragungseinrichtungen für Brandmeldungen) ansteuern.

Eine Ansteuerung über entsprechende Anschlüsse der Auslösevorrichtungen nach Abschnitt 2.2 durch andere Brandmelder oder Brandmeldergruppen ist zusätzlich möglich.

Die Auslösevorrichtungen nach Abschnitt 2.2 müssen im Erfassungsbereich der Brandmelder des jeweiligen Abschlusses installiert werden; ggf. ist ein zusätzlicher Brandmelder nach Liste 1 zu installieren.

3.2 Montageanleitung

Der Antragsteller dieser allgemeinen Bauartgenehmigung hat dafür zu sorgen, dass zu der jeweiligen Feststellanlage (entsprechend der eingesetzten Geräte bzw. Gerätekombination) eine schriftliche Montageanleitung bereitgestellt wird. Die Montageanleitung muss so abgefasst sein, dass bei sorgfältiger Ausführung der Montage Fehler ausgeschlossen sind.

3.3 Installation der Brandmelder

3.3.1 Auswahl des Meldertyps

Die Verwendung verschiedener Meldertypen bei der Installation einer Feststellanlage ist nur im Rahmen der jeweiligen Anschlussausführung möglich.

Nach den örtlichen und betrieblichen Gegebenheiten ist anhand der nachfolgenden Kriterien zu entscheiden, ob Brandmelder für die Brandkenngröße Rauch und/oder Wärme verwendet werden.

Soweit möglich, sollten für Feststellanlagen Rauchmelder verwendet werden. Für Feststellanlagen für Abschlüsse in Rettungswegen und für Rauchschutzabschlüsse müssen Rauchmelder verwendet werden.

Die Auswahl des Brandmeldertyps ist von der voraussichtlichen Brandentwicklung am Einsatzort abhängig:

- Ist in der Entstehungsphase des Brandes mit einem Schwelbrand zu rechnen, sollten Streulichtrauchmelder eingesetzt werden. Bei der Verwendung von Streulichtrauchmeldern ist zu berücksichtigen, dass dieser Meldertyp auch durch Staub ausgelöst werden kann. In solchen Bereichen sollten Streulichtrauchmelder zur Vermeidung von Fehlalarmen nicht eingesetzt werden.
- Treten bei Arbeitsprozessen Rauch oder ähnliche Aerosole (z. B. Staub) auf, so dass die Gefahr besteht, dass Rauchmelder Fehlalarme auslösen, dann sollten Wärmemelder eingesetzt werden.

3.3.2 Anordnung der Melder an Wandöffnungen

Hinsichtlich der Brandmelder von Feststellanlagen für Abschlüsse in Wänden erfolgt eine Unterscheidung in Deckenmelder und Sturzmelder.

3.3.2.1 Deckenmelder

Deckenmelder müssen unmittelbar unterhalb der Deckenunterfläche über der Rauchdurchtrittsöffnung angebracht werden. Der waagerechte Abstand der Brandmelderachse von der Wand, in der sich die zu schützende Öffnung befindet, muss dabei mindestens 0,5 m und darf höchstens 2,5 m betragen (siehe Bild 2).

Im Falle besonderer Deckensituationen (z. B. schräge Decken, Unterdecken, Galerien) sind die Brandmelder jeweils dort anzubringen, wo im Falle eines Brandes zuerst eine größere Rauchkonzentration zu erwarten ist.

Die für die Anzahl und Wahl der Brandmelder maßgebenden Höhenangaben der Decke über der Oberkante der Rauchdurchtrittsöffnung beziehen sich ggf. auf die Höhe der Deckenunterfläche, an der die Brandmelder unter Berücksichtigung dieses Gesichtspunktes anzubringen sind.

Als maßgebende Höhe "h" ist der Abstand zwischen Oberkante der Rauchdurchtrittsöffnung und der Decke anzusetzen, wo im Falle eines Brandes zuerst eine größere Rauchkonzentration zu erwarten ist (siehe Bild 1).

3.3.2.2 Sturzmelder

Sturzmelder müssen mit ihrer Halterung unmittelbar an der Wand (Abstand der Melderachse von der Wand kleiner Durchmesser des Meldersockels) über der Rauchdurchtrittsöffnung, höchstens 0,1 m über der Rauchdurchtrittsöffnung, angebracht werden, wobei die Befestigungsfläche des Melders maßgeblich ist.

Wärmemelder dürfen als Sturzmelder für Feststellanlagen für Feuerschutzabschlüsse ohne Rauchschutzeigenschaft verwendet werden, wenn zusätzlich Brandmelder an der Decke angeordnet werden (zu Anzahl und Anordnung der Brandmelder siehe Abschnitt 3.3.2.3).

3.3.2.3 Anzahl der erforderlichen Brandmelder

Zur Ermittlung der Anzahl der erforderlichen Brandmelder wird angenommen, dass ein Brandmelder einen Bereich erfasst, dessen Grenzen 2,0 m vom Brandmelder entfernt sind.

Bei Öffnungsbreiten über 4,0 m sind daher weitere Brandmelder bzw. -paare erforderlich, um die gesamte Öffnungsbreite zu erfassen.

Im Regelfalle müssen in den beiden an die Rauchdurchtrittsöffnung angrenzenden Räumen mindestens je ein Deckenmelder - also ein Melderpaar - und über der Oberkante der Rauchdurchtrittsöffnung an einer Seite des Sturzes mindestens ein Sturzmelder angebracht werden.

Liegt die Deckenunterfläche auf beiden Seiten der Rauchdurchtrittsöffnung nicht mehr als 1,0 m über der Oberkante der Rauchdurchtrittsöffnung, so kann der Sturzmelder entfallen. Alternativ darf bei Drehflügeltüren, deren Rauchdurchtrittsöffnung nicht breiter als 3,0 m ist, anstelle der zwei Deckenmelder ein Sturzmelder angebracht werden.

Ist der Abstand der Decke von der Oberkante der Rauchdurchtrittsöffnung größer als 5,0 m, dann dürfen die zugehörigen Deckenmelder durch Melder ersetzt werden, die mindestens 3,5 m über der Oberkante der Rauchdurchtrittsöffnung und an einem Kragarm an der Wand befestigt sind. Dabei muss der horizontale Abstand zwischen der Wand und der Melderachse 0,5 m betragen.

Pendelmelder und davon abweichend angeordnete Kragarmmelder sind bei der Zählung nicht zu berücksichtigen.



Bild 1: Maßgebende Höhe der Deckenunterfläche Bild 2: Installationsbereiche

Tabelle 1

	Deckenunterfläche über Unterkante Sturz	Installationsbereich (b = b ₁ oder b ₂)	notwendige Mindestanzahl der Melder*
1	h_1 und/oder $h_2 > 1\text{ m}$	a_1 und a_2 und b	2 Decken- und ein Sturzmelder
2	h_1 und $h_2 < 1\text{ m}$	a_1 und a_2	2 Deckenmelder
3	wie Zeile 2, jedoch Drehflügeltür mit lichter Breite bis 3,0 m	a_1 und a_2	2 Deckenmelder
		b	1 Sturzmelder

* In Abhängigkeit von der Breite der Rauchdurchtrittsöffnung kann in den Fällen der Zeilen 1 und 2 eine größere Anzahl Melder erforderlich sein.

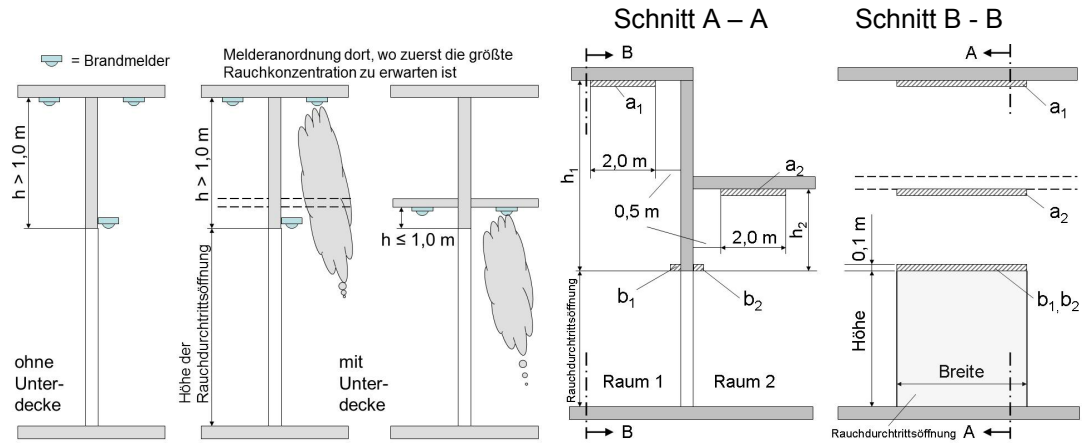

Bild 3: Entscheidungsdiagramm

3.4 Handauslösung

Jede Feststellvorrichtung muss auch mittels Handauslösetaster ausgelöst werden können, ohne dass die Funktionsbereitschaft der Auslösevorrichtung beeinträchtigt wird.

Dieser Handauslösetaster muss sich in unmittelbarer Nähe des Abschlusses befinden und darf durch den festgestellten Abschluss nicht verdeckt sein. Er muss gut sichtbar und einfach zu bedienen sein.

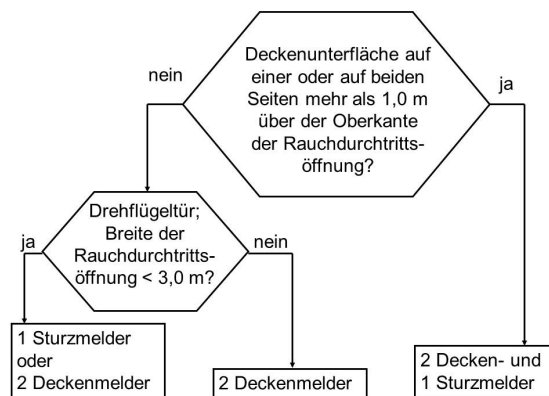
Der Handauslösetaster muss rot sein. In Abhängigkeit von der Art des Abschlusses muss das Gehäuse eine entsprechende Aufschrift (z. B. "Tür schließen") tragen.

Die Abmessungen des Gehäuses des Handauslösetasters müssen mindestens 40 mm x 40 mm betragen. Das Betätigungsfeld muss mindestens einen Durchmesser von 15 mm bzw. eine Fläche von 15 mm x 15 mm aufweisen.

Der Abschluss muss durch ein einmaliges kurzes Drücken (maximal 500 ms) des Handauslösetasters zum Schließen freigegeben werden. Der Schließvorgang darf durch nochmaliges Drücken nicht unterbrochen werden können.

Bei Türschließern mit elektrisch betriebener Feststellung für Drehflügeltüren – nicht jedoch bei sog. Freilauftürschließern – darf der Handauslösetaster entfallen, wenn die Feststellung durch Ziehen mit geringer Kraft aufgehoben werden kann. Dies gilt auch für zweiflügelige Drehflügeltüren, die Reihenfolge der Betätigung ist dabei beliebig. In jedem Fall muss – mit Hilfe der Schließfolgeregelung – ein korrekter Schließvorgang ausgeführt werden.

3.5 Freihalten der Bodenfläche

Bei Abschlüssen, die durch Feststellanlagen offen gehalten werden, muss der für den Schließvorgang erforderliche Bereich ständig freigehalten werden. Dieser Bereich muss ggf. durch Beschriftung, Fußbodenmarkierung o. Ä. deutlich gekennzeichnet sein.

Erforderlichenfalls ist durch konstruktive Maßnahmen sicherzustellen, dass Leitungen, Lagergüter oder Bauteile (z. B. Unterdecken oder deren Bestandteile) nicht in den freizuhaltenen Bereich hineinfallen können.

3.6 Befestigungsmittel

Die Befestigungsmittel für die Geräte bzw. die Gerätekombination der Feststellanlage dürfen die Schutzfunktion der Abschlüsse nicht beeinträchtigen. Die Abschlüsse dürfen nicht durchbohrt werden.

Angaben zur Befestigung sind den bauaufsichtlichen Verwendbarkeitsnachweisen bzw. den Produktspezifikationen oder den Einbauanleitungen für den jeweiligen Abschluss zu entnehmen oder vom jeweiligen Hersteller einzuholen.

3.7 Elektrische Installation der Feststellanlage

Zur Vermeidung von Störungen durch Kurzschluss (unbeabsichtigte leitende Verbindung) der Auslösekontakte ist eine getrennte Leitungsführung zum Handauslösetaster erforderlich.

Sind diese Leitungen vollständig in einem Kabelschutzrohr oder Kabelkanal verlegt, ist eine getrennte Leitungsführung nicht erforderlich.

3.8 Übereinstimmungserklärung für die Errichtung der Feststellanlage

Die bauausführende Firma, die die Feststellanlage errichtet hat, muss für jedes Bauvorhaben eine Bestätigung der Übereinstimmung der Bauart mit der allgemeinen Bauartgenehmigung abgeben (s. § 16 a Abs. 5, 21 Abs. 2 MBO¹⁰).

Sie muss schriftlich erfolgen und außerdem mindestens folgende Angaben enthalten:

- Z-6.500-2418
- Feststellanlage "Wiesmeier Typ 0400" mit Geräten aus Lagerbeständen
- Name und Anschrift der bauausführenden Firma
- Bezeichnung der baulichen Anlage
- Datum der Errichtung /der Fertigstellung
- Ort und Datum der Ausstellung der Erklärung sowie Unterschrift des Verantwortlichen

Die Übereinstimmungserklärung ist dem Bauherrn zur ggf. erforderlichen Weiterleitung an die zuständige Bauaufsichtsbehörde auszuhändigen.

3.9 Abnahmeprüfung

Nach der betriebsfertigen Errichtung einer Feststallanlage am Anwendungsort sind deren einwandfreie Funktion und vorschriftsmäßige Installation durch eine Abnahmeprüfung festzustellen. Auf diese Prüfung ist vom Antragsteller dieser allgemeinen Bauartgenehmigung hinzuweisen. Sie ist vom Betreiber zu veranlassen.

Die Abnahmeprüfung für Feststallanlagen an Abschlüssen darf nur von Fachkräften des Antragstellers dieser allgemeinen bauaufsichtlichen Zulassung oder von ihm autorisierten Fachkräften oder von Fachkräften einer vom DIBt im Zulassungsverfahren benannten Prüfstelle durchgeführt werden.

Die Abnahmeprüfung muss mindestens folgende Punkte erfassen:

1. Es ist zu überprüfen, dass die eingebauten Geräte der Feststallanlage mit den in der allgemeinen bauaufsichtlichen Zulassung angegebenen Geräten übereinstimmen.
2. Es ist zu überprüfen, dass die Kennzeichnung der eingebauten Geräte mit der in der allgemeinen bauaufsichtlichen Zulassung angegebenen Kennzeichnung übereinstimmen.
3. Das Zusammenwirken aller Geräte ist anhand der allgemeinen bauaufsichtlichen Zulassung nachzuprüfen, wobei die Auslösung sowohl durch Simulation der dem Funktionsprinzip der Melder zugrunde liegenden Brandkenngröße als auch von der Hand erfolgen muss.
4. Es ist zu prüfen, ob der Abschluss zum selbsttätigen Schließen freigegeben wird, wenn die Feststallanlage, funktionsfähig wird (z. B. durch Entfernen eines Melders oder durch Energieausfall).

Nach erfolgreicher Abnahmeprüfung ist vom Betreiber in unmittelbarer Nähe des Abschlusses an der Wand ein vom Antragsteller dieser allgemeinen Bauartgenehmigung zu lieferndes Schild in der Größe 105 mm x 52 mm mit der Aufschrift

Feststallanlage

Nummer der allgemeinen Bauartgenehmigung

Abnahme durch (Firmenzeichen sowie Monat und Jahr der Abnahme)

dauerhaft anzubringen.

Über die Abnahmeprüfung ist ein Abnahmeprotokoll anzufertigen. Eine Ausfertigung ist beim Betreiber aufzubewahren; eine zweite Ausfertigung ist an die Bauaufsichtsbehörde weiterzuleiten.

4 Bestimmungen für Nutzung, Unterhalt und Wartung

4.1 Wartungsanleitung

Der Antragsteller dieser allgemeinen Bauartgenehmigung hat dafür zu sorgen, dass zu der jeweiligen Ausführungsvariante der Feststallanlage (entsprechend der eingesetzten Gerätekombination und Geräte) eine schriftliche Wartungsanleitung bereitgestellt wird. Aus der Wartungsanleitung muss ersichtlich sein, welche Arbeiten auszuführen sind, damit sichergestellt ist, dass die eingebaute Feststallanlage auch nach langer Nutzung ihre Aufgaben erfüllt.

4.2 Monatliche Überprüfung

Die Feststallanlage muss vom Betreiber ständig betriebsfähig gehalten und in Abständen von maximal einem Monat auf ihre einwandfreie Funktion überprüft werden.

Ergeben zwölf im Abstand von einem Monat aufeinander folgende Funktionsprüfungen keine Funktionsmängel, so braucht die Feststallanlage nur im Abstand von drei Monaten überprüft werden. Wird bei den vierteljährlichen Funktionsprüfungen ein Funktionsmangel festgestellt, so ist umgehend die Betriebsfähigkeit wieder herzustellen und diese durch mindestens drei aufeinanderfolgende monatliche Funktionsprüfungen nachzuweisen.

Bezüglich weiterer Maßnahmen wird auf Abschnitt 5.1 der Norm DIN 14677-1¹¹ verwiesen.
Diese monatliche Überprüfung muss von einer Fachkraft oder einer hierfür ausgebildeten Person durchgeführt werden.

Umfang, Ergebnis und Zeitpunkt der monatlichen bzw. vierteljährlichen Überprüfung sind aufzuzeichnen. Diese Aufzeichnungen sind durch den Betreiber aufzubewahren.

4.3 Jährliche Prüfung und Wartung

Der Betreiber ist außerdem verpflichtet, in Abständen von maximal zwölf Monaten eine Prüfung der Feststallanlage auf ordnungsgemäßes und störungsfreies Zusammenwirken der Gerätekombination und aller Geräte sowie eine Wartung vorzunehmen oder vornehmen zu lassen.

Bezüglich weiterer Maßnahmen wird auf Abschnitt 5.1 der Norm DIN 14677-1¹¹ verwiesen.

Diese jährliche Prüfung und Wartung darf nur von einer Fachkraft oder einer dafür ausgebildeten Person ausgeführt werden.

Umfang, Ergebnis und Zeitpunkt der jährlichen Prüfung und Wartung sind aufzuzeichnen. Diese Aufzeichnungen sind durch den Betreiber aufzubewahren.

Maja Tiemann
Abteilungsleiterin

Beglaubigt

¹¹

DIN 14677-1: 2018-08

Instandhaltung von elektrisch gesteuerten Feststallanlagen für Feuerschutz- und Rauchschutzabschlüsse sowie für elektrisch gesteuerte Feststallanlagen für Feuerschutzabschlüsse im Zuge bahngeliebener Förderanlagen – Teil 1: Instandhaltungsmaßnahmen

Liste 1: Brandmelder

1. Brandmelder gemäß DIN EN 54-7¹ bzw. DIN EN 54-5² mit Leistungserklärung^{3,4}

lfd. Nr.	Typenbezeichnung	Hersteller
1.1. Rauchmelder gemäß DIN EN 54-7 ¹ mit Leistungserklärung ³		
1.1.1	SDF 200	Siemens
1.1.2	ORB-OH-53027-APO mit Zenerbarriere Z928	Apollo
1.1.3	FCP-O320	Bosch
1.1.4	SD-851 E	Notifier
1.1.5	SD-851 TE	Notifier
1.1.6	ECO 1002	Notifier
1.1.7	ECO 1003	Notifier
1.1.8	CT 3000 O	Detectomat
1.2. Wärmemelder gemäß DIN EN 54-5 ² mit Leistungserklärung ⁴		
1.2.1	SDT 210	Siemens
1.2.2	ORB-HT-51145-APO mit Zenerbarriere Z928	Apollo
1.2.3	FCH-T320-FSA	Bosch
1.2.4	FD-851 RE	Notifier
1.2.5	SD-851 TE	Notifier
1.2.6	ECO 1002	Notifier
1.2.7	ECO 1005	Notifier

2. Brandmelder gemäß allgemeiner bauaufsichtlicher Zulassung Nr. Z-6.5-1646 vom 13. Mai 2014, während der Geltungsdauer dieser Zulassung hergestellt und in Verkehr gebracht (Lagerbestände)

lfd. Nr.	Typenbezeichnung	Hersteller
2.1 Rauchmelder		
2.1.1	OR3-M1	Total Walther
2.1.2	OPC320C	ALARMCOM
2.2 Wärmemelder		
2.2.2	HI320C	ALARMCOM

- ¹ DIN EN 54-7:09-2006 Brandmeldeanlagen – Teil 7: Rauchmelder – Punktförmige Melder nach dem Streulicht-, Durchlicht- oder Ionisationsprinzip
- ² DIN EN 54-5:05-2017 Brandmeldeanlagen – Teil 5: Wärmemelder – Punktförmige Melder
- ³ Leistungserklärung gemäß Artikel 4 der Verordnung (EU) Nr. 305/2011 auf der Grundlage von DIN EN 54-7
 Die Leistungserklärung muss Angaben zu allen wesentlichen Merkmalen, die im Anhang ZA.1 der DIN EN 54-7 aufgeführt sind, enthalten. Die erklärten Leistungen müssen den in DIN EN 54-7 formulierten Anforderungen (Grenzwerte und/oder Beschreibung) entsprechen.
- ⁴ Leistungserklärung gemäß Artikel 4 der Verordnung (EU) Nr. 305/2011 auf der Grundlage von DIN EN 54-5
 Die Leistungserklärung muss Angaben zu allen wesentlichen Merkmalen, die im Anhang ZA.1 der DIN EN 54-5 aufgeführt sind, enthalten. Die erklärten Leistungen müssen den in DIN EN 54-5 formulierten Anforderungen (Grenzwerte und/oder Beschreibung) entsprechen.

Bauart zum Errichten der Feststellanlage "TSZ0400" mit Geräten aus Lagerbeständen

Liste 1: Brandmelder

Anlage 1

elektronische Kopie der abt des dibt: z-6.500-2418

Liste 2: Feststellvorrichtungen

1. Elektro-Haftmagnete gemäß DIN EN 1155¹ mit Leistungserklärung² für die Verwendung an einflügeligen und zweiflügeligen Drehflügeltüren

lfd. Nr.	Typenbezeichnung	Hersteller	Leistung P [W]
1.1	GT50R...	Kendrion	1,5
1.2	GT60R...	Kendrion	1,5
1.3	GT70R...	Kendrion	1,5
1.4	GD 50 EX (EM GD 50 EX)	Dictator	1,6
1.5	GD 70 EX (EM GD 70 EX)	Dictator	1,7
1.6	GD 50 LC (EM GD 50 F25)	Dictator	1,6
1.7	GD 6.10 (EM GD 60)	Dictator	1,6
1.8	GD 6.13 (EM GD 60S)	Dictator	1,9
1.9	GD 7.10 (EM GD 70)	Dictator	1,7
1.10	837	effeff Fritz Fuss/AssaAbloy	1,8
1.11	838	effeff Fritz Fuss/AssaAbloy	2,1
1.12	858	effeff Fritz Fuss/AssaAbloy	6,0

2. Elektro-Haftmagnete gemäß allgemeiner bauaufsichtlicher Zulassung Nr. Z-6.5-1646 vom 13. Mai 2014, während der Geltungsdauer dieser Zulassung hergestellt und in Verkehr gebracht (Lagerbestände)

lfd. Nr.	Typenbezeichnung	Hersteller	Leistung P [W]
2.1	GT40R...	Kendrion	1,8
2.2	GT42R...	Kendrion	1,5
2.3	GT050R050.01 Ex	Kendrion	3,0

¹ DIN EN 1155:04-2003 Elektrisch betriebene Feststellvorrichtungen für Drehflügeltüren
² Leistungserklärung gemäß Artikel 4 der Verordnung (EU) Nr. 305/2011 auf der Grundlage von DIN EN 1155. Die Leistungserklärung muss Angaben zu allen wesentlichen Merkmalen, die im Anhang ZA.1 der DIN EN 1155 aufgeführt sind, enthalten. Die erklärten Leistungen müssen den in DIN EN 1155 formulierten Anforderungen (Grenzwerte und/oder Beschreibung) entsprechen.

Bauart zum Errichten der Feststellanlage "TSZ0400" mit Geräten aus Lagerbeständen

Liste 2: Feststellvorrichtungen (Elektrohaftmagnete)

Anlage 2

Liste 2: Feststellvorrichtungen

3. Türschließer mit elektrisch betriebener Feststellvorrichtung gemäß DIN EN 1155¹ mit Leistungserklärung² für die Verwendung an einflügeligen und zweiflügeligen Drehflügeltüren

lfd. Nr.	Typenbezeichnung	Hersteller	Leistung P [W]	Feststellung	Sonderfunktion
3.1	TS 73 EMF	Dorma	2,0	im Türschließer	—
3.2	TS 73 EMF/S	Dorma	2 x 2,0	im Türschließer	eingebauter Schalter ¹
3.3	TS 93 EMF	Dorma	1,4	i.d. Gleitschiene	—
3.4	TS 93 GSR / EMF 1	Dorma	1,4	i.d. Gleitschiene	Schließfolgereglung
3.5	TS 93 GSR / EMF 2	Dorma	2 x 1,4	i.d. Gleitschiene	Schließfolgereglung
3.6	BTS 80 EMB	Dorma	2,3	im Türschließer	—
3.7	BTS 80 FLB	Dorma	2,3	im Türschließer	Freilauftürschließer
3.8	TS 550 E	Geze	3,0	im Türschließer	—
3.9	TS 4000 E	Geze	1,0	im Türschließer	—
3.10	TS 5000 E	Geze	2,2	i.d. Gleitschiene	—
3.11	Cyclostabil 87 FE	BKS	0,9	im Türschließer	—

¹ zum Schalten eines Schließfolgereglers mit elektrisch betriebener Feststellvorrichtung

4. Türschließer mit Öffnungsautomatik (Drehflügelantrieb) gemäß DIN EN 18263-4³ mit Übereinstimmungszertifikat⁴ für die Verwendung an einflügeligen und zweiflügeligen Drehflügeltüren

lfd. Nr.	Typenbezeichnung	Hersteller	Feststellvorrichtung Leistung P [W]
4.1	ED 200 in Verbindung mit Abschaltmodul AR 20	Dorma	Magnetventil / 2,5

¹ DIN EN 1155:04-2003 Elektrisch betriebene Feststellvorrichtungen für Drehflügeltüren

² Leistungserklärung gemäß Artikel 4 der Verordnung (EU) Nr. 305/2011 auf der Grundlage von DIN EN 1155.

Die Leistungserklärung muss Angaben zu allen wesentlichen Merkmalen, die im Anhang ZA.1 der DIN EN 1155 aufgeführt sind, enthalten. Die erklärten Leistungen müssen den in DIN EN 1155 formulierten Anforderungen (Grenzwerte und/oder Beschreibung) entsprechen.

³ DIN 18263-4 Türschließer mit hydraulischer Dämpfung; Türschließer mit Öffnungsautomatik (Drehflügelantrieb)

⁴ Übereinstimmungszertifikat gemäß Bauregelliste A Teil 1 – 2015/2 lfd. Nr.: 6.14 auf Grundlage von DIN 18263-4 oder MVVTB 2017/1 Teil C 2 lfd. Nr. C 2.6.7 bzw. nach Landesrecht

Bauart zum Errichten der Feststellanlage "TSZ0400" mit Geräten aus Lagerbeständen

Liste 2: Feststellvorrichtungen

Anlage 3