

**Allgemeine  
bauaufsichtliche  
Zulassung/  
Allgemeine  
Bauartgenehmigung**

**Zulassungsstelle für Bauprodukte und Bauarten**

**Bautechnisches Prüfamnt**

Eine vom Bund und den Ländern  
gemeinsam getragene Anstalt des öffentlichen Rechts

Mitglied der EOTA, der UEAtc und der WFTAO

Datum:

30.09.2020

Geschäftszeichen:

I 37.1-1.8.1-36/20

**Nummer:**

**Z-8.1-890**

**Geltungsdauer**

vom: **1. Oktober 2020**

bis: **1. Oktober 2025**

**Antragsteller:**

**PERI GmbH**

Rudolf-Diesel-Straße 19

89264 Weißenhorn

**Gegenstand dieses Bescheides:**

**Gerüstbauteile für das Modulsystem "PERI UP Rosett"**

Der oben genannte Regelungsgegenstand wird hiermit allgemein bauaufsichtlich zugelassen und genehmigt.

Dieser Bescheid umfasst 18 Seiten sowie Anlage A (Seiten 1 bis 143), Anlage B (Seiten 1 bis 4) und Anlage C (Seiten 1 bis 15). Das Gerüstsystem "PERI UP Rosett 70" ist erstmals am 21. März 2003 in Z-8.1-890 allgemein bauaufsichtlich zugelassen worden. Der zugehörige Modulknoten ist erstmals am 10. August 1999 in Z-8.22-863 als "PERI UP Rosett - Gerüstknoten als Verbindungsstruktur im Gerüstbau" allgemein bauaufsichtlich zugelassen worden.

DIBt

## I ALLGEMEINE BESTIMMUNGEN

- 1 Mit diesem Bescheid ist die Verwendbarkeit bzw. Anwendbarkeit des Regelungsgegenstandes im Sinne der Landesbauordnungen nachgewiesen.
- 2 Dieser Bescheid ersetzt nicht die für die Durchführung von Bauvorhaben gesetzlich vorgeschriebenen Genehmigungen, Zustimmungen und Bescheinigungen.
- 3 Dieser Bescheid wird unbeschadet der Rechte Dritter, insbesondere privater Schutzrechte, erteilt.
- 4 Dem Verwender bzw. Anwender des Regelungsgegenstandes sind, unbeschadet weiter gehender Regelungen in den "Besonderen Bestimmungen", Kopien dieses Bescheides zur Verfügung zu stellen. Zudem ist der Verwender bzw. Anwender des Regelungsgegenstandes darauf hinzuweisen, dass dieser Bescheid an der Verwendungs- bzw. Anwendungsstelle vorliegen muss. Auf Anforderung sind den beteiligten Behörden ebenfalls Kopien zur Verfügung zu stellen.
- 5 Dieser Bescheid darf nur vollständig vervielfältigt werden. Eine auszugsweise Veröffentlichung bedarf der Zustimmung des Deutschen Instituts für Bautechnik. Texte und Zeichnungen von Werbeschriften dürfen diesem Bescheid nicht widersprechen, Übersetzungen müssen den Hinweis "Vom Deutschen Institut für Bautechnik nicht geprüfte Übersetzung der deutschen Originalfassung" enthalten.
- 6 Dieser Bescheid wird widerruflich erteilt. Die Bestimmungen können nachträglich ergänzt und geändert werden, insbesondere, wenn neue technische Erkenntnisse dies erfordern.
- 7 Dieser Bescheid bezieht sich auf die von dem Antragsteller gemachten Angaben und vorgelegten Dokumente. Eine Änderung dieser Grundlagen wird von diesem Bescheid nicht erfasst und ist dem Deutschen Institut für Bautechnik unverzüglich offenzulegen.
- 8 Die von diesem Bescheid umfasste allgemeine Bauartgenehmigung gilt zugleich als allgemeine bauaufsichtliche Zulassung für die Bauart.

## II BESONDERE BESTIMMUNGEN

### 1 Regelungsgegenstand und Verwendungs- bzw. Anwendungsbereich

Zulassungsgegenstand sind vorgefertigte Gerüstbauteile nach Tabelle 1 zur Verwendung im Modulsystem "PERI UP Rosett".

Genehmigungsgegenstand ist die Planung, Bemessung und Ausführung des Modulsystems "PERI UP Flex", bestehend

- aus Gerüstbauteilen nach Tabelle 1,
- aus Rosett-Gerüstbauteilen nach Tabelle 3.
- aus Gerüstbauteilen nach Tabelle 4 und
- aus Gerüstbauteilen nach MVV TB, Teil C 2.16 entsprechend des jeweiligen Anwendungsbereiches.

Zur Verbindung von Riegeln, Diagonalen oder anderen Gerüstbauteilen mit den Ständerrohren dienen Gerüstknoten aus mehreren Komponenten. Diese Gerüstknoten bestehen aus einer tellerartigen Rosette 160x130x8mm oder Rosette-2 152x120x6mm, die an Ständerrohre (Vertikalstiele) Ø 48,3 x 2,7 mm, Ø 48,3 x 3,2 mm oder Ø 48,3 x 3,6 mm geschweißt ist, und aus Anschlussköpfen, die an spezielle Riegelprofile oder an Diagonalen angeschlossen sind. Die Anschlussköpfe der Riegel werden von oben in die große Öffnung der Rosetten eingehängt und durch Anschlagen eines Keils gegen die Ständerrohre gepresst.

Dabei dürfen je Vollrosette höchstens vier Riegel und vier Diagonalen angeschlossen werden.

Das Modulsystem "PERI UP Rosett" darf als Arbeits- und Schutzgerüst nach DIN EN 12811-1:2004-03 in Verbindung mit der "Anwendungsrichtlinie für Arbeitsgerüste nach DIN EN 12811-1"<sup>1</sup> und DIN 4420-1:2004-03, als Traggerüst nach DIN EN 12812:2008-12 unter Berücksichtigung der "Anwendungsrichtlinie für Traggerüste nach DIN EN 12812"<sup>2</sup> oder als andere temporäre Konstruktion angewendet werden.

### 2 Bestimmungen für die Gerüstbauteile

#### 2.1 Eigenschaften

##### 2.1.1 Allgemeines

Die Gerüstbauteile der Tabelle 1 müssen den Angaben der Anlage A, den beim Deutschen Institut für Bautechnik hinterlegten Unterlagen, sowie den Regelungen der folgenden Abschnitte entsprechen. Die Bauteile nach Tabelle 1 wurden bisher nach Z-8.22-863 hergestellt und dürfen alternativ auch die entsprechende Kennzeichnung tragen.

**Tabelle 1:** Gerüstbauteile für das Modulsystem "PERI UP Rosett"

Bezeichnung	Anlage A, Seite	Details / Komponenten nach Anlage A, Seite
TREPPENWANGE UZS 250/150	19	6, 7
TREPPENWANGE UZS 110/83	20	6
TREPPENWANGE UZS 56/50	21	2
TREPPENWANGE UZS 28/27	22	2

<sup>1</sup> siehe DIBt-Mitteilungen Heft 2/2006, Seite 61 ff

<sup>2</sup> siehe DIBt-Mitteilungen Heft 6/2009, Seite 227 ff

**Tabelle 1:** (Fortsetzung)

Bezeichnung	Anlage A, Seite	Details / Komponenten nach Anlage A, Seite
PODESTRIEGEL UZL 150	23	7
BELAGTAFEL-STAHL UDS 32X150-250 Public	24	---
H-RIEGEL MIT LASCHE UHP 200	25	6

### 2.1.2 Werkstoffe

Die metallischen Werkstoffe müssen den technischen Regeln nach Tabelle 2 entsprechen, ihre Eigenschaften sind durch Prüfbescheinigungen entsprechend Tabelle 2 zu bestätigen.

**Tabelle 2:** Technische Regeln und Prüfbescheinigungen für die metallischen Werkstoffe der Gerüstbauteile

Werkstoff	Werkstoff- nummer/ Numerische Bezeichnung	Kurzname	technische Regel	Prüfbescheini- gung nach DIN EN 10204: 2005-01
Baustahl	1.0038	S235JR	DIN EN 10025-2: 2005-04	2.2
	1.0577	S355J2 *)		3.1
	1.0579	S355J2C		
	1.0039	S235JRH	DIN EN 10219-1: 2006-07	2.2
	1.0547	S355J0H		3.1
	1.0576	S355J2H		
	1.0976	S355MC	DIN EN 10149-2: 2013-12	
Band und Blech	1.0529	S350GD	DIN EN 10346: 2015-10	3.1
	1.0226	DX51D+Z275-N-A		
*) Die in einigen Anlagen verwendete Bezeichnung "S355J2D" oder "S355J2F" bezeichnet einen Stahl S355J2 nach DIN EN 10025-2:2005-04 mit dem Zusatzsymbol "D" der Gruppe 2 "für Schmelztauchüberzüge" bzw. mit dem Zusatzsymbol "F" der Gruppe 2 "zum Schmieden" nach DIN EN 10027-1:2017-01. Das Zusatzsymbol "D" wird auch bei "S355MCD" verwendet.				

### 2.1.3 Komponenten nach Z-8.22-863

Die bei einigen Bauteilen verwendeten Komponenten müssen entsprechend den Regelungen nach Z-8.22-863 hergestellt, überwacht und gekennzeichnet werden.

### 2.1.4 Korrosionsschutz

Es gelten die Technischen Baubestimmungen.

## 2.2 Herstellung und Kennzeichnung

### 2.2.1 Herstellung

#### 2.2.1.1 Herstellerqualifikationen

Betriebe, die geschweißte Gerüstbauteile nach dieser Zulassung herstellen, müssen nachgewiesen haben, dass sie hierfür geeignet sind.

Für Stahlbauteile gilt dieser Nachweis als erbracht, wenn die Qualifizierung von Schweißverfahren und Schweißpersonal nach DIN EN 1090-2:2011-10 erfolgt und für den Betrieb ein Schweißzertifikat mindestens der EXC 2 nach DIN EN 1090-1:2012-02 vorliegt.

### **2.2.2 Kennzeichnung**

Die Lieferscheine der Gerüstbauteile nach Abschnitt 2.1 sind nach den Übereinstimmungszeichen-Verordnungen der Länder zu kennzeichnen.

Zusätzlich sind die Gerüstbauteile leicht erkennbar und dauerhaft mit

- dem Großbuchstaben "Ü",
- mindestens der verkürzten Zulassungsnummer "890",
- dem Kennzeichen des jeweiligen Herstellers und
- den letzten zwei Ziffern der Jahreszahl der Herstellung

zu kennzeichnen. Alternativ darf auch die codierte Form der Kennzeichnung nach Anlage A, Seite 1 verwendet werden.

Die Kennzeichnung darf nur erfolgen, wenn die Voraussetzungen nach Abschnitt 2.3 erfüllt sind.

## **2.3 Übereinstimmungsbestätigung**

### **2.3.1 Allgemeines**

Die Bestätigung der Übereinstimmung der Gerüstbauteile nach Abschnitt 2.1 mit den Bestimmungen der von diesem Bescheid erfassten allgemeinen bauaufsichtlichen Zulassung muss für jedes Herstellwerk mit einer Übereinstimmungserklärung des Herstellers auf der Grundlage einer werkseigenen Produktionskontrolle und eines Übereinstimmungszertifikates einer hierfür anerkannten Zertifizierungsstelle sowie einer regelmäßigen Fremdüberwachung einschließlich einer Produktprüfung der Gerüstbauteile und deren Komponenten durch eine anerkannte Überwachungsstelle nach Maßgabe der folgenden Bestimmungen erfolgen.

Für die Erteilung des Übereinstimmungszertifikates und die Fremdüberwachung einschließlich der dabei durchzuführenden Produktprüfungen hat der Hersteller der Gerüstbauteile eine hierfür anerkannte Zertifizierungsstelle sowie eine hierfür anerkannte Überwachungsstelle einzuschalten.

Die Übereinstimmungserklärung hat der Hersteller durch Kennzeichnung der Gerüstbauteile mit dem Übereinstimmungszeichen (Ü-Zeichen) unter Hinweis auf den Verwendungszweck anzugeben.

Dem Deutschen Institut für Bautechnik ist von der Zertifizierungsstelle eine Kopie des von ihr erteilten Übereinstimmungszertifikats zur Kenntnis zu geben.

Dem Deutschen Institut für Bautechnik ist auf Verlangen zusätzlich eine Kopie des Erstprüfberichts zur Kenntnis zu geben.

### **2.3.2 Werkseigene Produktionskontrolle**

In jedem Herstellwerk ist eine werkseigene Produktionskontrolle einzurichten und durchzuführen. Unter werkseigener Produktionskontrolle wird die vom Hersteller vorzunehmende kontinuierliche Überwachung der Produktion verstanden, mit der dieser sicherstellt, dass die von ihm hergestellten Komponenten und Gerüstbauteile den Bestimmungen der von diesem Bescheid erfassten allgemeinen bauaufsichtlichen Zulassung entsprechen.

Die werkseigene Produktionskontrolle soll mindestens die im Folgenden aufgeführten Maßnahmen einschließen:

- Bei Schablonenfertigung oder automatischer Fertigung der Gerüstknoten sind die entsprechenden Schablonen- bzw. Maschineneinstellungen vor der ersten Inbetriebnahme zu überprüfen und zu dokumentieren.
- Kontrolle und Prüfungen des Ausgangsmaterials:
  - Es ist zu kontrollieren, ob für die Werkstoffe Prüfbescheinigungen entsprechend Abschnitt 2.1.2 vorliegen und die bescheinigten Prüfergebnisse den Anforderungen entsprechen.

**Allgemeine bauaufsichtliche Zulassung/  
Allgemeine Bauartgenehmigung**

**Nr. Z-8.1-890**

**Seite 6 von 18 | 30. September 2020**

- Kontrolle und Prüfungen, die an den Gerüstbauteilen durchzuführen sind:
  - Bei mindestens 1‰ der Gerüstbauteile sind die Einhaltung der Maße und Toleranzen und ggf. die Schweißnähte sowie der Korrosionsschutz entsprechend den Angaben der Konstruktionszeichnungen zu kontrollieren.

Die Ergebnisse der werkseigenen Produktionskontrolle sind aufzuzeichnen und auszuwerten. Die Aufzeichnungen müssen mindestens folgende Angaben enthalten:

- Bezeichnung der Gerüstbauteile
- Art der Kontrolle
- Datum der Herstellung und der Prüfung der Gerüstbauteile
- Ergebnis der Kontrollen und Prüfungen und Vergleich mit den Anforderungen
- Unterschrift des für die werkseigene Produktionskontrolle Verantwortlichen.

Die Aufzeichnungen sind mindestens fünf Jahre aufzubewahren und der für die Fremdüberwachung eingeschalteten Überwachungsstelle vorzulegen. Sie sind dem Deutschen Institut für Bautechnik und der zuständigen obersten Bauaufsichtsbehörde auf Verlangen vorzulegen.

Bei ungenügendem Prüfergebnis sind vom Hersteller unverzüglich die erforderlichen Maßnahmen zur Abstellung des Mangels zu treffen. Gerüstbauteile und Komponenten, die den Anforderungen nicht entsprechen, sind so zu handhaben, dass Verwechslungen mit übereinstimmenden ausgeschlossen werden. Nach Abstellung des Mangels ist - soweit technisch möglich und zum Nachweis der Mängelbeseitigung erforderlich - die betreffende Prüfung unverzüglich zu wiederholen.

**2.3.3 Fremdüberwachung**

In jedem Herstellwerk ist die werkseigene Produktionskontrolle durch eine Fremdüberwachung regelmäßig zu überprüfen, mindestens alle fünf Jahre für die Gerüstbauteile nach Tabelle 1.

Im Rahmen der Fremdüberwachung ist eine Inspektion des Werkes und der werkseigenen Produktionskontrolle einschließlich einer Produktprüfung durchzuführen. Die Probennahme und Prüfungen obliegen jeweils der anerkannten Stelle.

Es sind mindestens folgende Prüfungen durchzuführen:

- Überprüfung der personellen und einrichtungsmäßigen Voraussetzungen zur ordnungsgemäßen Herstellung der Gerüstbauteile und Komponenten
- Überprüfung der werkseigenen Produktionskontrolle
- Stichprobenartige Kontrollen auf Übereinstimmung der Gerüstbauteile und Komponenten mit den Bestimmungen der Zulassung nach
  - Bauart, Form, Abmessung
  - Korrosionsschutz
  - Kennzeichnung
- Überprüfung des geforderten Schweißsignurnachweises

Die Gerüstbauteile und Komponenten sind der laufenden Produktion zu entnehmen.

Die Ergebnisse der Zertifizierung und Fremdüberwachung sind mindestens fünf Jahre aufzubewahren. Sie sind von der Zertifizierungsstelle bzw. der Überwachungsstelle dem Deutschen Institut für Bautechnik oder der zuständigen obersten Bauaufsichtsbehörde auf Verlangen vorzulegen.

### 3 Bestimmungen für Planung, Bemessung und Ausführung

#### 3.1 Planung

##### 3.1.1 Allgemeines

Das Modulsystem "PERI UP Rosett" wird aus Gerüstbauteilen nach Abschnitt 1 gebildet. Dabei sind als Belagriegel ausschließlich Riegel mit dem Riegelprofil UHD zu verwenden.

Die in Tabelle 3 zusammengestellten Rosett-Bauteile dieses Gerüstsystems werden nicht mehr hergestellt und sind nur zur weiteren Verwendung zugelassen. Diese Bauteile müssen nach den Bestimmungen der früheren Zulassungsbescheide Nr. Z-8.1-890 bzw. Z-8.22-863 hergestellt und gekennzeichnet sein und den Angaben der Anlage A entsprechen.

Alternativ dürfen die Bauteile mit der codierten Kennzeichnung nach Anlage A, Seite 1 gekennzeichnet sein. Dabei sind folgende Punkte zu berücksichtigen:

- Die für die Berechnung gemäß DIN EN 1999-1:2014-03 erforderlichen Angaben zu Schweißverfahren und Schweißnahtzusätzen sind auf den Bauteilzeichnungen wie folgt angegeben: Verfahren (z.B. MIG), Nummer des Zusatzwerkstofftyps (z.B. 5 für Typ 5)
- Für den Stahl S340MC entsprechend im Deutschen Institut für Bautechnik hinterlegter Unterlage darf eine Streckgrenze von  $f_{y,k} = 340 \text{ N/mm}^2$  angenommen werden.

**Tabelle 3:** Rosett-Bauteile für die Verwendung im Gerüstsystem "PERI UP Rosett"

Bezeichnung	Anlage A, Seite	Details / Komponenten nach Anlage A, Seite	Regelungen für die Herstellung
BELAGRIEGEL UHD 72 / 104 *)	8	7	Z-8.1-890 bzw. Z-8.22-863 Keine weitere Produktion.
BELAGRIEGEL UHD 150 *)	9	7	
BELAGRIEGEL UHD 200 / 250 / 300 *)	10	7	
KONSOLE UCB 36 *)	11	7	
KONSOLE UCB 72 Rosett **)	12	7	
GERUESTTREPPE UAS 64x250/200 ALU *)	13	15	
GERUESTTREPPE UAS 64x300/200 ALU *)	14	15	
PODESTBLECH UAB 30 *)	16	---	
GELAENDERHALTER UPW-1 **)	17	4, 5, 18	
GELAENDERHALTER UPW *)	18	5	
*)	Vor dem 01.01.2009 hergestellte Bauteile tragen die Kennzeichnung nach Z-8.1-890. Im Zeitraum vom 01.01.2009 bis 04.04.2019 hergestellte Bauteile tragen die Kennzeichnung nach Z-8.22-863.		
**)	Die Bauteile wurden bis zum 04.04.2019 hergestellt und tragen die Kennzeichnung nach Z-8.22-863.		

Die in Tabelle 4 zusammengestellten Bauteile dieses Gerüstsystems müssen nach den Bestimmungen der dort genannten Zulassungsbescheide hergestellt und gekennzeichnet sein und den Angaben der Anlage A entsprechen.

**Tabelle 4:** Weitere Bauteile für die Verwendung im Gerüstsystem "PERI UP Rosett"

Bezeichnung	Anlage A, Seite	Details nach Anlage A, Seite	Regelungen für die Herstellung, Kenn- zeichnung und den Übereinstimmungs- nachweis
BASISSTIEL UVB 24	26	2	geregelt in Z-8.22-863
BASISSTIEL UVB 25	27	3	
BASISSTIEL UVB 49	28	2	
BASISSTIEL UVB 50	29	3	
VERTIKALSTIEL UVR	30	2	
VERTIKALSTIEL LVR	31	2	
VERTIKALSTIEL UVR-2	32	3	
VERTIKALSTIEL UVR-2S	33	3	
KOPFSTIEL UVH	34	2, 3	
KOPFSTIEL UVH 125	35	2, 3	
BASISSTIEL VARIOKIT UVA	36	2	
VERTIKALSTIEL UVR 300 Public	37	2, 3	
HORIZONTALRIEGEL UH	38	4	
HORIZONTALRIEGEL UH PLUS	39	5	
HORIZONTALRIEGEL UH 25 PLUS / UH 33 PLUS	40	5	
HORIZONTALRIEGEL UH 100 PLUS / UH 125 PLUS	41	5, 6	
BASISBALKEN UVA 250	42	2	
HORIZONTALRIEGEL VERSTÄRKT UHV	43	4, 6	
HORIZONTALRIEGEL UHV PLUS	44	5, 6	
HORIZONTALRIEGEL VERSTÄRKT UHV-L	45	4, 5	
HORIZONTALRIEGEL UHV-L PLUS	46	5	
VERBANDSDIAGONALE UBS -A	47	---	
VERBANDSDIAGONALE UBS -B	48	---	
KNOTENDIAGONALE UBK	49	---	
KNOTENDIAGONALE UBK	50	---	
RIEGELDIAGONALE UBL	51	---	
RIEGELDIAGONALE UBL	52	---	
BODENDIAGONALE UBB	53	---	
HORIZONTALDIAGONALE UBH	54	---	
HORIZONTALDIAGONALE UBH FLEX	55	---	
KUPPLUNGSDIAGONALE UBC-2	56	---	
TREPPENGELAENDER UAG	57	---	
TREPPENGELAENDER UAH	58	---	
TREPPENGELAENDER UAH-2	59	---	



**Tabelle 4:** (Fortsetzung)

Bezeichnung	Anlage A, Seite	Details nach Anlage A, Seite	Regelungen für die Herstellung, Kenn- zeichnung und den Übereinstimmungs- nachweis
UH-ZAPFEN	60	---	geregelt in Z-8.22-863
UH-ZAPFEN-2	61	---	
RIEGELAUFNABME UHA	62	---	
RIEGELAUFNABME UHA-2	63	---	
RIEGELAUFNABME UHA HALB	64	---	
RIEGELAUFN. UHA HALB MIT ZAPFEN	65	---	
RIEGELAUFN. UHA-2 HALB M. ZAPFEN	66	---	
ROSETTENKUPPLUNG UWR	67	---	
ANKERKUPPLUNG UWC	68	---	
FLANSCHKUPPLUNG UEC	69	---	
KUPPLUNGSANSCHLUSS FUER UH	70	---	
GELAENDERHALTER EPW	71	5	
DISTANZSTUECK UA 76	72	5, 71	
KANTENWINKEL UH	73	---	
FUSSSPINDEL UJB	74	---	
GELENKFUSSSPINDEL UJS	75	---	
FUSSPLATTE UJP	76	---	
SPINDELSICHERUNG UJS	77	---	
GITTERTRAEGER - STAHL ULS 50	78	---	
GITTERTRAEGER - STAHL ULS 70	79	---	
GITTERTRAEGER - ALU ULA 50 HD	80	---	
GITTERTRAEGER - ALU ULA 70 HD	81	---	
VERBINDER ULT 32	82	---	
SCHIEBEREITER ULB 50/70	83	---	
FALLSTECKER Ø48/57	84	---	
STECKBOLZEN Ø48/57	85	---	
GERUESTHALTER UWT	86	---	
DISTANZHALTER UEC 10	87	---	
DISTANZHALTER UEC-2	88	---	
BOHLENRIEGEL UHL	89	---	
BOHLENSICHERUNG UPD	90	---	
LEITER UEL MIT HAKEN	91	---	
GELAENDERHOLM EPG	92	---	
GELAENDERPFOSTEN EVP 100	93	71	
GELAENDERKUPPLUNG EPR	94	71	
SCHUTZWANDPFOSTEN EPS	95	71	
SCHUTZWANDPFOSTEN EPS-2	96	71	

**Tabelle 4:** (Fortsetzung)

Bezeichnung	Anlage A, Seite	Details nach Anlage A, Seite	Regelungen für die Herstellung, Kenn- zeichnung und den Übereinstimmungs- nachweis
BASISRAHMEN STAHL UVF 72/124	97	99, 102	geregelt in Z-8.1-865
BASISRAHMEN UVF 72/174	98	99, 102	
T-RAHMEN UVT 72/200	100	99, 102	
L-RAHMEN UVL 72/100	101	102	
ROHR UV 165	103	99	
LAENGSDIAGONALE UBF	104	---	
DURCHGANGSRAHMEN UVG 176/240	105	99, 102	
DURCHGANGSRAHMEN UVG 104/240	106	99, 102	
KUPPLUNGSBELAGRIEGEL UHC 72	107	7	
KUPPLUNGSBELAGRIEGEL UHC 104	108	7	
BELAGTAFEL-STAHL UDS 32X150-300	109	---	
BELAGTAFEL-STAHL UDS 32X72-104	110	---	
LEITERGANGSTAFEL UAL 64X300/3, UAL 64X250/3	111	112	
LEITERGANGSTAFEL UAL-2 64X300/3	113	112	
LEITERGANGSTAFEL UAL-2 64X250/3	114	112	
DURCHSTIEGSBELAG UAL-2 64X200/3	115	---	
BELAGSPALTLEISTE UD 7	116	---	
BELAGSPALTLEISTE UD 11	117	---	
BELAGKLAMMER UED	118	---	
STURMCLIP UCB	119	---	
BELAGRIEGELZAPFEN UES	120	---	
BELAGAUFSATZ UHS 150	121	---	
BELAGAUFSATZ UHS	122	---	
SCHUTZDACHANSCHLUSS UPC	123	---	
KONSOLE UCB 32	124	102	
KONSOLE UCB 72	125	102	
KONSOLE UCB 104	126	102	
KONSOLABSTUETZUNG UCP	127	---	
BORDBRETT HOLZ UPT	128	---	
BORDBRETT HOLZ UPT-2	129	---	
BORDBRETT HOLZ UPT-3	130	---	
GELAENDERPFOSTEN UVP 100	131	---	
GELAENDERHALTER UPR	132	---	
GELAENDERHOLM UPG	133	---	
GELAENDERHOLM UPG 400	134	---	
STIRNSEITENGELAENDER UPX 32	135	---	
STIRNSEITENGELAENDER UPX 72	136	---	

**Tabelle 4:** (Fortsetzung)

Bezeichnung	Anlage A, Seite	Details nach Anlage A, Seite	Regelungen für die Herstellung, Kenn- zeichnung und den Übereinstimmungs- nachweis
STIRNSEITENGELAENDER UPX 104	137	---	geregelt in Z-8.1-865
VORL. STIRNSEITENGELAENDER UPA	138	---	
SCHUTZWAND UPP	139	---	
BASISRAHMEN STAHL UVF 104/124	140	99, 102	geregelt in Z-8.1-916
BASISRAHMEN UVF 104/174	141	99, 102	
T-RAHMEN UVT 104/200	142	99, 102	
L-RAHMEN UVL 104/100	143	102	

### 3.1.2 Regelausführung

Für die Verwendung der Gerüstbauteile in Fassadengerüsten ist eine Regelausführung "Rosett 72" beschrieben, für die die Standsicherheitsnachweise der vollständig aufgebauten Gerüstkonfigurationen erbracht sind. Ausführungen von Fassadengerüsten gelten als Regelausführung, wenn sie den Bestimmungen der Anlagen B und C entsprechen. Davon abweichende Ausführungen bedürfen eines gesonderten Nachweises.

Die Regelausführung gilt für Fassadengerüste mit Aufbauhöhen bis 24 m über Gelände zuzüglich der Spindelauszuglänge. Das Gerüstsystem darf in der Regelausführung "Rosett 72" mit der Systembreite  $b = 0,72$  m mit Feldweiten  $l \leq 3,0$  m für Arbeitsgerüste der Lastklassen  $\leq 3$  nach DIN EN 12811-1:2004-03 sowie als Fang- und Dachfanggerüst mit einer Fanglage der Klasse FL1 sowie als Fang- und Dachfanggerüst mit Schutzwänden der Klasse SWD 1 nach DIN 4420-1:2004-03 verwendet werden.

### 3.1.3 Abweichungen von den Regelausführungen

Der Nachweis der Standsicherheit der Gerüste ist im Einzelfall oder durch eine statische Typenberechnung nach den Technischen Baubestimmungen und den Festlegungen dieses Bescheids zu erbringen, falls sie nicht einer der Regelausführungen nach den Anlagen B und C entsprechen. Die beim Standsicherheitsnachweis anzusetzenden Kennwerte sind in diesem Bescheid genannt.

Dabei dürfen auch andere Verankerungsraster und andere Netze als Gerüstbekleidungen als in der Regelausführung verwendet werden. Gegebenenfalls erhöhte Beanspruchungen (z. B. aus der Vergrößerung des Eigengewichts und der Windlasten oder aus erhöhten Verkehrslasten) sind in einem Gerüst bis in die Verankerungen und bis in die Aufstellebene zu verfolgen. Ebenso ist der Einfluss von Bauaufzügen oder sonstigen Hebezeugen zu berücksichtigen, wenn diese nicht unabhängig vom Gerüst betrieben werden.

## 3.2 Bemessung

### 3.2.1 Allgemeines und Systemannahmen

Für den Entwurf und die Bemessung der unter Verwendung des Modulsystems zu erstellenden Gerüste sind, soweit in diesem Bescheid nichts anderes festgelegt ist, die Technischen Baubestimmungen, insbesondere für Arbeits- und Schutzgerüste die Bestimmungen von DIN EN 12811-1:2004-03 in Verbindung mit der "Anwendungsrichtlinie für Arbeitsgerüste nach DIN EN 12811-1"<sup>1</sup>, DIN 4420-1:2004-03 sowie die "Zulassungsgrundsätze für Arbeits- und Schutzgerüste, Anforderungen, Berechnungsannahmen, Versuche, Übereinstimmungsnachweis"<sup>3</sup> und für Traggerüste die Bestimmungen von DIN EN 12812:2008-12 unter Berücksichtigung der "Anwendungsrichtlinie für Traggerüste nach DIN EN 12812"<sup>2</sup> zu beachten.

Im Anschluss eines Riegels dürfen planmäßig Normalkräfte, Querkräfte, Biegemomente und Torsionsmomente übertragen werden. Die statischen Systeme für die Berechnung der Riegelanschlüsse einschließlich der Anschlusssexzentrizitäten sind entsprechend Z-8.22-863 zu modellieren. Die dort angegebenen kurzen Stäbe von der Ständerrohrachse bis zu den Anschlüssen dürfen als starr angenommen werden.

Beim Nachweis des Gerüstsystems ist zu beachten, dass das Biegemoment  $M_{y,Rd}$  im Anschluss Riegel-Ständerrohr auf die Außenkante des Ständerrohres bezogen ist und dass die Vertikalkomponente im Vertikaldiagonalenanschluss mit einer Anschlusssexzentrizität entsprechend den Angaben in Z-8.22-863 zu berücksichtigen sind. Das aus der Horizontalkomponente im Vertikaldiagonalenanschluss resultierende Torsionsmoment um die Ständerrohrachse wird vom Knoten übertragen und ist in den Riegeln nachzuweisen.

Im Anschluss der Diagonalen dürfen planmäßig nur Normalkräfte übertragen werden. Die statischen Systeme für die Berechnung der Diagonalenanschlüsse sind entsprechend Z-8.22-863 zu modellieren. Die dort angegebenen kurzen Stäbe von der Ständerrohrachse bis zu den Anschlüssen dürfen als starr angenommen werden.

Die in den nachfolgenden Abschnitten angegebenen Indizes beziehen sich auf ein lokales Koordinatensystem, in dem die x-Achse die Riegelachse und die z-Achse die Ständerrohrachse darstellen.

In sämtlichen Formeln der folgenden Abschnitte sind die Schnittkräfte N und V in [kN], die Biege- und Torsionsmomente M in [kNcm] einzusetzen.

### 3.2.2 Anschluss Riegel

#### 3.2.2.1 Anschluss an Vollrosetten

Für die Riegelanschlüsse sind die Regelungen gemäß Z-8.22-863 anzuwenden.

#### 3.2.2.2 Anschluss an Halbrossetten

Der Horizontalriegelanschluss UH / UH Plus an die Halbrossetten der Basisrahmen UVF nach Anlage A, 97, 98, 140 und 141 sowie der Durchgangsrahmen UVG nach Anlage A, Seiten 105 und 106 sind entsprechend der Regelungen in Z-8.1-865 bzw. Z-8.1-916 nachzuweisen.

### 3.2.3 Anschluss vertikaler Diagonalen

Es sind die Regelungen für

- die Verbandsdiagonalen UBS-A und UBS-B nach Anlage A, Seiten 47 und 48,
- die Knotendiagonale UBK nach Anlage A, Seiten 49 und 50,
- die Riegeldiagonale UBL nach Anlage A, Seiten 51 und 52,
- die Bodendiagonale UBB nach Anlage A, Seite 53 und
- die Kupplungsdiagonale UBC-2 nach Anlage A, Seite 56

gemäß Z-8.22-863 anzuwenden.

<sup>3</sup> zu beziehen durch das Deutsche Institut für Bautechnik.

### 3.2.4 Anschluss horizontaler Diagonalen

Es sind die Regelungen für

- die Horizontaldiagonalen UBH nach Anlage A, Seite 54,
- die Horizontaldiagonalen UBH FLEX nach Anlage A, Seite 55 und
- die Kupplungsdiagonale UBC-2 nach Anlage A, Seite 56

gemäß Z-8.22-863 anzuwenden.

### 3.2.5 Rosette 160x130x8 mm und 3/4-Rosette 160x112x8 mm

Es sind die Regelungen gemäß Z-8.22-863 anzuwenden.

### 3.2.6 Rosette-2 152x120x6 mm und der 3/4-Rosette-2 152x108x6

Es sind die Regelungen gemäß Z-8.22-863 anzuwenden.

### 3.2.7 Modellierung und Nachweis der Ständerstöße

Sofern im Folgenden keine Einschränkungen oder ergänzenden Regelungen formuliert sind, sind Ständerstöße im Gerüstsystem "PERI UP Rosett" grundsätzlich den geltenden Technischen Baubestimmungen entsprechend zu modellieren und nachzuweisen, siehe auch "Rechnerische Behandlung von Ständerstößen mit einseitig, zentrisch fixiertem Stoßbolzen für Arbeits- und Schutzgerüste sowie für Traggerüste aus Stahl"<sup>4</sup>.

Für die Ständerstöße zwischen den Basisstielen, Vertikalstielen und Kopfstielen gemäß Anlage A, Seiten 26 bis 37 sind die Regelungen nach Z-8.22-863 anzuwenden.

Ist nicht sichergestellt, dass nur Bauteile mit gleichen Rohrverbindern in einem Gerüst verwendet werden oder dass deren Einfluss durch detaillierte Berechnungs- und Planungsunterlagen erfasst wird, so sind für den Nachweis des entsprechenden Gerüsts die Angaben der ungünstigsten Ständerstoßausführung zu verwenden.

### 3.2.8 Nachweis des Gesamtsystems

#### 3.2.8.1 Vertikale Beanspruchbarkeit von Belägen

Die Beläge des Modulsystems "PERI UP Rosett" sind entsprechend Tabelle 3 für die Verkehrslasten der Lastklassen nach DIN EN 12811-1:2004-03, Tabelle 3 und für die Verwendung im Fang- und Dachfanggerüst mit Absturzhöhen bis zu 2 m nach DIN 4420-1:2004-03 (Klasse D nach DIN EN 12810-1:2004-03) nachgewiesen.

**Tabelle 3:** Zuordnung der Beläge zu den Lastklassen bei Ausführung "Rosett 72" mit der Auflage Belagriegel UHD

Bezeichnung	Anlage A, Seite	Feldweite $\ell$ [m]	Verwendung in Lastklasse
BELAGTAFEL-STAHL UDS 32 Public	24	$\leq 2,5$	$\leq 6$
BELAGTAFEL-STAHL UDS 32	109, 110	3,0	$\leq 5$
		$\leq 2,5$	$\leq 6$
LEITERGANGTAFEL UAL	111	2,5 / 3,0	$\leq 3$
LEITERGANGTAFEL UAL-2	113, 114	2,5 / 3,0	
DURCHSTIEGBELAG UAL-2 64x200/3	115	2,0	

#### 3.2.8.2 Elastische Stützung der Vertikalrahmenzüge

Nicht verankerte Knoten von Ständerzügen dürfen in der Ebene rechtwinklig zur Spannrichtung der Beläge (bei Fassadengerüsten rechtwinklig zur Fassade) durch die horizontalen Ebenen (Belagelemente) als elastisch gestützt angenommen werden, sofern die horizontal benachbarten Knoten verankert sind. Diese elastische Stützung darf durch die Annahme einer Wegfeder entsprechend Bild 4 mit den in Tabelle 4 angegebenen Bemessungswerten berücksichtigt werden.

<sup>4</sup> Siehe DIBt-Newsletter 4/2017

**Tabelle 4:** Bemessungswerte der horizontalen Wegfedern bei Ausführung "Rosett 72" mit der Auflage Belagriegel UHD

Belag	nach Anlage A, Seite	Gerüstbreite [m]	Anzahl Beläge pro Feld	Feldweite [m]	Geltungsbereich für Lastklasse [LC]	Lose $f_{0,\perp}$ [cm]	Steifigkeit [kN/cm]		Beanspruchbarkeit der Federkraft $N_{\perp,Rd}$ [kN]
							$0 \leq N_{\perp,d} \leq 2,27 \text{ kN}: C_{\perp 1,d}$	$2,27 \text{ kN} < N_{\perp,d} \leq N_{\perp,Rd}: C_{\perp 2,d}$	
BELAGTAFEL STAHL UDS 32	109,	0,72	2	$\leq 3,0$	4	3,14	0,428	0,117	2,54
	110	1,04	3						

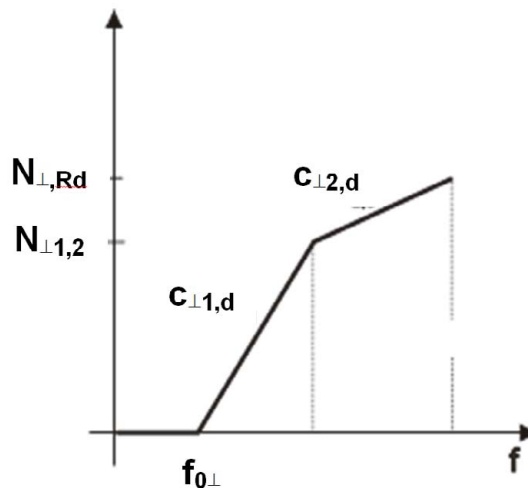

**Bild 4:** Trilineare Steifigkeit  $c_{\perp,d}$

### 3.2.8.3 Elastische Kopplung der Vertikalebene

Die innere und äußere Vertikalebene eines Gerüsts dürfen in Richtung dieser Ebenen (bei Fassadengerüsten parallel zur Fassade) durch die Beläge als elastisch aneinander gekoppelt angenommen werden. Diese elastische Kopplung darf durch die Annahme von parallelen Kopplungsfedern analog Bild 4 mit den in Tabelle 5 angegebenen Kennwerten, unabhängig von der Feldweite, berücksichtigt werden.

**Tabelle 5:** Bemessungswerte der horizontalen Kopplungsfedern je Gerüstfeld bei der Ausführung "Rosett" mit der Auflage Belagriegel UHD

Belag	nach Anlage A, Seite	Gerüstbreite [m]	Anzahl Beläge pro Feld	Feldweite [m]	Geltungsbereich für Lastklasse [LC]	Lose $f_{0,\parallel}$ [cm]	Steifigkeit [kN/cm]		Beanspruchbarkeit der Federkraft $N_{\parallel,Rd}$ [kN]
							$0 \leq N_{\parallel,Ed} \leq 1,135 \text{ kN}: C_{\parallel 1,d}$	$1,135 \text{ kN} < N_{\parallel,Ed} \leq N_{\parallel,Rd}: C_{\parallel 2,d}$	
BELAGTAFEL STAHL UDS 32	109,	0,72	2	$\leq 3,0$	4	0,79	2,82	1,86	2,63
	110	1,04	3						

#### 3.2.8.4 Materialkennwerte

Für Bauteile aus Stahl S235JRH mit erhöhter Streckgrenze ( $R_{eH} \geq 320 \text{ N/mm}^2$ ) - diese Bauteile sind in den Zeichnungen der Anlage A entsprechend bezeichnet - darf ein Bemessungswert der Streckgrenze von  $f_{y,d} = 291 \text{ N/mm}^2$  der Berechnung zugrunde gelegt werden. Die übrigen Kennwerte sind entsprechend des Grundwerkstoffs S235JRH anzusetzen.

#### 3.2.8.5 Vertikalstiel LVR / Vertikalstiel UVR-2S / Vertikalstiel UVR 300 Public

Der Vertikalstiel LVR nach Anlage A, Seite 31, Vertikalstiel UVR-2S Anlage A, Seite 33 bzw. Vertikalstiel UVR 300 Public Anlage A, Seite 37 darf nur mit den Kennwerten des Vertikalstiels UVR nach Anlage A, Seite 30 nachgewiesen werden. Abschnitt 3.2 dieser allgemeinen bauaufsichtlichen Zulassung darf auch für den Vertikalstiel LVR und Vertikalstiel UVR-2S angewendet werden.

#### 3.2.8.6 Gerüstspindeln

Die Ersatzquerschnittswerte für die Spannungs- bzw Interaktionsnachweise und Verformungsberechnungen nach DIN 4425:2017-04 (Anhang B von DIN EN 12811-1:2004-03) sind für die Gerüstspindeln (Fußspindel UJB und Gelenkfußspindel UJS) nach Anlage A, Seiten 74 und 75 wie folgt anzunehmen:

$$\begin{aligned} A = A_s &= 4,36 \text{ cm}^2 \\ I &= 4,96 \text{ cm}^4 \\ W_{el} &= 3,23 \text{ cm}^3 \\ {}_{red}W_{pl} &= 1,25 \cdot 3,23 = 4,04 \text{ cm}^3 \end{aligned}$$

Beim Nachweis der Tragfähigkeit der Gerüstspindeln darf die Cosinus-Interaktion nach DIN 4420-1:1990-12, Tabelle 7 verwendet werden.

#### 3.2.8.7 Kupplungen

Beim Nachweis der an verschiedenen Bauteilen angebrachten Halbkupplungen sind die Beanspruchbarkeiten und Steifigkeiten für Halbkupplungen entsprechend den Festlegungen der Anlage A in Verbindung mit den Angaben der DIN EN 74-2:2009-01 anzusetzen.

Für bis 01/2009 hergestellte Halbkupplungen der Klasse B, die nachgewiesenermaßen den "Zulassungsgrundsätzen für den Verwendbarkeitsnachweis von Halbkupplungen an Stahl- und Aluminiumrohren" <sup>5</sup> entsprechen, dürfen abweichend von DIN EN 74-2:2009-01 die in den Zulassungsgrundsätzen angegebenen Widerstände angesetzt werden.

Ist nicht sichergestellt, welche Bauteile verwendet werden, so sind für den Nachweis des entsprechenden Gerüsts die Beanspruchbarkeiten und Steifigkeiten für Halbkupplungen mit den ungünstigsten Annahmen entsprechend den Angaben der DIN EN 74-2:2009-01 zu verwenden.

### 3.3 Ausführung

#### 3.3.1 Allgemeines

Der Auf-, Um- und Abbau der Gerüste hat unter Beachtung der Aufbau- und Verwendungsanleitung<sup>6</sup> des Herstellers oder Gerüstbauers zu erfolgen, die nicht Gegenstand dieses Bescheides ist.

Die bis zum 30.09.2020 hergestellten Bauteile nach Tabelle 1, tragen die Kennzeichnung nach Z-8.22-863.

<sup>5</sup> Zu beziehen über das Deutsche Institut für Bautechnik.

<sup>6</sup> Die Aufbau- und Verwendungsanleitung hat den in der "Anwendungsrichtlinie für Arbeitsgerüste nach DIN EN 12811-1", siehe DIBt-Mitteilungen Heft 2/2006, gestellten Anforderungen zu entsprechen.

### 3.3.2 Beschaffenheit der Bauteile

Alle Bauteile müssen vor dem Einbau auf ihre einwandfreie Beschaffenheit überprüft werden; beschädigte Bauteile dürfen nicht verwendet werden.

### 3.3.3 Bauliche Durchbildung

#### 3.3.3.1 Allgemeines

Für die Verwendung des Gerüstknötens gilt Folgendes:

- Je Vollrosette dürfen höchstens vier Riegel und vier Verbandsdiagonalen UBS oder Knotendiagonalen UBK angeschlossen werden.
- Als Riegel sind Belagriegel UHD sowie Horizontalriegel UH / UH Plus / UHE vorgesehen. Die Anschlussköpfe der Riegel werden von oben in die große Öffnung der Rosetten eingehängt. Die Keile der Anschlussköpfe sind von oben nach unten mit einem mindestens 500 g schweren Hammer bis zum Prellschlag festzuschlagen.
- An die Horizontalriegel UH / UH Plus / UHE dürfen Riegeldiagonalen UBL und Bodendiagonalen UBB; an die Ständer Kupplungsdiagonalen UBC-2 angeschlossen werden.
- An die Halbrosetten der Basisrahmen UVF nach Anlage A, Seiten 97, 98, 140 und 141 sowie der Durchgangsrahmen UVG nach Anlage A, Seiten 105 und 106 dieses Bescheids sind ausschließlich Horizontalriegel UH / UH Plus, Belagriegel UHD oder Konsolen UCB anzuschließen.

#### 3.3.3.2 Diagonalenanschlüsse

Als vertikale Diagonalen sind Verbandsdiagonalen UBS, Knotendiagonalen UBK, Riegeldiagonalen UBL, Bodendiagonalen UBB oder Kupplungsdiagonalen UBC-2 vorgesehen.

Die Verbandsdiagonale UBS wird in die Öffnungen  $\varnothing$  16 mm der Rosetten eingehängt. Der Bolzen des Fußanschlusses wird in die untere Rosette eingeführt. Der Anschlusskopf am oberen Ende der Diagonalen wird durch einen Sicherungsbolzen, der durch eine Feder in der Verschlussstelle arretiert wird, gesichert.

Die Knotendiagonalen UBK werden in die Rundöffnungen  $\varnothing$  16 mm der Rosetten eingehängt. Der obere und untere Anschlusskopf wird durch einen Sicherungsbolzen, der durch eine Feder in der Verschlussstellung arretiert wird, gesichert.

Die Riegeldiagonale UBL wird am Horizontalriegel UH / UH Plus / UHE in dafür vorgesehene Öffnungen  $\varnothing$  22 mm angeschlossen. Der Anschlusskopf der Riegeldiagonalen wird auf der einen Diagonalenseite durch einen speziell geformten Gabelbolzen und auf der anderen Diagonalenseite durch einen Kippfinger verriegelt.

Die Bodendiagonale UBB entspricht mit ihrem Querschnitt und ihren Anschlüssen der Riegeldiagonalen UBL. Sie wird an einer Seite am Horizontalriegel UH Plus / UHE bzw. am Horizontalriegel UH angeschlossen, auf der anderen Seite an einen Querschnitt mit einer Öffnung  $\varnothing$  22 mm und dem gleichen Tragwiderstand des Horizontalriegels UH / UH Plus / UHE. Am Belagriegel UHD können weder Riegeldiagonalen UBL noch Bodendiagonalen UBB angeschlossen werden.

Die Kupplungsdiagonale UBC-2 wird mit Halbkupplungen an die Ständerrohre angeschlossen; sie kann als Vertikal- oder Horizontaldiagonale verwendet werden.

Als horizontale Diagonalen sind Horizontaldiagonalen UBH, Horizontaldiagonalen UBH Flex oder Kupplungsdiagonalen UBC-2 vorgesehen.



Die Horizontaldiagonalen UBH (Altproduktion) und die Horizontaldiagonalen UBH Flex werden in die Rundöffnungen  $\varnothing$  16 mm der Rosetten eingehängt. Der Anschlusskopf der Horizontaldiagonalen wird auf der einen Diagonalenseite durch einen speziellen Gabelbolzen und auf der anderen Diagonalenseite durch einen Bolzen mit Sicherungsklinke verriegelt. Die Horizontaldiagonalen UBH werden von oben eingebaut, indem die auf die Rosette gelegt werden. Die Horizontaldiagonalen UBH Flex werden hingegen von unten eingebaut, indem sie an die Rosette gehängt werden.

#### 3.3.3.3 Fußbereich

Unmittelbar auf die Gerüstspindeln sind Basisstiele oder Vertikalstiele zu setzen und je nach statischen Erfordernissen mit Horizontalriegeln UH / UH Plus / UHE bzw. mit Belagriegeln UHD zu verbinden. Die Spindeln sind so auszurichten, dass die Gerüstlagen horizontal liegen.

Es ist dafür zu sorgen, dass die Endplatten der Gerüstspindeln horizontal und vollflächig auflagen und die aus dem Gerüst resultierenden Kräfte in der Aufstellebene aufgenommen und weitergeleitet werden können.

#### 3.3.3.4 Gerüstbelag

Die Gerüstbeläge sind gegen unbeabsichtigtes Ausheben zu sichern.

Die Systembeläge des Gerüstsystems bei der Ausführung "Rosett 72" (Belagtafel Stahl UDS 32) erfüllen diese Forderung, indem sie auf dem Belagriegel UHD in die jeweilige Endposition geschoben werden. In dieser Einbauposition ist ein unbeabsichtigtes Ausheben verhindert.

Bei Verwendung von Gerüstbrettern und -bohlen nach DIN 4420-1:2004-03 in Verbindung mit Bohlenriegel UHL nach Anlage A, Seite 89 können Bohlenicherungen UPD nach Anlage A, Seite 90 als Abhebesicherung verwendet werden. Hierbei ist zu beachten, dass die Bohlen dicht aneinander und so verlegt werden, dass sie weder wippen noch ausweichen können.

#### 3.3.3.5 Seitenschutz

Für den Seitenschutz gelten die Bestimmungen von DIN EN 12811-1:2004-03. Es sind vorrangig die dafür vorgesehenen Bauteile (Horizontalriegel UH / UH Plus / UHE, Geländerholme UPG und Bordbretter) und nur in Ausnahmen auch Bauteile wie Stahlrohre, die mit Kupplungen anzuschließen sind, sowie Gerüstbretter und -bohlen nach DIN 4420-1:2004-03 zu verwenden. Im vorgestellten Treppenaufstieg darf auf das Bordbrett verzichtet werden.

Die Horizontalriegel UH / UH Plus / UHE dürfen bis zu einer Länge von 75 cm als Seitenschutzbauteil mit nur einseitigem Anschluss an die Ständerrohre verwendet werden.

#### 3.3.3.6 Aussteifung

Gerüste müssen ausgesteift sein.

Bei Fassadengerüsten ist die äußere vertikale Ebene parallel zur Fassade durch Horizontalriegel UH / UH Plus / UHE als Zwischenholme oder Geländerholme auszusteiern.

Je nach Ausstattung müssen im Fußbereich Horizontallängsriegel (Horizontalriegel UH / UH Plus / UHE) eingebaut werden. Ebenso nach Ausstattung müssen in der vertikalen Ebene rechtwinklig zur Fassade im Fußbereich zweite Belagriegel UHD bzw. Horizontalriegel UH / UH Plus / UHE eingebaut werden.

Die Ausbildung und Lage der einzelnen aussteifenden Ebenen ergibt sich aus dem Standsicherheitsnachweis.

#### 3.3.3.7 Verankerung

Das Verankerungsraster und die Ankerkräfte ergeben sich aus dem Standsicherheitsnachweis.

**Allgemeine bauaufsichtliche Zulassung/  
Allgemeine Bauartgenehmigung**

**Nr. Z-8.1-890**

**Seite 18 von 18 | 30. September 2020**

Die Verankerungen der Gerüsthalter an der Fassade oder an anderer Stelle am Bauwerk sind nicht Gegenstand dieser Zulassung. Der Anwender hat dafür Sorge zu tragen, dass diese die Kräfte aus den Gerüsthaltern sicher aufnehmen und ableiten können. Vertikalkräfte dürfen dabei nicht übertragen werden.

**3.3.3.8 Kupplungen**

Die Kupplungen mit Schraubverschluss sind beim Anschluss an die Ständer mit einem Anzugsmoment von 50 Nm anzuziehen; Abweichungen von  $\pm 10\%$  sind zulässig. Die Schrauben sind entsprechend der Verwendungsanleitung des Herstellers leicht gangbar zu halten.

**3.3.3.9 Ständerstöße**

Zur Sicherung gegen abhebende Kräfte entsprechend des Standsicherheitsnachweises sind die Ständerstöße gemäß Aufbau- und Verwendungsanleitung auszuführen.

Bei der Ausführung mit einem Verbindungsmittel ist dieses bei geschlossenem Ständerstoß vollständig durch die obere Bohrung, die sich 70 mm bzw. 100 mm über der Stoßfuge befindet, zu führen. Die Schrauben sind durch handfestes Anziehen jeweils einer Sechskantmutter (ISO 4032 - M10 – 8.8 bzw. M10 – 10.9 nach DIN EN ISO 4032:2013-04) dauerhaft zu sichern.

**3.3.4 Übereinstimmungsbestätigung**

Die bauausführende Firma hat zur Bestätigung der Übereinstimmung der errichteten Gerüste mit der von diesem Bescheid erfassten allgemeinen Bauartgenehmigung eine Übereinstimmungserklärung gemäß §§ 16 a Abs.5, 21 Abs. 2 MBO abzugeben.

**4 Bestimmungen für Nutzung, Unterhalt und Wartung**

**4.1 Allgemeines**

Die Nutzung der Gerüste ist nicht Gegenstand dieses Bescheides.

**4.2 Gerüstbauteile aus Holz**

Um Schäden infolge Feuchtigkeitseinwirkung bei Gerüstbauteilen aus Holz vorzubeugen, sind diese trocken, bodenfrei und ausreichend durchlüftet zu lagern.

Andreas Schult  
Referatsleiter

Beglaubigt  
Gilow-Schiller

## KENNZEICHNUNG DER PERI UP GERÜSTBAUTEILE

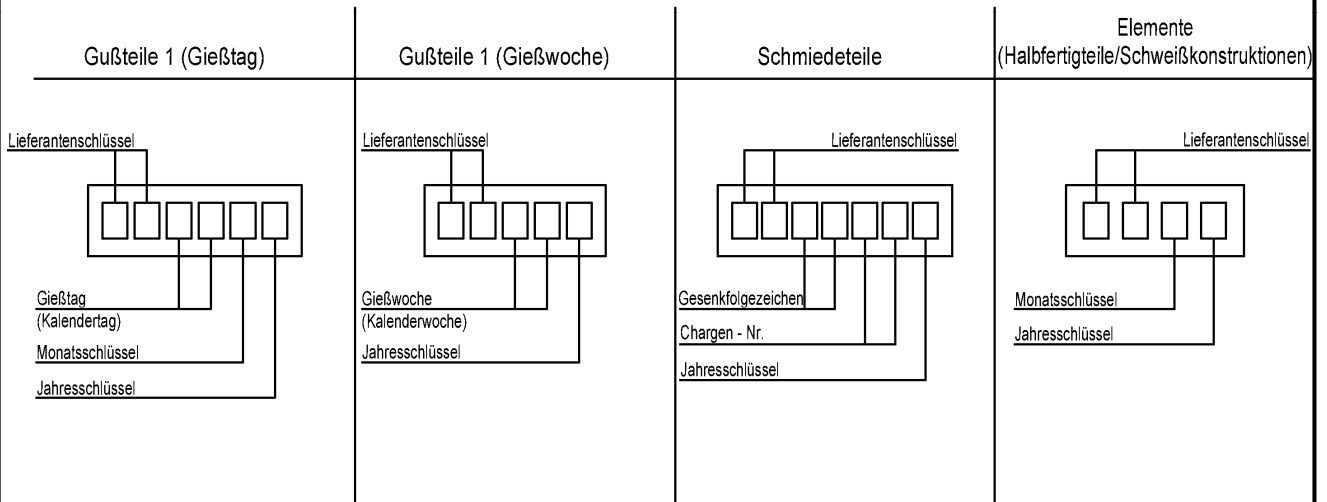
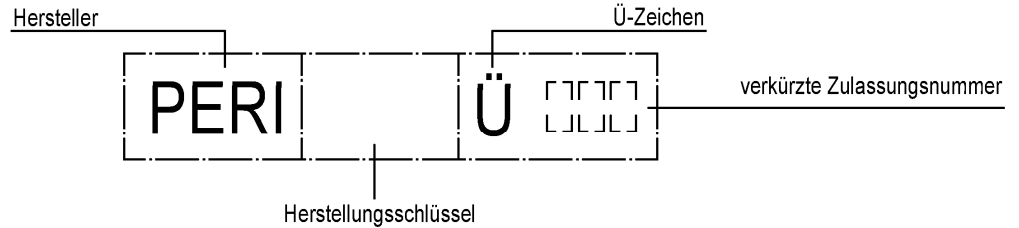

Gießtag (Kalendertag)	Gießwoche (Kalenderwoche)	Gesenkfolgezeichen	Chargen - Nr.	Monatsschlüssel	Jahresschlüssel
01	01	01	01	A - Januar	A - 2021 1 - 2012
02	02	02	02	B - Februar	B - 2022 2 - 2013
03	03	03	03	C - März	C - 2023 3 - 2014
04	04	04	04	D - April	D - 2024 4 - 2015
05	05	05	05	E - Mai	E - 2025 5 - 2016
06	06	06	06	F - Juni	F - 2026 6 - 2017
07	07	07	07	G - Juli	G - 2027 7 - 2018
08	08	08	08	H - August	H - 2028 8 - 2019
09	09	09	09	K - September	I - 2029 9 - 2020
10	10	10	10	L - Oktober	K - 2030
...	...	...	...	M - November	L - 2000
...	...	...	...	N - Dezember	M - 2001
...	...	...	...		N - 2002
...	...	...	...		O - 2003
...	...	96	96		P - 2004
30	50	97	97		R - 2005
31	51	98	98		S - 2006
	52	99	99		T - 2007
					U - 2008
					X - 2009
					Y - 2010
					Z - 2011

Modulsystem "PERI UP ROSETT"

PERI UP KENNZEICHNUNGSSCHLÜSSEL

Anlage A,  
Seite 1

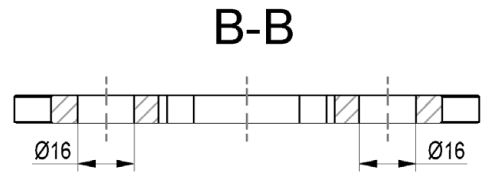
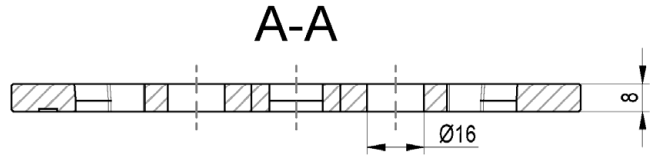
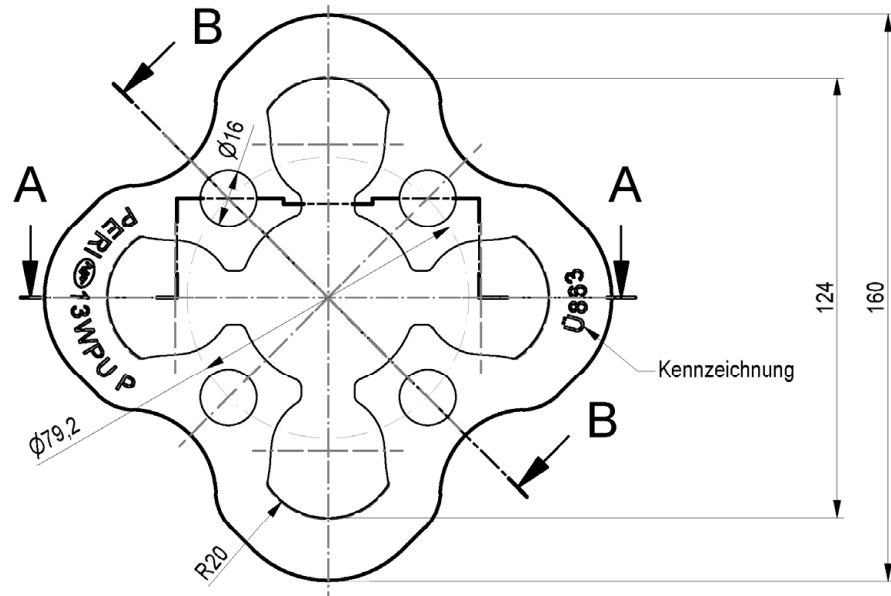

Bauteil mit im DIBt hinterlegten Unterlagen

Benennung	Halbzeug	Werkstoff	Bem.	Gewicht
ROSETTE 160X130X8	BL 8	S355J2D altern. S355MC	GESTANZT / DIN EN 10025-2/10027	0,53

Modulsystem "PERI UP ROSETT"				Anlage A, Seite 2
GERUESTKNOTEN PERI UP FLEX				
Rosette / Bauelement: Rosette 160x130x8 S355				
Christian Leder	2020-08-31	Bauteil nach Z-8.22-863	Zeichnungsnummer:	A027.500A1106 0 1

Elektronische Kopie der abZ des DIBt: Z-8.1-890

B-B ( 1 : 2 )

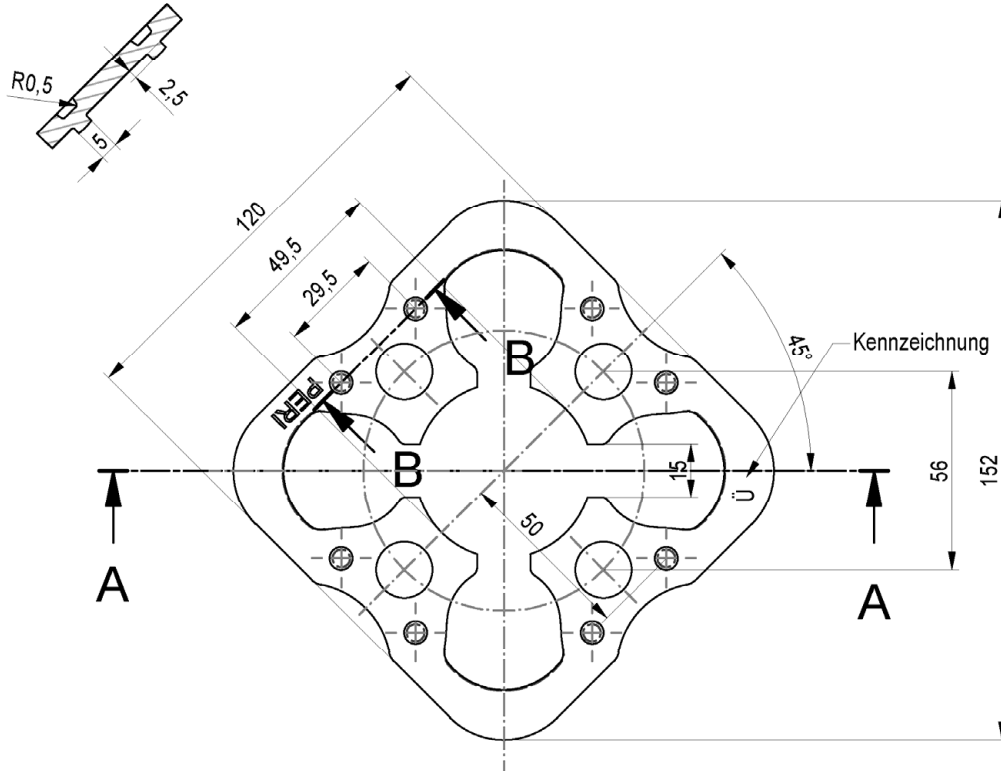

A-A

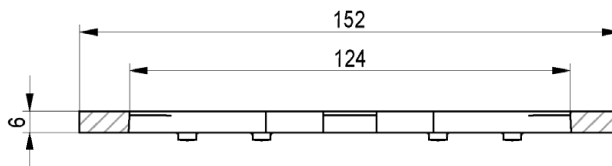

Bauteil mit im DIBt hinterlegten Unterlagen

Benennung	Halbzeug	Werkstoff	Bem.	Gewicht
ROSETTE-2 152x120x6	BL 6	S460MC	GELASERT	0,32
ROSETTE-2 152x120x6	BL 6	S460MC	GESTANZT	0,32

Modulsystem "PERI UP ROSETT"

GERUESTKNOTEN PERI UP FLEX

ROSETTE-2 152x120x6 S460

Anlage A,  
Seite 3

Christian Leder	2020-08-31	Bauteil nach Z-8.22-863	Zeichnungsnummer:	A027.500A1109	0	1
-----------------	------------	-------------------------	-------------------	---------------	---	---

HORIZONTALRIEGEL UH  
RHP 60X30X2 S235JRH

$A = 3,34 \text{ cm}^2$   
 $I_y = 15,05 \text{ cm}^4$   $I_z = 5,08 \text{ cm}^4$   
 $N_{R,d} = 71,1 \text{ kN}$   
 $M_{y,R,d} = 134,7 \text{ kNm}$   $M_{z,R,d} = 83,1 \text{ kNm}$   
 $V_{z,R,d} = 27,4 \text{ kN}$   $V_{y,R,d} = 13,7 \text{ kN}$

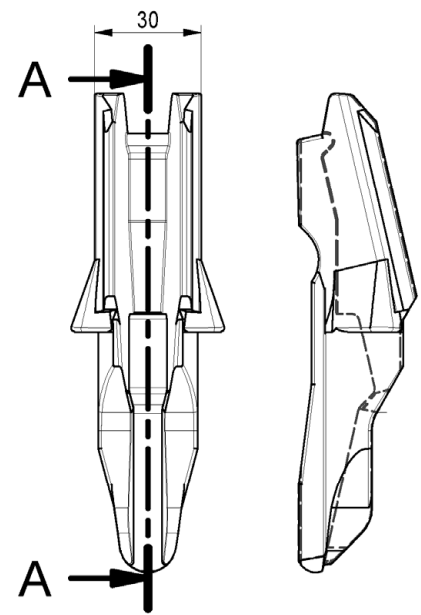
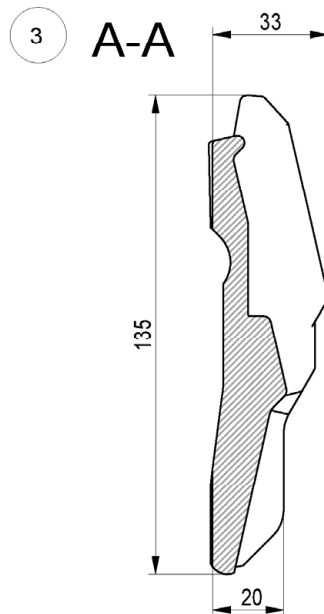
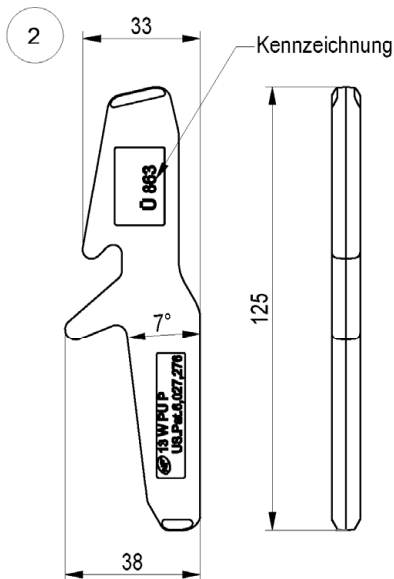
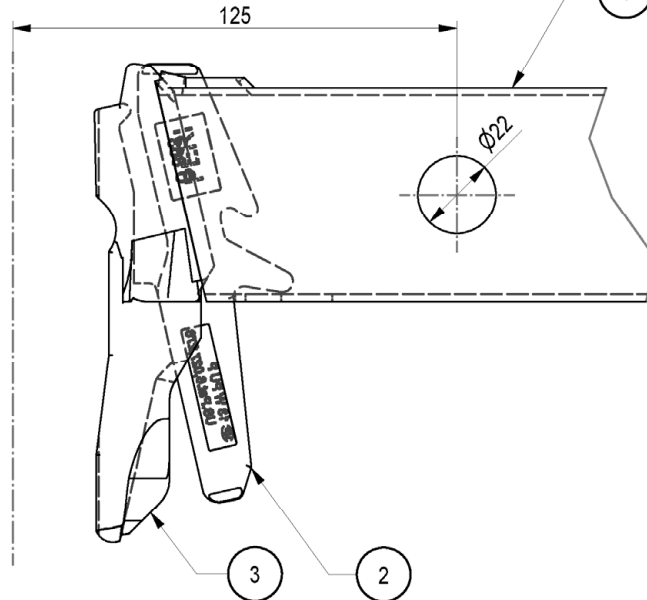
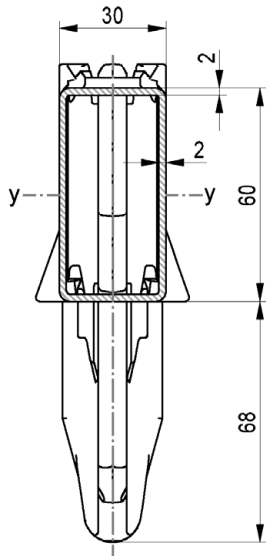

Bauteil mit im DIBt hinterlegten Unterlagen

Pos.	Benennung	Halbzeug	Werkstoff	Bemerkung
1	RIEGELPROFIL UH	RR 60X30X2	S235JRH	
2	KEIL UH	GESCHMIEDET	S355J2D	DIN EN 10025-2/10027
3	RIEGELKOPF UH	GESCHMIEDET	S355J2D	DIN EN 10025-2/10027

Modulsystem "PERI UP ROSETT"

GERUESTKNOTEN PERI UP FLEX

Horizontalriegel UH / Bauelemente: Riegelkopf UH - Nur zur Verwendung

Christian Leder | 2020-08-31 | Bauteil nach Z-8.22-863 | Zeichnungsnummer: A027.500A1111 | 0 | 1

Anlage A,  
Seite 4

HORIZONTALRIEGEL UH PLUS  
RHP 60X30X2 S355J0H

$A = 3,34 \text{ cm}^2$   
 $I_y = 15,05 \text{ cm}^4$   
 $N_{R,d} = 107,4 \text{ kN}$   
 $M_{y,R,d} = 202,4 \text{ kNcm}$   
 $V_{z,R,d} = 41,4 \text{ kN}$

$I_z = 5,08 \text{ cm}^4$   
 $M_{z,R,d} = 125,5 \text{ kNcm}$   
 $V_{y,R,d} = 20,7 \text{ kN}$

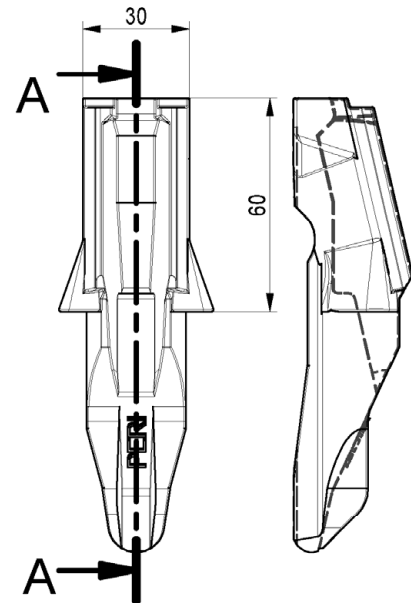
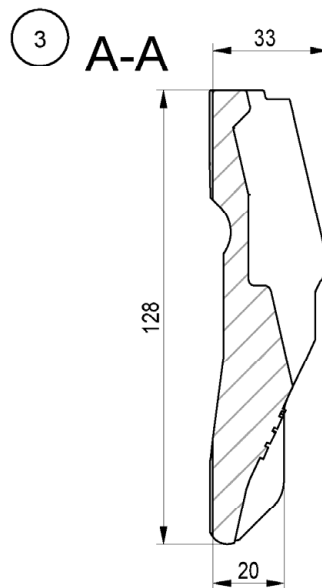
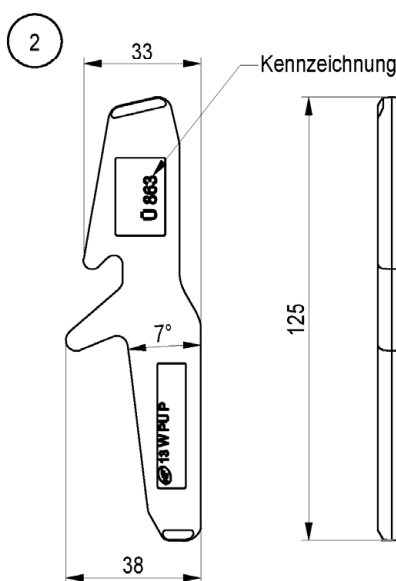
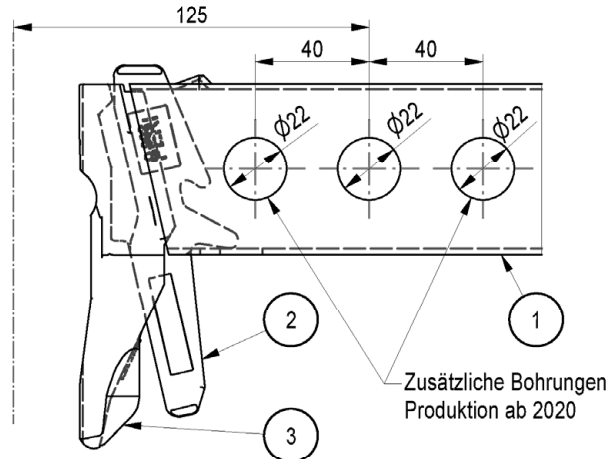
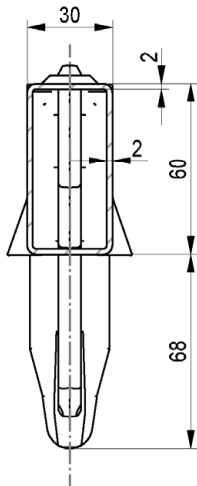

Bauteil mit im DIBt hinterlegten Unterlagen

Pos.	Benennung	Halbzeug	Werkstoff	Bemerkung
1	RIEGELPROFIL UH PLUS	RR 60X30X2	S355J0H	
2	KEIL UH PLUS	GESCHMIEDET	S355J2D altern. S355J2	DIN EN 10025-2
3	RIEGELKOPF UH PLUS	GESCHMIEDET	S355J2D	DIN EN 10025-2

Modulsystem "PERI UP ROSETT"

GERUESTKNOTEN PERI UP FLEX

Horizontalriegel UH Plus, t=2,0mm / Bauelemente: Riegelkopf UH Plus

Christian Leder	2020-08-31	Bauteil nach Z-8.22-863	Zeichnungsnummer:	A027.500A1112	0	1
-----------------	------------	-------------------------	-------------------	---------------	---	---

Anlage A,  
Seite 5

HORIZONTALRIEDEL UH PLUS  
RHP 60X30X3 S355J0H

$A = 4,81 \text{ cm}^2$   
 $I_y = 20,5 \text{ cm}^4$   
 $N_{R,d} = 155,2 \text{ kN}$   
 $M_{y,R,d} = 284,6 \text{ kNcm}$   
 $V_{z,R,d} = 59,9 \text{ kN}$

$I_z = 6,8 \text{ cm}^4$   
 $M_{z,R,d} = 173,9 \text{ kNcm}$   
 $V_{y,R,d} = 29,8 \text{ kN}$

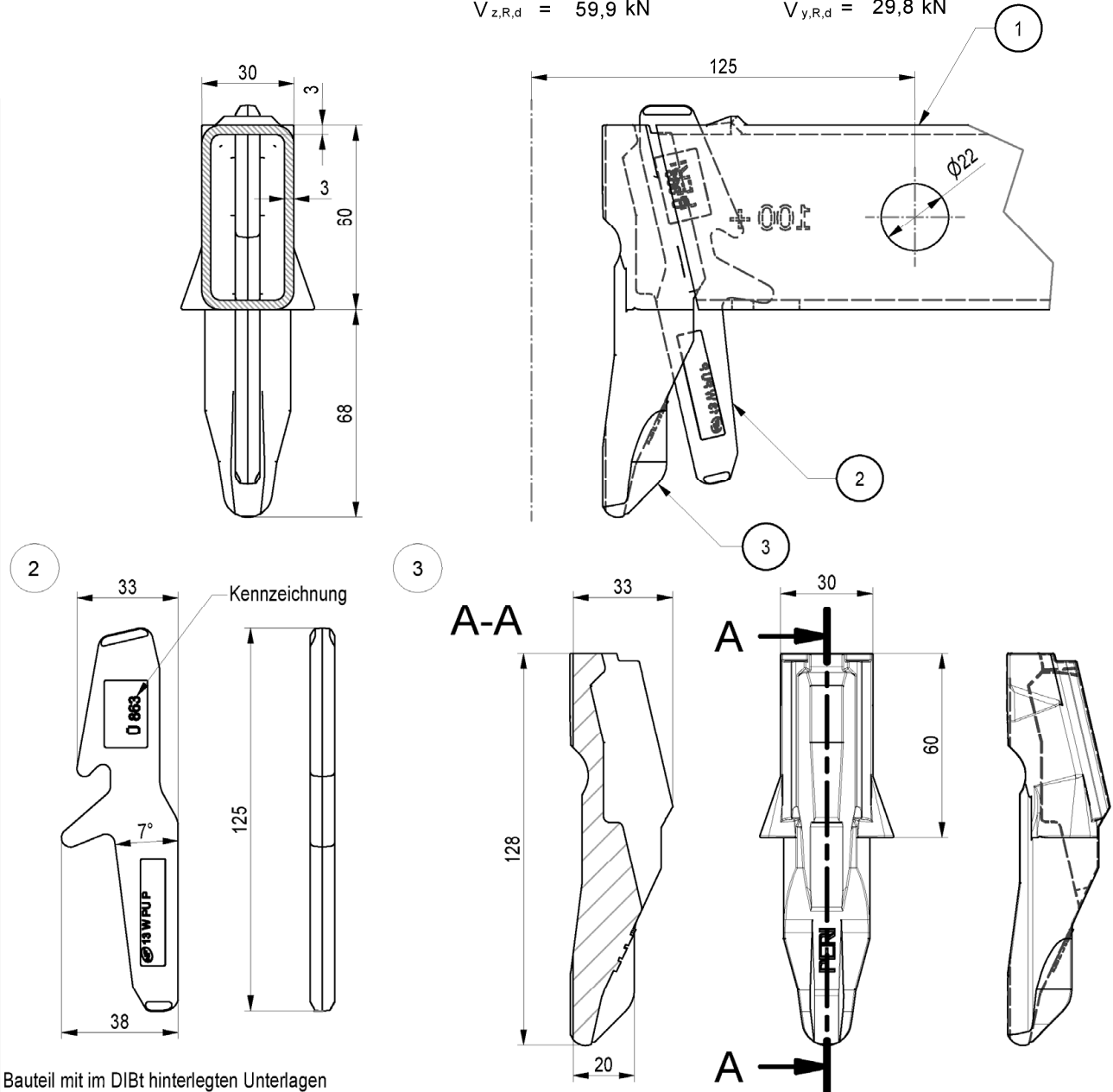

Bauteil mit im DIBt hinterlegten Unterlagen

Pos.	Benennung	Halbzeug	Werkstoff	Bemerkung
1	RIEDELPROFIL UH PLUS	RR 60X30X3	S355J0H	
2	KEIL UH PLUS	GESCHMIEDET	S355J2D altern. S355J2	A027.***A1112
3	RIEDELKOPF UH PLUS	GESCHMIEDET	S355J2D	A027.***A1112

Modulsystem "PERI UP ROSETT"

GERUESTKNOTEN PERI UP FLEX

Horizontalriegel UH Plus, t=3,0mm / Bauelemente: Riegelkopf UH Plus

Christian Leder

2020-08-31

Bauteil nach Z-8.22-863

Zeichnungsnummer:

A027.500A1113



0

1

Anlage A,  
Seite 6



BELAGRIEGEL UHD  
2 C-Profile 80X20X3

	$A$	$= 5,0 \text{ cm}^2$	$I_z$	$= 1,61 \text{ cm}^4$
	$I_y$	$= 40,0 \text{ cm}^4$	$\min M_{z,R,d}$	$= 18,2 \text{ kNcm}$
	$\min N_{R,d}$	$= 155,0 \text{ kN}$	$\min V_{y,R,d}$	$= 23,6 \text{ kN}$
	$\min M_{y,R,d}$	$= 375,0 \text{ kNcm}$		
	$\min V_{z,R,d}$	$= 50,0 \text{ kN}$		

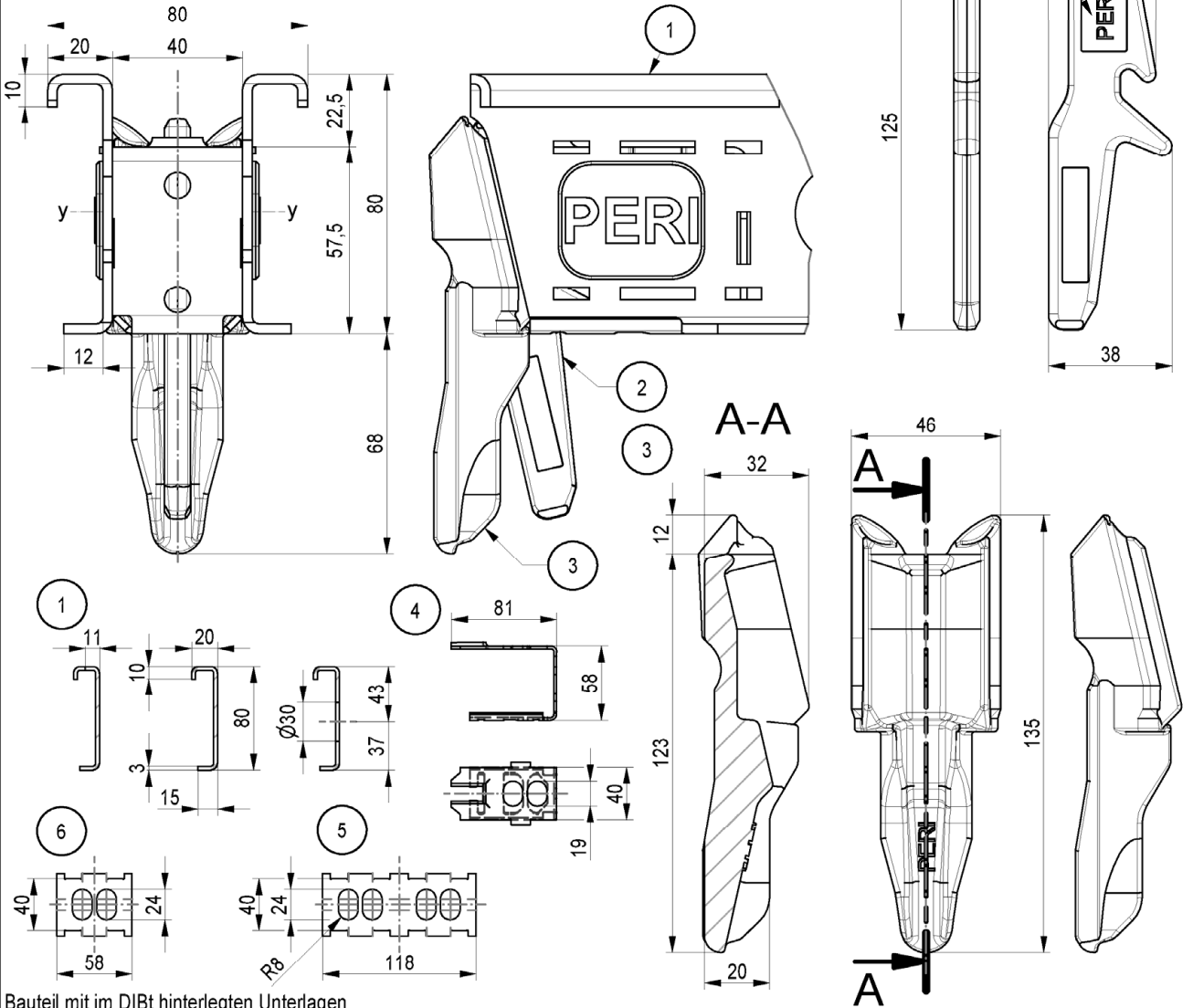

Bauteil mit im DIBt hinterlegten Unterlagen

Pos.	Benennung	Halbzeug	Werkstoff	Bem.
1	RIEGELPROFIL UHD	P85	S340MC altern. S355MC	
2	KEIL UH	GESCHMIEDET	S355J2D	A027.***A1111
3	BELAGRIEGELKOPF UHD	GESCHMIEDET	S355J2D	DIN EN 10025-2/10027
4	KEILKAEFIG UHD LANG	BL 2	S235JR	
5	DOPPELRIEGELBLECH	BL 3	S235JR	
6	RIEGELBLECH	BL 3	S235JR	

Modulsystem "PERI UP ROSETT"

GERUESTKNOTEN PERI UP FLEX

Belagriegel UHD / Bauelemente: Riegelkopf UHD

Anlage A,  
Seite 7

Christian Leder	2020-08-31	Bauteil nach Z-8.22-863	Zeichnungsnummer:	A027.500A1114	0	1
-----------------	------------	-------------------------	-------------------	---------------	---	---

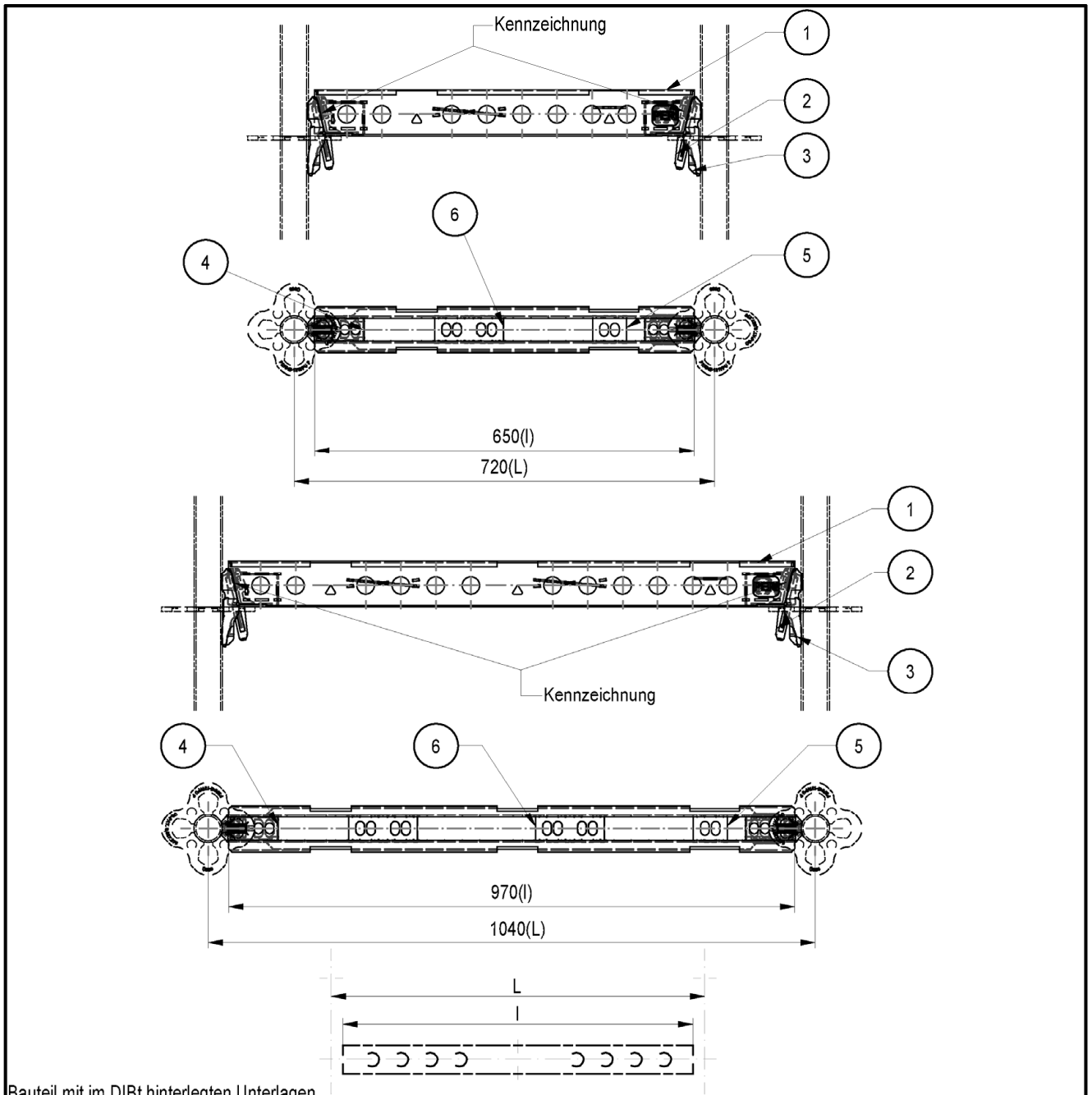

Bauteil mit im DIBt hinterlegten Unterlagen

Pos.	Benennung	Halbzeug	Werkstoff	Bemerkung
1	RIEGELPROFIL UHD	80X20X3	S340MC altern. S355MC	A027.***A1114
2	KEIL UH		S355J2D altern. S355J2	A027.***A1114
3	BELAGRIEGELKOPF		S355J2D	A027.***A1114
4	KEILKAEFIG UHD LANG	BL 2	S235JR	A027.***A1114
5	RIEGELBLECH	BL 3	S235JR	A027.***A1114
6	DOPPELRIEGELBLECH	BL 3	S235JR	A027.***A1114

Systemmaß	Länge	Gewicht
L [cm]	l [cm]	[kg]
72	65,0	4,20
104	97,0	5,75

Modulsystem "PERI UP ROSETT"		Anlage A, Seite 8
BELAGRIEGEL UHD 72 / 104		
L= 72, 104 - Nur zur Verwendung		
Eva Kaim	2020-06-04	Zeichnungsnummer: A027.550A1303 0 1

Elektronische Kopie der abZ des DIBt: Z-8.1-890

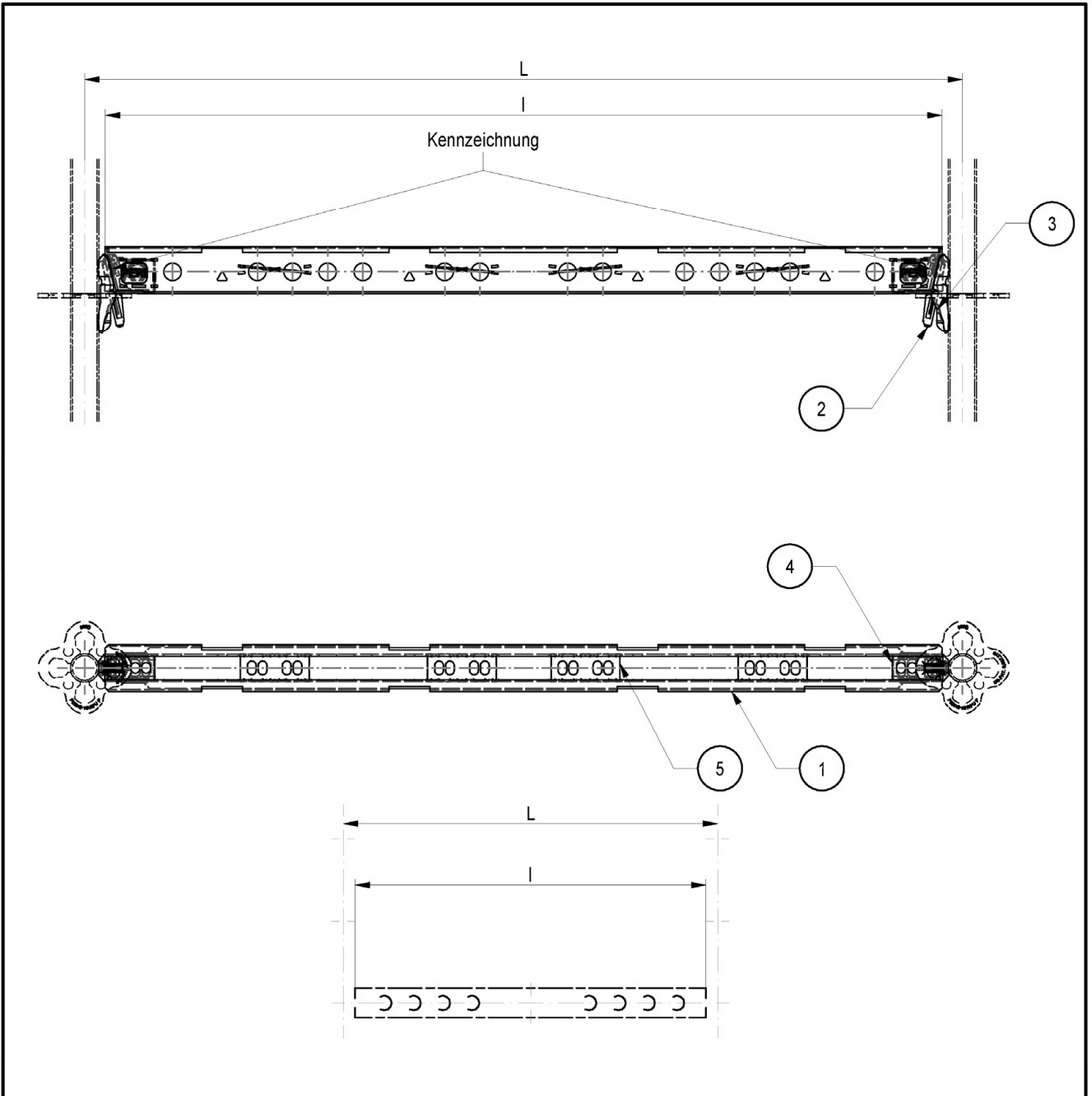

Bauteil mit im DIBt hinterlegten Unterlagen

Pos.	Benennung	Halbzeug	Werkstoff	Bem.
1	RIEGELPROFIL UHD	80X20X3	S340MC altern. S355MC	A027.***A1114
2	KEIL UH		S355J2D altern. S355J2	A027.***A1114
3	BELAGRIEGELKOPF UHD		S355J2D	A027.***A1114
4	KEILKAEFIG UHD LANG	BL 2	S235JR	A027.***A1114
5	DOPPELRIEGELBLECH	BL 3	S235JR	A027.***A1114

Systemmaß	Länge	Gewicht
L [cm]	l [cm]	[kg]
150	143,0	8,26

Modulsystem "PERI UP ROSETT"		Anlage A, Seite 9
BELAGRIEGEL UHD 150		
Nur zur Verwendung		
Eva Kaim	2020-06-24	Zeichnungsnummer: A027.550A1304 0 1

Elektronische Kopie der abZ des DIBt: Z-8.1-890

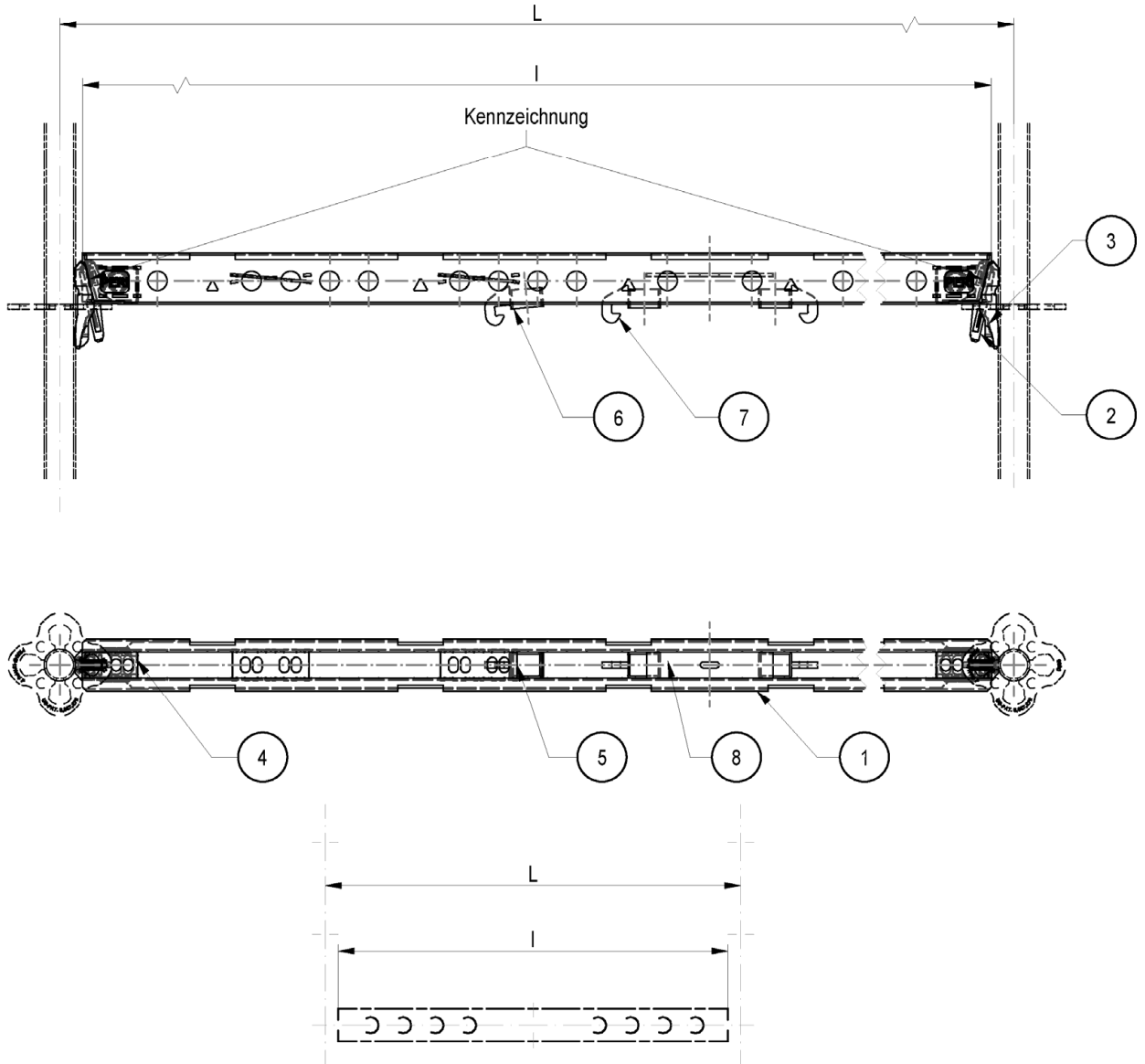

Bauteil mit im DIBt hinterlegten Unterlagen

Pos.	Benennung	Halbzeug	Werkstoff	Bemerkung
1	RIEGELPROFIL UHD	80X20X3	S340MC altern. S355MC	A027.***A1114
2	KEIL UH		S355J2D altern. S355J2	A027.***A1114
3	BELAGRIEGELKOPF		S355J2D	A027.***A1114
4	KEILKAEFIG UHD LANG	BL 2	S235JR	A027.***A1114
5	DOPPELRIEGELBLECH	BL 3	S235JR	A027.***A1114
6	AUFNAHME	RR 50X40X3	S235JRH	
7	ABSTUETZSICHERUNG	BL 6	S235JR	
8	ANSCHLAG	BD 4X40	S235JR	

Systemmaß	Länge	Gewicht
L [cm]	l [cm]	[kg]
200	193,0	11,6
250	243,0	13,9
300	293,0	16,3

Modulsystem "PERI UP ROSETT"

BELAGRIEGEL UHD

L=200, 250, 300 - Nur zur Verwendung

Anlage A,  
Seite 10

Eva Kaim

2020-06-24

Zeichnungsnummer:

A027.550A1305 0 1

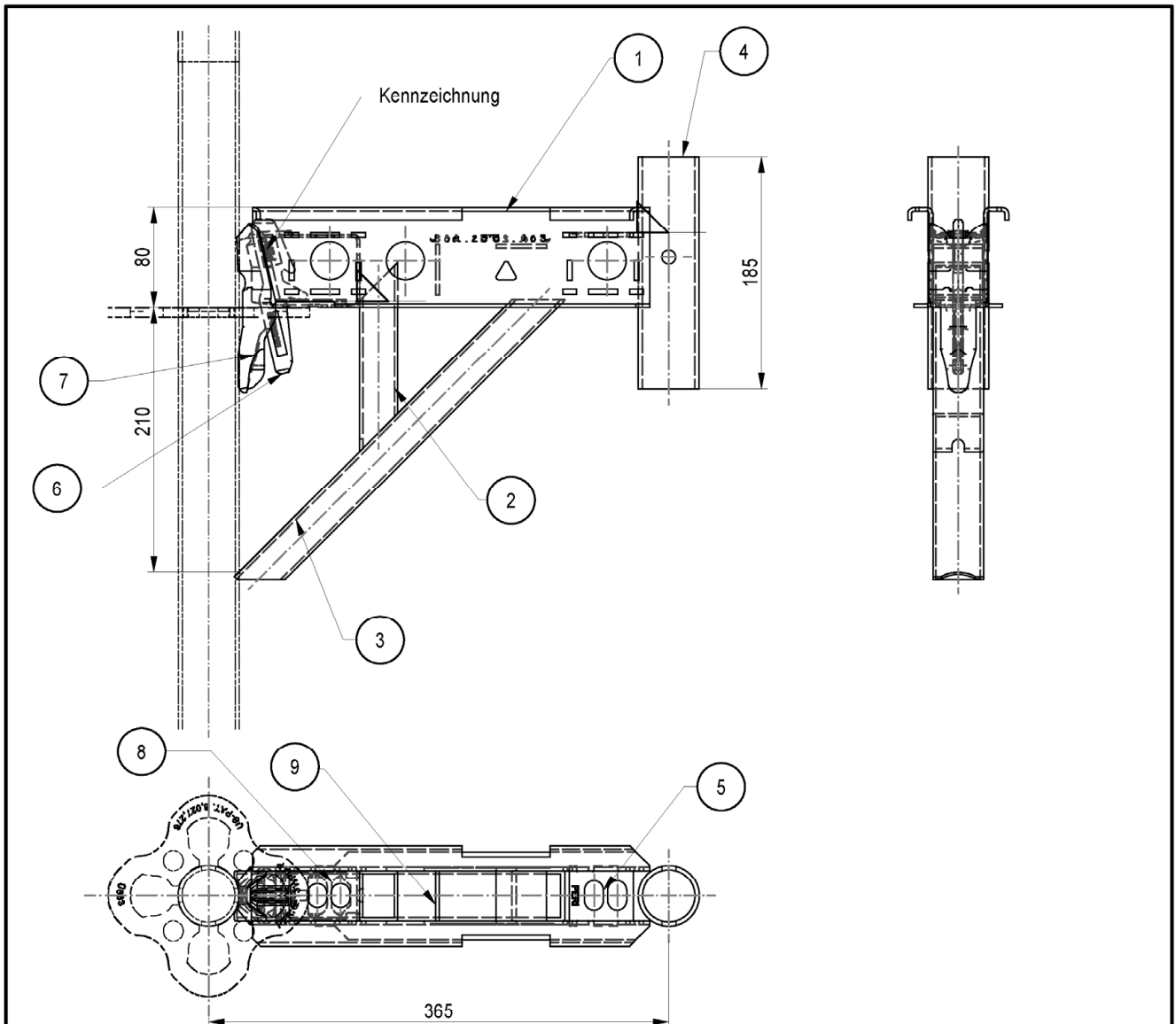

Pos.	Benennung	Halbzeug	Werkstoff	Bemerkung
1	RIEGELPROFIL UHD	80X20X3	S340MC altern. S355MC	A027.***A1114
2	ROHR UCB 36	RR 40X30X2 altern. RR 40X30X2,5	S235JRH E235+N	DIN EN 10305-5
3	DIAGONALE UCB 36	RR 40X30X2 altern. RR 40X30X2,5	S235JRH E235+N	DIN EN 10305-5
4	ROHR UCB 36	RO 48,3X3,2	S235JRH	min R <sub>eH</sub> 320N/mm <sup>2</sup>
5	RIEGELBLECH	BL 3	S235JR	A027.***A1114
6	KEIL UH		S355J2D altern. S355J2	A027.***A1114
7	BELAGRIEGELKOPF UHD		S355J2D	A027.***A1114
8	KEILKAEFIG UHD LANG	BL 2	S235JR	A027.***A1114
9	ANSCHLAG	BD 3X40	S235JR	

Gewicht
[kg]
3,86

Modulsystem "PERI UP ROSETT"

KONSOLE UCB 36

Nur zur Verwendung

Anlage A,  
Seite 11

Eva Kaim	2020-06-04	Zeichnungsnummer:	A027.550A1351	0	1
----------	------------	-------------------	---------------	---	---

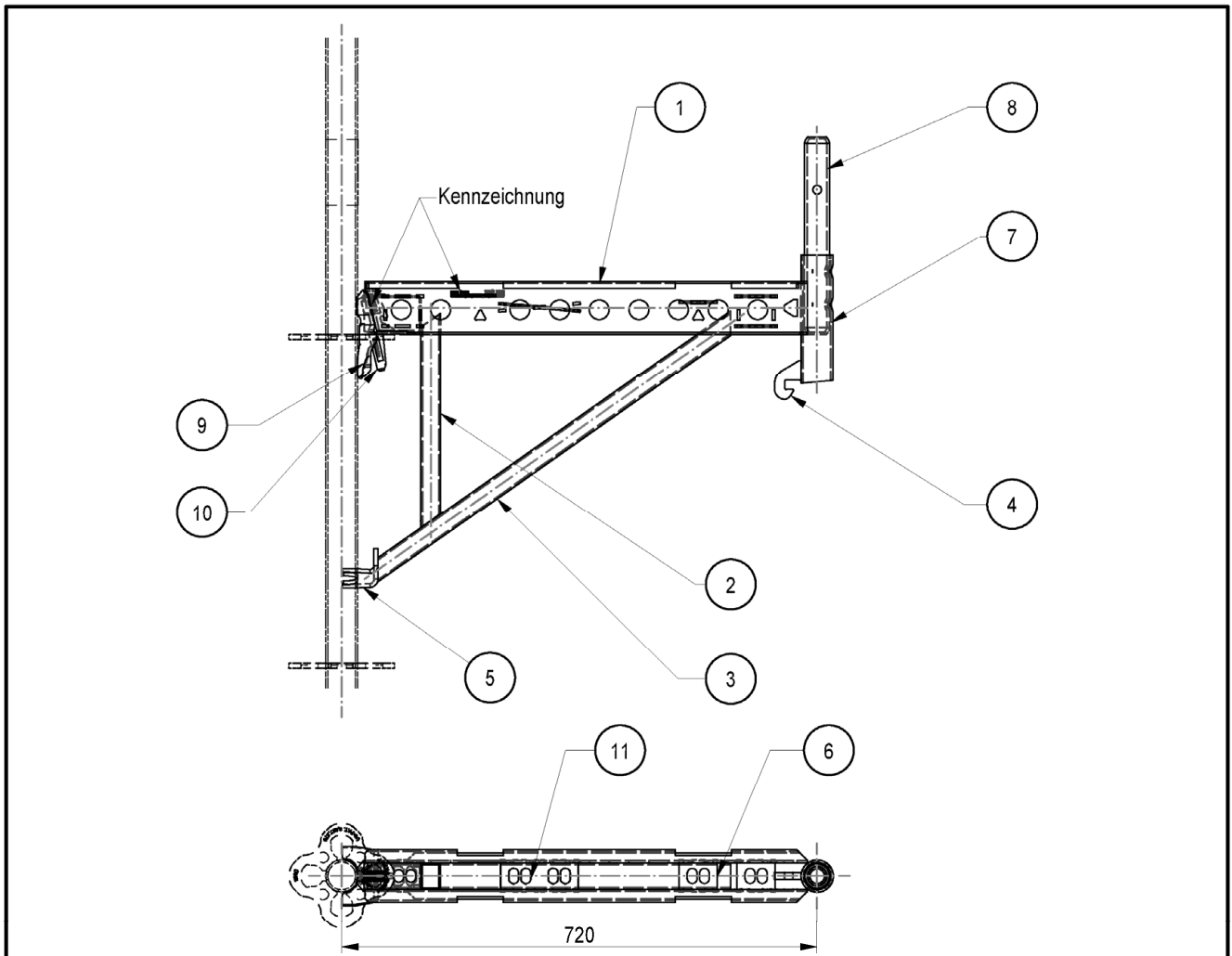

Pos.	Benennung	Halbzeug	Werkstoff	Bemerkung
1	RIEGELPROFIL UHD	80X20X3	S340MC altern. S355MC	A027.***A1114
2	ROHR UCB 72	RR 40X30X2 altern. RR 40X30X2,5	S235JRH E235+N	DIN EN 10305-5
3	DIAGONALROHR UCB 72	RR 40X30X2 altern. RR 40X30X2,5	S235JRH E235+N	DIN EN 10305-5
4	ABSTUETZSICHERUNG UCB	BL 6	S235JR	
5	PLATTE	BL 6	S235JR	
6	RIEGELBLECH	BL 3	S235JR	A027.***A1114
7	ROHR	RO 48,3X3,2	S235JRH	min R <sub>eh</sub> 320N/mm <sup>2</sup>
8	ROHRZAPFEN	RO 38X4	S355J0H altern. S420MH	min R <sub>eh</sub> 420N/mm <sup>2</sup>
9	BELAGRIEGELKOPF UHD			A027.***A1114
10	KEIL UH		S355J2D altern. S355J2	A027.***A1114
11	DOPPELRIEGELBLECH	BL 3	S235JR	A027.***A1114

Gewicht
[kg]
7,65

Modulsystem "PERI UP ROSETT"

KONSOLE UCB 72 ROSETT

Nur zur Verwendung

Anlage A,  
Seite 12

Eva Kaim	2020-06-04	Zeichnungsnummer:	A027.550A1352	0	1
----------	------------	-------------------	---------------	---	---

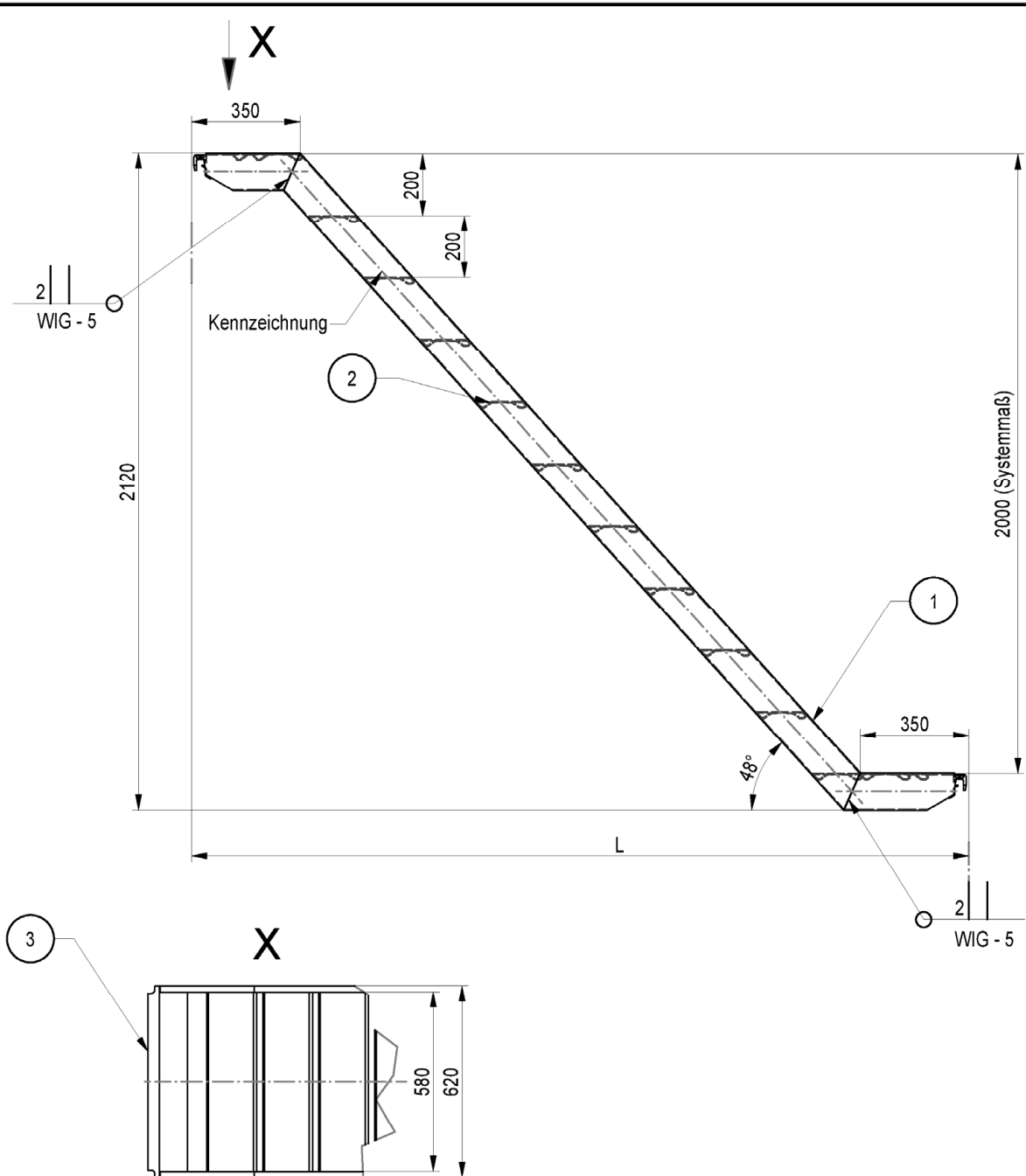

MIG - 5

Pos.	Benennung	Halbzeug	Werkstoff	Bemerkung
1	SEITENHOLM UAS		EN AW-6082 T5	A027.***A1355
2	STUFE UAS		EN AW-6082 T5	A027.***A1355
3	BESCHLAG UAS		EN AW-6060 T66	A027.***A1355

Systemmaß	Gewicht
L [cm]	[kg]
250	25,0

Modulsystem "PERI UP ROSETT"			Anlage A, Seite 13
GERUESTTREPPE UAS 64 250/200 ALU			
Nur zur Verwendung			
Eva Kaim	2020-06-04	Zeichnungsnummer:	A027.550A1353 0 1

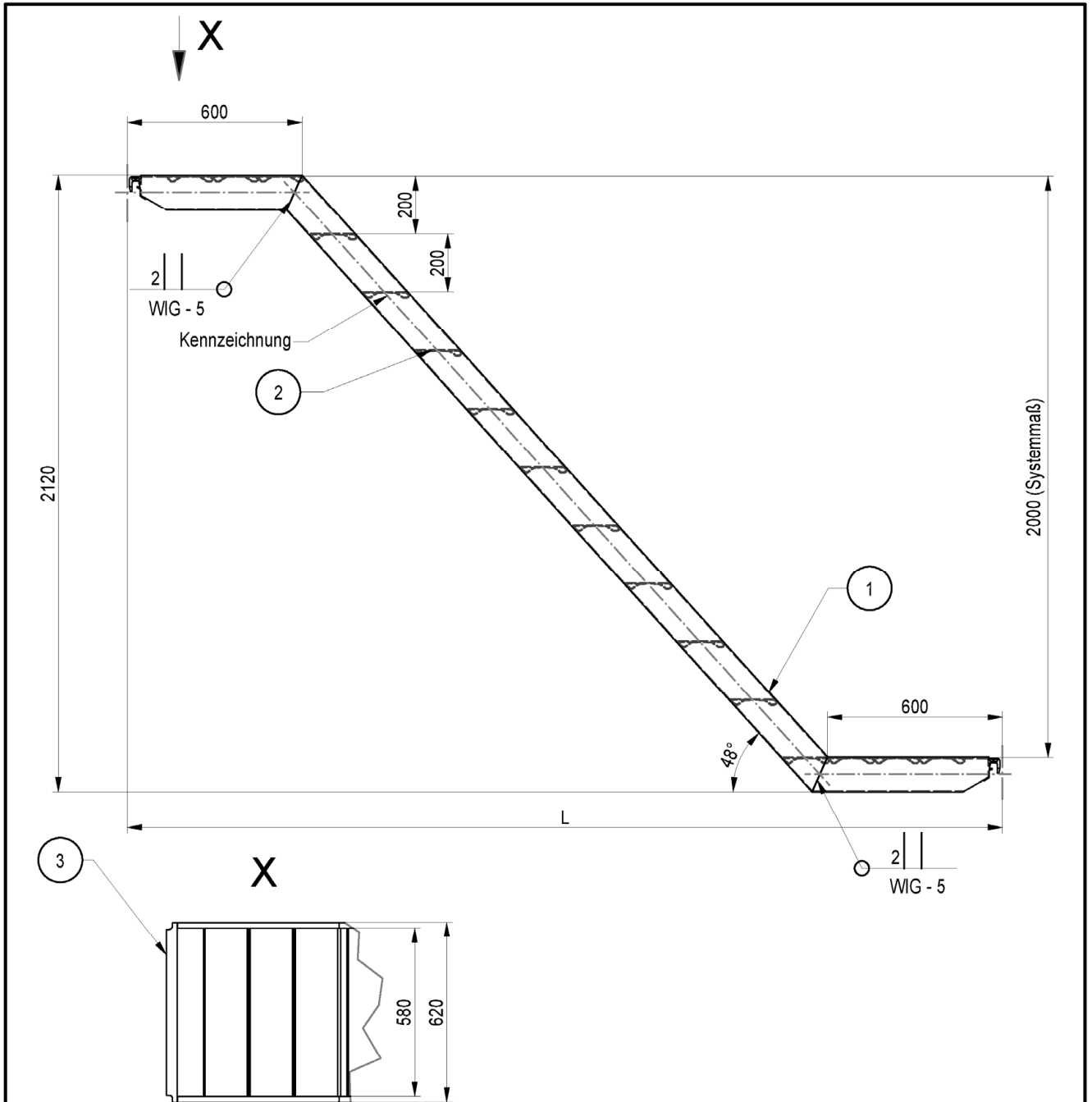

MIG - 5

Pos.	Benennung	Halbzeug	Werkstoff	Bemerkung
1	SEITENHOLM UAS 300/200		EN AW-6082 T5	A027.***A1355
2	STUFE UAS		EN AW-6082 T5	A027.***A1355
3	BESCHLAG UAS		EN AW-6060 T66	A027.***A1355

Systemmaß	Gewicht
L [cm]	[kg]
300	29,3

Modulsystem "PERI UP ROSETT"

GERUESTTREPPE UAS 64 300/200 ALU

Nur zur Verwendung

Anlage A,  
Seite 14

Eva Kaim	2020-06-04		Zeichnungsnummer:	A027.550A1354	0	1
----------	------------	--	-------------------	---------------	---	---



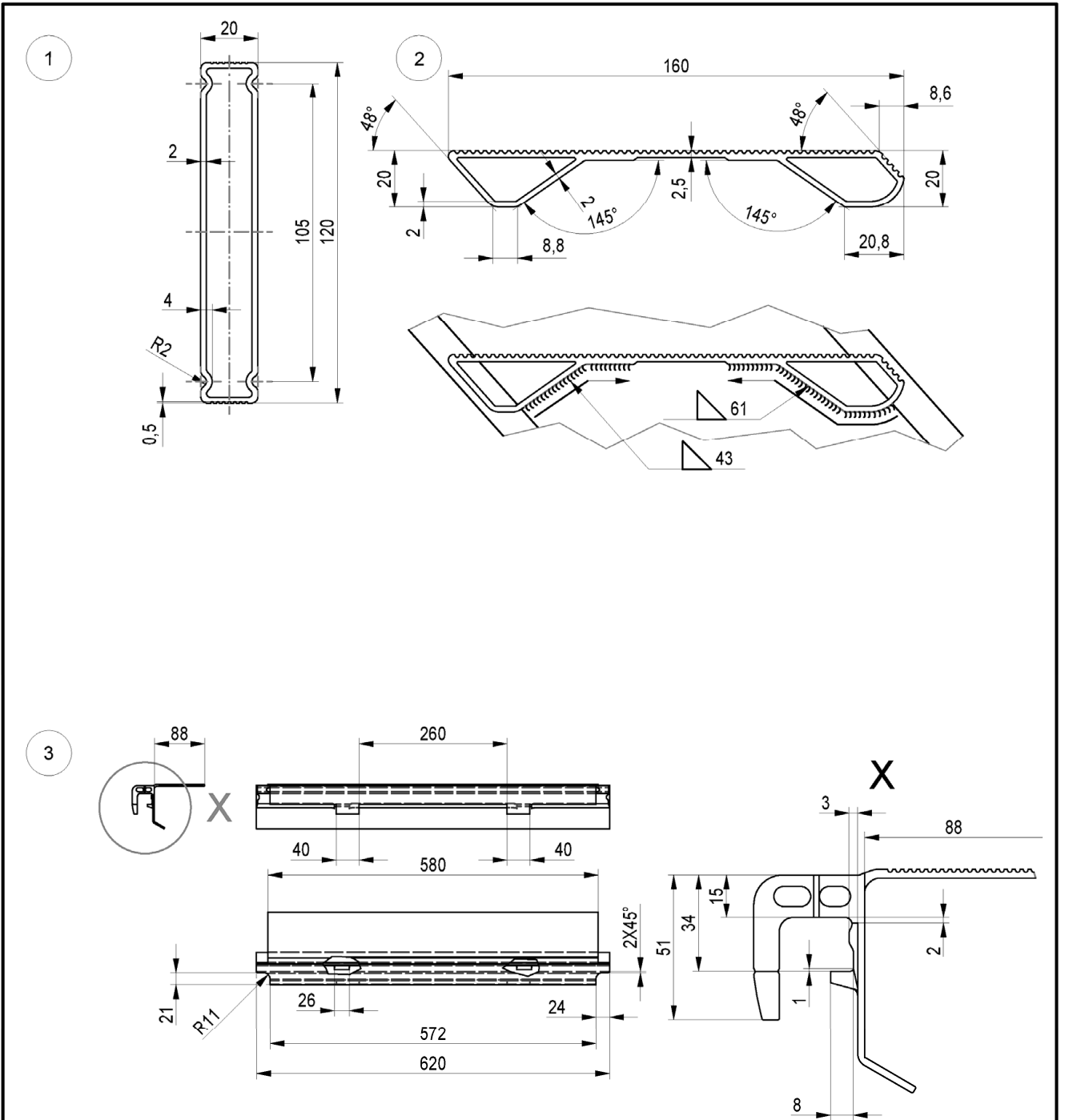

MIG - 5

Pos.	Benennung	Halbzeug	Werkstoff	Bemerkung
1	SEITENHOLMPROFIL		EN AW-6082 T5	
2	STUFENPROFIL		EN AW-6082 T5	
3	BESCHLAG		EN AW-6060 T66	

Modulsystem "PERI UP ROSETT"

GERUESTTREPPE UAS 64, ALU

Bauelemente: Geruesttreppe UAS 64, Alu

Anlage A,  
Seite 15

Eva Kaim

2020-06-24

Zeichnungsnummer:

A027.550A1355

0

1

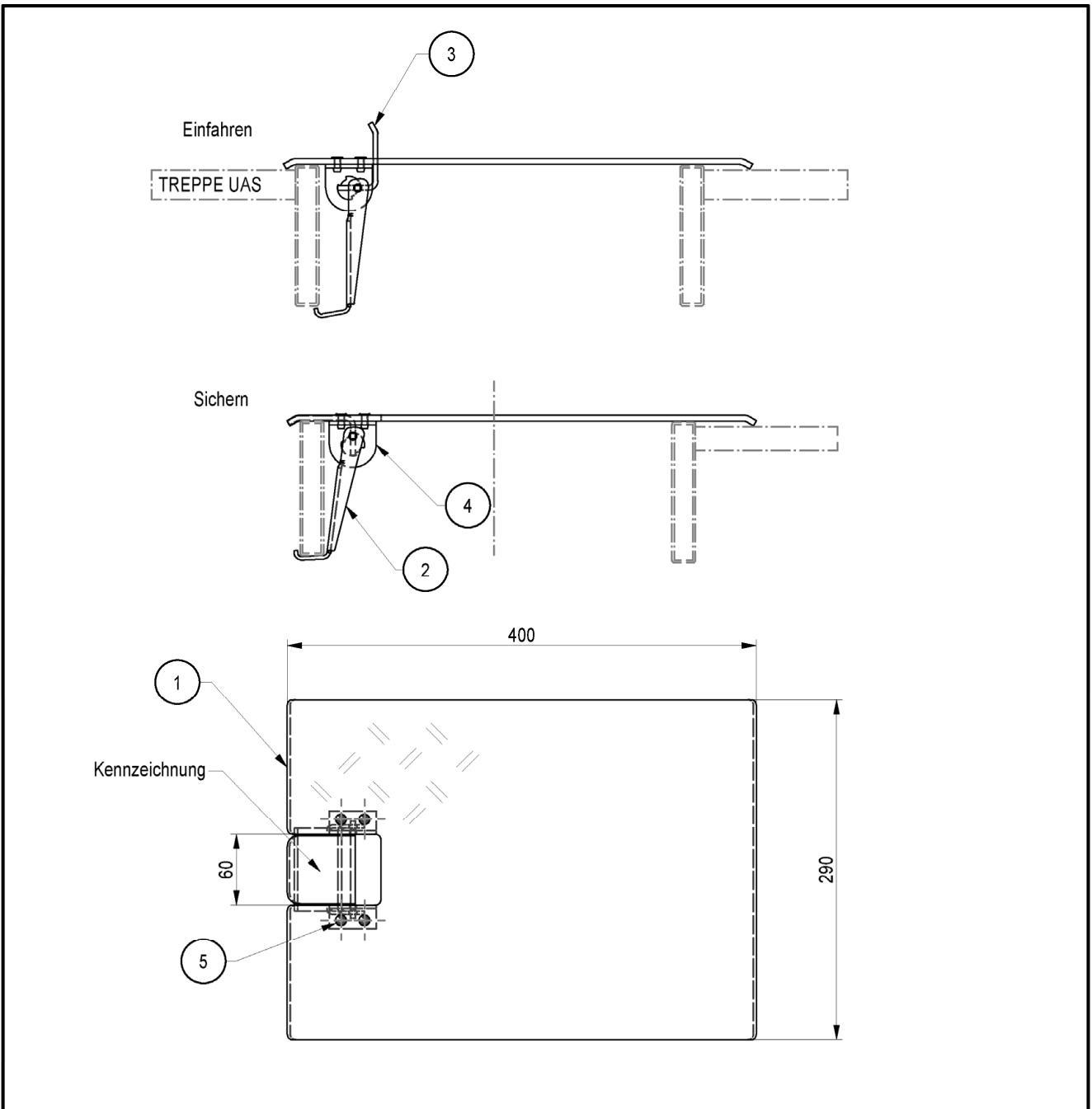

Pos.	Benennung	Halbzeug	Werkstoff	Bemerkung
1	BLECH	BL 5/DUETT	EN AW-5754 H114	
2	EINHAENGBLECH	BL 3	S235JR	GALV. VERZ.
3	SICHERUNGSBLECH	BL 4	S235JR	GALV. VERZ.
4	LAGERLASCHE	BL 3	S235JR	GALV. VERZ.
5	BLINDNIET	4,8X12	ST/ST_VZ	DIN EN ISO 15979

Gewicht
[kg]
1,98

Modulsystem "PERI UP ROSETT"			Anlage A, Seite 16
PODESTBLECH UAB 30			
Nur zur Verwendung			
Eva Kaim	2020-06-04	Zeichnungsnummer:	A027.550A1356 0 1

Elektronische Kopie der abZ des DIBt: Z-8.1-890

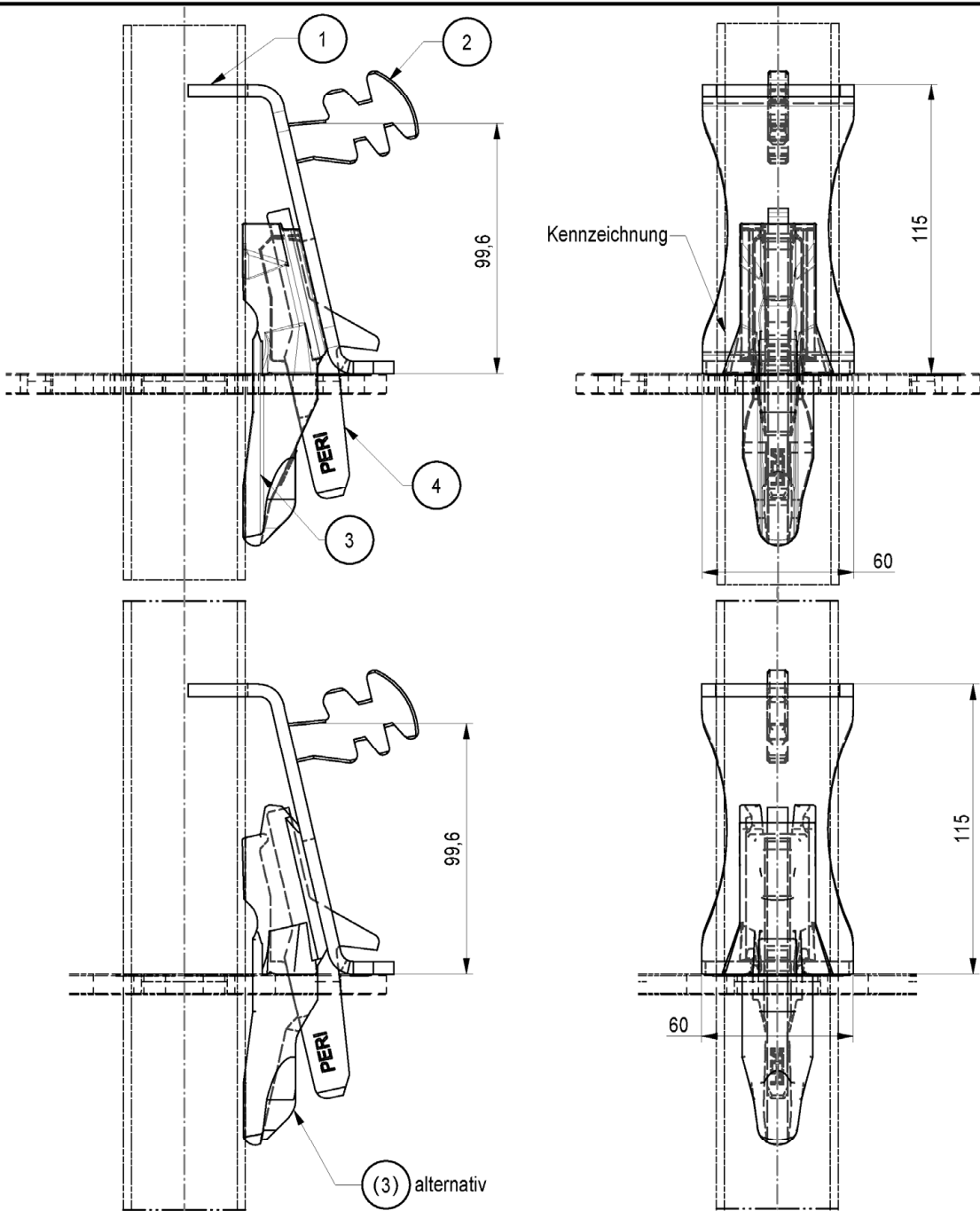

Elektronische Kopie der abZ des DIBt: Z-8.1-890

Pos.	Benennung	Halbzeug	Werkstoff	Bemerkung
1	PLATTE UPW-1	BL 5	S235JR	
2	GELAENDERANSCHLUSS	BL 8	S235JR	A027.***A1403
3	RIEGELKOPF UH PLUS		S355J2D	A027.***A1112
(3)	RIEGELKOPF UH, alternativ		S355J2D	A027.***A1111
4	KEIL UPW-1	BL 8	S355J2D	DIN EN 10025-2/10027

Gewicht
[kg]
0,83

Modulsystem "PERI UP ROSETT"	
GELAENDERHALTER UPW-1	
Nur zur Verwendung	
Eva Kaim	2020-06-04
Zeichnungsnummer:	A027.550A1402 0 1

Anlage A,  
Seite 17

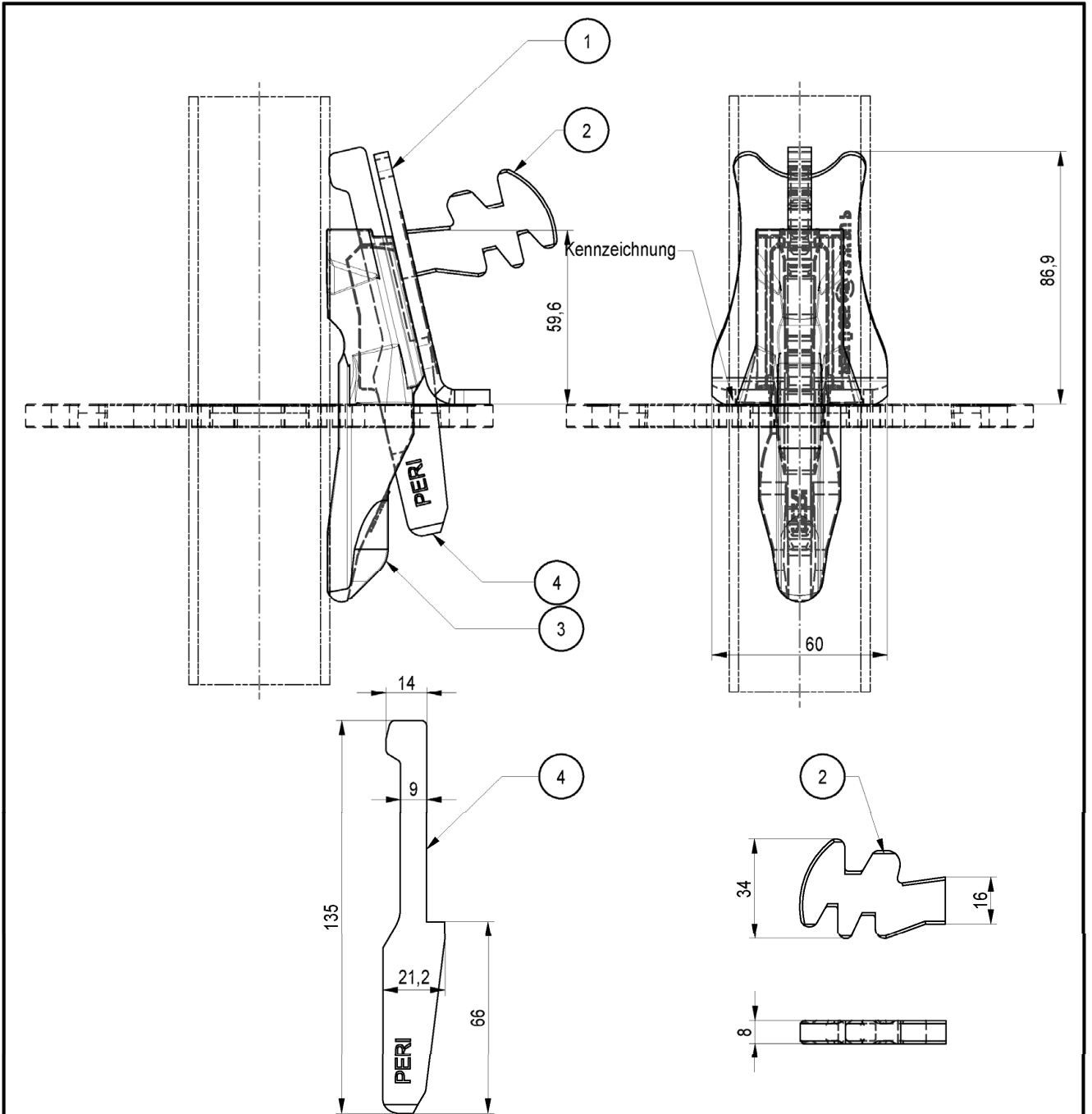

Pos.	Benennung	Halbzeug	Werkstoff	Bemerkung
1	PLATTE UPW	BL 5	S235JR	
2	GELAENDERANSCHLUSS	BL 8	S235JR	
3	RIEGELKOPF UH PLUS		S355J2D	A027.***A1112
4	KEIL UPW	BL 8	S355J2D altern. S355MCD	DIN EN 10025-2/10027

Gewicht
[kg]
0,71

Modulsystem "PERI UP ROSETT"	
GELAENDERHALTER UPW	
Nur zur Verwendung	
Eva Kaim	2020-06-16
Zeichnungsnummer:	A027.550A1403 0 1

Anlage A,  
Seite 18

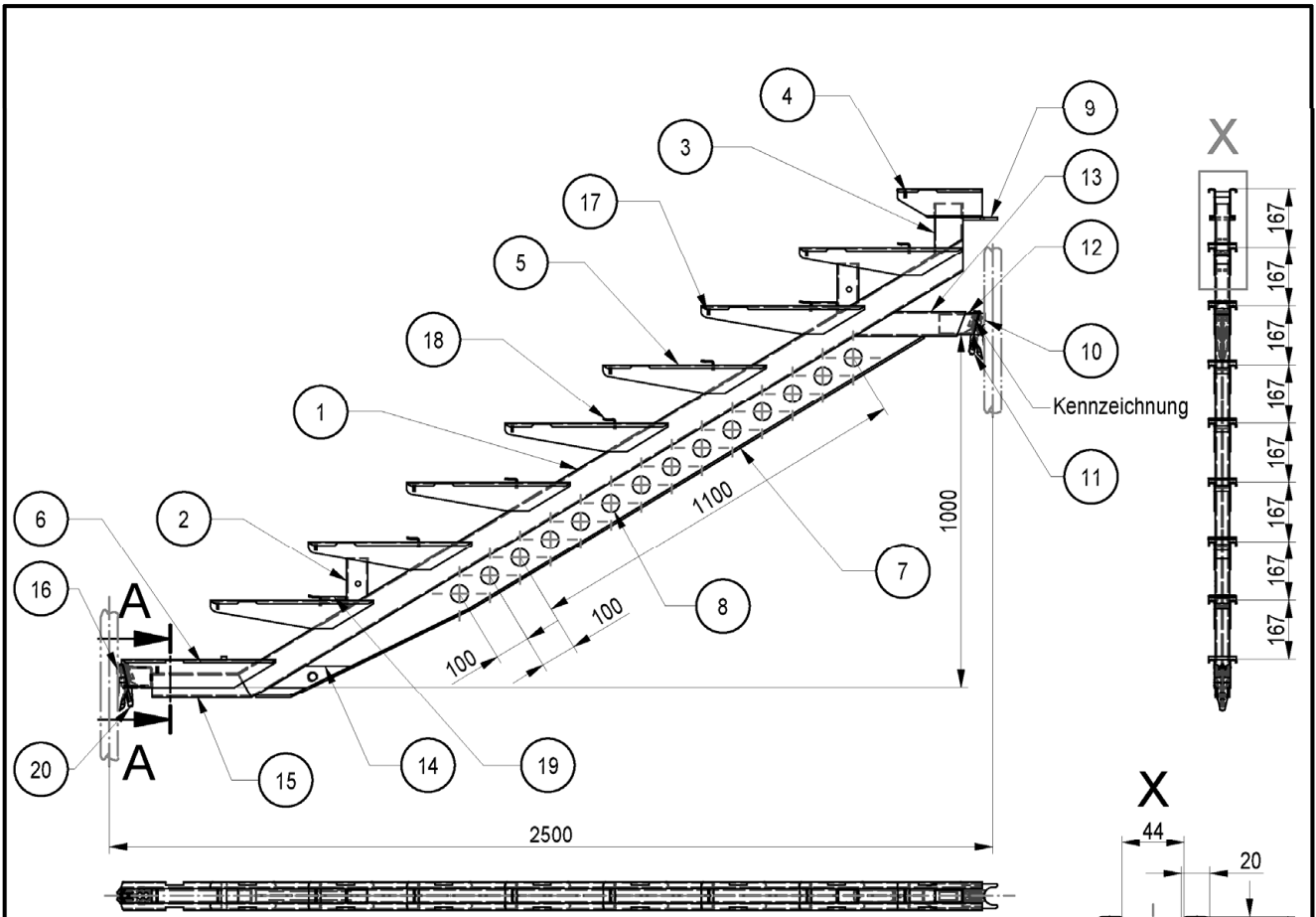

Pos.	Benennung	Halbzeug	Werkstoff	Bemerkung
1	WANGE UZS	RR 80X40X3	S355J0H	
2	PFOSTENANSCHLUSS	RR 60X40X3	S235JRH	
3	WANGENAUFSATZ	RR 80X40X3	S235JRH	
4	STUFENPROFIL OBEN	BL 3	S355MC	
5	STUFENPROFIL MITTE	BL 3	S355MC	
6	STUFENPROFIL UNTEN	BL 3	S355MC	
7	AUSSTEIFUNGSSTEG UZS	BL 3	S355J2C	
8	UNTERGURT FLACH	FL 40X6	S355J2	
9	GABEL UZS	BL 8	S235JR	
10	RIEGELKOPF UH PLUS		S355J2D	A027.***A1113
11	KEIL UH PLUS		S355J2D altern. S355J2	A027.***A1113
12	RIEGELPROFIL UH PLUS	RR 60X30X3	S355J0H	A027.***A1113
13	QUERRIEGEL OBEN UZS	RR 70X40X4	S355J0H	
14	RIEGELANSCHLUSS	BL 4	S355J2	
15	QUERRIEGEL UNTEN UZS	RR 70X40X4	S355J0H	
16	RIEGELKOPF UHD		S355J2D	A027.***A1114
17	BELAGANSCHLAG	BL 4	S235JR	
18	SICHERUNGSHAKEN	BL 4	S235JR	
19	AUFLAGE UZS	U 40X20X5	S235JR	
20	KEIL UH		S355J2D altern. S355J2	A027.***A1114

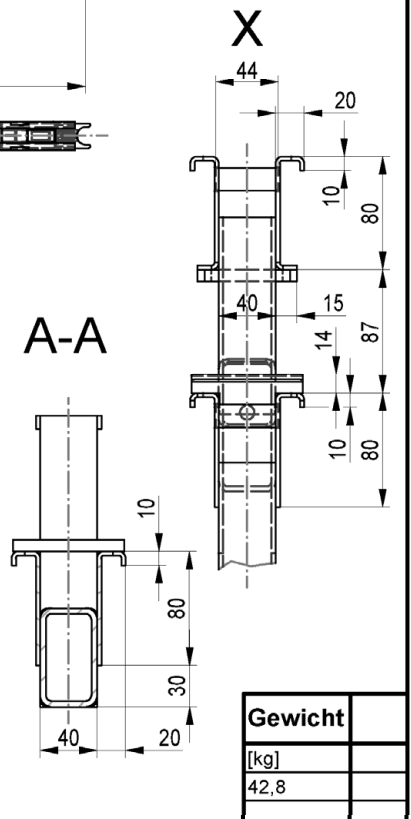

Modulsystem "PERI UP ROSETT"

TREPPENWANGE UZS 250/150

Anlage A,  
Seite 19

Eva Kaim

2020-06-04

Zeichnungsnummer:

A027.550A1551 0 1

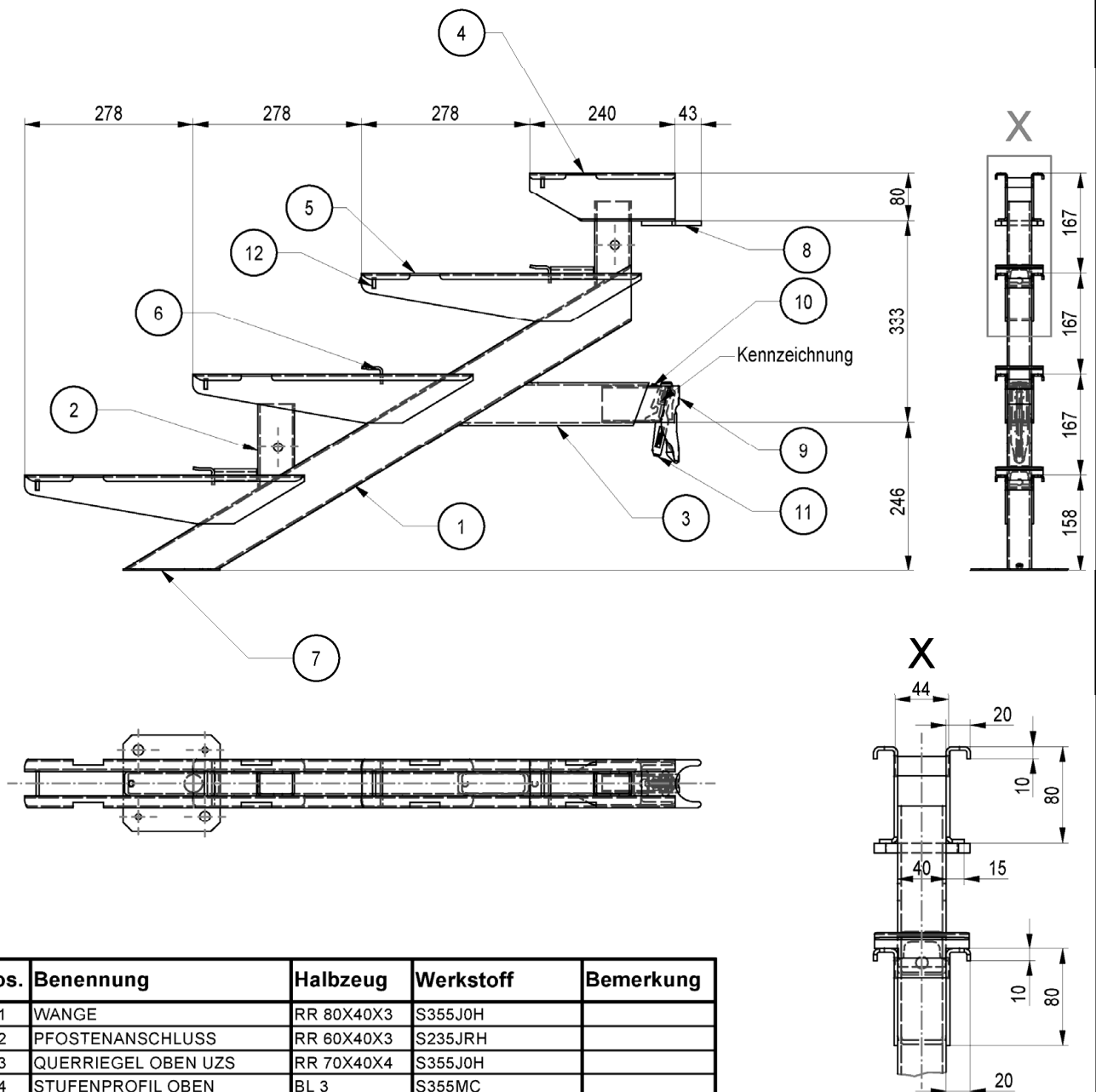

Pos.	Benennung	Halbzeug	Werkstoff	Bemerkung
1	WANGE	RR 80X40X3	S355J0H	
2	PFOSTENANSCHLUSS	RR 60X40X3	S235JRH	
3	QUERRIEGEL OBEN UZS	RR 70X40X4	S355J0H	
4	STUFENPROFIL OBEN	BL 3	S355MC	
5	STUFENPROFIL MITTE	BL 3	S355MC	
6	SICHERUNGSHAKEN	BL 4	S235JR	
7	BODENPLATTE	BL 4	S235JR	
8	GABEL	BL 8	S235JR	
9	RIEGELKOPF UH PLUS		S355J2D	A027.***A1113
10	RIEGELPROFIL UH PLUS	RR 60X30X3	S355J2D	A027.***A1113
11	KEIL UH PLUS		S355J2D altern. S355J2	A027.***A1113
12	BELAGANSCHLAG	FL 16X5	S235JR	

Gewicht
[kg]
15,8

Modulsystem "PERI UP ROSETT"

TREPPENWANGE UZS 110/83

Anlage A,  
Seite 20

Eva Kaim	2020-06-04	Zeichnungsnummer:	A027.550A1552	0	1
----------	------------	-------------------	---------------	---	---

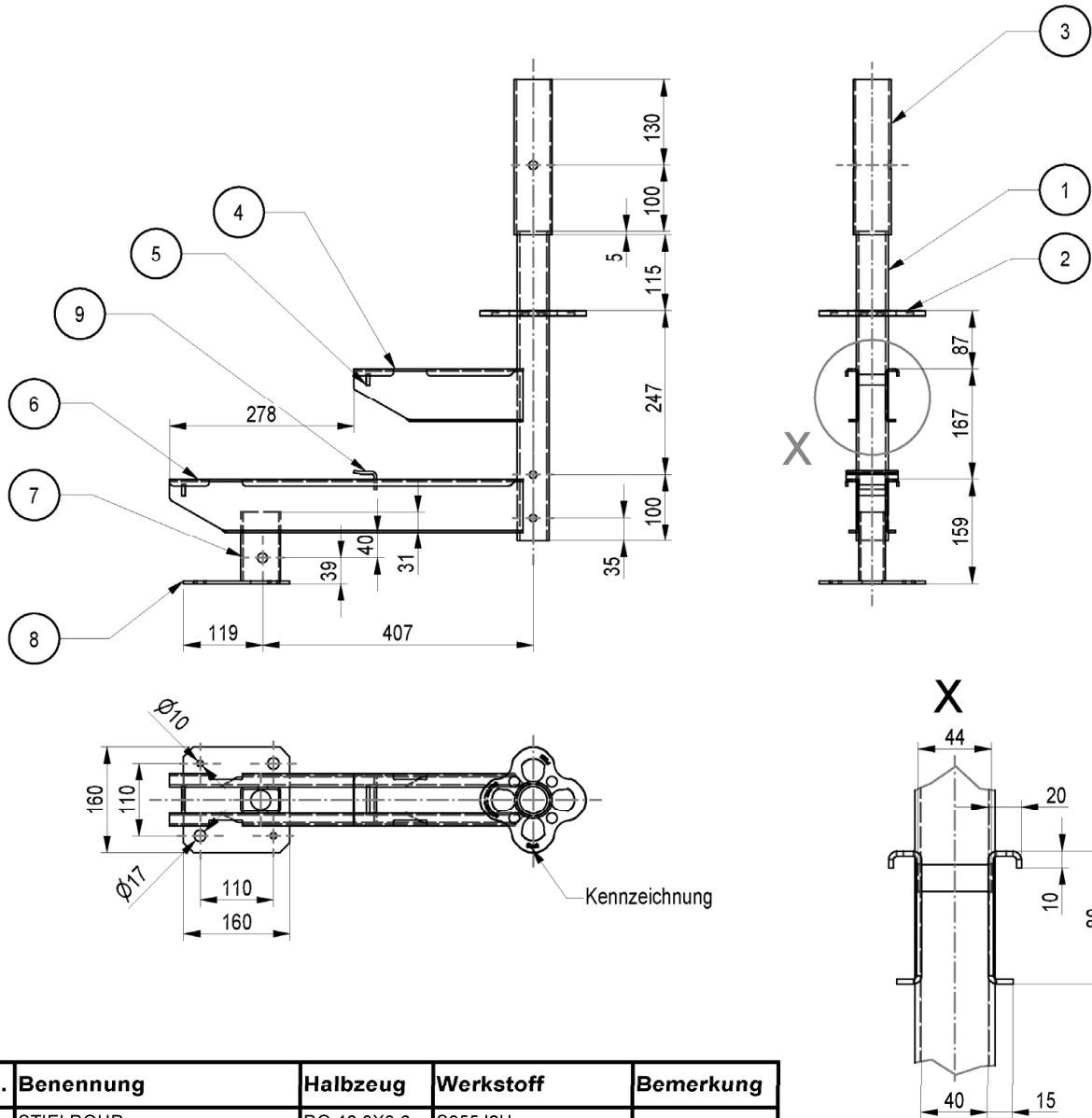

Pos.	Benennung	Halbzeug	Werkstoff	Bemerkung
1	STIELROHR	RO 48,3X3,6	S355J2H	
2	ROSETTE 160x130x8	BL 8	S355J2D altern. S355MC	A027.***A1106
3	AUFNAHME	RO 57,3X3,2	S235JRH	
4	STUFENPROFIL OBEN	BL 3	S355MC	
5	BELAGANSCHLAG	FL 16X5	S235JR	
6	STUFENPROFIL UNTEN	BL 3	S355MC	
7	PFOSTENANSCHLUSS	RR 60X40X3	S235JRH	
8	BODENPLATTE	BL 4	S235JR	
9	SICHERUNGSHAKEN	BL 4	S235JR	

Gewicht
[kg]
8,5

Modulsystem "PERI UP ROSETT"

TREPPENWANGE UZS 56/50

Anlage A,  
Seite 21

Eva Kaim

2020-06-04

Zeichnungsnummer:

A027.550A1553 0 1

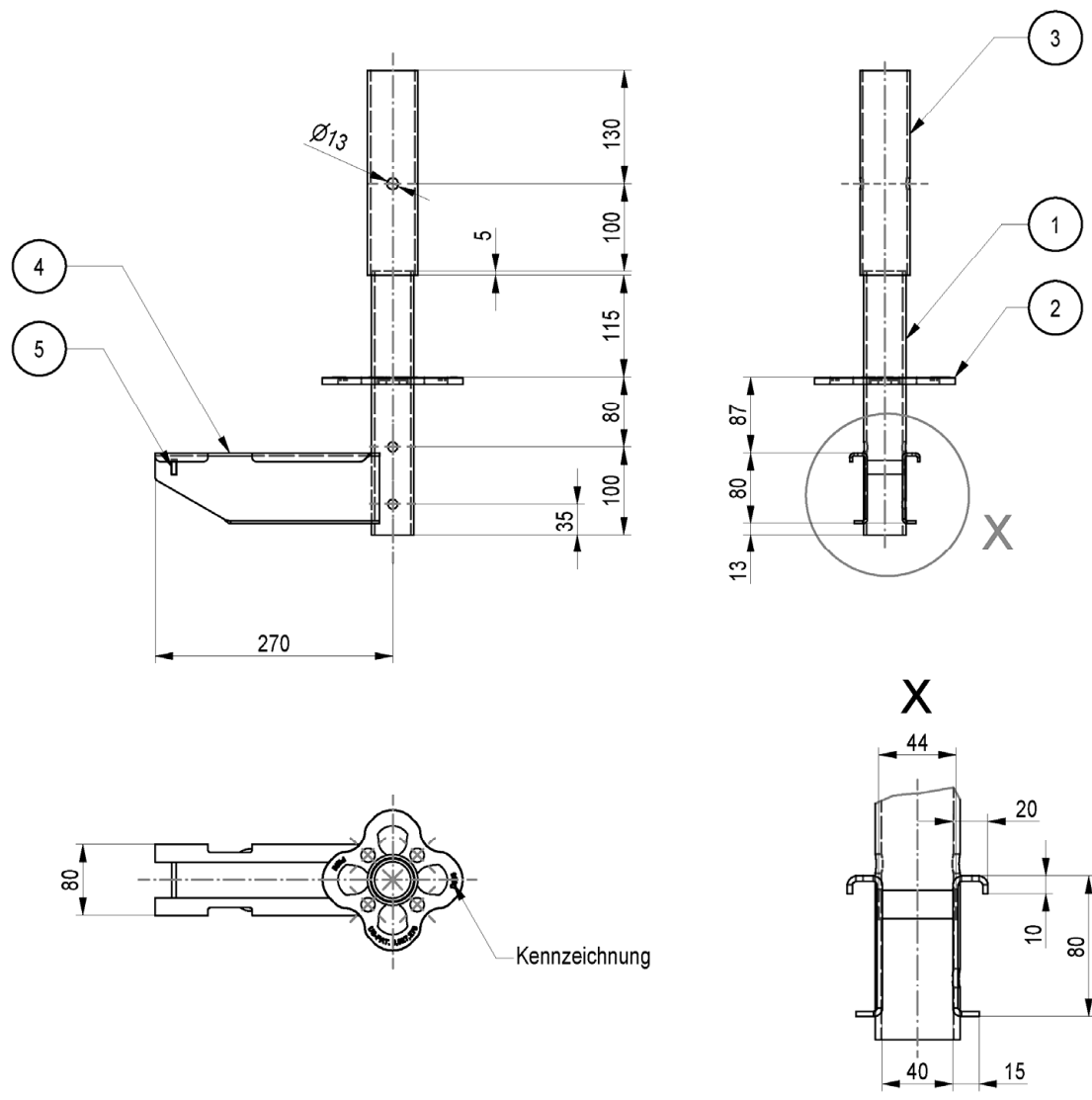

Pos.	Benennung	Halbzeug	Werkstoff	Bemerkung
1	STIELROHR	RO 48,3X3,6	S355J2H	
2	ROSETTE 160x130x8	BL 8	S355J2D altern. S355MC	A027.***A1106
3	AUFNAHME	RO 57,3X3,2	S235JRH	
4	STUFENPROFIL	BL 3	S355MC	
5	BELAGANSCHLAG	FL 16X5	S235JR	DIN EN 10058

Gewicht
[kg]
3,9

Modulsystem "PERI UP ROSETT"			Anlage A, Seite 22
TREPPENWANGE UZS 28/27			
Eva Kaim	2020-06-04	Zeichnungsnummer: A027.550A1554 0 1	

Elektronische Kopie der abZ des DIBt: Z-8.1-890



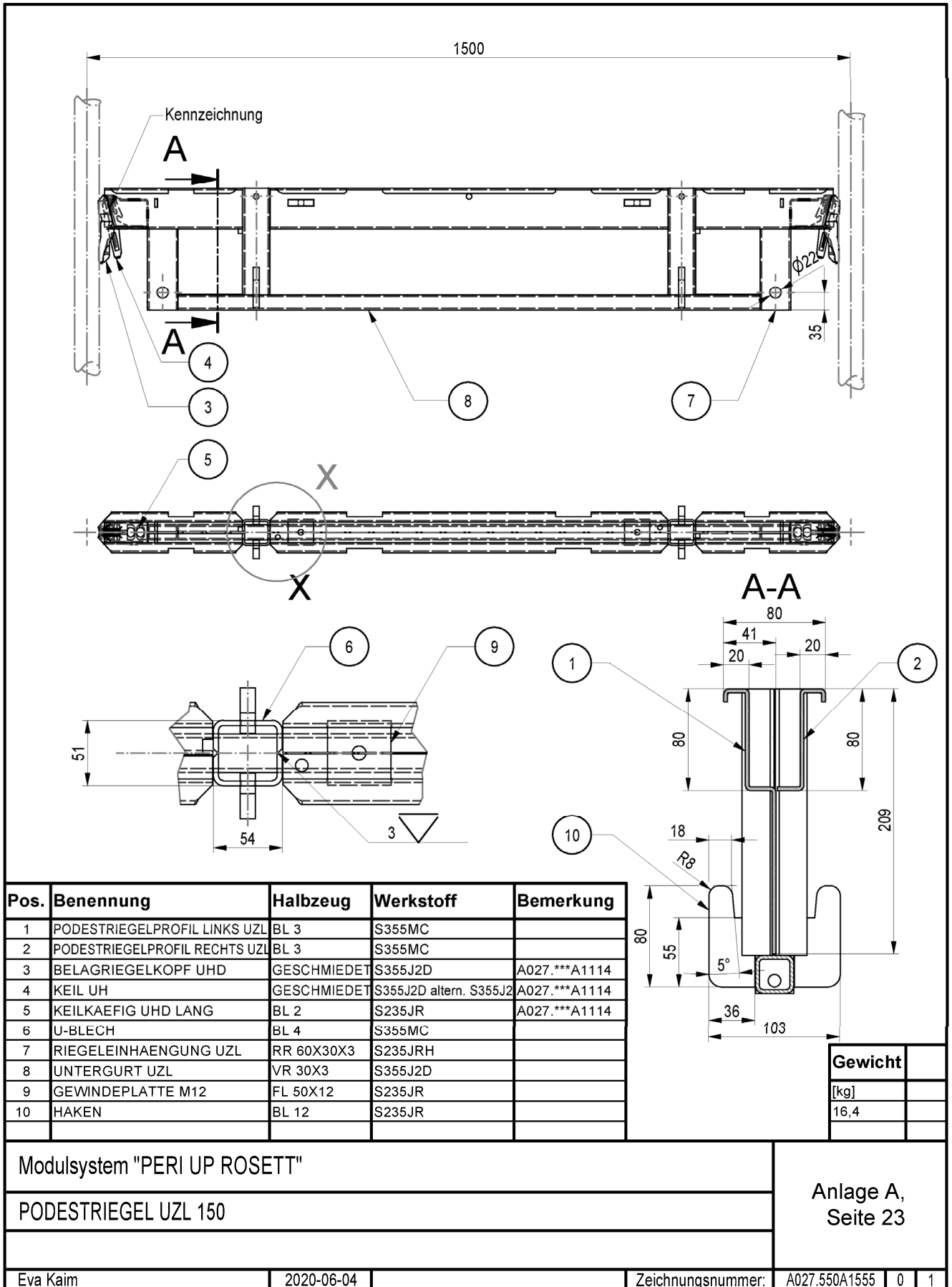

Elektronische Kopie der abZ des DIBt: Z-8.1-890

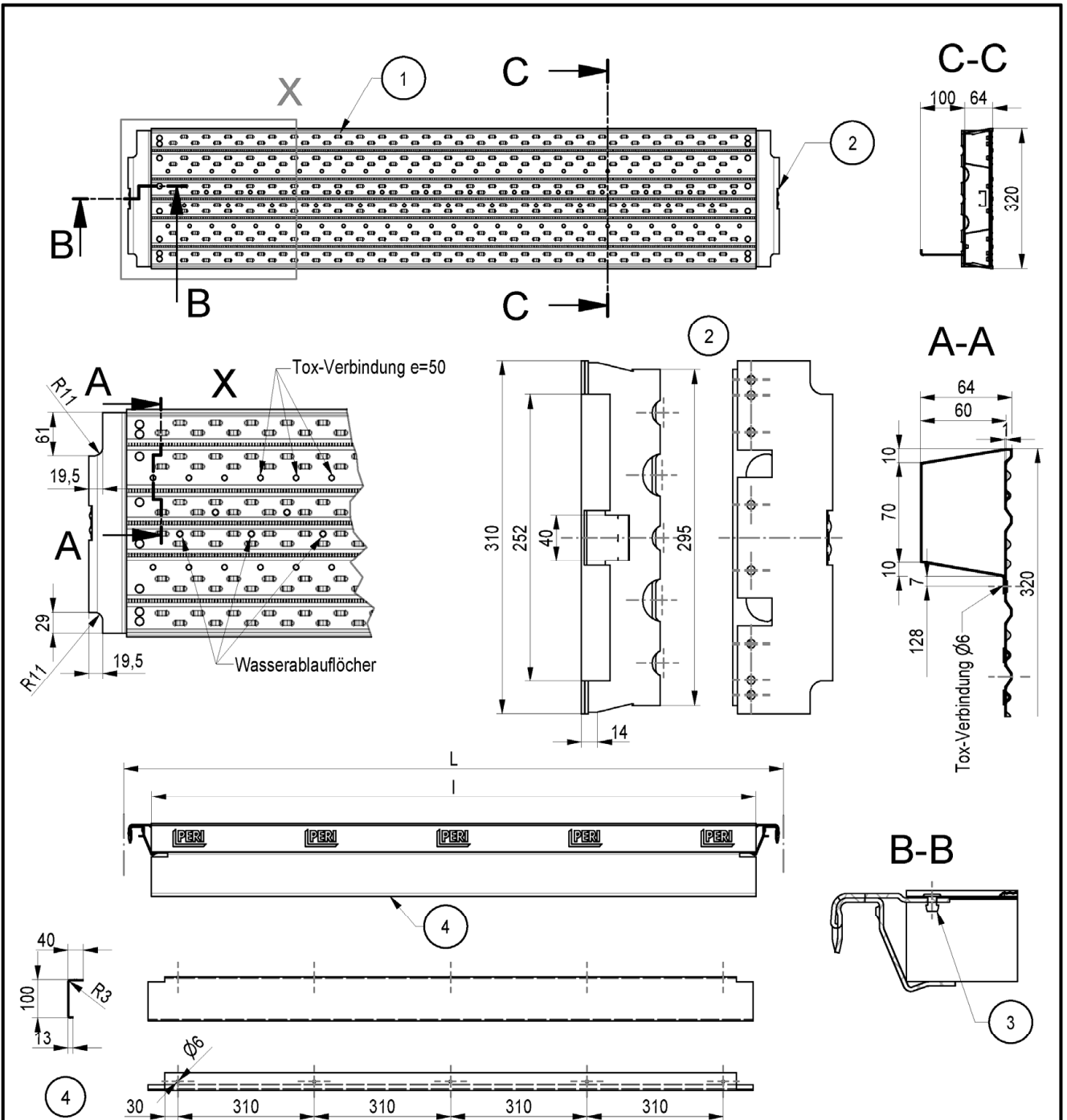

Pos.	Benennung	Halbzeug	Werkstoff	Bemerkung	Systemmaß	Länge	Gewicht	LC
1	STAHLBELAG	BL 1	S350GD		L [cm]	l [cm]	[kg]	
2	P86 EINHAENGEPROFIL STAHL-S	BL 3	S235JR		150	137,4	15,8	6
3	BLINDNIET	6,0X10	ST/ST-VZ	DIN EN ISO 15979	200	187,4	20,6	6
4	BLECH UDS PUBLIC	BL 3	DXDX51D+Z275-N-A		250	237,4	25,2	6

Modulsystem "PERI UP ROSETT"						Anlage A, Seite 24		
BELAGTAFEL-STAHL UDS 32X150-250 Public								
Eva Kaim								
2020-06-04		Zeichnungsnummer:		A027.550A1556		0	1	

Elektronische Kopie der abZ des DIBt: Z-8.1-890

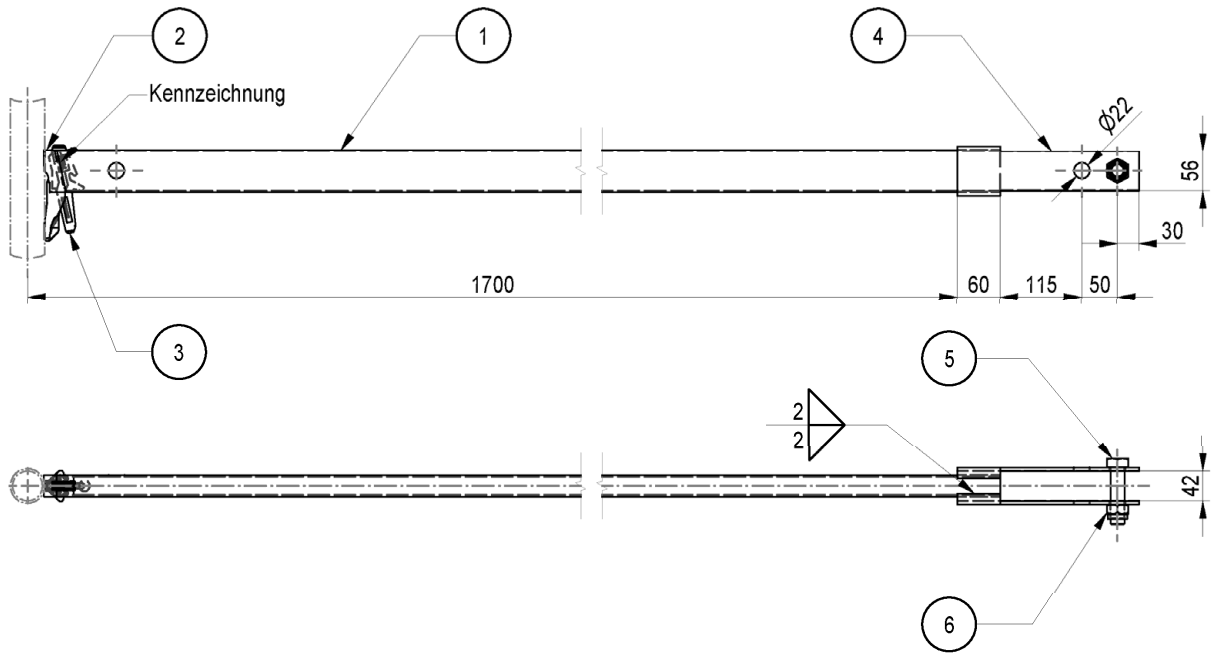

Pos.	Benennung	Halbzeug	Werkstoff	Bemerkung
1	RIEGELPROFIL UH PLUS	RR 60X30X2	S355J0H	A027.***A1112
2	RIEGELKOPF UH PLUS		S355J2D	A027.***A1112
3	KEIL UH PLUS		S355J2D altern. S355J2	A027.***A1112
4	LASCHE	BL 5	S355MCD	
5	SKT-SCHRAUBE	M20X80	8.8	DIN EN ISO 4014
6	SKT-MUTTER	M20	8	DIN EN ISO 7042

Gewicht
[kg]
6,7

Modulsystem "PERI UP ROSETT"

H-RIEGEL MIT LASCHE UHP 200

Anlage A,  
Seite 25

Christian Leder

2020-07-23

Zeichnungsnummer:

A027.550A1557

0 1

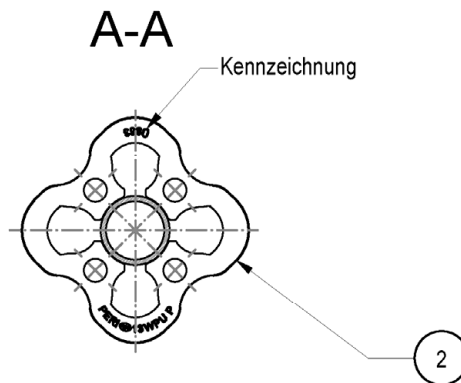
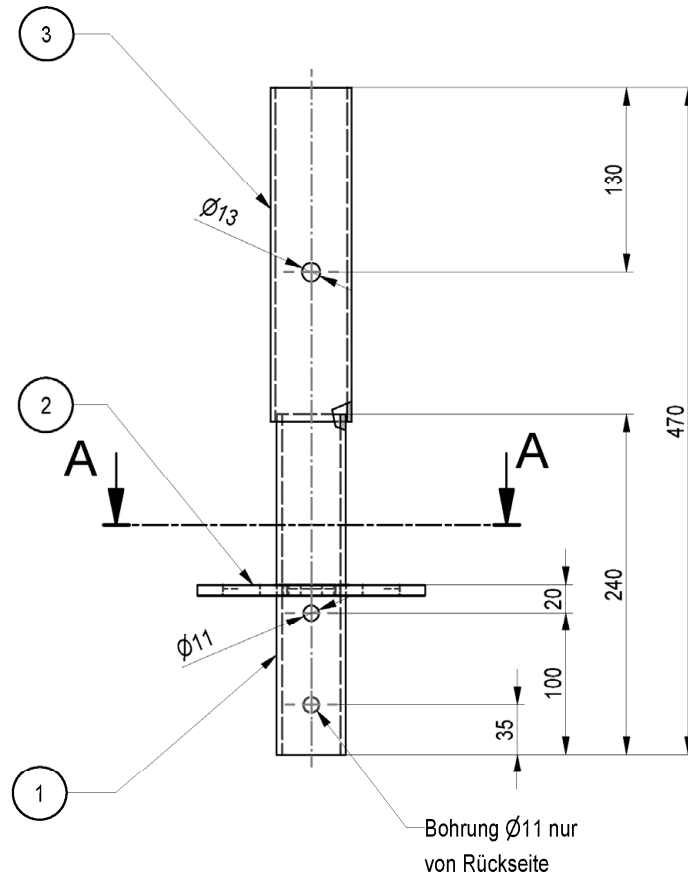

Bauteil mit im DIBt hinterlegten Unterlagen

Pos.	Benennung	Halbzeug	Werkstoff	Bemerkung
1	STIELROHR	RO 48,3X3,6	S355J2H	
2	ROSETTE 160x130x8	BL 8	S355J2D altern. S355MC	A027.***A1106
3	AUFNAHME	RO 57X3,2	S235JRH	

Gewicht
[kg]
2,47

Modulsystem "PERI UP ROSETT"

BASISSTIEL UVB 24

Anlage A,  
Seite 26

Eva Kaim	2020-07-07	Bauteil nach Z-8.22-863	Zeichnungsnummer:	A027.500A1201	0	1
----------	------------	-------------------------	-------------------	---------------	---	---

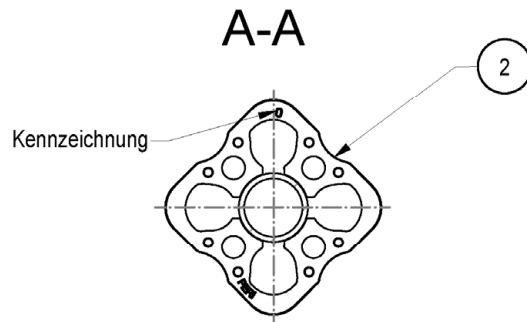
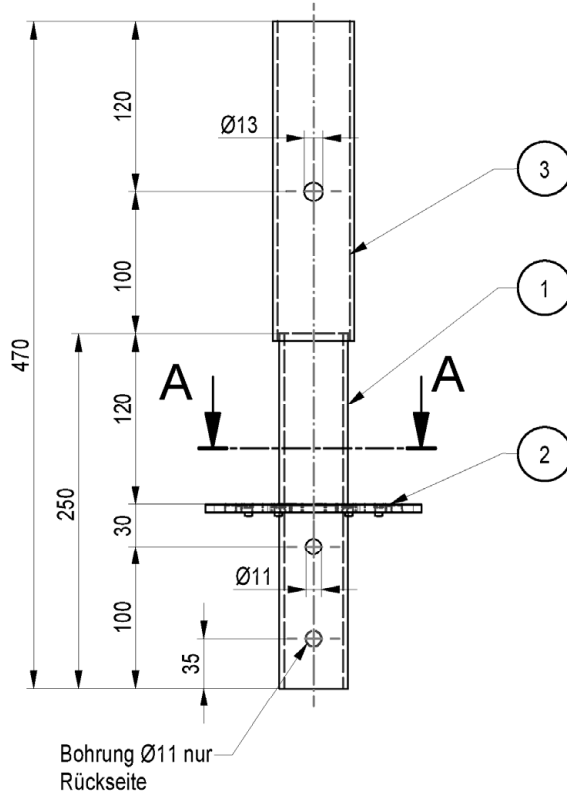

Bauteil mit im DIBt hinterlegten Unterlagen

Pos.	Benennung	Halbzeug	Werkstoff	Bemerkung
1	STIELROHR UVB 250	RO 48,3X3,6	S355J2H	
2	ROSETTE-2 152x120x6	BL 6	S460MC	A027.***A1109
3	AUFNAHME UVB 230	RO 57X3,2	S235JRH	

Gewicht
[kg]
2,3

Modulsystem "PERI UP ROSETT"				Anlage A, Seite 27	
BASISSTIEL UVB 25					
Eva Kaim	2020-07-07	Bauteil nach Z-8.22-863	Zeichnungsnummer:	A027.500A1211	0 1

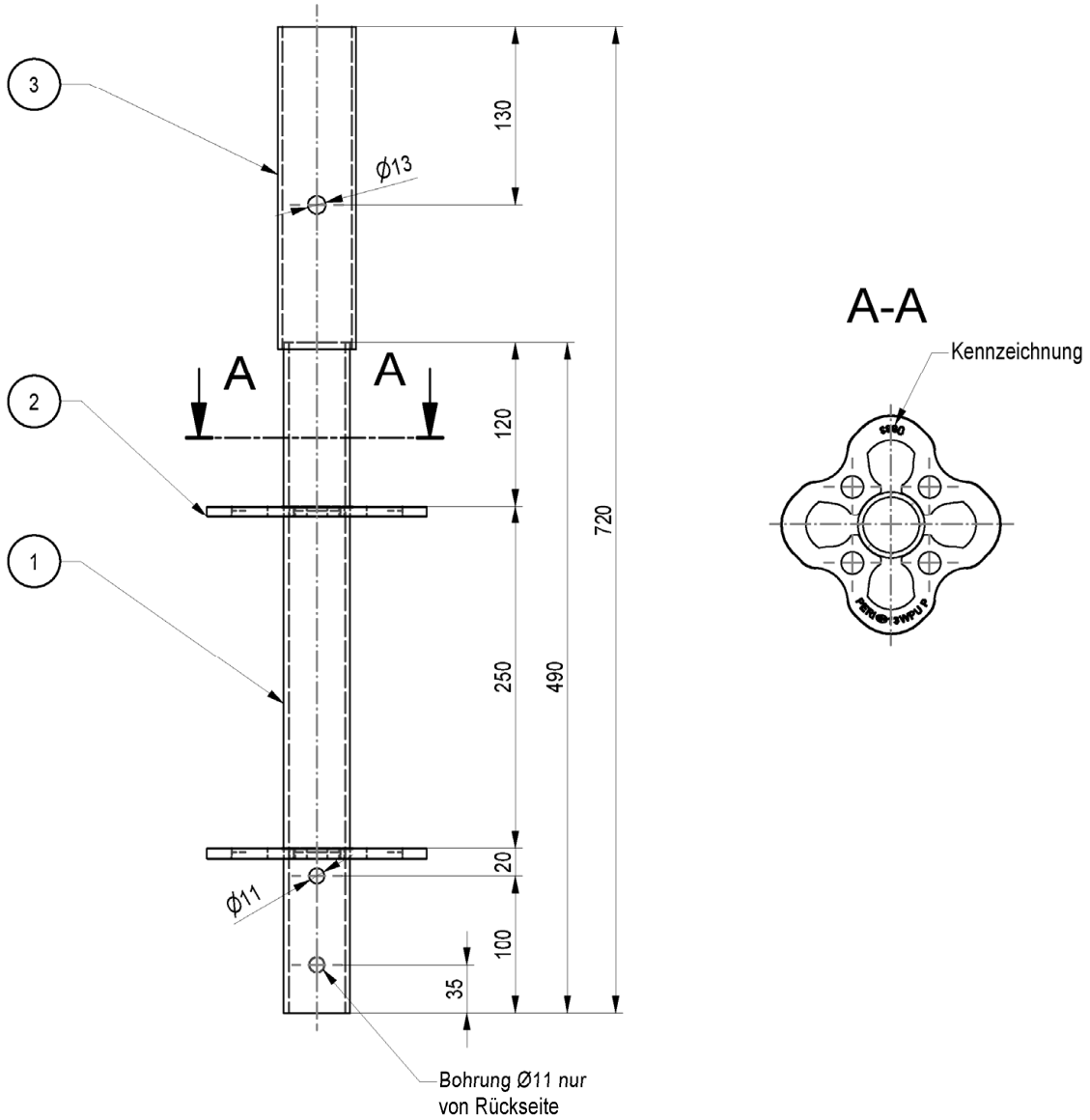

Bauteil mit im DIBt hinterlegten Unterlagen

Pos.	Benennung	Halbzeug	Werkstoff	Bemerkung
1	STIELROHR	RO 48,3X3,6	S355J2H	
2	ROSETTE 160x130x8	BL 8	S355J2D altern. S355MC	A027.***A1106
3	AUFNAHME	RO 57 X3,2	S235JRH	

Gewicht
[kg]
3,98

Modulsystem "PERI UP ROSETT"				Anlage A, Seite 28	
BASISSTIEL UVB 49					
Eva Kaim	2020-07-07	Bauteil nach Z-8.22-863	Zeichnungsnummer:	A027.500A1206	0 1

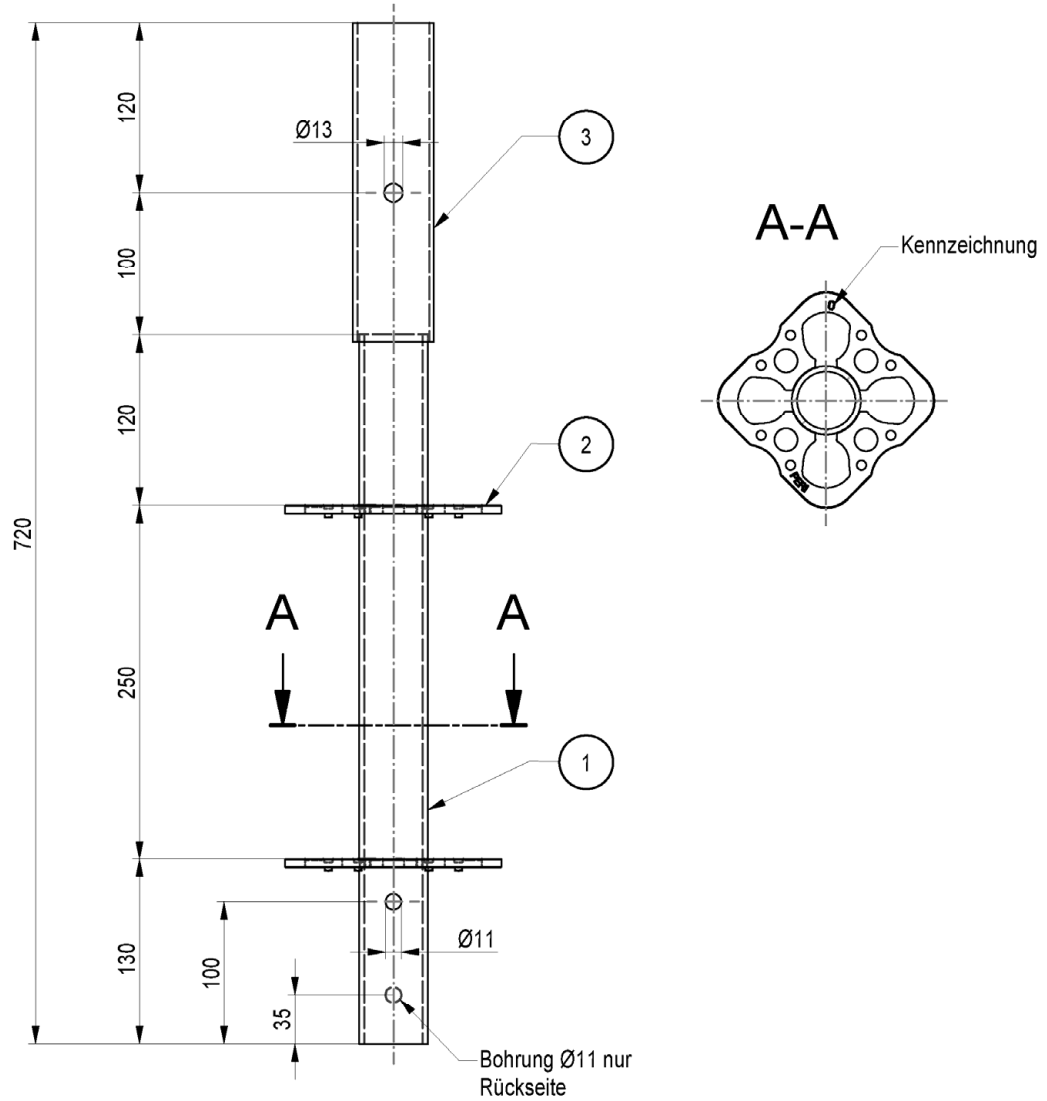

Bauteil mit im DIBt hinterlegten Unterlagen

Pos.	Benennung	Halbzeug	Werkstoff	Bemerkung
1	STIELROHR UVB 500	RO 48,3X3,6	S355J2H	
2	ROSETTE-2 152x120x6	BL 6	S460MC	A027.***A1109
3	AUFNAHME UVB 230	RO 57 X3,2	S235JRH	

Gewicht
[kg]
3,98

Modulsystem "PERI UP ROSETT"				Anlage A, Seite 29	
BASISSTIEL UVB 50					
Eva Kaim	2020-07-07	Bauteil nach Z-8.22-863	Zeichnungsnummer:	A027.500A1216	0 1

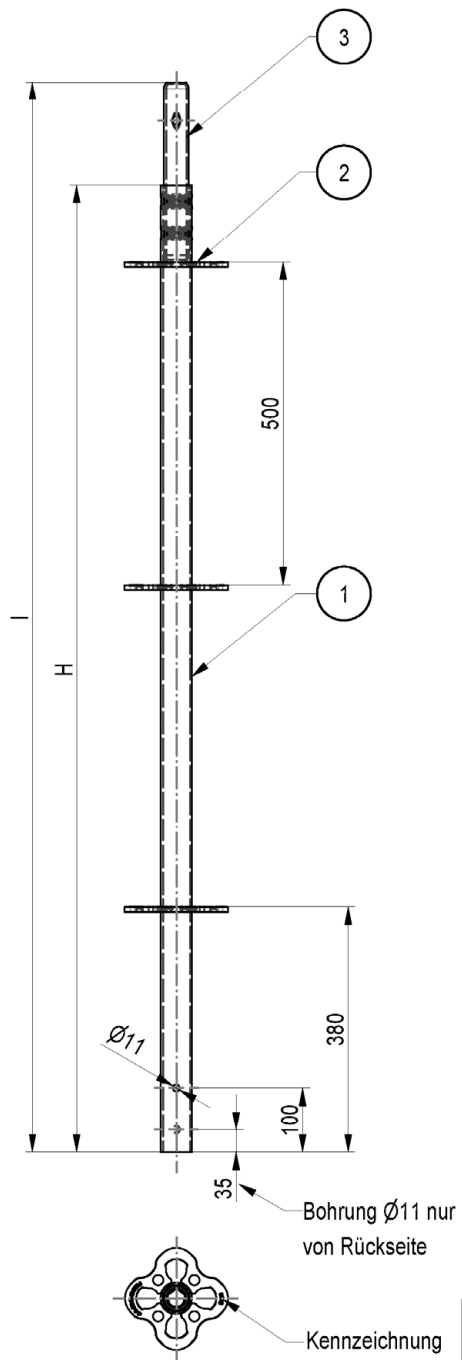

Bauteil mit im DIBt hinterlegten Unterlagen

Systemmaß	Länge	Gewicht	
H [cm]	l [cm]	[kg]	
50	66	3,1	
100	116	5,4	
150	166	7,7	
200	216	10,0	
300	316	14,7	
400	416	19,2	

Pos.	Benennung	Halbzeug	Werkstoff	Bem.
1	STIELROHR	RO 48,3X3,2	S235JRH	min R <sub>eH</sub> 320N/mm <sup>2</sup>
2	ROSETTE 160x130x8	BL 8	S355J2D altern. S355MC	A027.***A1106
3	ROHRZAPFEN 28	RO 38X3,2	S235JRH	min R <sub>eH</sub> 320N/mm <sup>2</sup>

Modulsystem "PERI UP ROSETT"				Anlage A, Seite 30	
VERTIKALSTIEL UVR					
Eva Kaim	2020-07-07	Bauteil nach Z-8.22-863	Zeichnungsnummer:	A027.500A1202	0 1

Elektronische Kopie der abZ des DIBt: Z-8.1-890



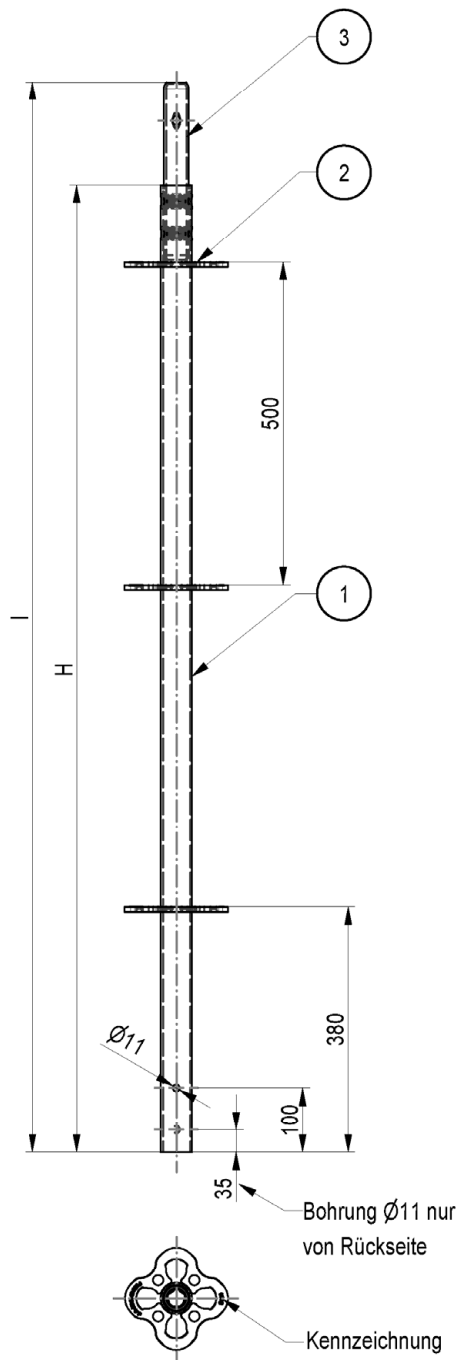

Bauteil mit im DIBt hinterlegten Unterlagen

Pos.	Benennung	Halbzeug	Werkstoff	Bem.
1	STIELROHR LVR	RO 48,3X3,2	S460MH	
2	ROSETTE 160x130x8	BL 8	S355J2D altern. S355MC	A027.***A1106
3	ROHRZAPFEN 28	RO 38X3,2	S235JRH	min R <sub>elH</sub> 320N/mm <sup>2</sup>

Systemmaß	Länge	Gewicht	
H [cm]	l [cm]	[kg]	
50	66	3,1	
100	116	5,4	
150	166	7,7	
200	216	10,0	

Modulsystem "PERI UP ROSETT"				Anlage A, Seite 31	
VERTIKALSTIEL LVR					
Eva Kaim	2020-07-07	Bauteil nach Z-8.22-863	Zeichnungsnummer:	A027.500A1207	0 1

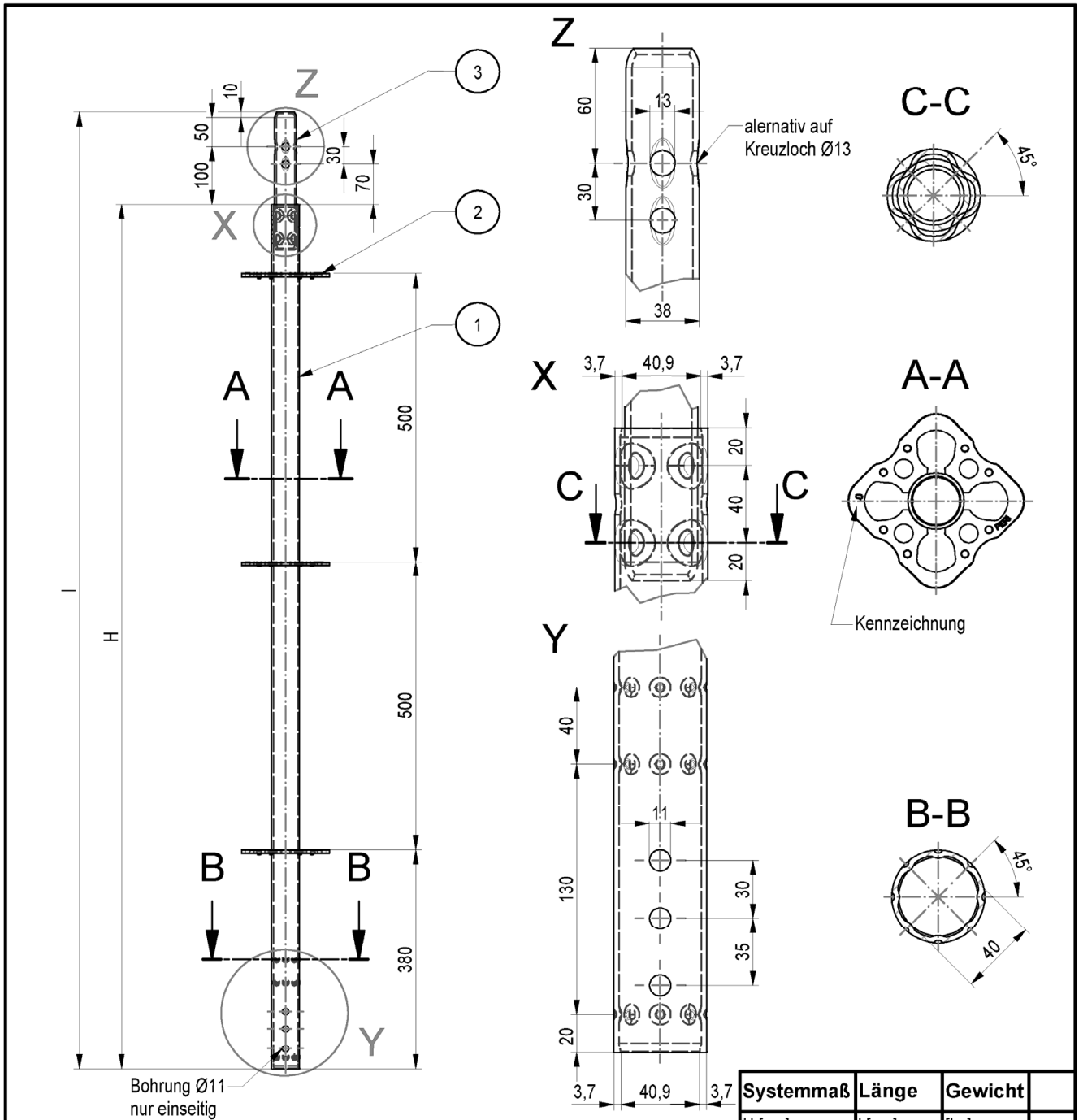

Bauteil mit im DIBt hinterlegten Unterlagen

Pos.	Benennung	Halbzeug	Werkstoff	Bem.
1	STIELROHR UVR-2	RO 48,3X2,7	S235JRH	min $R_{eH}$ 320N/mm <sup>2</sup>
2	ROSETTE-2 152x120x6	BL 6	S460MC	A027.***A1109
3	ROHRZAPFEN 24-2	RO 38X3,2	S235JRH	min $R_{eH}$ 320N/mm <sup>2</sup>

Systemmaß	Länge	Gewicht
H [cm]	l [cm]	[kg]
50	66	2,5
100	116	4,3
150	166	6,2
200	216	8,0
300	316	11,7
400	416	15,6

Modulsystem "PERI UP ROSETT"

VERTIKALSTIEL UVR-2

Anlage A,  
Seite 32

Eva Kaim

2020-07-07

Bauteil nach Z-8.22-863

Zeichnungsnummer:

A027.500A1212 0 1

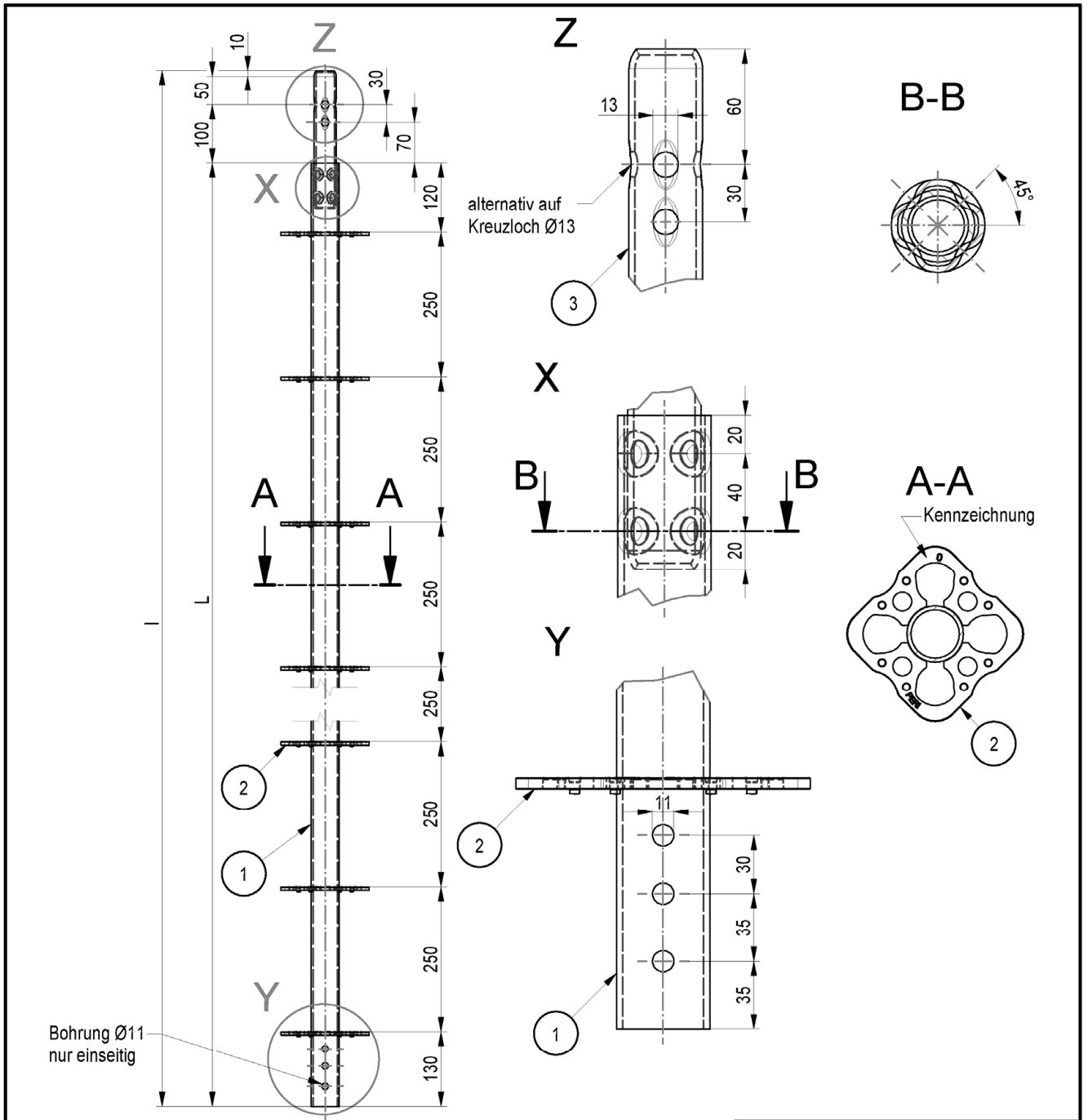

Bauteil mit im DIBt hinterlegten Unterlagen

Pos.	Benennung	Halbzeug	Werkstoff	Bem.
1	STIELROHR UVR-2S	RO 48,3X3,2	S235JRH	min R <sub>eff</sub> 320N/mm <sup>2</sup>
2	ROSETTE-2 152x120x6	BL 6	S460MC	A027.***A1109
3	ROHRZAPFEN 24-2	RO 38X3,2	S235JRH	min R <sub>eff</sub> 320N/mm <sup>2</sup>

Systemmaß	Länge	Gewicht
L [cm]	l [cm]	[kg]
225	241	11,55
175	191	9,13
125	141	6,70
75	91	4,27

Modulsystem "PERI UP ROSETT"

VERTIKALSTIEL UVR-2S

Anlage A,  
Seite 33

Eva Kaim

2020-07-07

Bauteil nach Z-8.22-863

Zeichnungsnummer:

A027.500A1214

0

1

(Produktion bis Ende 2020)

Produktion ab 2020

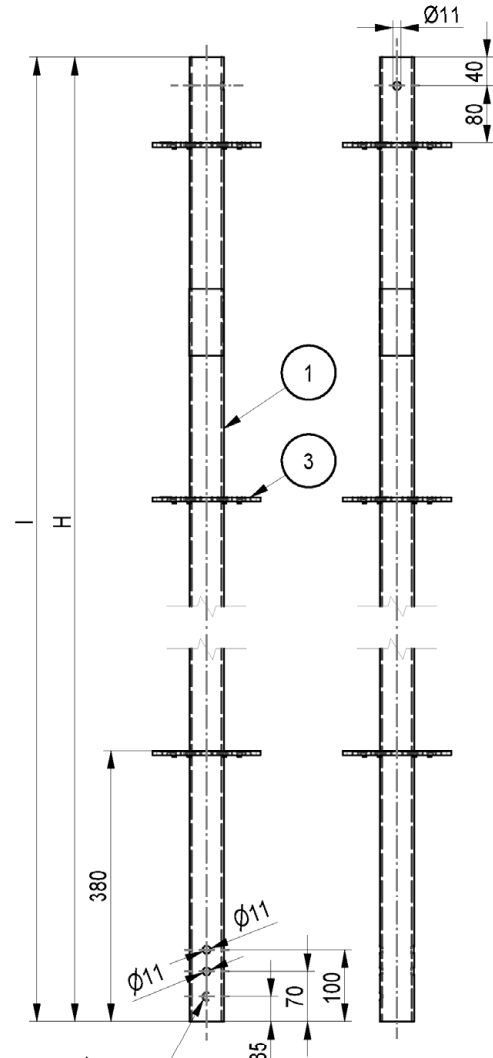
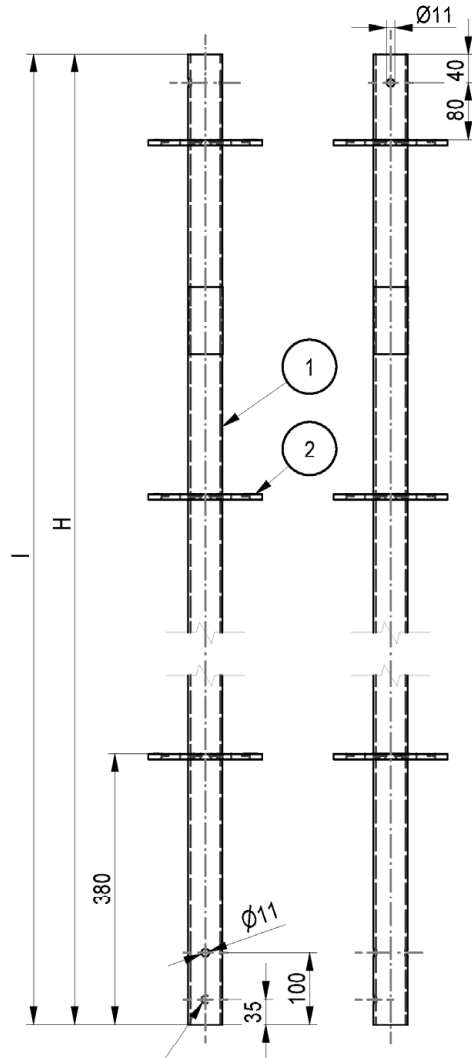

Bohrung Ø11 nur von Rückseite

Bohrung Ø11 nur von Rückseite

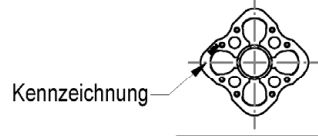
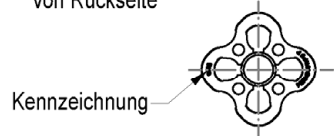

Bauteil mit im DIBt hinterlegten Unterlagen

Systemmaß	Länge	Gewicht
H [cm]	l [cm]	[kg]
50	50	(2,3) 2,1
100	100	(4,6) 4,2
150	150	(6,9) 6,2
200	200	(9,2) 8,4
250	250	(11,5) 10,5

Pos.	Benennung	Halbzeug	Werkstoff	Bemerkung
1	STIELROHR UVH	RO 48,3X3,2	S235JRH	min R <sub>elH</sub> 320N/mm <sup>2</sup>
2	ROSETTE 160x130x8	BL 8	S355J2D altern. S355MC	A027.***A1106
3	ROSETTE-2 152x120x6	BL 6	S460MC	A027.***A1109

Modulsystem "PERI UP ROSETT"				Anlage A, Seite 34
KOPFSTIEL UVH				
Eva Kaim	2020-07-07	Bauteil nach Z-8.22-863	Zeichnungsnummer:	A027.500A1213 0 1

Elektronische Kopie der abZ des DIBt: Z-8.1-890

(Produktion bis Ende 2020)

Produktion ab 2020

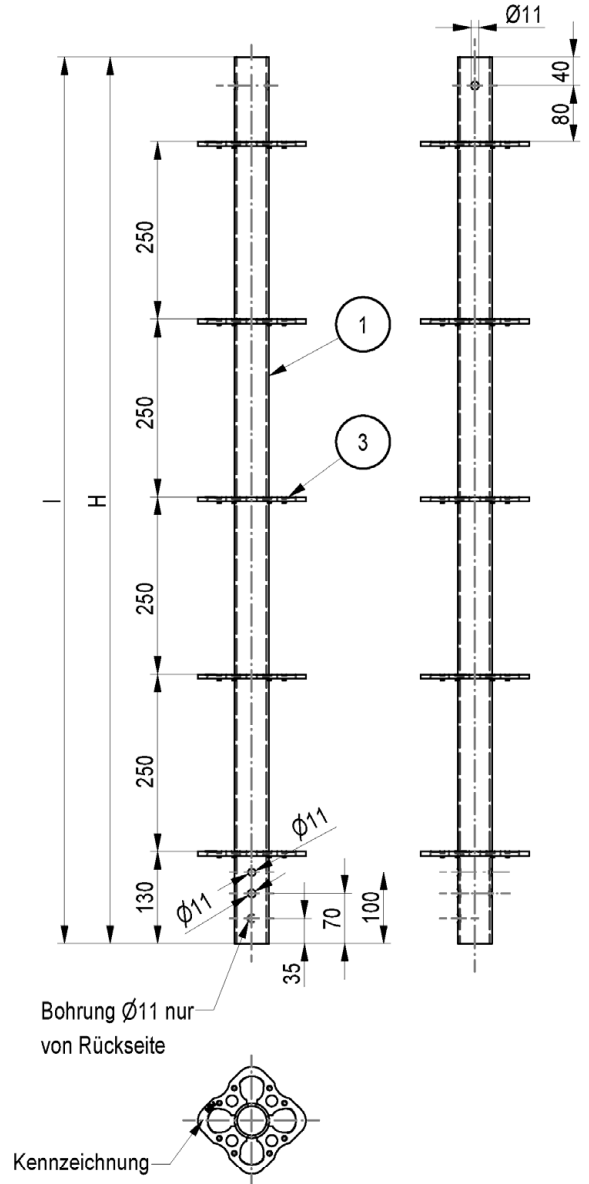
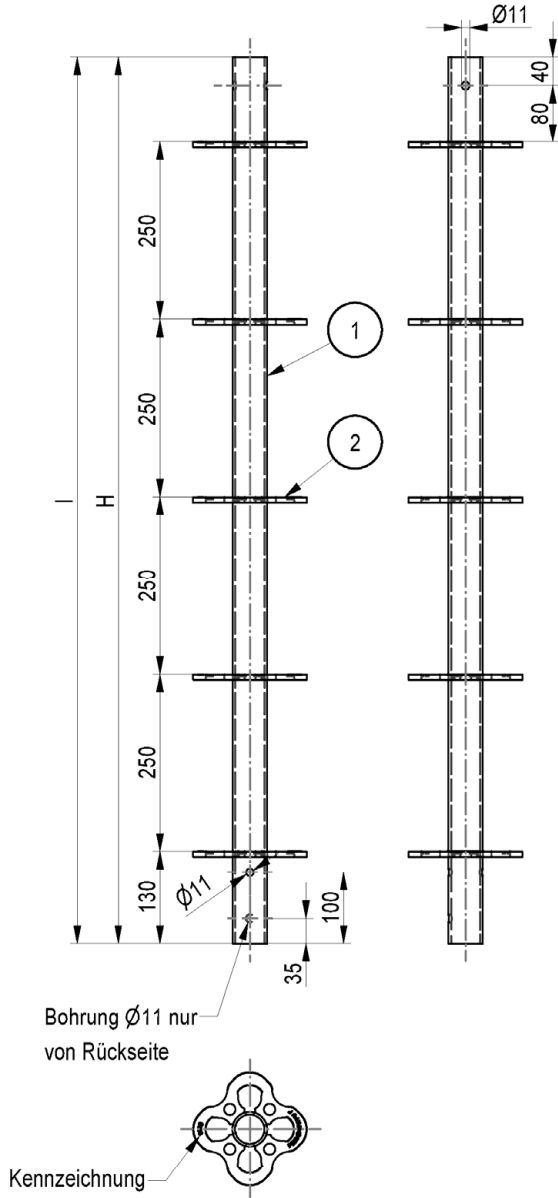

Bauteil mit im DIBt hinterlegten Unterlagen

Pos.	Benennung	Halbzeug	Werkstoff	Bemerkung	Systemmaß	Länge	Gewicht
1	STIELROHR UVH	RO 48,3X3,2	S235JRH	min R <sub>elt</sub> 320N/mm <sup>2</sup>	H [cm]	l [cm]	[kg]
2	ROSETTE 160x130x8	BL 8	S355J2D altern. S355MC	A027.***A1106	125	125	(7,6) 6,1
3	ROSETTE-2 152x120x6	BL 6	S460MC	A027.***A1109			

Modulsystem "PERI UP ROSETT"

KOPFSTIEL UVH 125

Anlage A,  
Seite 35

Eva Kaim	2020-07-07	Bauteil nach Z-8.22-863	Zeichnungsnummer:	A027.500A1215	0	1
----------	------------	-------------------------	-------------------	---------------	---	---

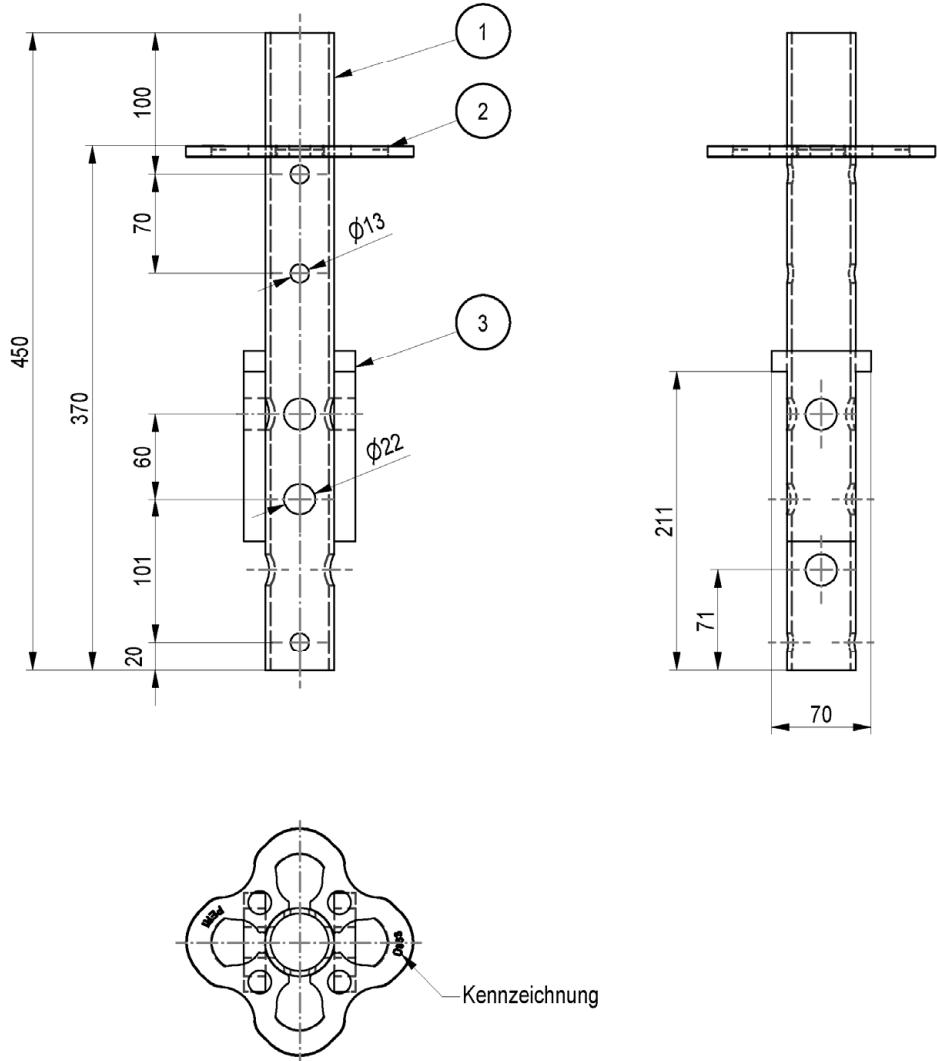

Elektronische Kopie der abZ des DIBt: Z-8.1-890

Pos.	Benennung	Halbzeug	Werkstoff	Bemerkung
1	STIELROHR VARIOKIT	RO 48,3X3,6	S355J2H	
2	ROSETTE 160x130x8	BL 8	S355J2D altern. S355MC	A027.***A1106
3	HALTEBLECH	BL 15	S355MC	

Gewicht
[kg]
3,7

Modulsystem "PERI UP ROSETT"			
BASISSTIEL VARIOKIT UVA			
Christian Leder	2020-08-03	Bauteil nach Z-8.22-863	Zeichnungsnummer: A027.500A1217

Anlage A, Seite 36		

(Produktion bis Ende 2020)

Produktion ab 2020

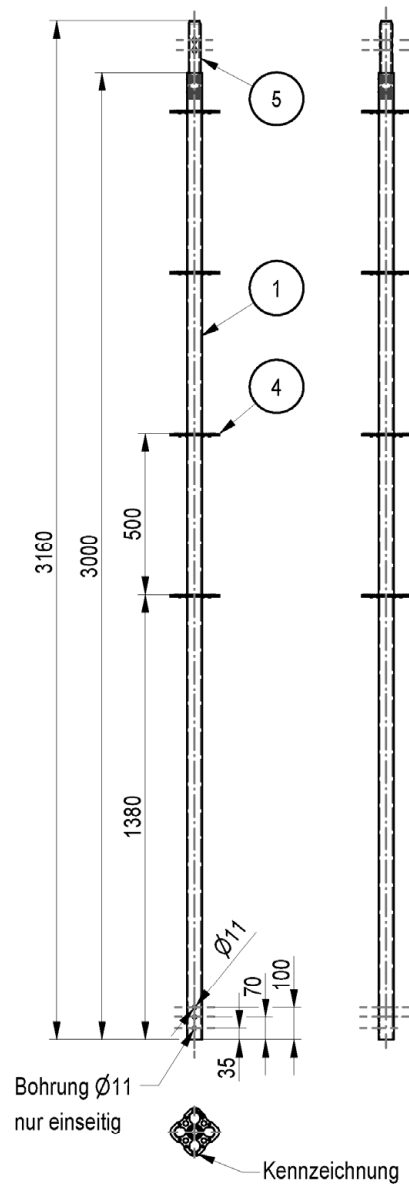
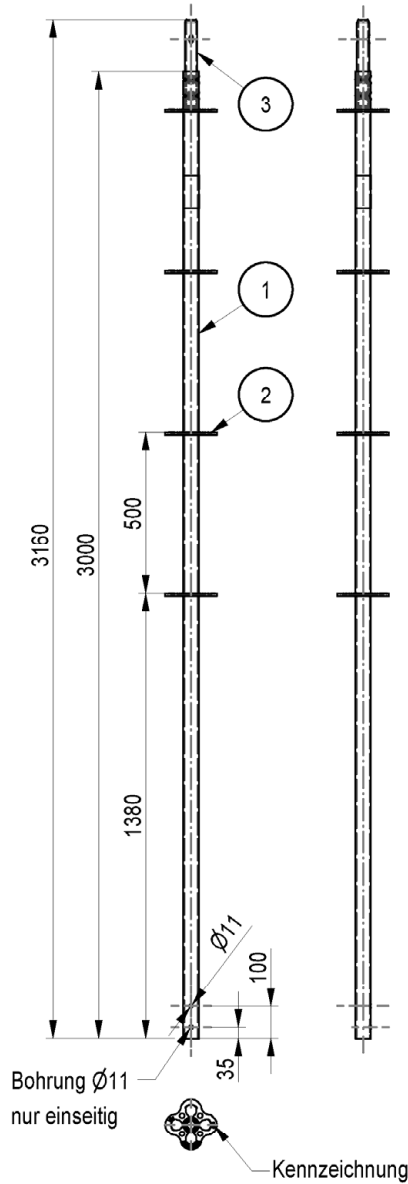

Elektronische Kopie der abZ des DIBt: Z-8.1-890

Pos.	Benennung	Halbzeug	Werkstoff	Bemerkung
1	STIELROHR	RO 48,3X3,2	S235JRH	min R <sub>el</sub> 320N/mm <sup>2</sup>
2	ROSETTE 160x130x8	BL 8	S355J2D altern. S355MC	A027.***A1106
3	ROHRZAPFEN 28	RO 38X3,2	S235JRH	min R <sub>el</sub> 320N/mm <sup>2</sup>
4	ROSETTE-2 152x120x6	BL 6	S460MC	A027.***A1109
5	ROHRZAPFEN 24-2	RO 38X3,2	S235JRH	min R <sub>el</sub> 320N/mm <sup>2</sup>

Gewicht
[kg]
(13,6) 12,6

Modulsystem "PERI UP ROSETT"

VERTIKALSTIEL UVR 300 PUPLIC

Anlage A,  
Seite 37

Christian Leder	2020-07-28	Bauteil nach Z-8.22-863	Zeichnungsnummer:	A027.500A1558	0	1
-----------------	------------	-------------------------	-------------------	---------------	---	---

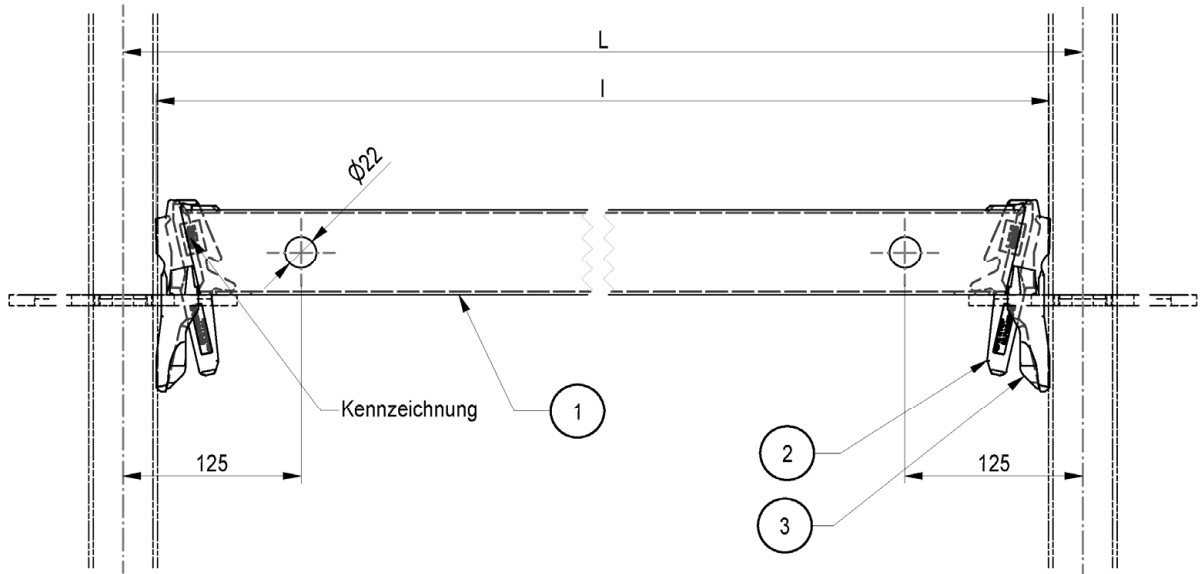

Systemmaß	Länge	Gewicht	
L [cm]	l [cm]	[kg]	
25	20,2	1,4	
50	45,2	2,0	
72	67,2	2,6	
75	70,2	2,7	
100	95,2	3,4	
104	99,2	3,5	
125	120,2	4	
150	145,2	4,7	
200	195,2	6,0	
250	245,2	7,4	
300	295,2	8,7	
400	395,2	11,3	

Bauteil mit im DIBt hinterlegten Unterlagen

Pos.	Benennung	Halbzeug	Werkstoff	Bemerkung
1	RIEGELPROFIL UH	RR 60X30X2	S235JRH	
2	KEIL UH		S355J2D altern. S355J2	A027.***A1111
3	RIEGELKOPF UH		S355J2D	A027.***A1111

Modulsystem "PERI UP ROSETT"

HORIZONTALRIEGEL UH

Nur zur Verwendung

Anlage A,  
Seite 38

Eva Kaim | 2020-07-07 | Bauteil nach Z-8.22-863 | Zeichnungsnummer: A027.500A1301 | 0 | 1



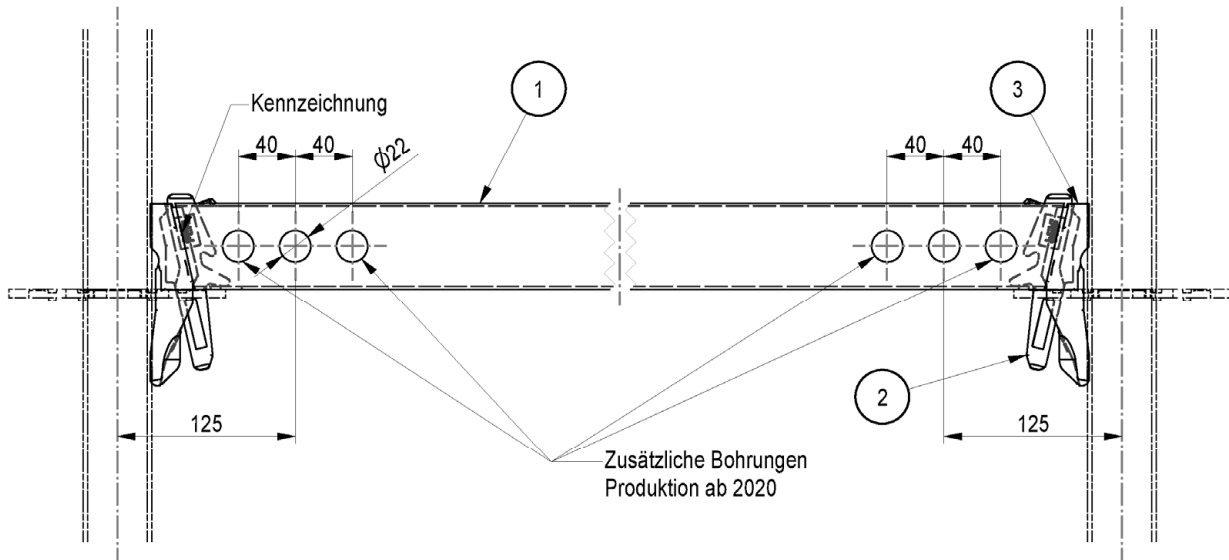

Systemmaß	Länge	Gewicht	
L [cm]	l [cm]	[kg]	
37,5	32,7	1,8	
50	45,2	2,1	
67	62,2	2,6	
72	67,2	2,7	
75	70,2	2,8	
104	99,2	3,5	
150	145,2	4,7	
175	170,2	5,4	
200	195,2	6,1	
225	220,2	6,7	
250	245,2	7,4	
275	270,2	8,0	
300	295,2	8,7	
400	395,2	11,3	

Bauteil mit im DIBt hinterlegten Unterlagen

Pos.	Benennung	Halbzeug	Werkstoff	Bemerkung
1	RIEGELPROFIL UH PLUS	RR 60X30X2	S355J0H	A027.***A1112
2	KEIL UH PLUS		S355J2D altern. S355J2	A027.***A1112
3	RIEGELKOPF UH PLUS		S355J2D	A027.***A1112

Modulsystem "PERI UP ROSETT"

HORIZONTALRIEGEL UH PLUS

Anlage A,  
Seite 39

Eva Kaim	2020-07-07	Bauteil nach Z-8.22-863	Zeichnungsnummer:	A027.500A1302	0	1
----------	------------	-------------------------	-------------------	---------------	---	---

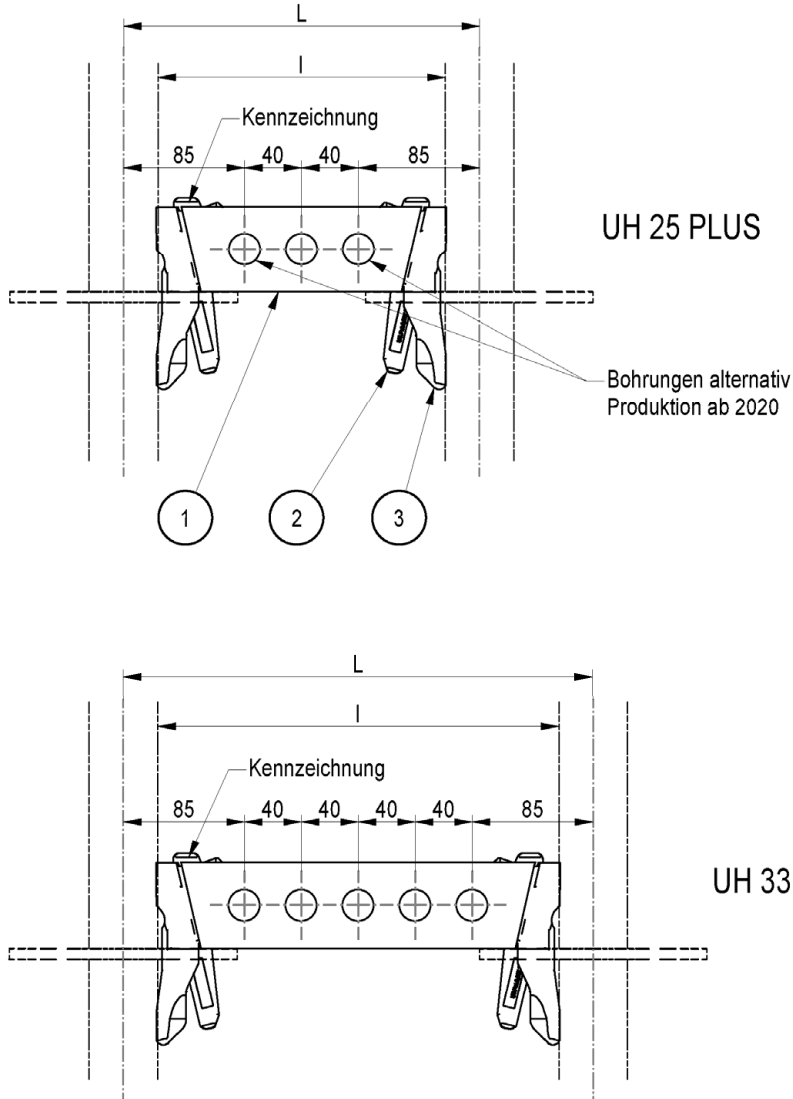

Bauteil mit im DIBt hinterlegten Unterlagen

Pos.	Benennung	Halbzeug	Werkstoff	Bemerkung	Systemmaß	Länge	Gewicht
1	RIEGELPROFIL UH PLUS	RR 60X30X2	S355J0H	A027.***A1112	L [cm]	l [cm]	[kg]
2	KEIL UH PLUS		S355J2D altern. S355J2	A027.***A1112	25	20,2	1,4
3	RIEGELKOPF UH PLUS		S355J2D	A027.***A1112	33	28,2	1,6
Modulsystem "PERI UP ROSETT"						Anlage A, Seite 40	
HORIZONTALRIEGEL UH 25 PLUS / UH 33 PLUS							
Eva Kaim		2020-07-07	Bauteil nach Z-8.22-863		Zeichnungsnummer:	A027.500A1311	0 1

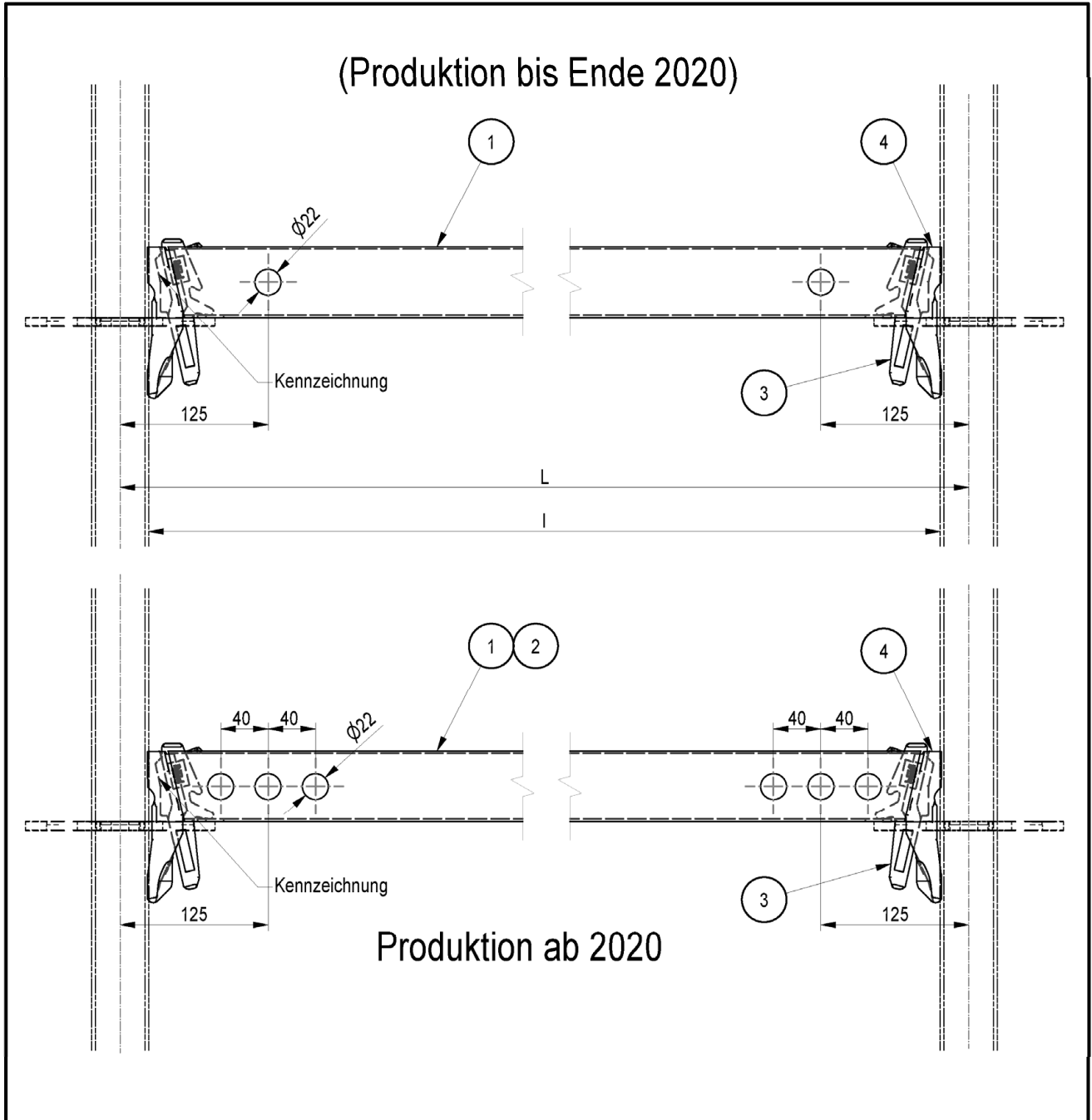

Pos.	Benennung	Halbzeug	Werkstoff	Bemerkung	Systemmaß	Länge	Gewicht
1	RIEGELPROFIL UH PLUS	RR 60X30X3	S355J0H	A027.***A1113	L [cm]	l [cm]	[kg]
2	RIEGELPROFIL UHE	RR 60X30X2,4	S460MH	A027.***A1125	100	95,2	(4,5) 3,7
3	KEIL UH PLUS		S355J2D altern. S355J2	A027.***A1112	125	120,2	(5,5) 4,5
4	RIEGELKOPF UH PLUS		S355J2D	A027.***A1112			
Modulsystem "PERI UP ROSETT"						Anlage A, Seite 41	
HORIZONTALRIEGEL UH 100 PLUS / UH 125 PLUS							
Eva Kaim		2020-07-07	Bauteil nach Z-8.22-863	Zeichnungsnummer:	A027.500A1312	0	1

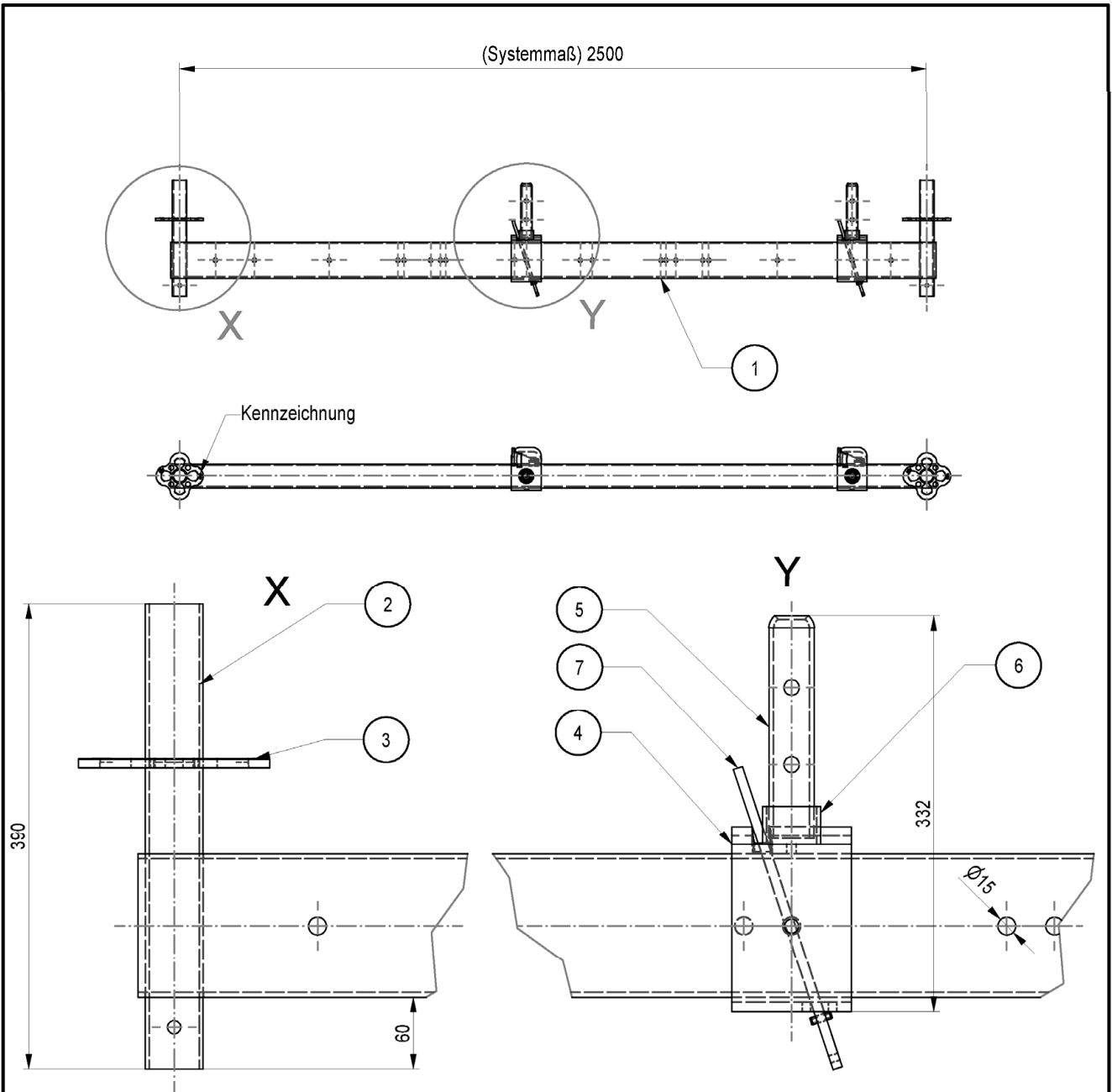

Pos.	Benennung	Halbzeug	Werkstoff	Bemerkung
1	BALKEN UVA 250	RR 120X80X4	S235JRH	
2	ROHR UVA	RO 48,3X3,2	S235JRH	min R <sub>eh</sub> 320N/mm <sup>2</sup>
3	ROSETTE 160x130x8	BL 8	S355J2D altern. S355MC	A027.***A1106
4	SCHUH UVA	BL 8	S235JR	
5	ROHRZAPFEN	RO 38X4	S235JRH	min R <sub>eh</sub> 320N/mm <sup>2</sup>
6	ROHR	RO 48,3X3,2	S235JRH	min R <sub>eh</sub> 320N/mm <sup>2</sup>
7	KEIL UVA	BL 8	S355J2D	DIN EN 10025-2/10027

Gewicht
[kg]
40,7

Modulsystem "PERI UP ROSETT"			
BASISBALKEN UVA 250			
Nur zur Verwendung			
Eva Kaim	2020-07-07	Bauteil nach Z-8.22-863	Zeichnungsnummer: A027.500A1404 0 1

Anlage A,  
Seite 42

Elektronische Kopie der abZ des DIBt: Z-8.1-890

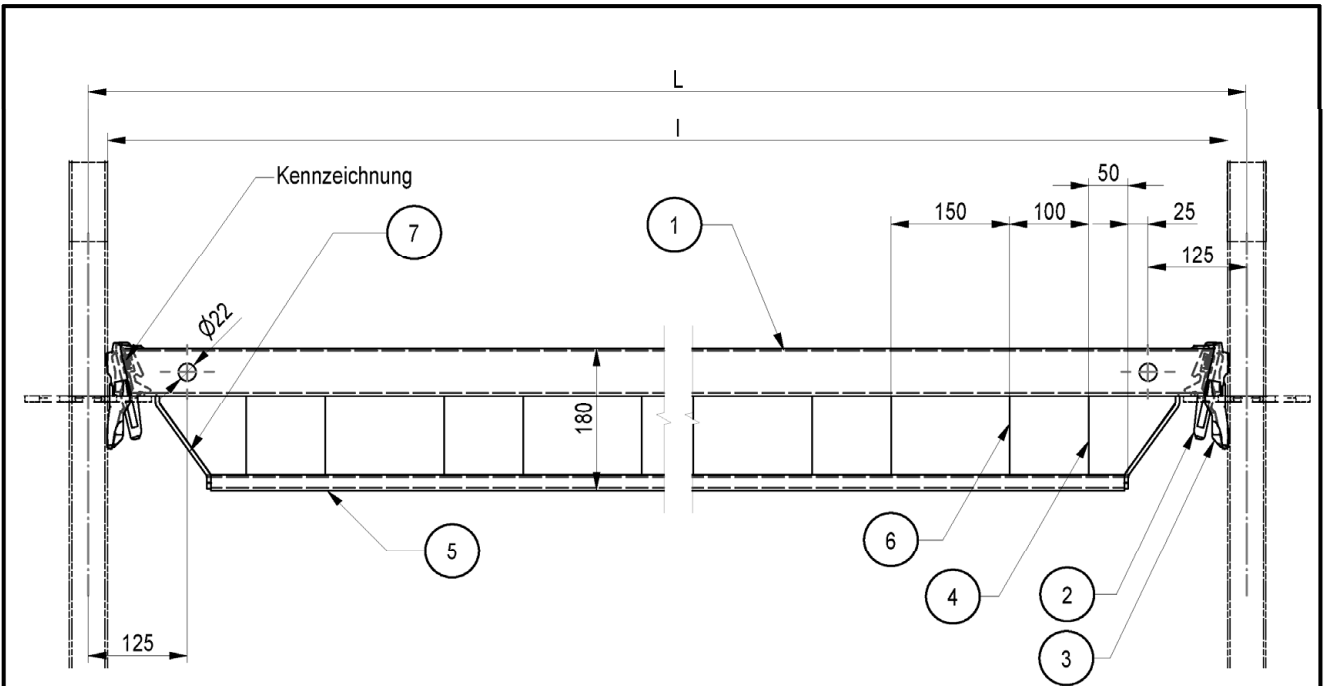

Pos.	Benennung	Halbzeug	Werkstoff	Bem.
1	RIEGELPROFIL UH PLUS	RR 60X30X3	S355J0H	A027.***A1113
2	KEIL UH		S355J2D altern. S355J2	A027.***A1111
3	RIEGELKOPF UH		S355J2D	A027.***A1111
4	AUSSTEIFUNG RAND	BL 5	S235JR	
5	UNTERGURT	RR 40X20X3	S355JOH	
6	AUSSTEIFUNG FELD	BL 3	S235JR	
7	STIRNBLECH	FL 35X5	S235JR	

Systemmaß	Länge	Gewicht
L [cm]	l [cm]	[kg]
150	145,4	10,9
200	195,4	14,8
250	245,4	18,0
300	295,4	21,8

Modulsystem "PERI UP ROSETT"			Anlage A, Seite 43
HORIZONTALRIEGEL VERSTAERKT UHV			
Nur zur Verwendung			
Eva Kaim	2020-07-07	Bauteil nach Z-8.22-863	Zeichnungsnummer: A027.500A1511 0 1

(Produktion bis Ende 2020)

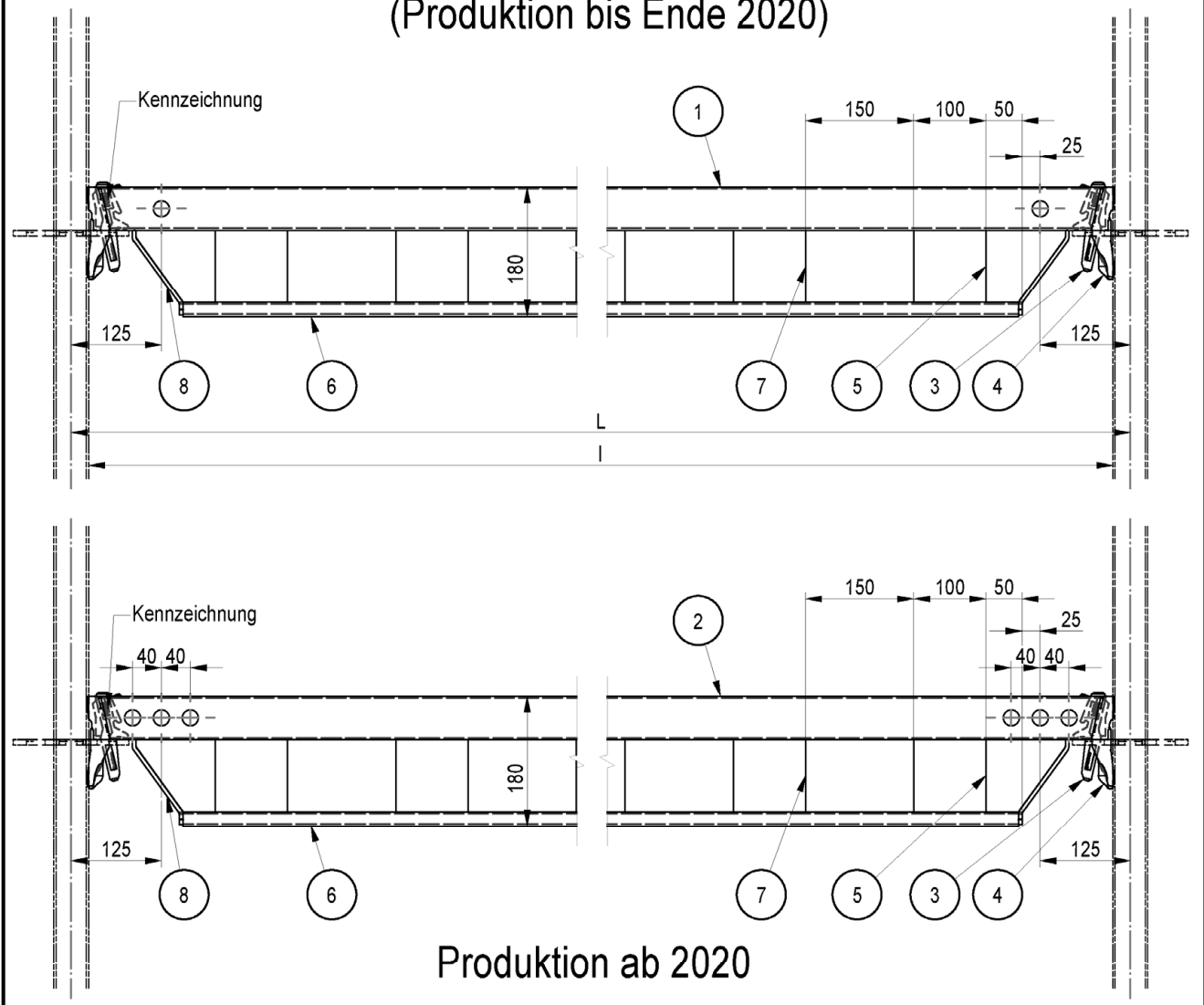

Produktion ab 2020

Pos.	Benennung	Halbzeug	Werkstoff	Bem.
1	RIEGELPROFIL UH PLUS	RR 60X30X3	S355J0H	A027.***A1113
2	RIEGELPROFIL UHE	RR 60X30X2,4	S460MH	A027.***A1125
3	KEIL UH PLUS		S355J2D altern. S355J2	A027.***A1112
4	RIEGELKOPF UH PLUS		S355J2D	A027.***A1112
5	AUSSTEIFUNG RAND	BL 5	S235JR	
6	UNTERGURT	RR 40X20X3	S355J0H	
7	AUSSTEIFUNG FELD	BL 3	S235JR	
8	STIRNBLECH	FL 35X5	S235JR	

Systemmaß	Länge	Gewicht
L [cm]	l [cm]	[kg]
150	145,4	(11,0) 9,9
200	195,4	(14,9) 13,4
250	245,4	(18,0) 16,2
300	295,4	(21,9) 19,6

Modulsystem "PERI UP ROSETT"	
HORIZONTALRIEGEL UHV PLUS	
Eva Kaim	2020-07-07 Bauteil nach Z-8.22-863
Zeichnungsnummer:	A027.500A1512 0 1

Anlage A, Seite 44
-----------------------

Elektronische Kopie der abZ des DIBt: Z-8.1-890

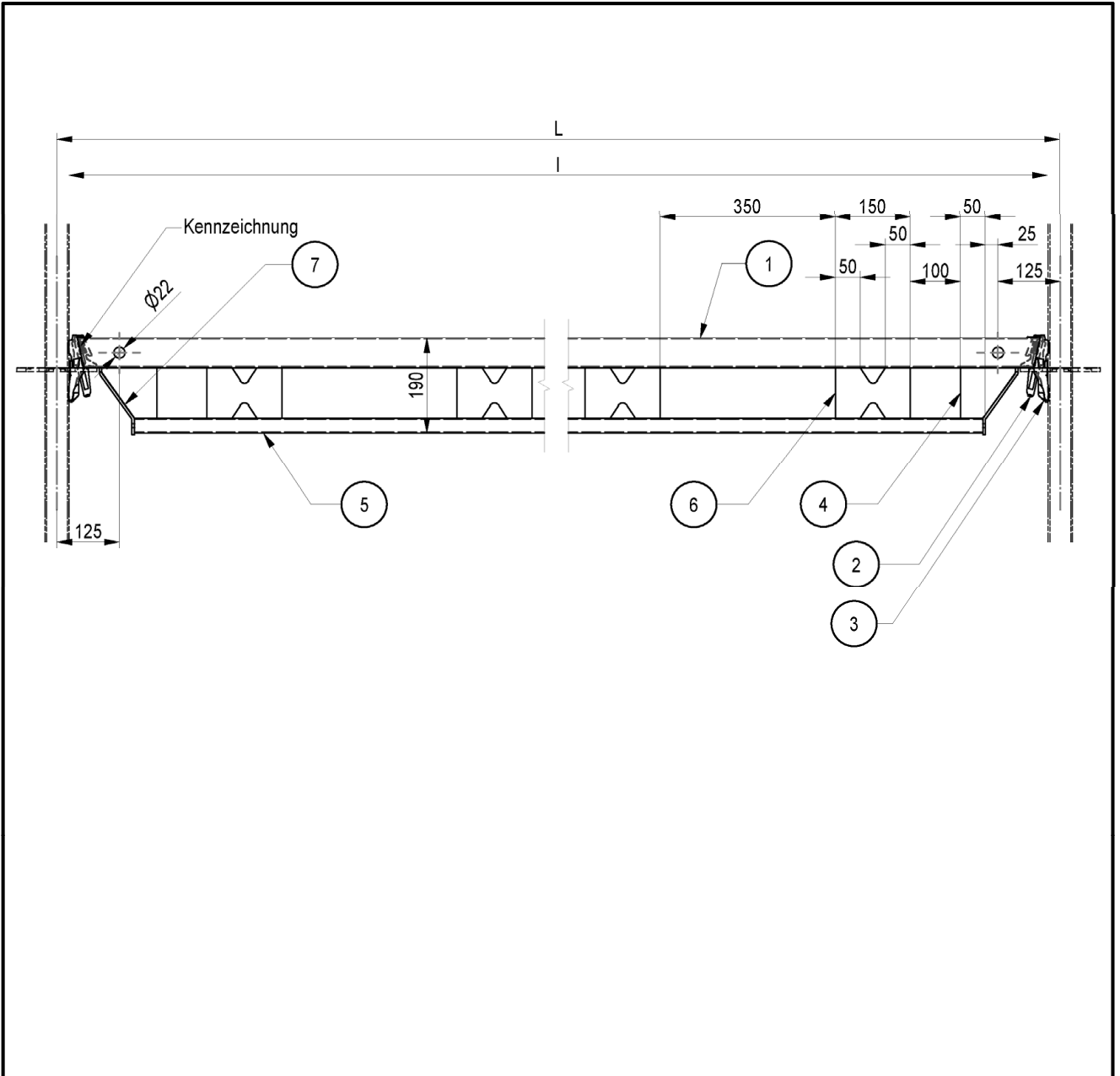

Pos.	Benennung	Halbzeug	Werkstoff	Bem.
1	RIEGELPROFIL UH PLUS	RR 60X30X2	S355J0H	A027.***A1112
2	KEIL		S355J2D altern. S355J2	A027.***A1111
3	RIEGELKOPF UH		S355J2D	A027.***A1111
4	AUSSTEIFUNG RAND	BL 5	S235JR	
5	ROHR	RO 30X2	S235JRH	
6	AUSSTEIFUNG FELD	BL 3	S235JR	
7	STIRNBLECH	FL 35X5	S235JR	

Systemmaß	Länge	Gewicht	
L [cm]	l [cm]	[kg]	
250	245,4	12,6	
300	295,4	15,3	

Modulsystem "PERI UP ROSETT"			Anlage A, Seite 45			
HORIZONTALRIEGEL VERSTAERKT UHV-L						
Nur zur Verwendung						
Eva Kaim	2020-07-08	Bauteil nach Z-8.22-863	Zeichnungsnummer:	A027.500A1513	0	1

Elektronische Kopie der abZ des DIBt: Z-8.1-890

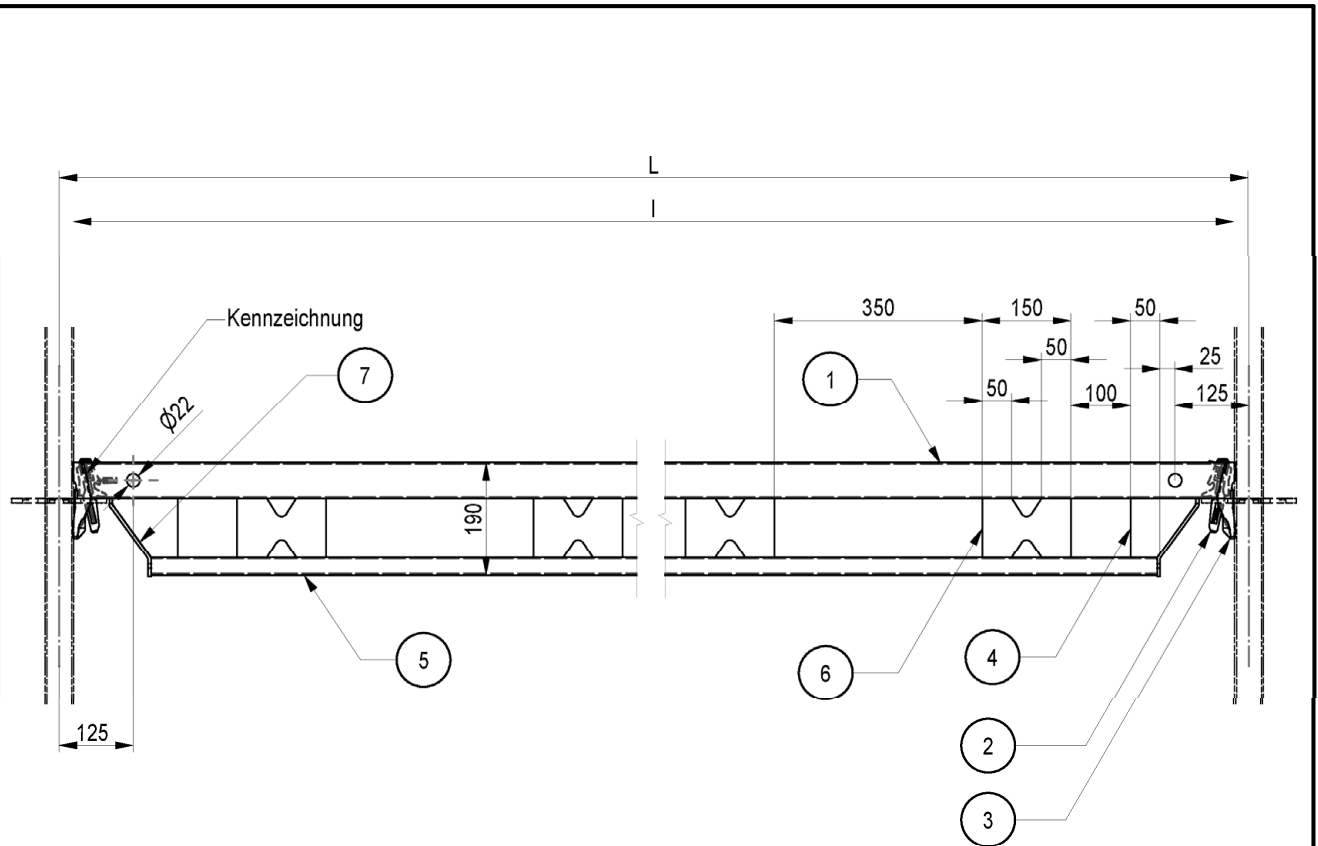

Pos.	Benennung	Halbzeug	Werkstoff	Bem.
1	RIEGELPROFIL UH PLUS	RR 60X30X2	S355J0H	A027.***A1112
2	KEIL UH PLUS		S355J2D altern. S355J2	A027.***A1112
3	RIEGELKOPF UH PLUS		S355J2D	A027.***A1112
4	AUSSTEIFUNG RAND	BL 5	S235JR	
5	ROHR	RO 30X2	S235JRH	
6	AUSSTEIFUNG FELD	BL 3	S235JR	
7	STIRNBLECH	FL 35X5	S235JR	

Systemmaß	Länge	Gewicht	
L [cm]	l [cm]	[kg]	
250	245,4	12,7	
300	295,4	15,3	

Modulsystem "PERI UP ROSETT"			Anlage A, Seite 46			
HORIZONTALRIEGEL UHV-L PLUS						
Nur zur Verwendung						
Eva Kaim	2020-07-08	Bauteil nach Z-8.22-863	Zeichnungsnummer:	A027.500A1514	0	1

Elektronische Kopie der abZ des DIBt: Z-8.1-890



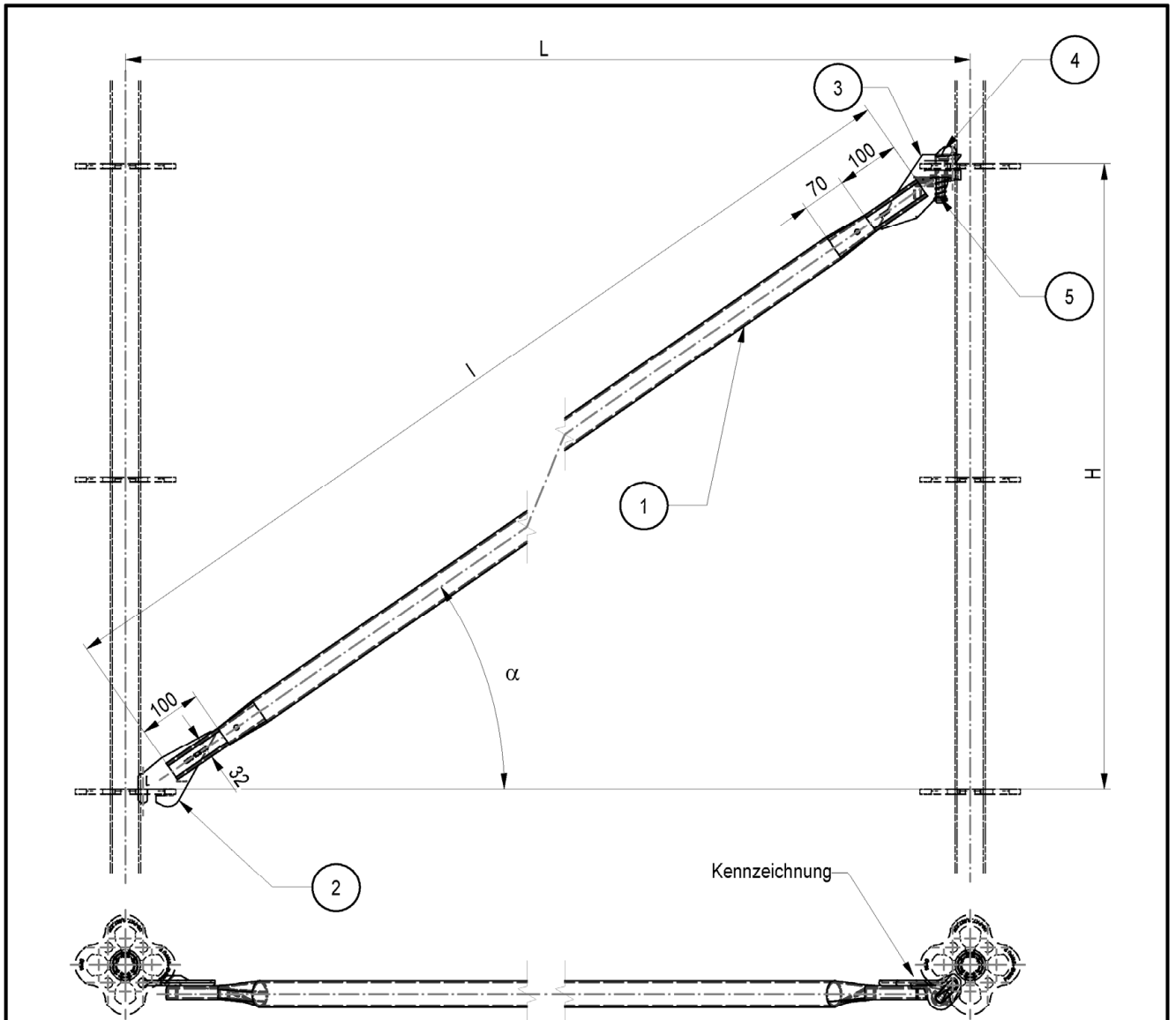

Systemmaß	Länge	Gewicht	Winke
L/H [cm]	l [cm]	[kg]	α [°]
100/100	124,4	4,24	48,14
100/150	164,8	5,27	59,71
150/100	164,0	5,25	34,7
200/100	207,0	6,35	27,2
150/150	195,0	6,08	46,1
200/150	234,0	7,26	37,7
250/150	275,0	8,53	31,5
200/200	267,0	8,25	45,8
250/200	304,0	9,46	39,3
300/200	344,0	10,7	34,2

Bauteil mit im DIBt hinterlegten Unterlagen

Pos.	Benennung	Halbzeug	Werkstoff	Bemerkung
1	ROHR UBS	RO 42,4X2,6	S235JRH	ReH=320N/mm <sup>2</sup>
2	FUSSANSCHLUSS A UBS		G20Mn5 altern. G20Mn5J3+N	A027.***A1115
3	KOPF A UBS		G20Mn5 altern. G20Mn5J3+N	A027.***A1115
4	BOLZEN UBK		S355J2F	A027.***A1115
5	DRUCKFEDER		1.4310	

Modulsystem "PERI UP ROSETT"

VERBANDSDIAGONALE UBS-A

Anschlusse A

Anlage A,  
Seite 47

Christian Leder	2020-07-23	Bauteil nach Z-8.22-863	Zeichnungsnummer:	A027.500A1151	0	1
-----------------	------------	-------------------------	-------------------	---------------	---	---

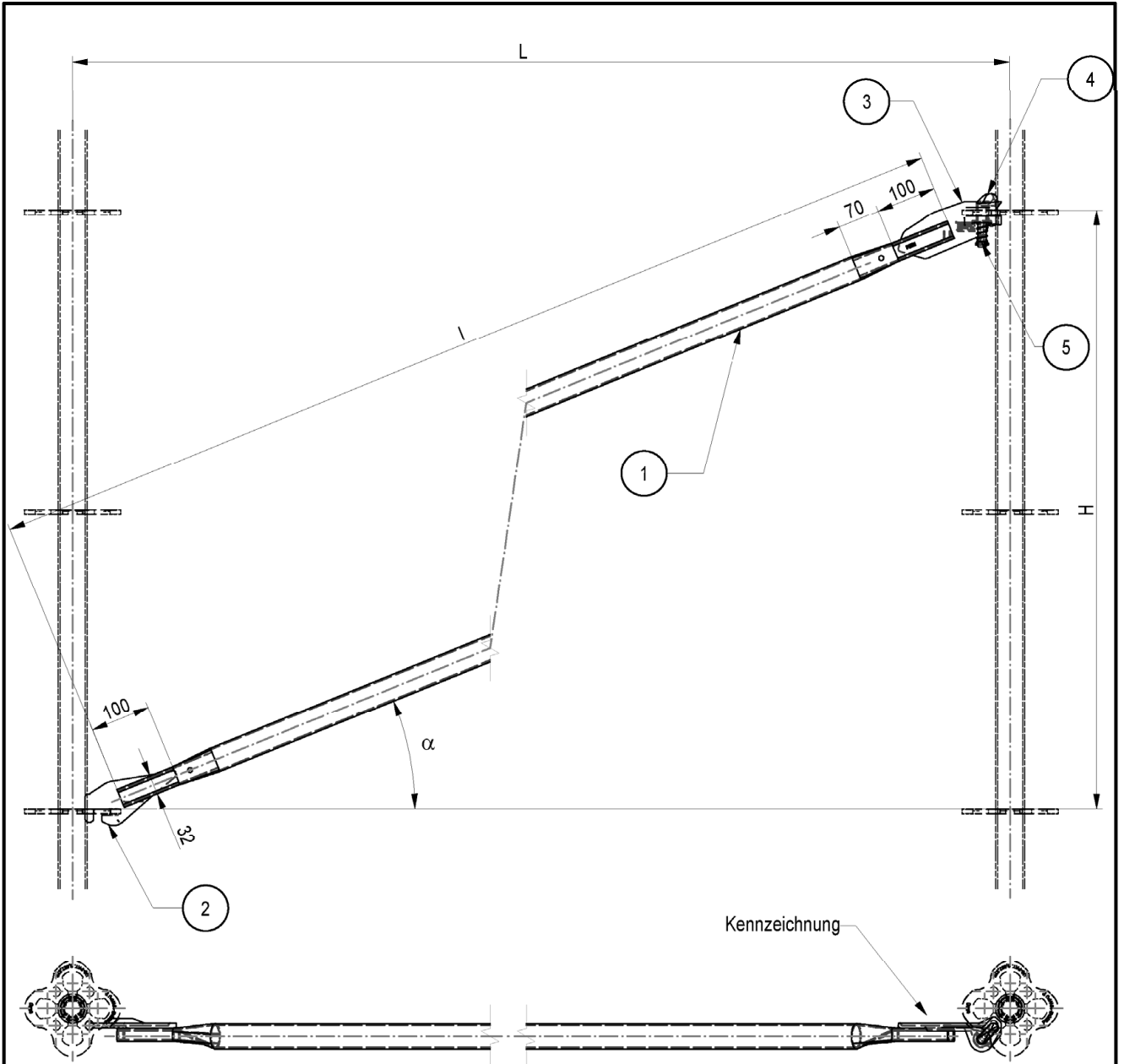

Bauteil mit im DIBt hinterlegten Unterlagen

Pos.	Benennung	Halbzeug	Werkstoff	Bemerkung
1	ROHR UBS	RO 42,4X2,6	S235JRH	ReH=320N/mm <sup>2</sup>
2	FUSSANSCHLUSS B UBS		G20Mn5 altern. G20Mn5J3+N	A027.***A1116
3	KOPF B UBS		G20Mn5 altern. G20Mn5J3+N	A027.***A1116
4	BOLZEN UBK		S355J2F	A027.***A1116
5	DRUCKFEDER		1.4310	

Systemmaß	Länge	Gewicht	Winke
L/H [cm]	l [cm]	[kg]	α [°]
200/100	207,0	6,50	27,2
250/100	250,8	7,62	22,3
300/100	296,4	8,78	18,8
300/150	318,6	9,35	27,0

Modulsystem "PERI UP ROSETT"

VERBANSDIAGONALE UBS-B

Anschlusse B

Anlage A,  
Seite 48

Christian Leder	2020-07-23	Bauteil nach Z-8.22-863	Zeichnungsnummer:	A027.500A1152	0	1
-----------------	------------	-------------------------	-------------------	---------------	---	---

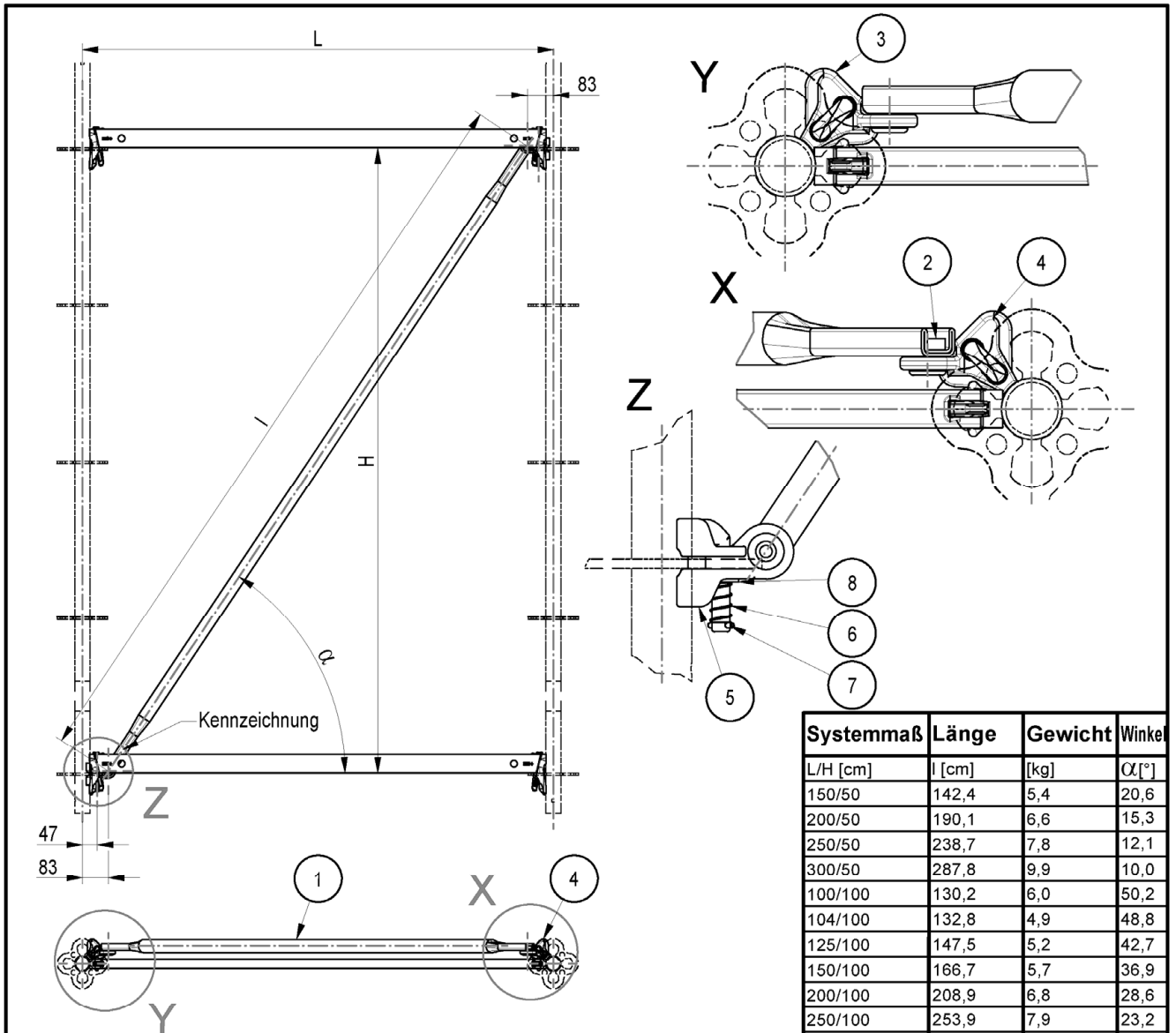

Systemmaß	Länge	Gewicht	Winkel
L/H [cm]	l [cm]	[kg]	$\alpha$ [°]
150/50	142,4	5,4	20,6
200/50	190,1	6,6	15,3
250/50	238,7	7,8	12,1
300/50	287,8	9,9	10,0
100/100	130,2	6,0	50,2
104/100	132,8	4,9	48,8
125/100	147,5	5,2	42,7
150/100	166,7	5,7	36,9
200/100	208,9	6,8	28,6
250/100	253,9	7,9	23,2
300/100	300,5	9,1	19,4
150/150	200,7	6,6	48,4
200/150	236,9	7,5	39,3
250/150	277,4	8,5	32,7
300/150	320,6	9,9	27,9
72/200	207,5	6,8	74,5
75/200	208,4	6,8	73,7
100/200	216,7	7,0	67,4
104/200	218,2	7,0	66,4
125/200	227,4	7,3	61,6
150/200	240,4	7,6	56,3
200/200	271,4	8,4	47,5
250/200	307,4	9,3	40,6
300/200	347,0	10,3	35,2

Bauteil mit im DIBt hinterlegten Unterlagen (Produktion bis Ende 2020)

Pos.	Benennung	Halbzeug	Werkstoff	Bemerkung
1	ROHR UBK	RO 42,4X2,6	S235JRH	
2	NIETROHR	4KT 20	S235JRC+C	A027.***A1117
3	KOPF UBK LINKS		EN-GJMB-450-6 altern. GE240	A027.***A1117
4	KOPF UBK RECHTS		EN-GJMB-450-6 altern. GE240	A027.***A1117
5	BOLZEN UBK		S355J2F	A027.***A1117
6	DRUCKFEDER		1.4310	
7	SPANNHUELSE	4X26	STAHL	DIN EN ISO 8752
8	SCHEIBE	14	200HV	DIN EN ISO 7089

Modulsystem "PERI UP ROSETT"

KNOTENDIAGONALE UBK

Anlage A,  
Seite 49

Eva Kaim	2020-07-07	Bauteil nach Z-8.22-863	Zeichnungsnummer:	A027.500A1153	0	1
----------	------------	-------------------------	-------------------	---------------	---	---

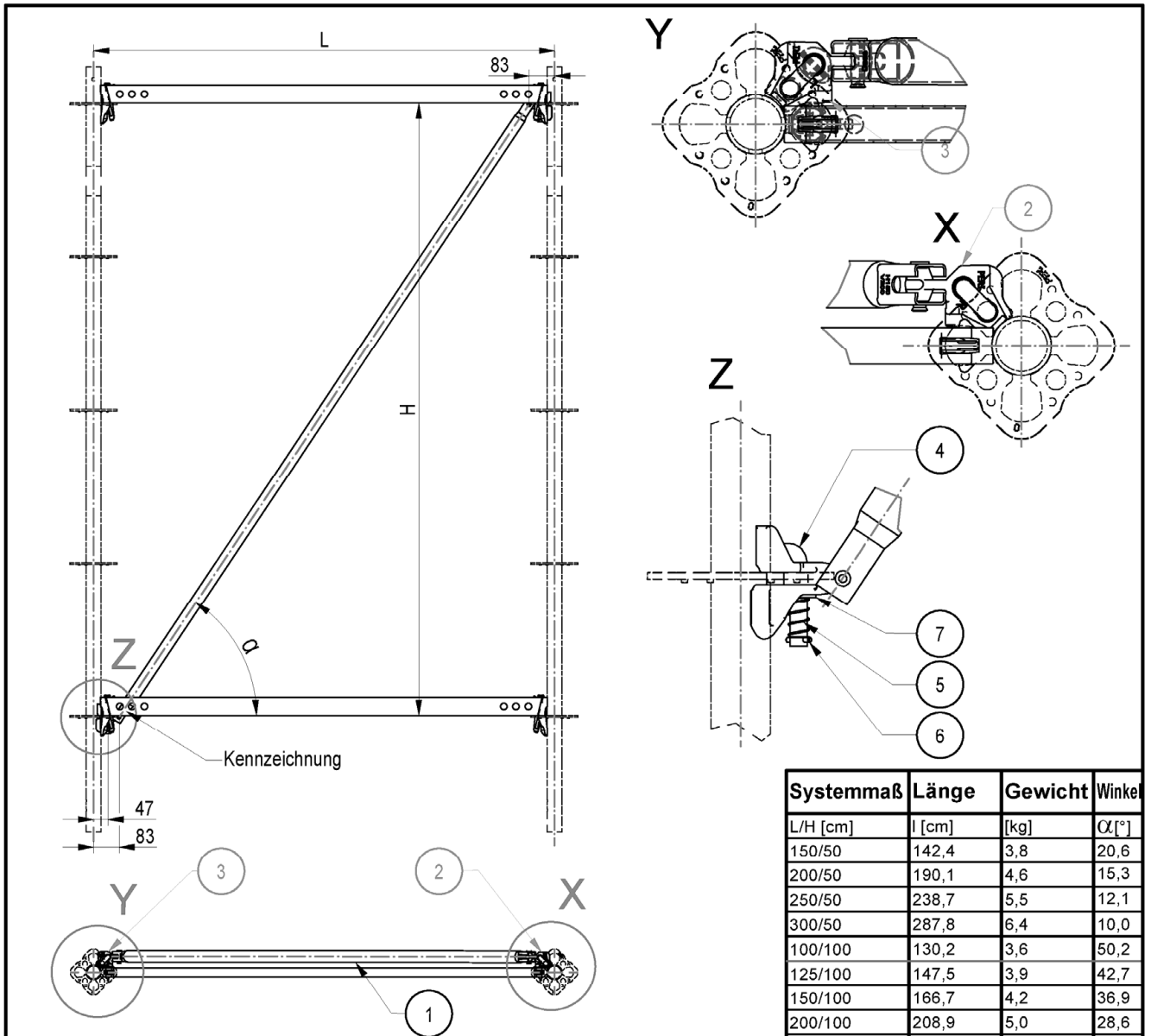

Systemmaß	Länge	Gewicht	Winkel
L/H [cm]	l [cm]	[kg]	$\alpha$ [°]
150/50	142,4	3,8	20,6
200/50	190,1	4,6	15,3
250/50	238,7	5,5	12,1
300/50	287,8	6,4	10,0
100/100	130,2	3,6	50,2
125/100	147,5	3,9	42,7
150/100	166,7	4,2	36,9
200/100	208,9	5,0	28,6
250/100	253,9	5,8	23,2
300/100	300,5	6,6	19,4
150/150	200,7	4,8	48,4
200/150	236,9	5,5	39,3
250/150	277,4	6,2	32,7
300/150	320,6	7,0	27,9
75/200	208,4	5,0	73,7
100/200	216,7	5,1	67,4
125/200	227,4	5,3	61,6
150/200	240,4	5,5	56,3
200/200	271,4	6,1	47,5
250/200	307,4	6,7	40,6
300/200	347,0	7,4	35,2

Bauteil mit im DIBt hinterlegten Unterlagen

Produktion ab 2020

Pos.	Benennung	Halbzeug	Werkstoff	Bemerkung
1	ROHR UBK-2	RO 38X2	S235JRH	min $R_{eH}$ 320N/mm <sup>2</sup>
2	KOPF UBK-2 RECHTS		GUSSTEIL	A027.***A1127
3	KOPF UBK-2 LINKS		GUSSTEIL	A027.***A1127
4	BOLZEN UBK-2	RD 14	S355J2	A027.***A1127
5	DRUCKFEDER		1.4310	
6	SPANNHUELSE	4X26	STAHL	DIN EN ISO 8752
7	SCHEIBE	14	200HV	DIN EN ISO 7089

Modulsystem "PERI UP ROSETT"

KNOTENDIAGONALE UBK

Anlage A,  
Seite 50

Eva Kaim	2020-07-07	Bauteil nach Z-8.22-863	Zeichnungsnummer:	A027.500A1163	0	1
----------	------------	-------------------------	-------------------	---------------	---	---

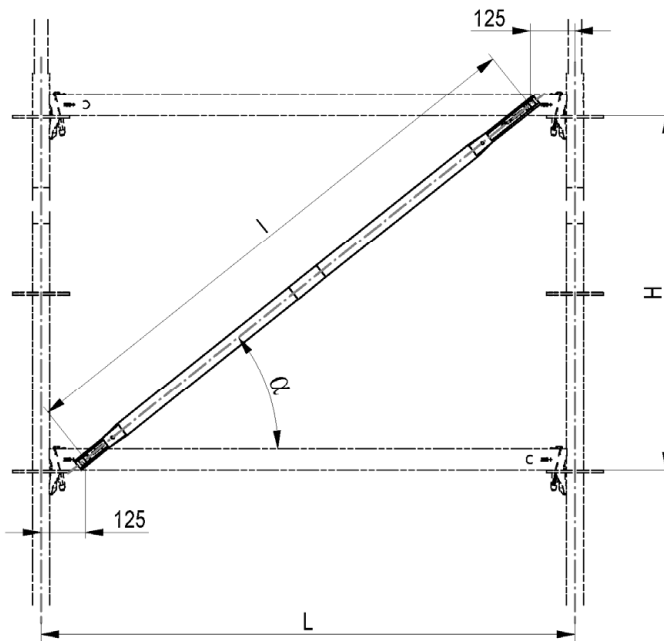
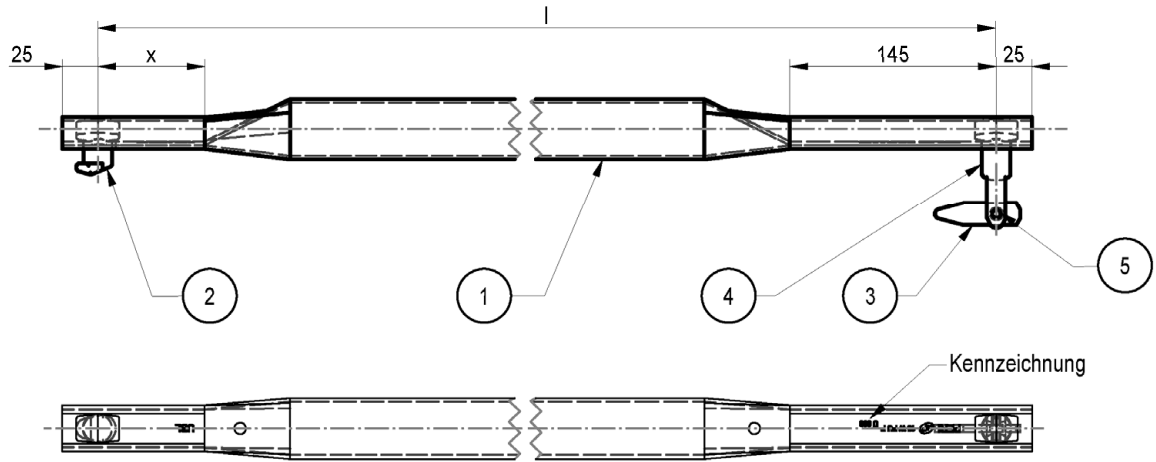

Systemmaß	Länge	X	Gewicht	Winkel
L/H [cm]	l [cm]	[cm]	[kg]	$\alpha$ [°]
75/ 50	70,7	14,5	2,2	45,0
100/ 50	90,1	14,5	2,7	33,7
150/ 50	134,7	14,5	3,8	21,8
200/ 50	182,0	14,5	5,0	15,9
225/ 50	203,7	14,5	5,5	14,2
250/ 50	230,5	14,5	6,3	12,5
300/ 50	279,5	14,5	7,5	10,3
75/100	111,8	7,5	3,3	63,4
100/100	125,0	7,5	3,6	53,1
150/100	160,1	7,5	4,5	38,7
200/100	201,6	7,5	5,5	29,7
225/100	221,4	7,5	6,0	26,9
250/100	246,2	7,5	6,7	23,9
300/100	292,6	7,5	7,8	20,0
75/150	158,1	7,5	4,5	71,6
100/150	167,7	7,5	4,7	63,4
150/150	195,3	7,5	5,4	50,2
200/150	230,5	7,5	6,3	40,6
250/150	270,5	7,5	7,0	33,7
300/150	313,3	7,5	8,4	28,6
75/200	206,1	7,5	5,7	76,0
100/200	213,6	7,5	5,9	69,4
150/200	235,8	7,5	6,4	58,0
175/200	250,0	7,5	6,7	53,1
200/200	265,8	7,5	7,2	48,8
225/200	282,8	7,5	7,6	45,0
250/200	301,0	7,5	8,1	41,6
300/200	340,0	7,5	9,1	36,0

Bauteil mit im DIBt hinterlegten Unterlagen

(Produktion bis Ende 2020)

Pos.	Benennung	Halbzeug	Werkstoff	Bemerkung
1	ROHR UBL	RO 42,4X2,6	S235JRH	A027.***A1118
2	EINHAENGEFINGER 39-T		S235JRF	A027.***A1118
3	SICHERUNG	FL 16X05	S235JRC+C	A027.***A1118
4	GABELBOLZEN RD 20X72-T		S235JRF	A027.***A1118
5	SPANNSTIFT	6X18	STAHL	DIN EN ISO 8752

Modulsystem "PERI UP ROSETT"

RIEGELDIAGONALE UBL

Anlage A,  
Seite 51

Eva Kaim	2020-07-07	Bauteil nach Z-8.22-863	Zeichnungsnummer:	A027.500A1154	0	1
----------	------------	-------------------------	-------------------	---------------	---	---

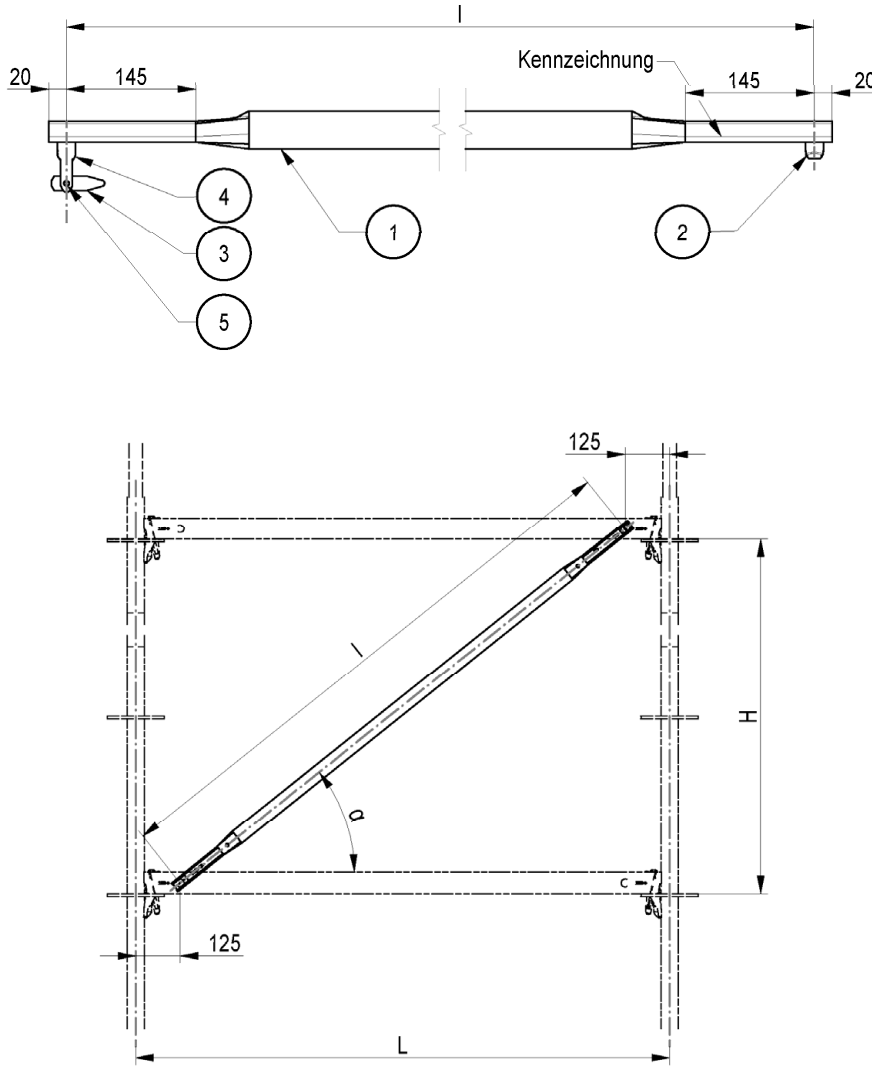

Systemmaß	Länge	Gewicht	Winkel
L/H [cm]	l [cm]	[kg]	$\alpha$ [°]
50/ 50	55,9	1,4	63,4
67/ 50	65,3	1,6	50,0
75/ 50	70,7	1,7	45,0
100/ 50	90,1	2,1	33,7
125/ 50	111,8	2,6	26,6
150/ 50	134,7	3,0	21,8
175/ 50	158,1	3,5	18,4
200/ 50	182,0	4,0	15,9
225/ 50	203,7	4,4	14,2
250/ 50	230,5	4,9	12,5
275/ 50	255,0	5,4	11,3
300/ 50	279,5	5,9	10,3
50/100	103,0	2,4	76,0
67/100	108,5	2,5	67,2
75/100	111,8	2,6	63,4
100/100	125,0	2,8	53,2
125/100	141,4	3,1	45,0
150/100	160,1	3,5	38,7
175/100	180,3	3,9	33,7
200/100	201,6	4,3	29,7
225/100	221,4	4,8	26,9
250/100	246,2	5,2	24,0
275/100	269,2	5,7	21,8
300/100	292,6	6,2	20,0
50/150	152,1	3,3	80,5
67/150	155,8	3,4	74,4
75/150	158,1	3,5	71,6
100/150	167,7	3,7	63,4
125/150	180,2	4,0	56,3
150/150	195,3	4,2	50,2
175/150	212,1	4,6	45,0
200/150	230,5	4,9	40,6
225/150	250,0	5,3	36,9
250/150	270,5	5,7	33,7
275/150	291,5	6,2	31,0
300/150	313,3	6,6	28,6
50/200	201,6	4,3	82,9
67/200	204,3	4,4	78,1
75/200	206,1	4,4	76,0
100/200	213,6	4,6	69,4
125/200	223,6	4,8	63,4
150/200	235,8	5,0	58,0
175/200	250,0	5,3	53,1
200/200	265,8	5,6	48,8
225/200	282,8	6,0	45,0
250/200	301,0	6,3	41,6
275/200	320,1	6,7	38,7
300/200	340,0	7,1	36,0

Bauteil mit im DIBt hinterlegten Unterlagen

Produktion ab 2020

Pos.	Benennung	Halbzeug	Werkstoff	Bemerkung
1	ROHR UBL-2	RO 42,4X2,0	S235JRH	min R <sub>eH</sub> 320N/mm <sup>2</sup>
2	EINHAENGEFINGER UBL-2		S235JRF	A027.***A1128
3	SICHERUNG	FL 16X05	S235JRC+C	A027.***A1128
4	GABELBOLZEN UBL-2		S235JRF	A027.***A1128
5	SPANNSTIFT	6X18	STAHL	DIN EN ISO 8752

Modulsystem "PERI UP ROSETT"

RIEGELDIAGONALE UBL

Anlage A,  
Seite 52

Eva Kaim	2020-07-07	Bauteil nach Z-8.22-863	Zeichnungsnummer:	A027.500A1164	0	1
----------	------------	-------------------------	-------------------	---------------	---	---

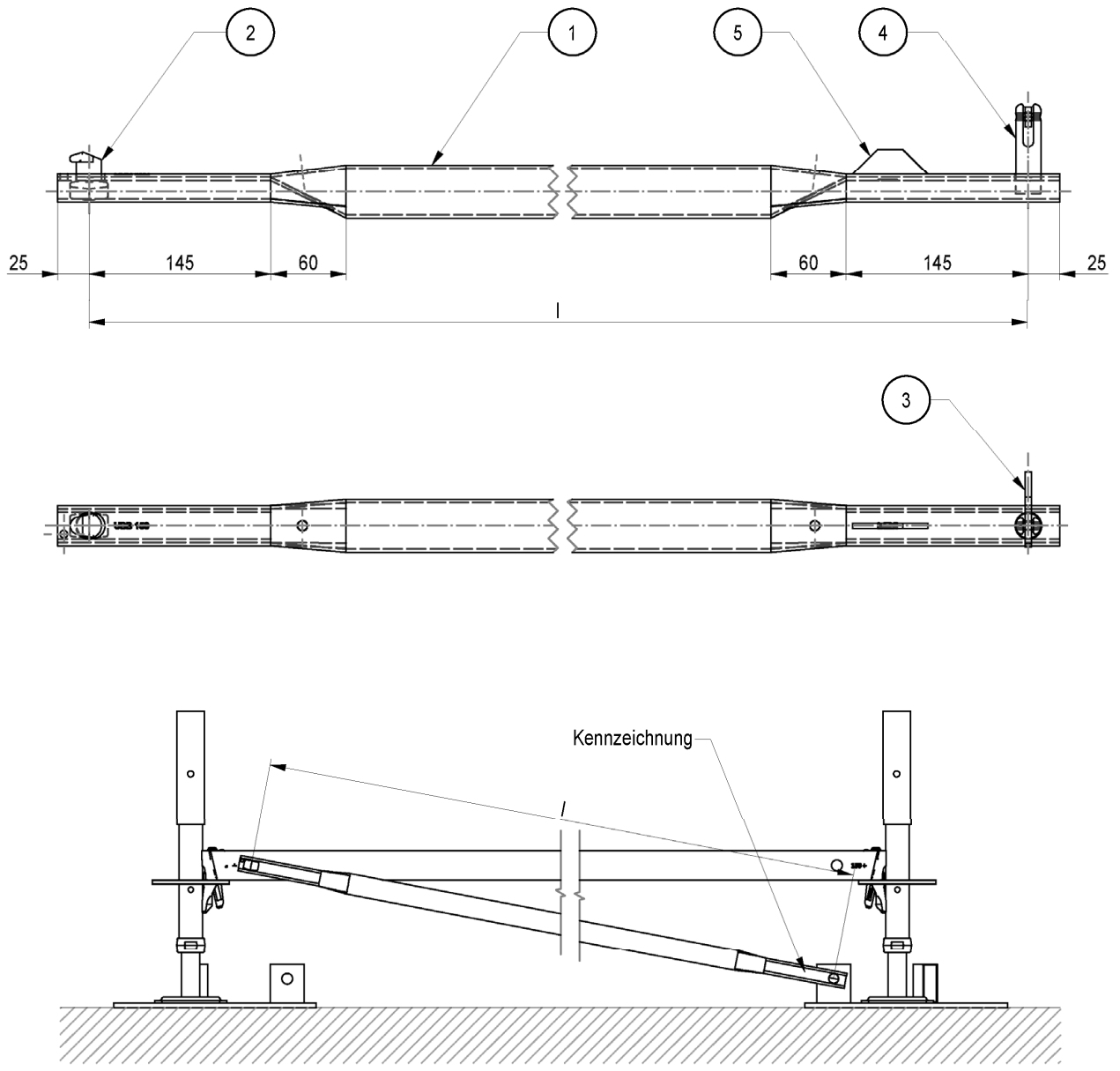

Bauteil mit im DIBt hinterlegten Unterlagen

Pos.	Benennung	Halbzeug	Werkstoff	Bemerkung	Systemmaß	Länge	Gewicht
1	ROHR UBB	RO 42,4X2,6	S235JRH	A027.***A1119	L [cm]	l [cm]	[kg]
2	EINHAENGEFINGER 39-T		S235JRF	A027.***A1119	150	126,5	3,6
3	SICHERUNG	FL 16X5	S235JRC+C	A027.***A1119	200	174,5	4,7
4	GABELBOLZEN RD 20X72-T		S235JRF	A027.***A1119	250	224,5	6,1
5	LASCHE	BD 4X20	S235JR		300	274,5	7,5

Modulsystem "PERI UP ROSETT"

BODENDIAGONALE UBB

Nur zur Verwendung

Anlage A,  
Seite 53

Christian Leder	2020-07-23	Bauteil nach Z-8.22-863	Zeichnungsnummer:	A027.500A1155	0	1
-----------------	------------	-------------------------	-------------------	---------------	---	---

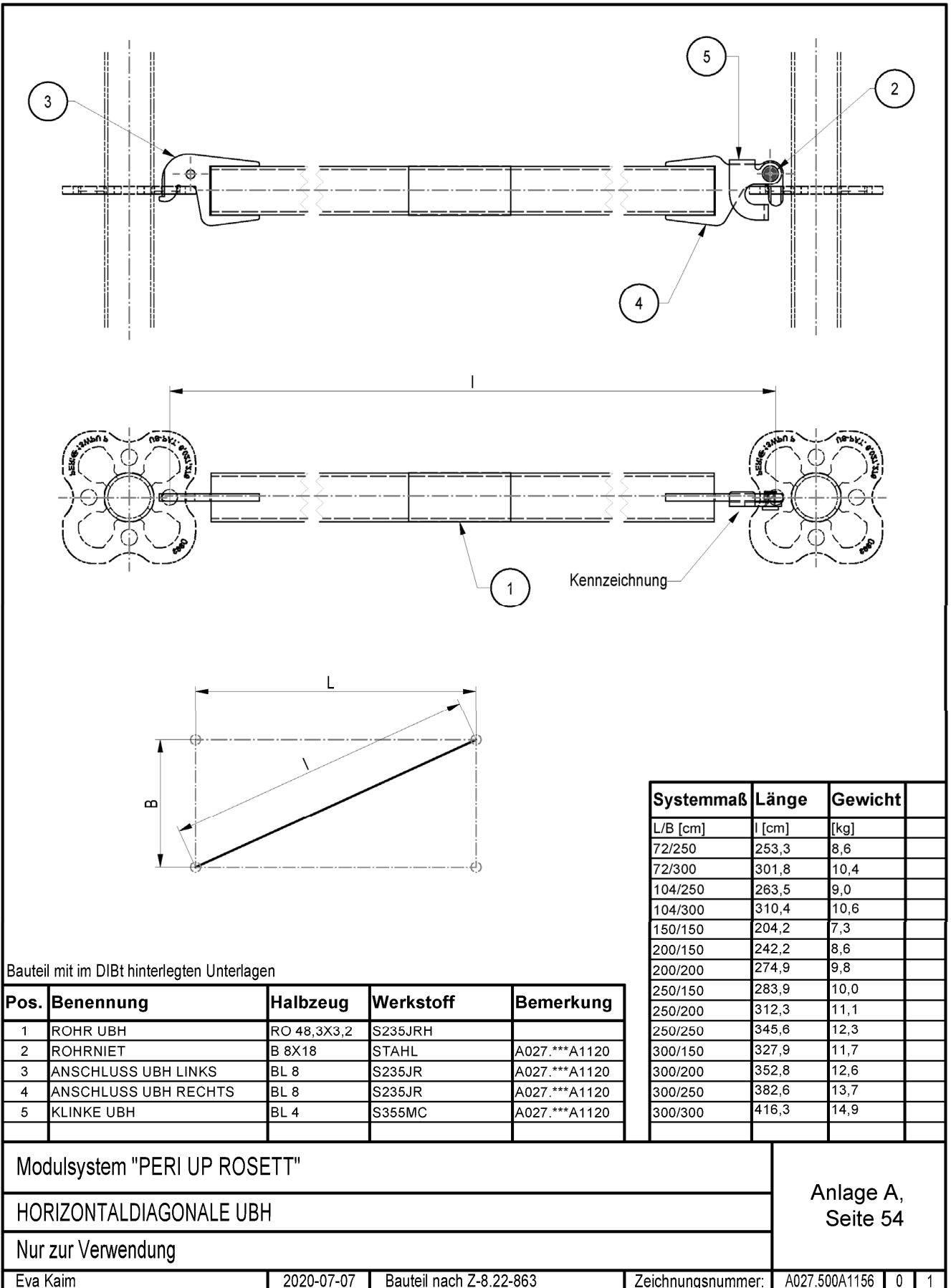

Elektronische Kopie der abZ des DIBt: Z-8.1-890



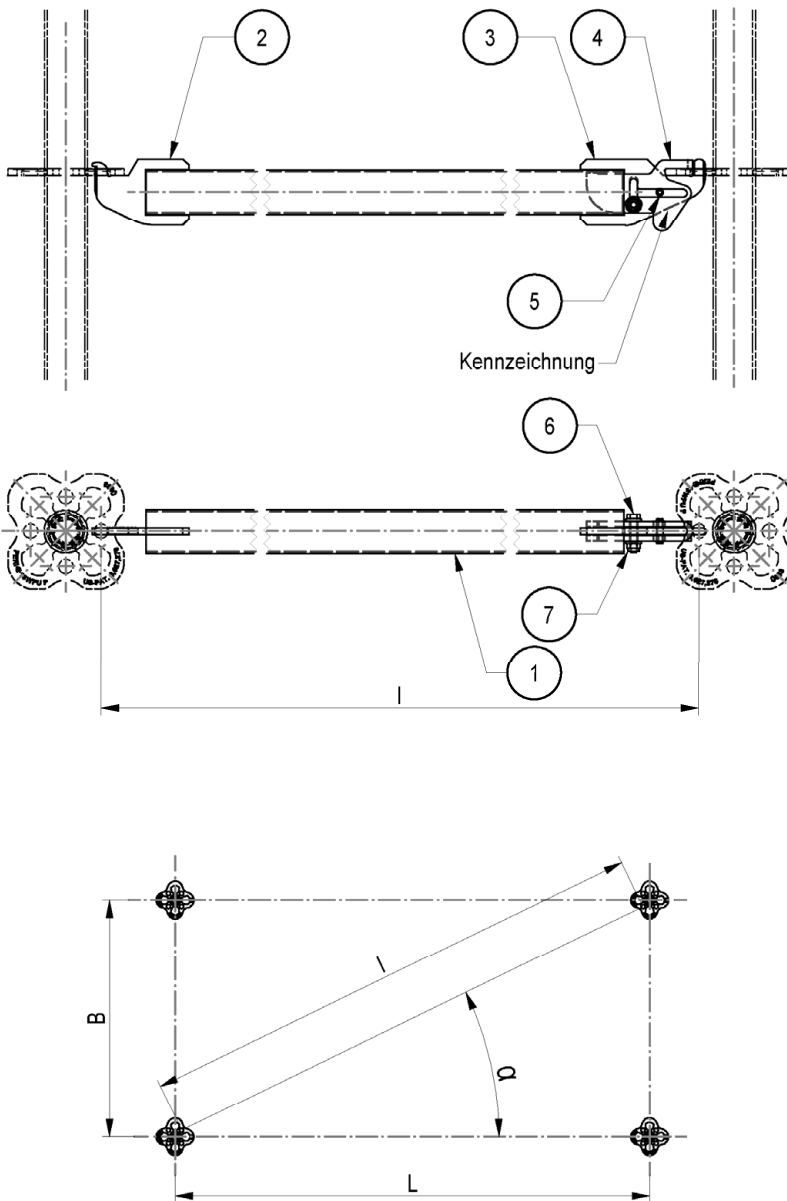

Systemmaß	Länge	Gewicht	Winkel
L/B [cm]	l [cm]	[kg]	$\alpha$ [°]
100/100	133,5	5,4	45,0
125/100	152,2	6,8	38,6
125/125	168,9	4,6	45,0
150/ 67	156,9	5,2	24,1
150/ 72	158,9	5,3	25,6
150/ 75	160,2	5,6	25,7
150/100	172,5	5,7	33,7
150/104	174,7	5,8	34,7
150/125	187,4	6,2	39,8
150/150	204,2	6,7	45,0
200/ 67	203,9	6,7	17,5
200/ 72	205,4	6,7	19,8
200/ 75	206,4	6,8	20,6
200/100	216,1	7,0	26,5
200/104	217,9	7,1	27,5
200/125	228,1	7,4	32,0
200/150	242,2	7,8	36,9
200/200	274,9	8,7	45,0
250/ 67	252,0	8,0	15,0
250/ 72	253,3	8,1	16,1
250/ 75	254,1	8,1	16,7
250/100	262,0	8,4	21,8
250/104	263,5	8,4	22,6
250/125	272,0	8,6	26,6
250/150	283,9	9,0	30,6
250/200	312,3	9,8	38,7
250/250	345,6	10,8	45,0
300/ 67	300,7	9,4	12,6
300/ 72	301,8	9,5	13,5
300/ 75	302,5	9,5	14,0
300/100	309,2	9,7	18,4
300/104	310,4	9,8	19,1
300/125	317,7	10,1	22,8
300/150	327,9	10,3	26,6
300/200	352,8	11,0	33,7
300/250	382,6	11,9	39,8
300/300	416,3	12,9	45,0

Bauteil mit im DIBt hinterlegten Unterlagen

Pos.	Benennung	Halbzeug	Werkstoff	Bem.
1	ROHR UBH FLEX	VR 50X2	S355J0H	A027.***A1121
2	ANSCHLUSS UBH RECHTS	BL 8	S355MC	A027.***A1121
3	ANSCHLUSS UBH LINKS	BL 8	S355MC	A027.***A1121
4	SCHIEBER UBH	BL 6	S355MC	A027.***A1121
5	SPANNSTIFT	8X28	STAHL	DIN EN ISO 8752
6	SKT-SCHRAUBE M. FLANSCH	M8X35	8.8	DIN EN 1665
7	SKT-MUTTER M. FLANSCH	M8	8	DIN EN 1663

Modulsystem "PERI UP ROSETT"

HORIZONTALDIAGONALE UBH FLEX

Anlage A,  
Seite 55

Eva Kaim | 2020-07-07 | Bauteil nach Z-8.22-863 | Zeichnungsnummer: A027.500A1157 | 0 | 1

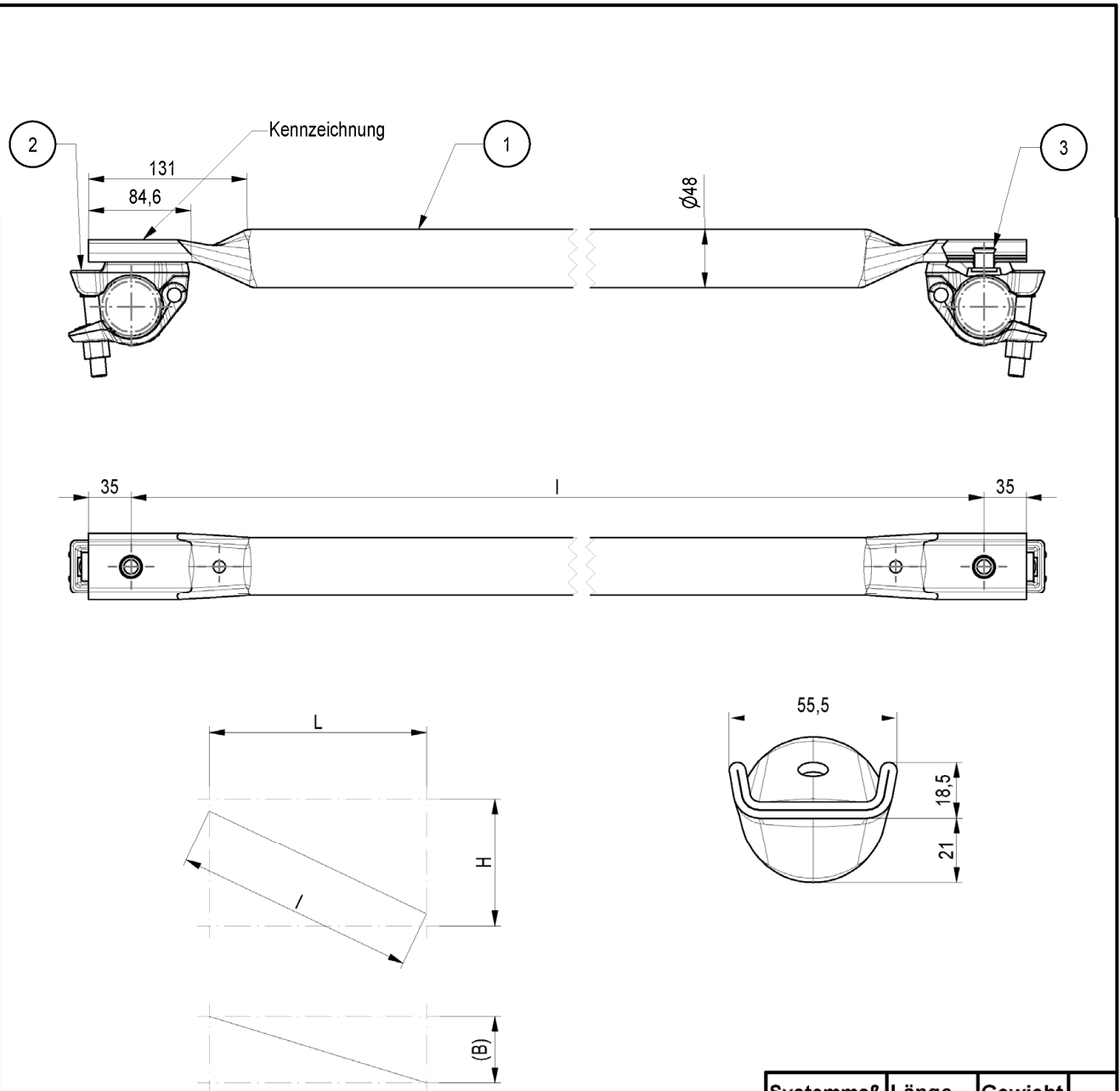

Bauteil mit im DIBt hinterlegten Unterlagen

Pos.	Benennung	Halbzeug	Werkstoff	Bemerkung
1	ROHR UBC-2	RO 48,3X2,7	S235JRH	min R <sub>eH</sub> 320N/mm <sup>2</sup>
2	HALBKUPPLUNG KLASSE B			DIN EN 74-2
3	HALBHOLNIET	B16X21	C15+C/SH	

Systemmaß	Länge	Gewicht
L/H (B) [cm]	l [cm]	[kg]
67-100/ 200	175,0	7,3
100-125/ 200	210,9	8,1
150/200	230,5	9,0
200/200	265,7	10,1
250/200	305,2	11,3
300/200	347,3	12,5
250/ (104)	270,7	11,2
300/ (104)	317,5	12,7

Modulsystem "PERI UP ROSETT"

KUPPLUNGSDIAGONALE UBC-2

Anlage A,  
Seite 56

Eva Kaim

2020-07-07

Bauteil nach Z-8.22-863

Zeichnungsnummer:

A027.500A1168

0

1

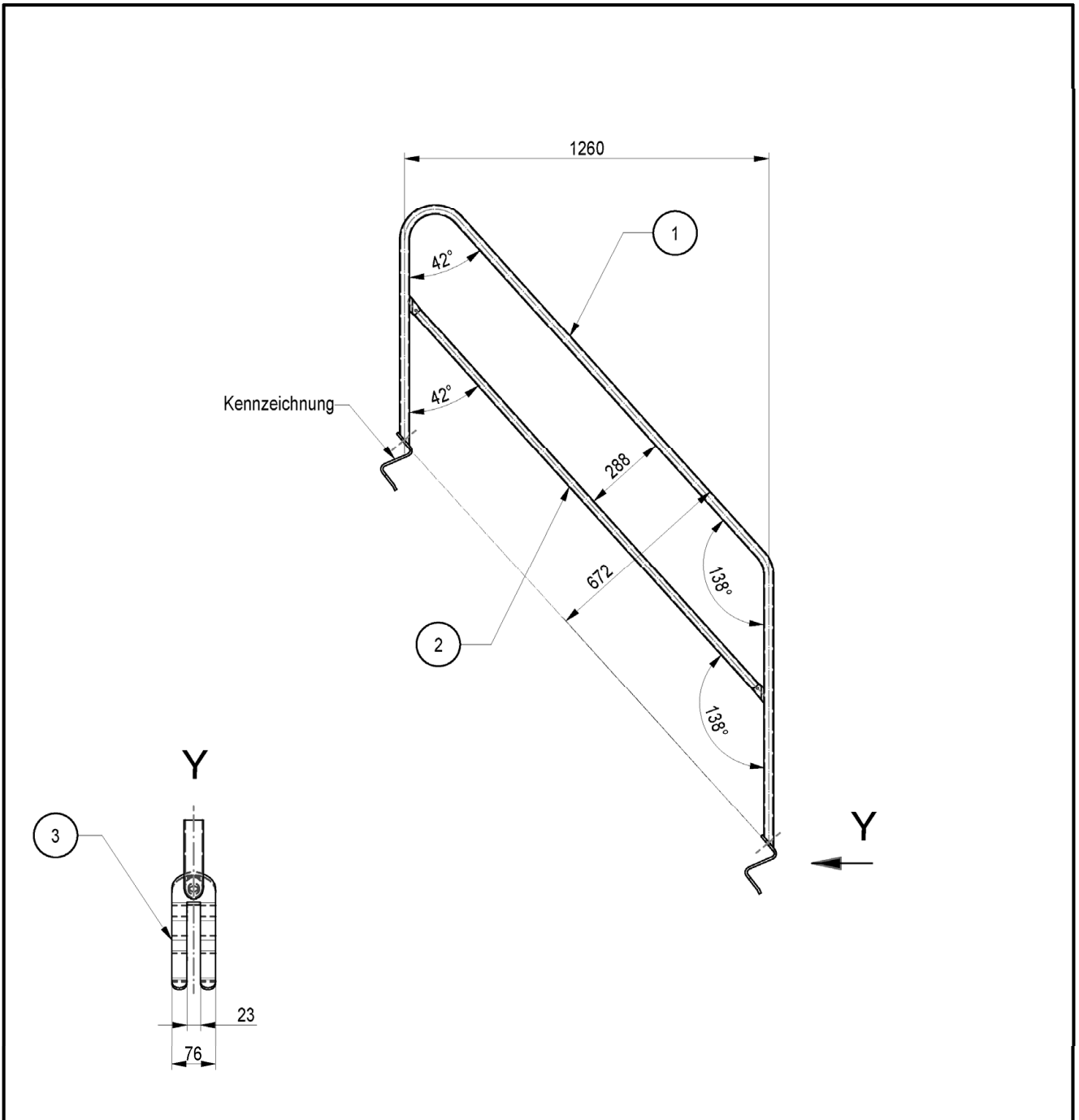

Pos.	Benennung	Halbzeug	Werkstoff	Bemerkung
1	BUEGEL UAG	RO 33,7X2	S235JRH	
2	ROHR UAG	RO 30X2 altern. RO 33,7X2	S235JRH	
3	GELAENDERBEFESTIGUNG UAG	BL 8	S355MC	

Gewicht
[kg]
10

Modulsystem "PERI UP ROSETT"			
TREPPENGELAENDER UAG			
Eva Kaim	2020-07-07	Bauteil nach Z-8.22-863	Zeichnungsnummer: A027.500A1357 0 1

Anlage A, Seite 57
-----------------------

Elektronische Kopie der abZ des DIBt: Z-8.1-890

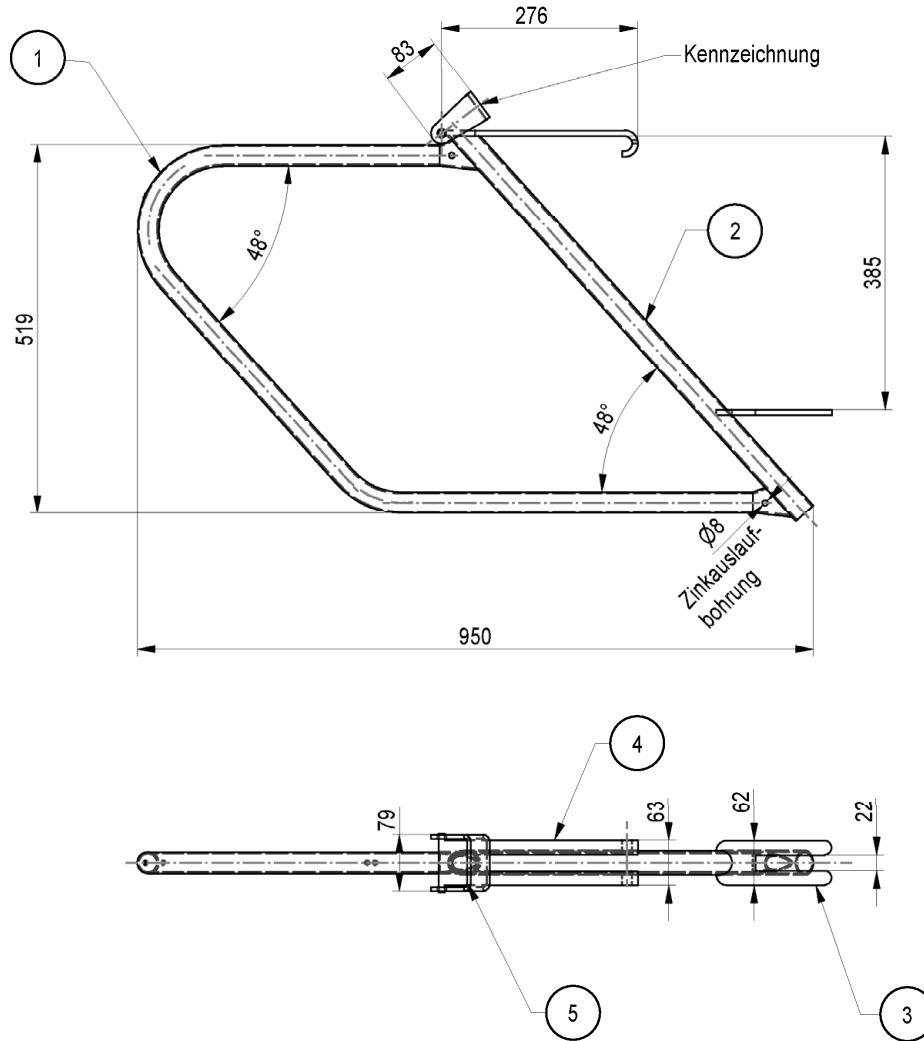

Pos.	Benennung	Halbzeug	Werkstoff	Bemerkung
1	ROHRBUEGEL UAH	RO 30X2	S235JRH altern. E235+CR1	DIN EN 10305-5
2	ROHR UAH	RO 33,7X2	S235JRH	
3	GABEL UAH	BL 8	S235JR	
4	HALTER UAH	BL 8	S235JR	
5	BUEGEL UAH	BL 6	S235JR	

Gewicht
[kg]
4,96

Modulsystem "PERI UP ROSETT"				Anlage A, Seite 58
TREPPENGELAENDER UAH				
Eva Kaim	2020-07-07	Bauteil nach Z-8.22-863	Zeichnungsnummer:	A027.500A1358 0 1

Elektronische Kopie der abZ des DIBt: Z-8.1-890

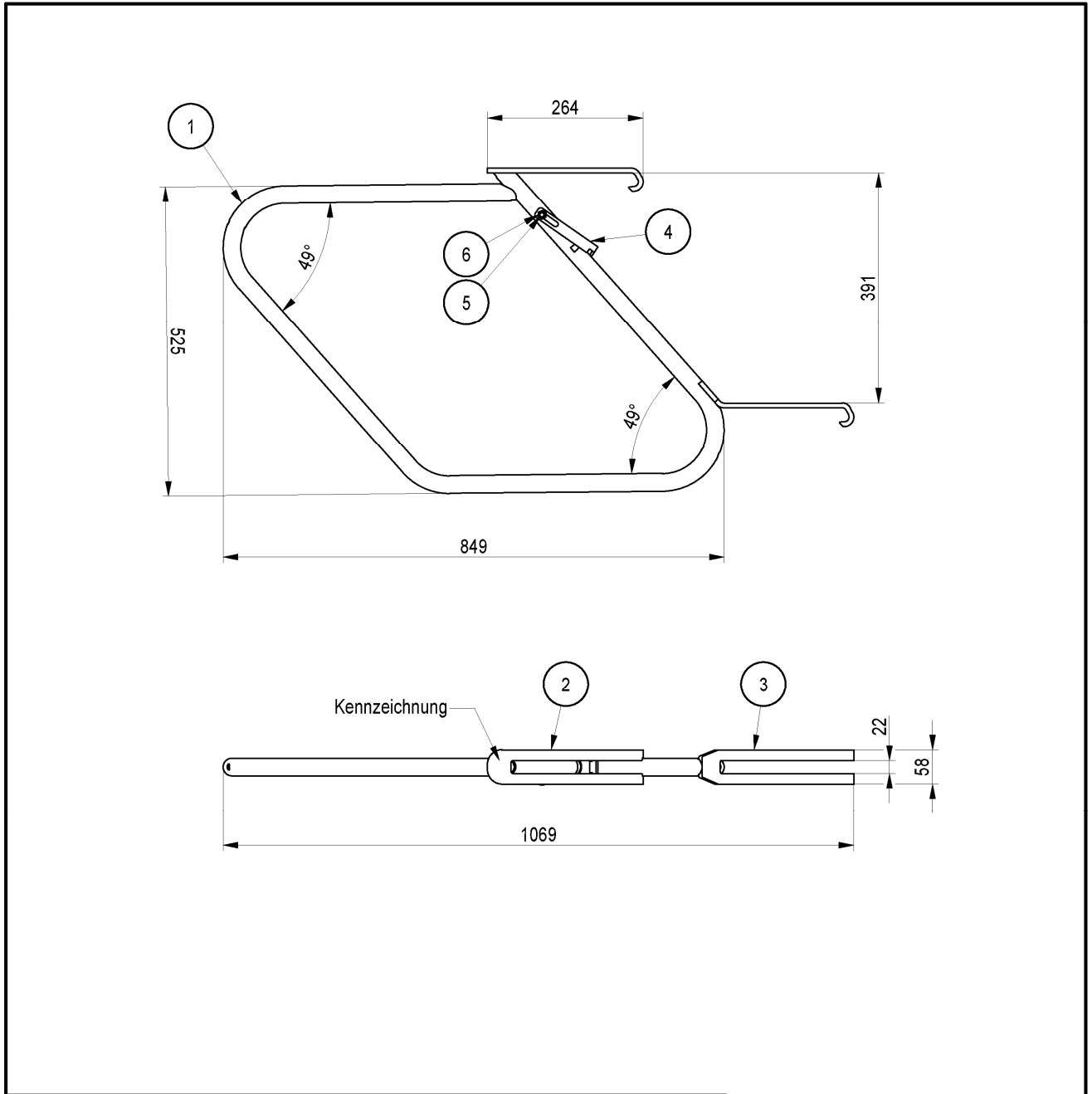

Pos.	Benennung	Halbzeug	Werkstoff	Bemerkung
1	ROHR UAH-2	RO 30,0X2,0	S235JRH	DIN EN 10220
2	GABEL OBEN UAH-2	BL 8	S355MC	DIN EN 10051
3	GABEL UNTEN UAH-2	BL 8	S355MC	DIN EN 10051
4	SICHERUNG UAH-2	BL 4	S235JR	DIN EN 10029
5	SCHRAUBE	M 8X50	8.8 VZ	
6	SKT-MU	M 8	8 VZ	

Gewicht
[kg]
4,51

Modulsystem "PERI UP ROSETT"

TREPPENGELAENDER UAH-2

Anlage A,  
 Seite 59

Eva Kaim	2020-07-08	Bauteil nach Z-8.22-863	Zeichnungsnummer:	A027.500A1658	0	1
----------	------------	-------------------------	-------------------	---------------	---	---

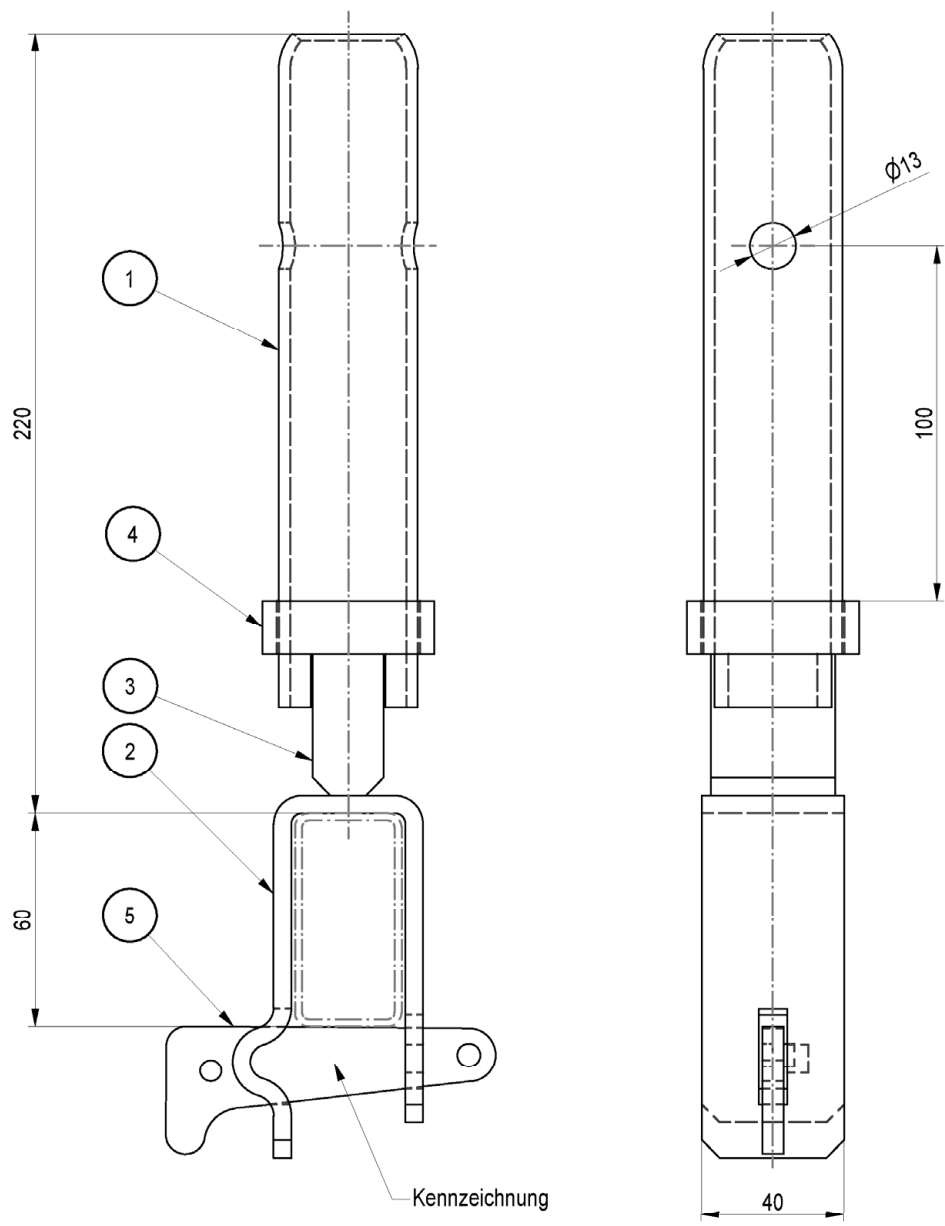

Elektronische Kopie der abZ des DIBt: Z-8.1-890

Pos.	Benennung	Halbzeug	Werkstoff	Bemerkung
1	ROHRZAPFEN UH	RO 39X3,0 altern. RO 39X3,2	S235JRH	min R <sub>eH</sub> 320N/mm <sup>2</sup>
2	BUEGEL	BL 5	S355MC	
3	KLOTZ	FL 40X20	S235JR	
4	HUELSE	RO 48,3X4,0	S235JRH	
5	KEIL	BL 6	S235JR	

Gewicht
[kg]
1,22

Modulsystem "PERI UP ROSETT"				Anlage A, Seite 60
UH-ZAPFEN				
Nur zur Verwendung				
Eva Kaim	2020-07-07	Bauteil nach Z-8.22-863	Zeichnungsnummer:	A027.500A1405   0   1

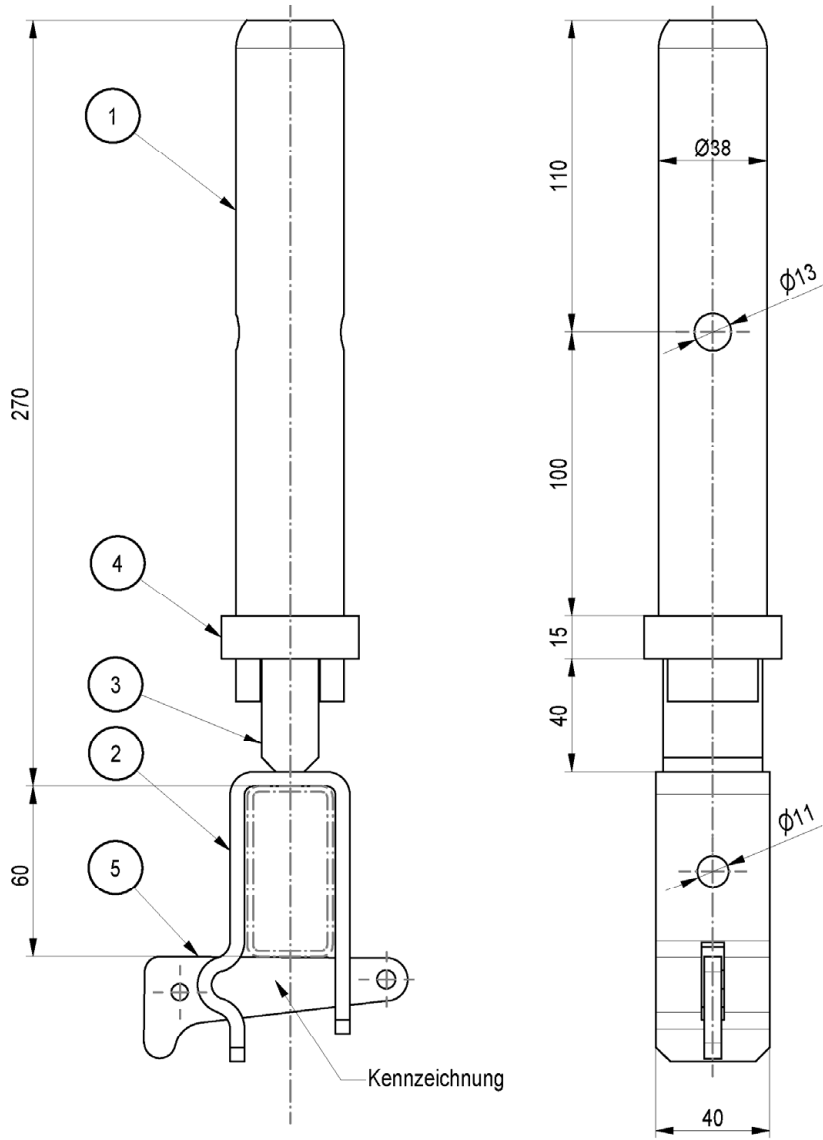

Pos.	Benennung	Halbzeug	Werkstoff	Bemerkung
1	ROHRZAPFEN UH-2	RO 38X3,2	S235JRH	min R <sub>eH</sub> 320N/mm <sup>2</sup>
2	BUEGEL	BL 5	S355MC	
3	KLOTZ	FL 40X20	S235JR	
4	HUELSE	RO 48,3X4,0	S235JRH	
5	KEIL	BL 6	S235JR	

Gewicht
[kg]
1,22

Modulsystem "PERI UP ROSETT"			
UH-ZAPFEN-2			
Eva Kaim	2020-07-07	Bauteil nach Z-8.22-863	Zeichnungsnummer: A027.500A1409

Anlage A, Seite 61
0 1

Elektronische Kopie der abZ des DIBt: Z-8.1-890

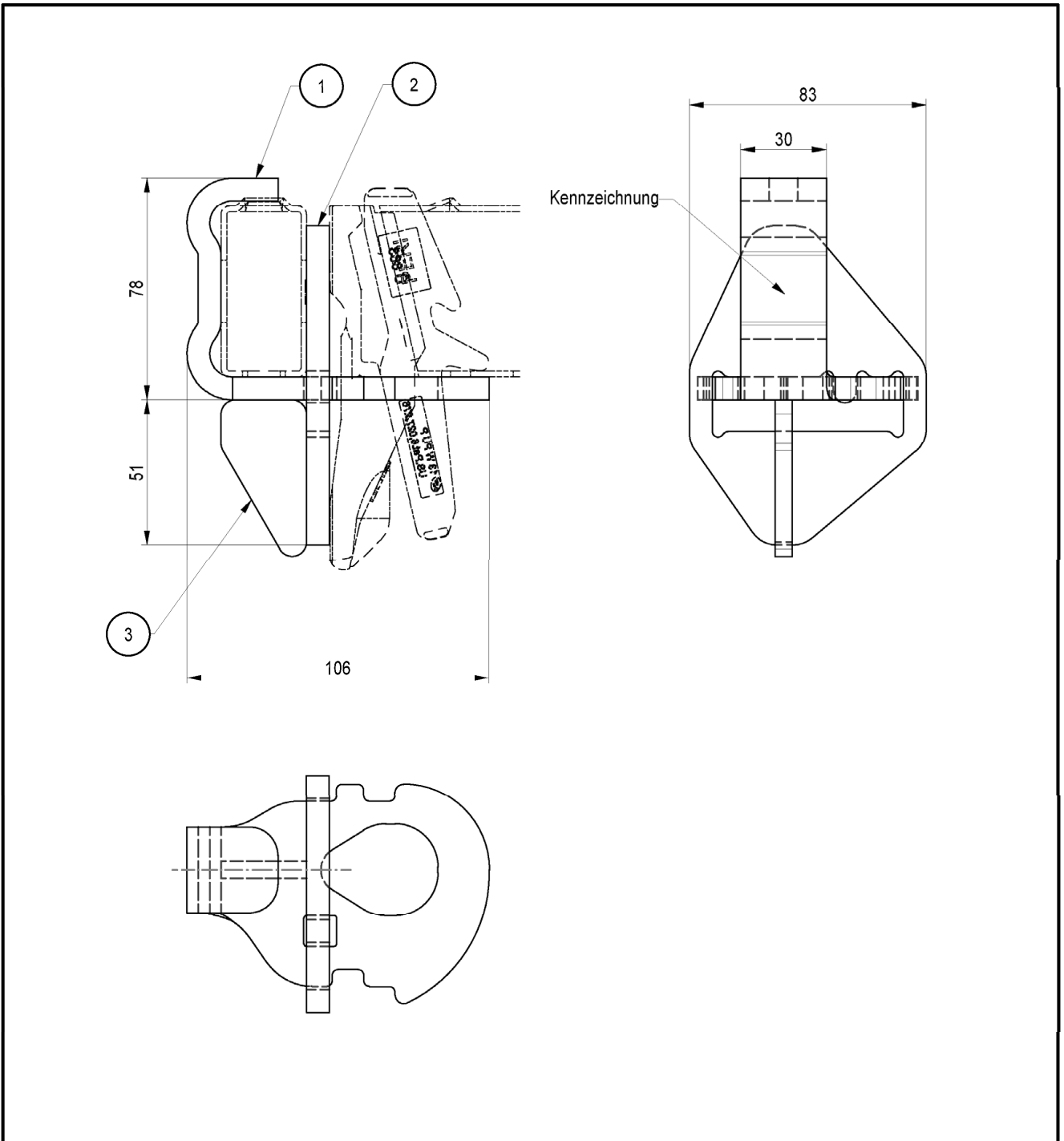

Elektronische Kopie der abZ des DIBt: Z-8.1-890

Pos.	Benennung	Halbzeug	Werkstoff	Bemerkung	Gewicht	
1	WINKELBLECH UHA	BL 8	S355MCD	DIN EN 10025-2/10027	[kg]	
2	DRUCKPLATTE UHA	BL 8	S235JR		0,841	
3	STUETZE	BL 6	S235JR			
Modulsystem "PERI UP ROSETT"					Anlage A, Seite 62	
RIEGELAUFNHME UHA						
Eva Kaim		2020-07-07	Bauteil nach Z-8.22-863	Zeichnungsnummer:	A027.500A1406	0 1



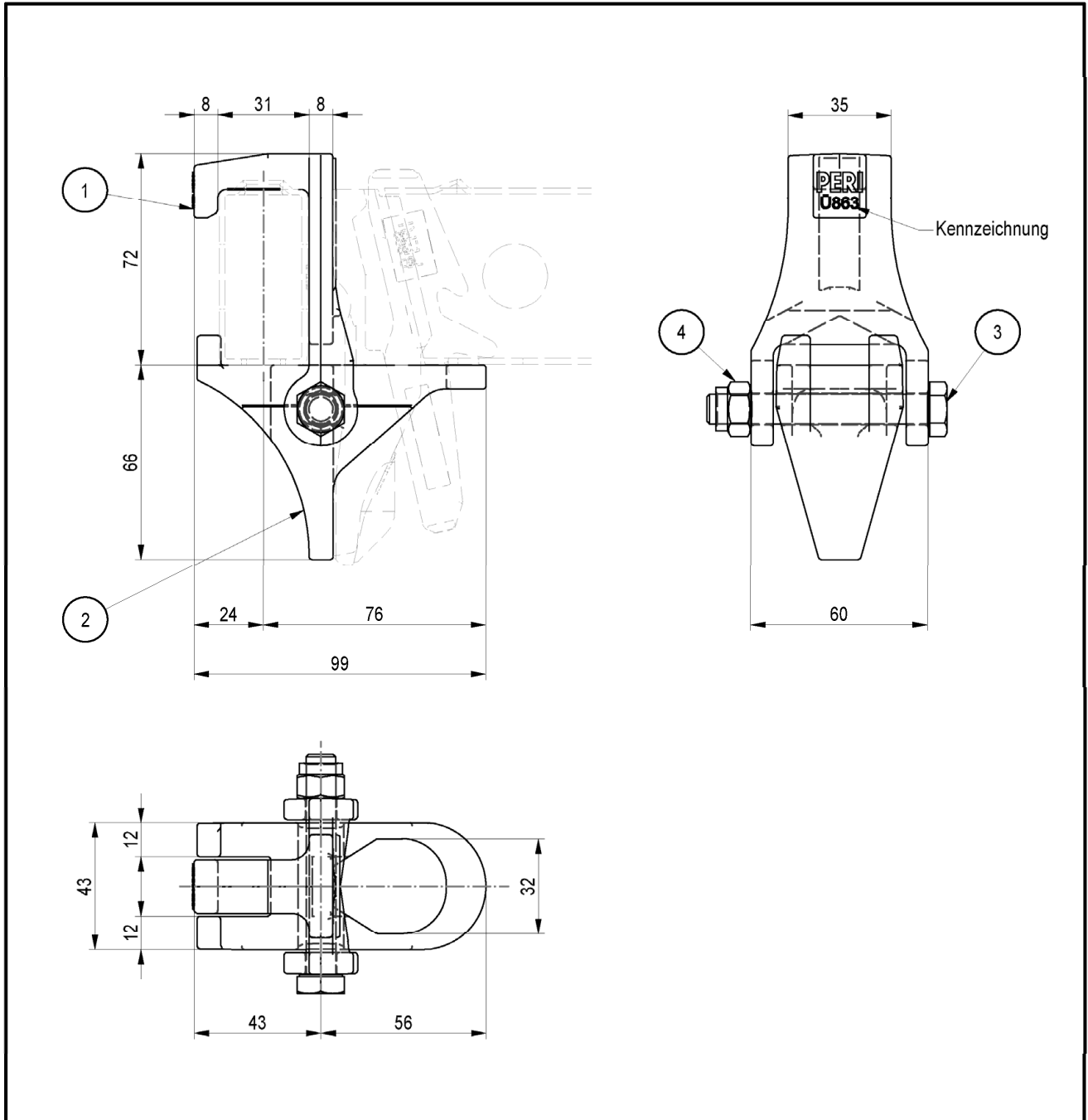

Pos.	Benennung	Halbzeug	Werkstoff	Bemerkung
1	RIEGELHAKEN UHA-2 OBEN		S355J2D altern. S355J2	geschmiedet
2	RIEGELHAKEN UHA-2 UNTEN		S355J2D altern. S355J2	geschmiedet
3	SKT-SCHRAUBE	M10x80	8.8 VZ	
4	SKT-MUTTER	M 10	8 VZ	

Gewicht
[kg]
0,8

Modulsystem "PERI UP ROSETT"				Anlage A, Seite 63
RIEGELAUFNAHME UHA-2				
Christian Leder				

Christian Leder	2020-08-04	Bauteil nach Z-8.22-863	Zeichnungsnummer:	A027.500A1416	0	1
-----------------	------------	-------------------------	-------------------	---------------	---	---

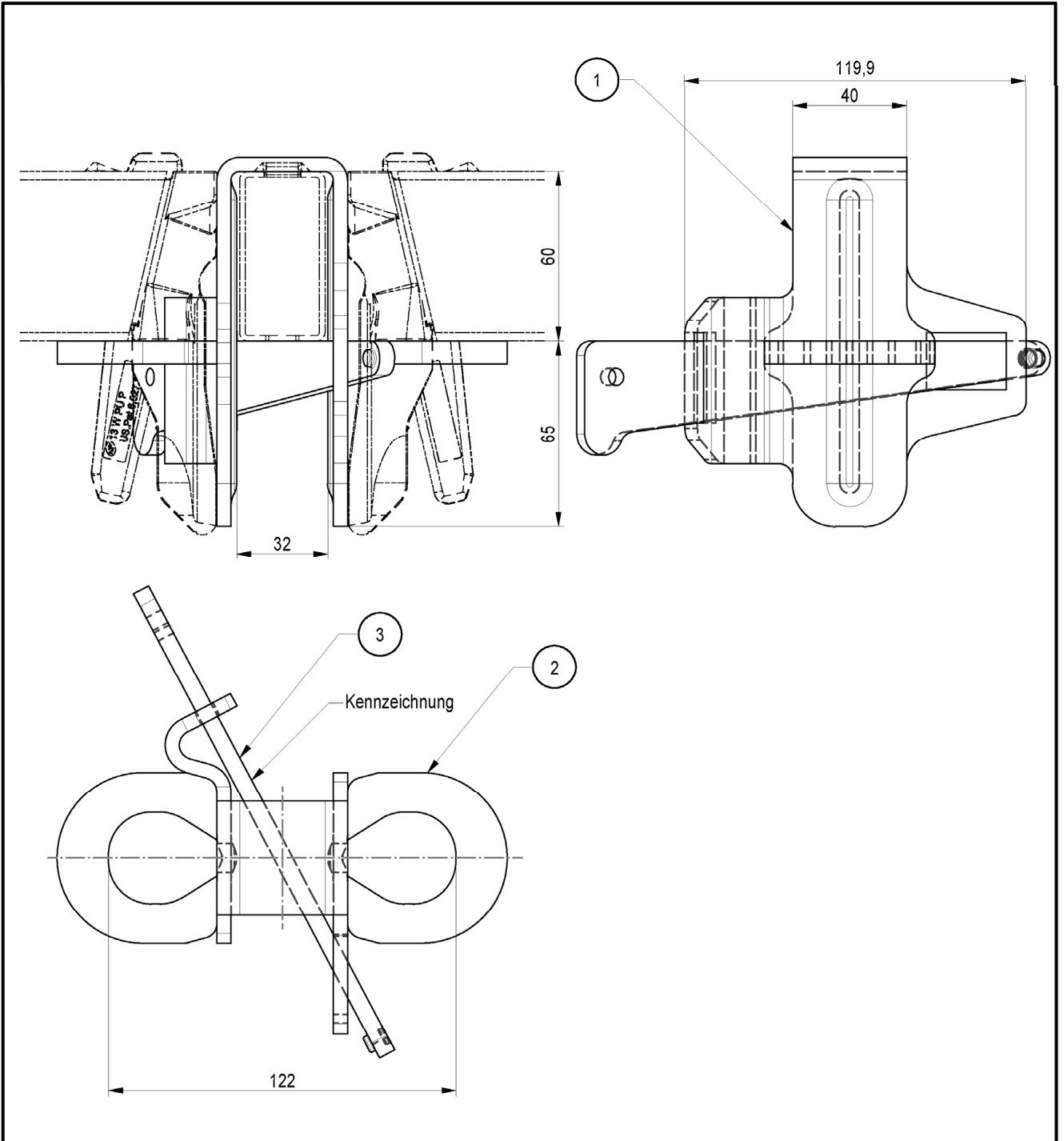

Pos.	Benennung	Halbzeug	Werkstoff	Bemerkung
1	BUEGEL	BL 5	S355MCD	DIN EN 10025-2/10027
2	ANSCHLUSSBLECH UHA	BL 8	S355J2D altern. S355MC	DIN EN 10025-2/10027
3	KEIL	BL 6	S235JR	

Gewicht
[kg]
1,1

Modulsystem "PERI UP ROSETT"			
RIEGELAUFNHME UHA HALB			
Eva Kaim	2020-07-07	Bauteil nach Z-8.22-863	Zeichnungsnummer: A027.500A1407 0 1

Anlage A,  
Seite 64

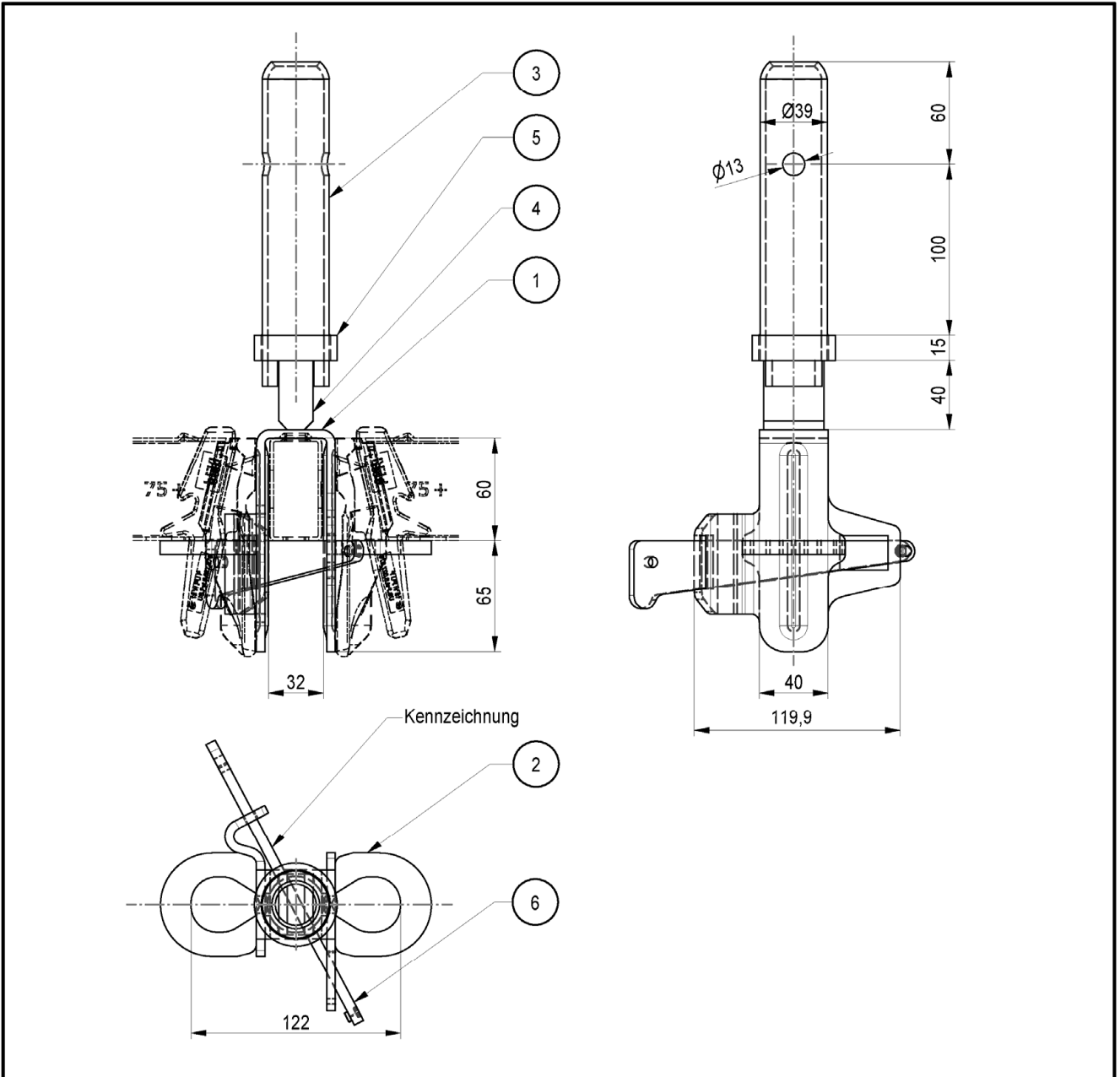

Pos.	Benennung	Halbzeug	Werkstoff	Bem.
1	BUEGEL	BL 5	S355MCD	DIN EN 10025-2/10027
2	ANSCHLUSSBLECH UHA	BL 8	S355J2D altern. S355MC	DIN EN 10025-2/10027
3	ROHRZAPFEN UH	RO 39X3,0 altern. RO 39X3,2	S235JRH	min R <sub>eH</sub> 320N/mm <sup>2</sup>
4	KLOTZ	FL 40X20	S235JR	
5	HUELSE	RO 48,3X4	S235JRH	
6	KEIL	BL 6	S235JR	

Gewicht	
[kg]	
1,9	

Modulsystem "PERI UP ROSETT"			
RIEGELAUFN. UHA HALB M. ZAPFEN			
Eva Kaim	2020-07-07	Bauteil nach Z-8.22-863	Zeichnungsnummer: A027.500A1408 0 1

Anlage A,  
Seite 65

Elektronische Kopie der abZ des DIBt: Z-8.1-890

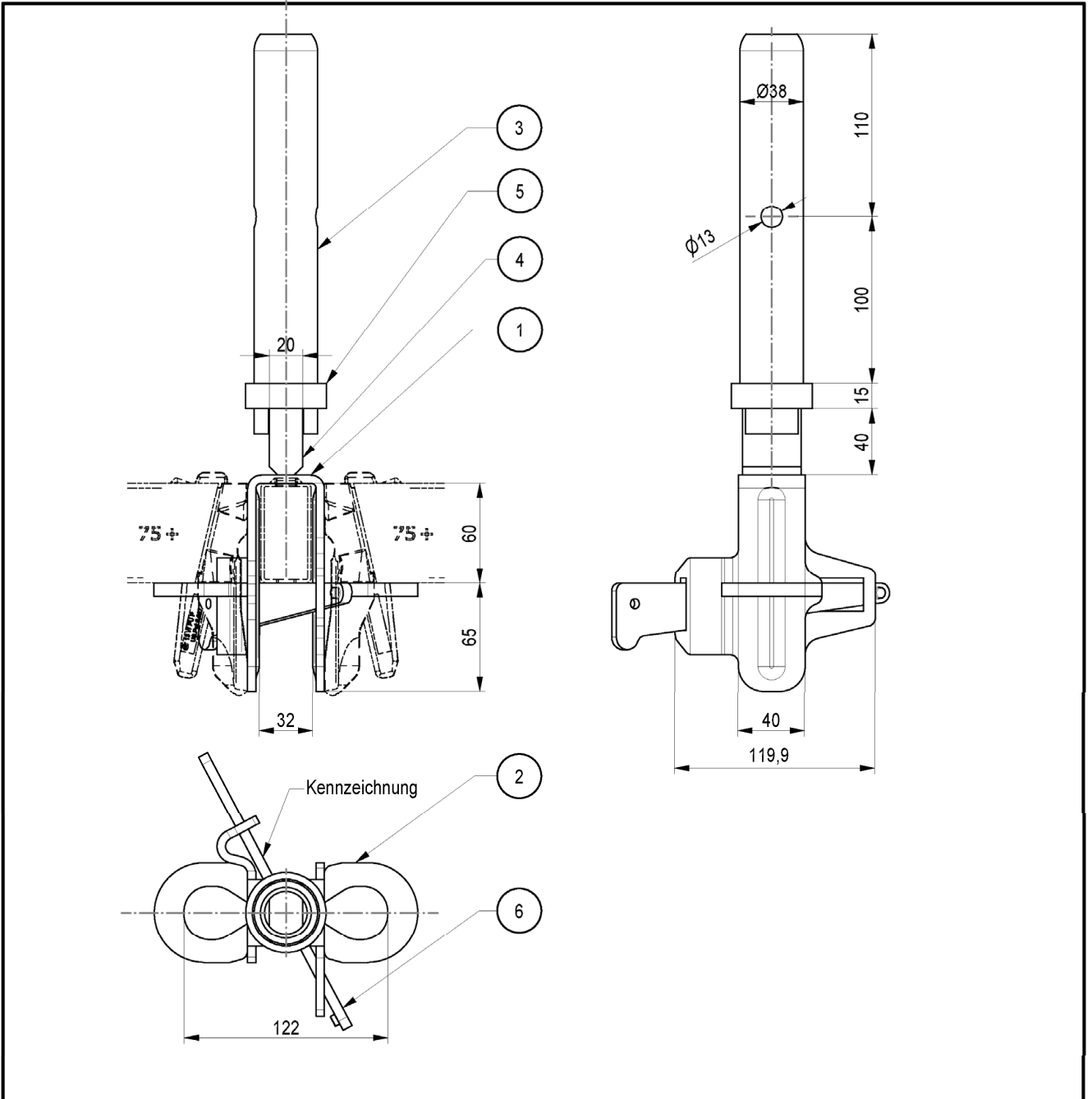

Pos.	Benennung	Halbzeug	Werkstoff	Bem.
1	BUEGEL	BL 5	S355MCD	DIN EN 10025-2/10027
2	ANSCHLUSSBLECH UHA	BL 8	S355J2D altern. S355MC	DIN EN 10025-2/10027
3	ROHRZAPFEN UH-2	RO 38X3,2	S235JRH	min R <sub>elt</sub> 320N/mm <sup>2</sup>
4	KLOTZ	FL 40X20	S235JR	
5	HUELSE	RO 48,3X4	S235JRH	
6	KEIL	BL 6	S235JR	

Gewicht	
[kg]	
1,9	

Modulsystem "PERI UP ROSETT"			
RIEGELAUFN. UHA-2 HALB M. ZAPF			
Eva Kaim	2020-07-07	Bauteil nach Z-8.22-863	Zeichnungsnummer: A027.500A1410 0 1

Anlage A,  
Seite 66

Elektronische Kopie der abZ des DIBt: Z-8.1-890

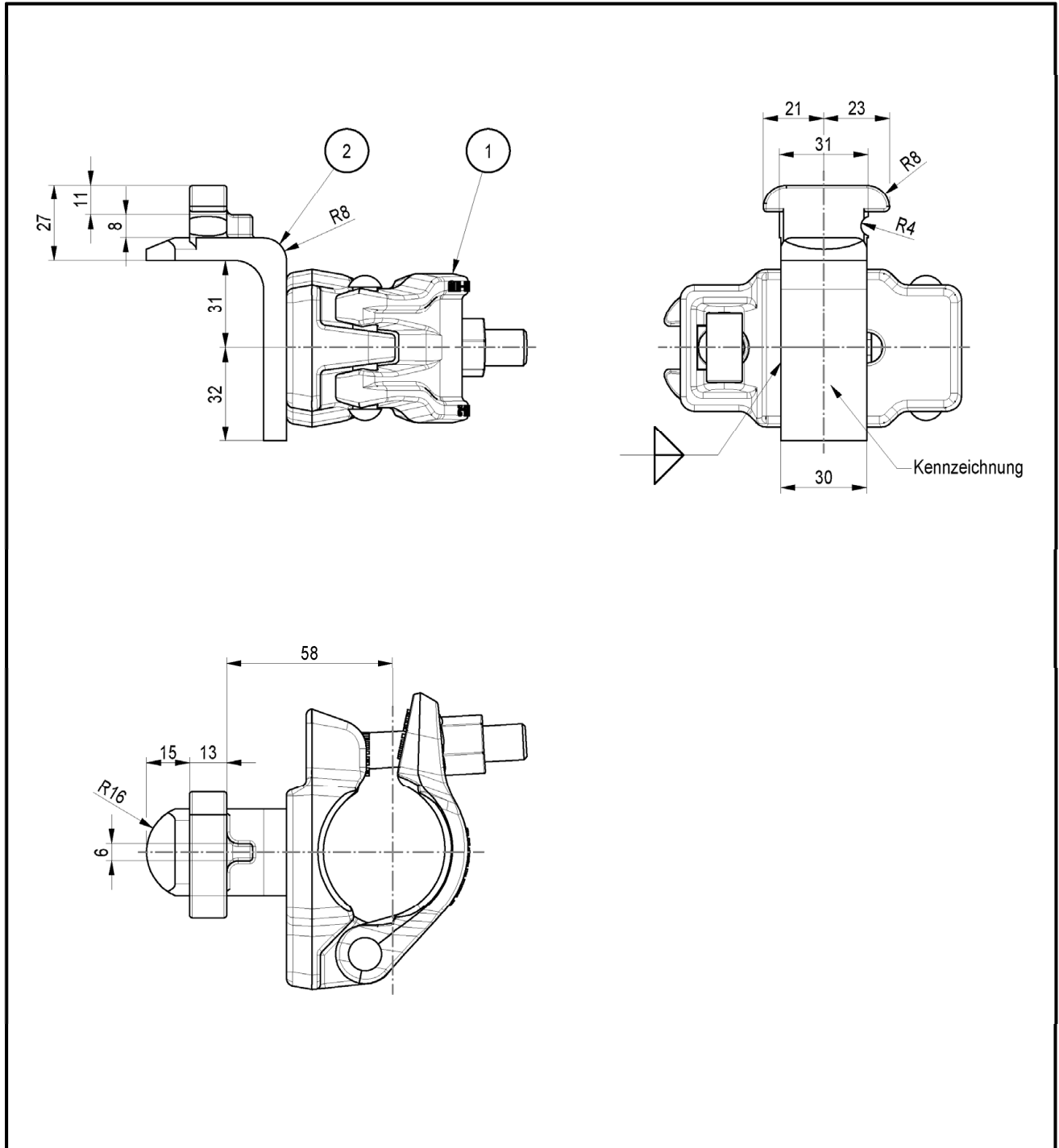

Pos.	Benennung	Halbzeug	Werkstoff	Bemerkung	Gewicht
1	HALBKUPPLUNG KLASSE B			DIN EN 74-2	[kg]
2	PLATTE UWR		S355J2D altern. S355J2	GESCHMIEDET	1,1
Modulsystem "PERI UP ROSETT"					Anlage A, Seite 67
ROSETTENKUPPLUNG UWR					
Eva Kaim					
		2020-07-08	Bauteil nach Z-8.22-863	Zeichnungsnummer:	A027.500A1605   0   1

Elektronische Kopie der abZ des DIBt: Z-8.1-890

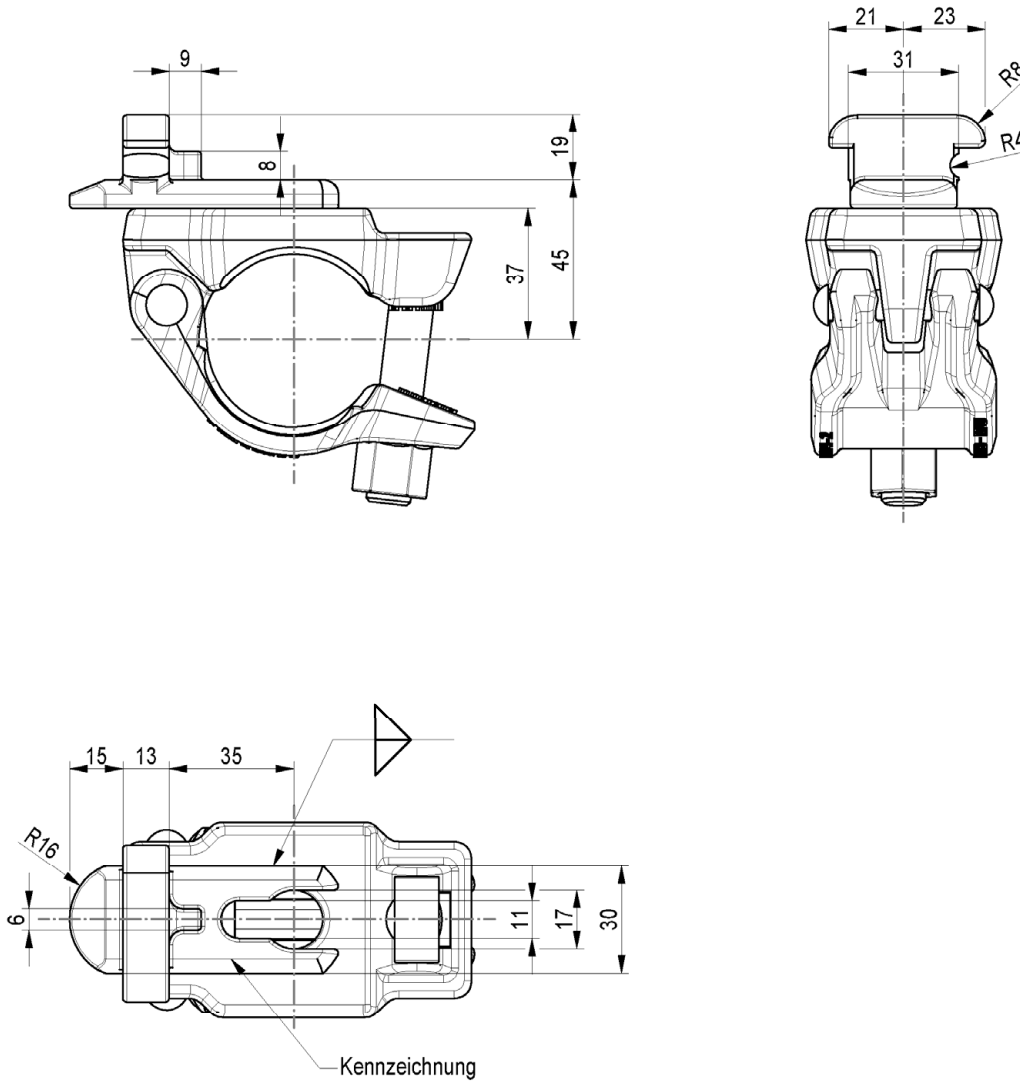

Elektronische Kopie der abZ des DIBt: Z-8.1-890

Pos.	Benennung	Halbzeug	Werkstoff	Bemerkung	Gewicht
1	HALBKUPPLUNG KLASSE B			EN 74-2	[kg]
2	PLATTE UWC		S355J2D altern. S355J2	GESCHMIEDET	1,0
Modulsystem "PERI UP ROSETT"					Anlage A, Seite 68
ANKERKUPPLUNG UWC					
Eva Kaim	2020-07-08	Bauteil nach Z-8.22-863	Zeichnungsnummer:	A027.500A1599	0 1

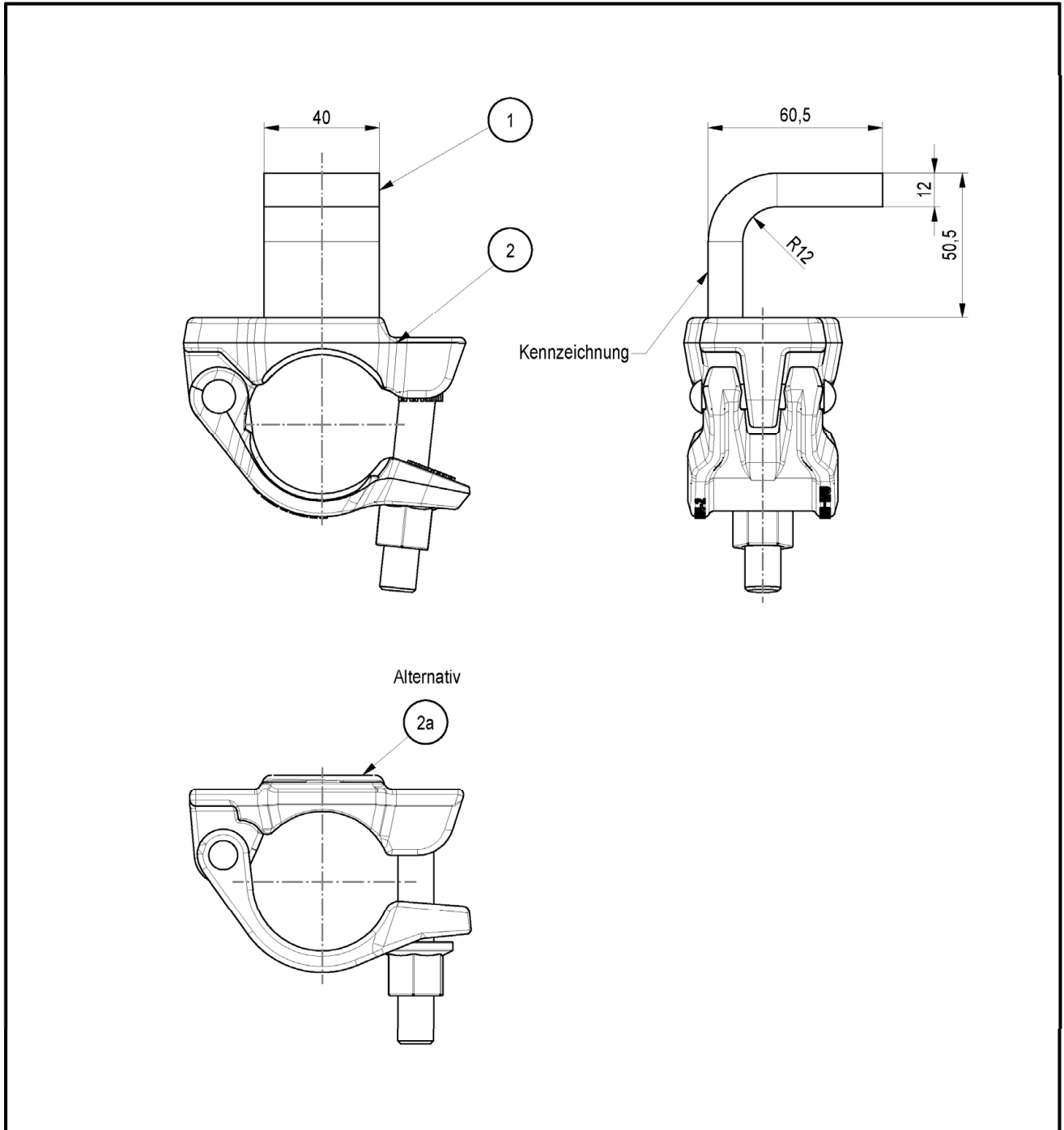

Pos.	Benennung	Halbzeug	Werkstoff	Bemerkung
1	WINKEL	BL 12	S355MC	
2	HALBKUPPLUNG KLASSE B			DIN EN 74-2
2a	HALBKUPPLUNG KLASSE B	Herstellung bis 01/2018		DIN EN 74-2

Gewicht
[kg]
0,908

Modulsystem "PERI UP ROSETT"				Anlage A, Seite 69	
FLANSCHKUPPLUNG UEC					
Nur zur Verwendung					
Christian Leder	2020-07-29	Bauteil nach Z-8.22-863	Zeichnungsnummer:	A027.500A1606	0 1

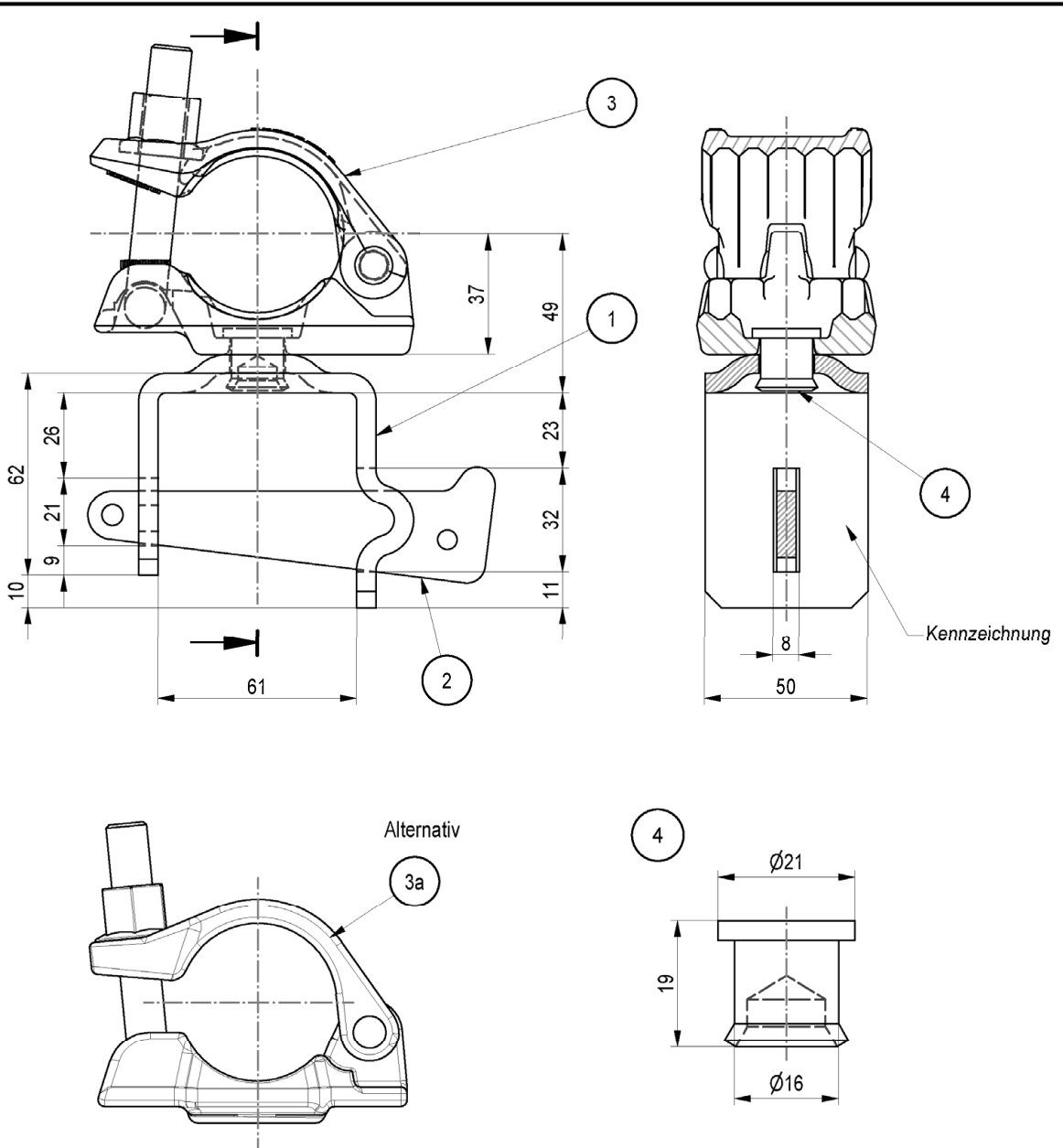

Elektronische Kopie der abZ des DIBt: Z-8.1-890

Pos.	Benennung	Halbzeug	Werkstoff	Bemerkung
1	BUEGEL	BL 6	S235JR altern. S355MC	
2	KEIL	BL 6	S235JR	
3	HALBKUPPLUNG KLASSE B			DIN EN 74-2
3a	HALBKUPPLUNG KLASSE B	Herstellung bis 01/2018		DIN EN 74-2
4	HALBHOLNIET 16X21-B	Ø16	S235JR	

Gewicht
[kg]
1,26

Modulsystem "PERI UP ROSETT"

KUPPLUNGSANSCHLUSS FUER UH

Anlage A,  
Seite 70

Eva Kaim	2020-07-08	Bauteil nach Z-8.22-863	Zeichnungsnummer:	A027.500A1598	0	1
----------	------------	-------------------------	-------------------	---------------	---	---



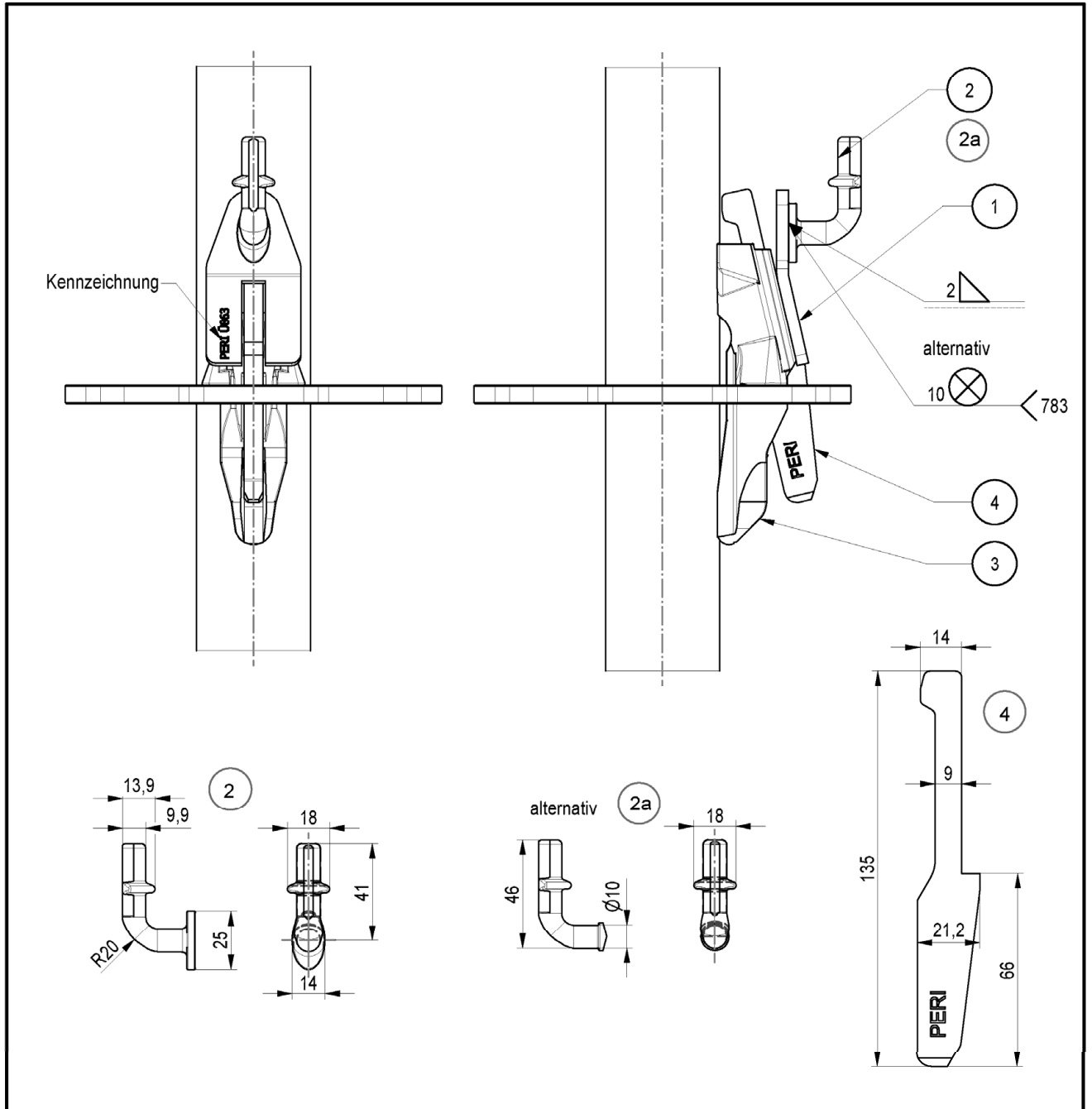

Pos.	Benennung	Halbzeug	Werkstoff	Bemerkung
1	PLATTE EPW	BL 5	S355MC	
2	GELAENDERHAKEN MAG		S355J2D altern. S355J2	
2a	GELAENDERHAKEN		S355J2D altern. S355J2	
3	RIEGELKOPF UH PLUS		S355J2D	A027.***A1112
4	KEIL UPW	BL 8	S355J2D altern. S355MCD	DIN EN 10025-2/10027

Gewicht	LC
[kg]	
0,61	

Modulsystem "PERI UP ROSETT"			
GELAENDERHALTER EPW			
Christian Leder	2020-07-29	Bauteil nach Z-8.22-863	Zeichnungsnummer: A027.500A1604

Anlage A, Seite 71	

Elektronische Kopie der abZ des DIBt: Z-8.1-890

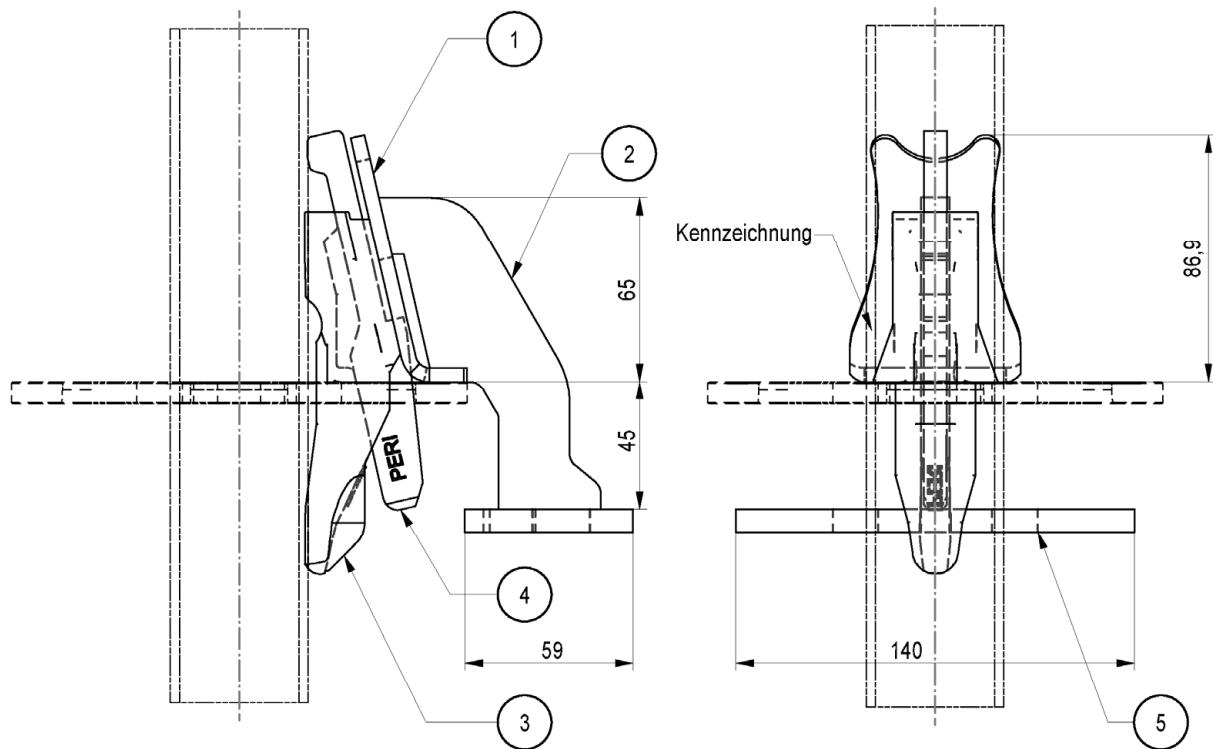

Pos.	Benennung	Halbzeug	Werkstoff	Bemerkung
1	PLATTE UA 76	BL 5	S235JR	
2	STEGBLECH UA 76	BL 10	S235JR	
3	RIEGELKOPF UH PLUS		S355J2D	A027.***A1112
4	KEIL UPW	BL 8	S355J2D altern. S355MCD	A027.***A1604
5	ANSCHLUSSBLECH	BL 8	S235JR	

Gewicht
[kg]
3,7

Modulsystem "PERI UP ROSETT"

DISTANZSTUECK UA 76

Anlage A,  
Seite 72

Christian Leder	2020-07-29	Bauteil nach Z-8.22-863	Zeichnungsnummer:	A027.500A1596	0	1
-----------------	------------	-------------------------	-------------------	---------------	---	---

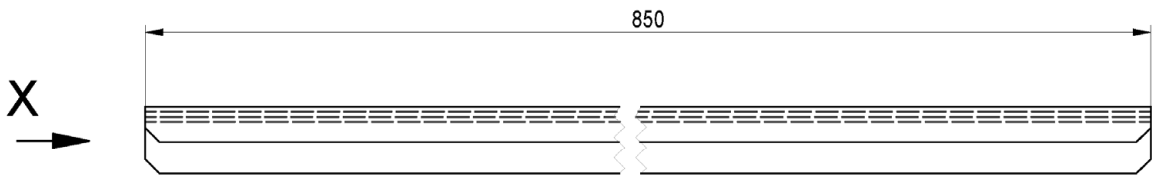

X (1 : 2)

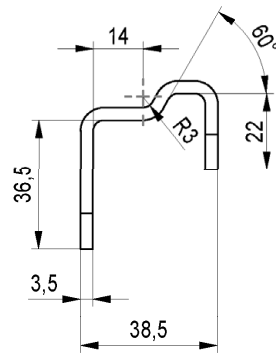

Elektronische Kopie der abZ des DIBt: Z-8.1-890

Pos.	Benennung	Halbzeug	Werkstoff	Bemerkung	Systemmaß		Länge		Gewicht		
					L [cm]	l [cm]	[cm]	[kg]			
1	KANTENWINKEL UH	BL 3,5 DUETT	EN AW-5754 H114		100	85	0,8				
					125	110	1,0				
Modulsystem "PERI UP ROSETT"								Anlage A, Seite 73			
KANTENWINKEL UH											
Christian Leder		2020-07-24	Bauteil nach Z-8.22-863		Zeichnungsnummer:		A027.500A1597	0	1		

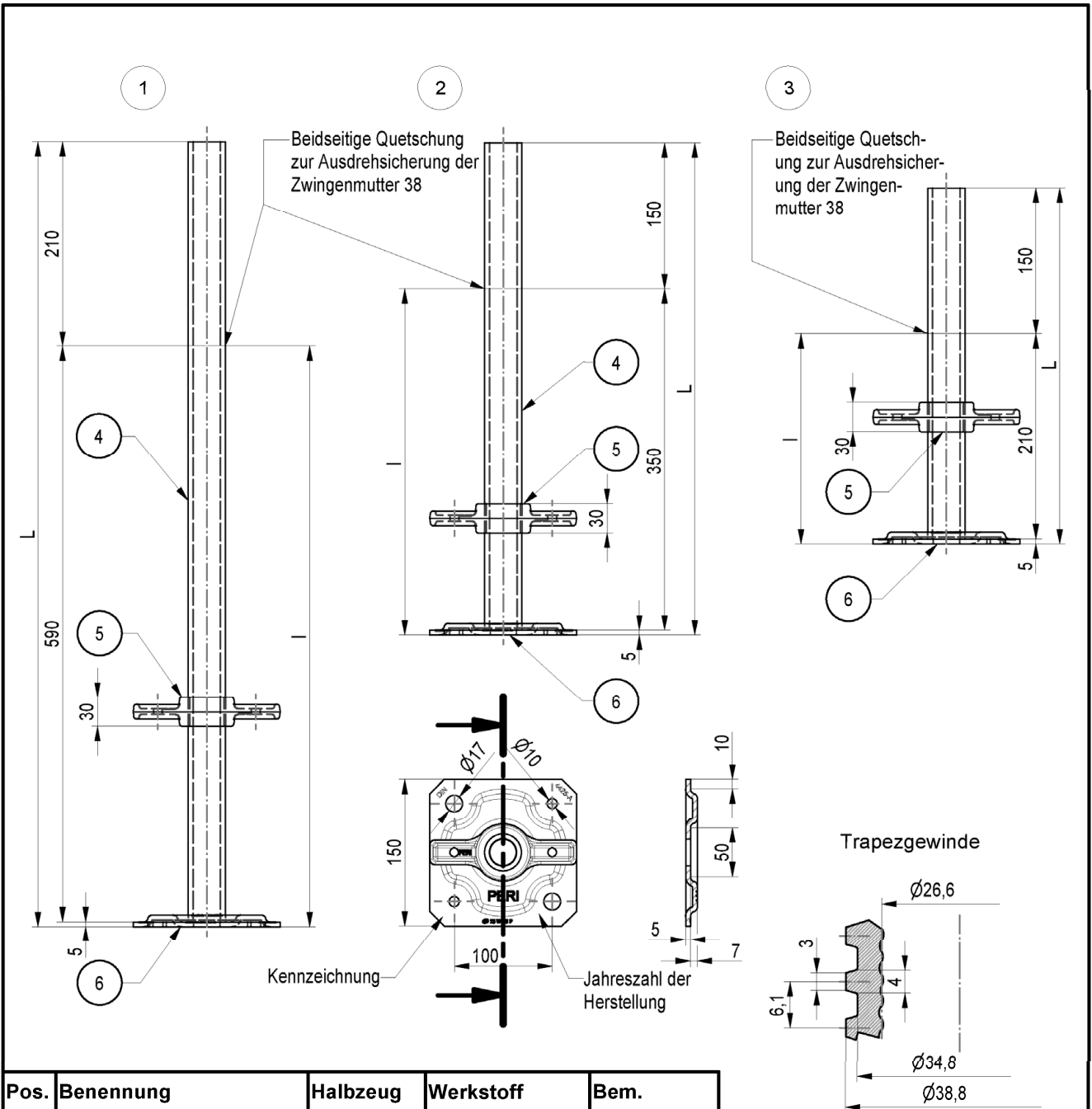

Pos.	Benennung	Halbzeug	Werkstoff	Bem.
1	FUSSSPINDEL UJB 38-80/55			
2	FUSSSPINDEL UJB 38-50/30			
3	FUSSSPINDEL UJB 38-36/17			
4	SPINDELROHR UJB	RO 38X5	S235JRH	
5	ZWINGENMUTTER 38		EN-GJMW-450-7 altern. C45+N altern. G20Mn5+N	
6	BODENPLATTE	BL 5	S235JR	

Systemmaß	Länge	Gewicht
L [cm]	l [cm]	[kg]
80,5	59,0	4,57
50,5	35,0	3,39
36,5	21,0	2,83

Modulsystem "PERI UP ROSETT"				Anlage A, Seite 74		
FUSSSPINDEL UJB						
Eva Kaim	2020-06-25	Bauteil nach Z-8.1-957	Zeichnungsnummer:	A027.530A2101	0	1

Elektronische Kopie der abZ des DIBt: Z-8.1-890

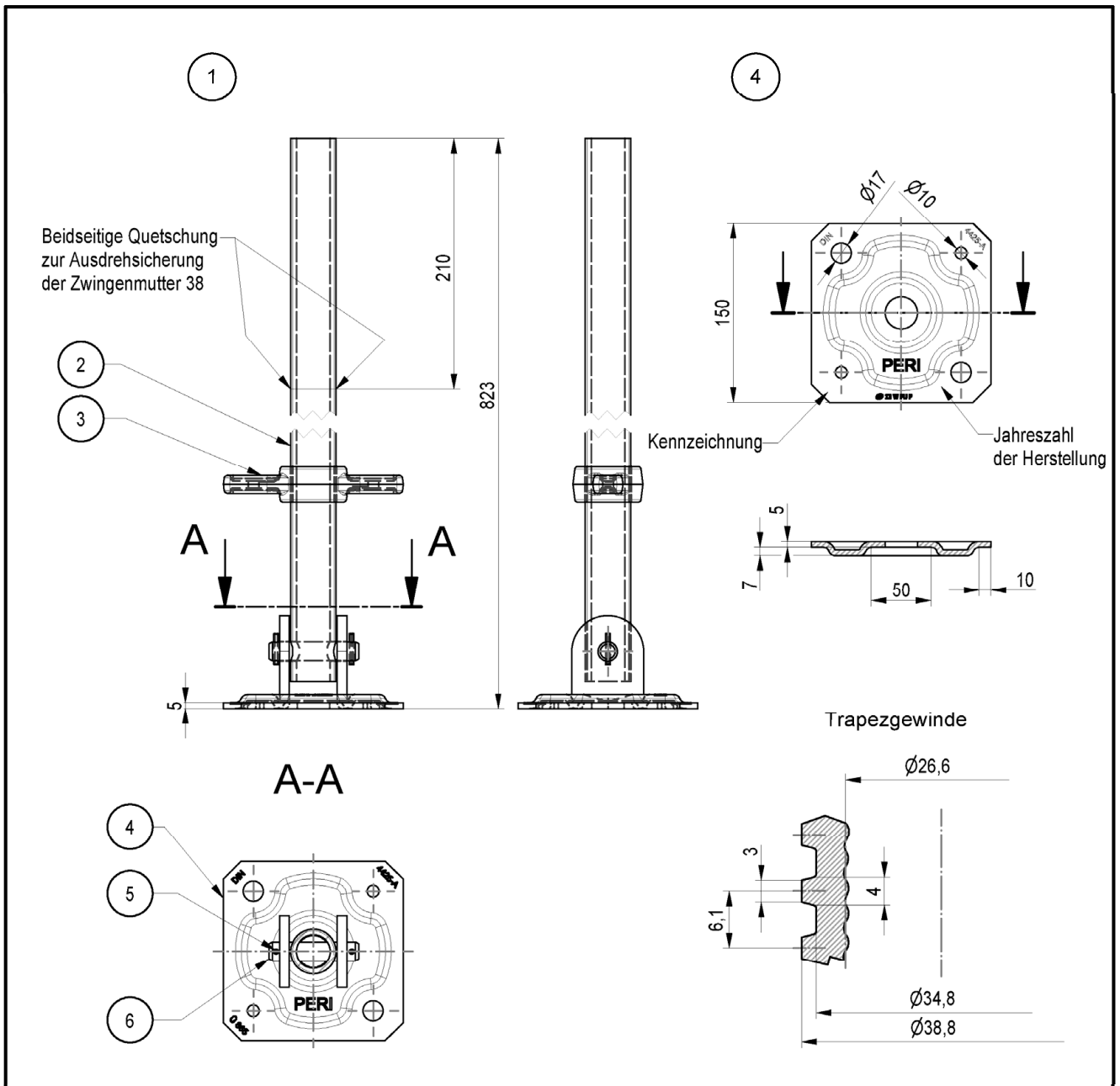

Pos.	Benennung	Halbzeug	Werkstoff	Bemerkung
1	GELENKFUSSSPINDEL UJS 38-80/50			
2	SPINDELROHR UJS	RO 38X5	S235JRH	
3	ZWINGENMUTTER 38		EN-GJMW-450-7 altern. C45+N altern. G20Mn5+N	
4	BODENPLATTE	BL 5	S235JR	
5	SPANNSTIFT	4X26	STAHL	DIN EN ISO 8752
6	BOLZEN	B16X75X4	STAHL	DIN EN 22340

Gewicht
[kg]
5,12

Modulsystem "PERI UP ROSETT"				Anlage A, Seite 75
GELENKFUSSSPINDEL UJS				
Eva Kaim	2020-06-25	Bauteil nach Z-8.1-957	Zeichnungsnummer:	A027.530A2102 0 1

Elektronische Kopie der abZ des DIBt: Z-8.1-890

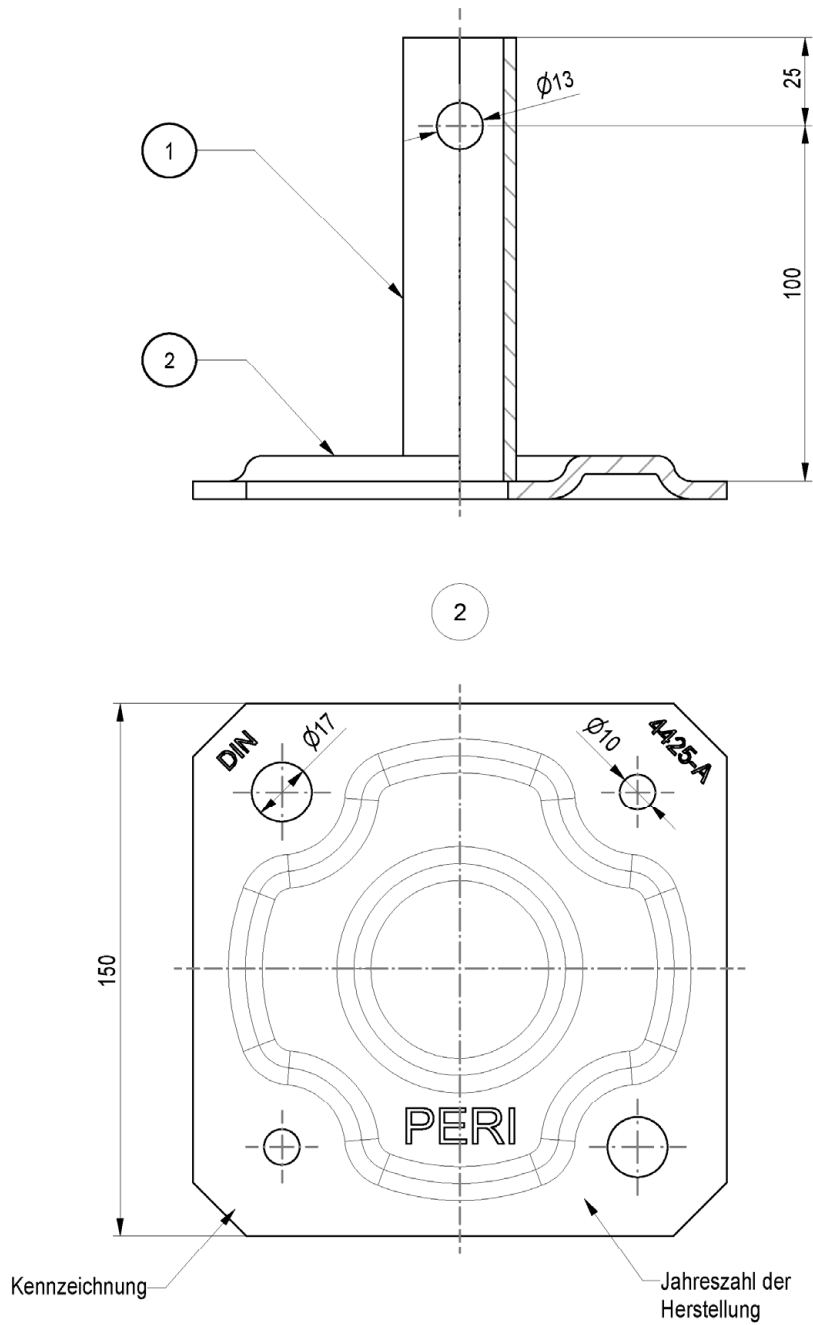

Elektronische Kopie der abZ des DIBt: Z-8.1-890

Pos.	Benennung	Halbzeug	Werkstoff	Bemerkung
1	ROHR UJP	RO 31,8X3,6 altern. RO 31,8X4,0	S235JRH	
2	BODENPLATTE	BL 5	S235JR	

Gewicht
[kg]
1,23

Modulsystem "PERI UP ROSETT"				Anlage A, Seite 76
FUSSPLATTE UJP				
Eva Kaim	2020-06-25	Bauteil nach Z-8.1-957	Zeichnungsnummer:	A027.530A2103 0 1

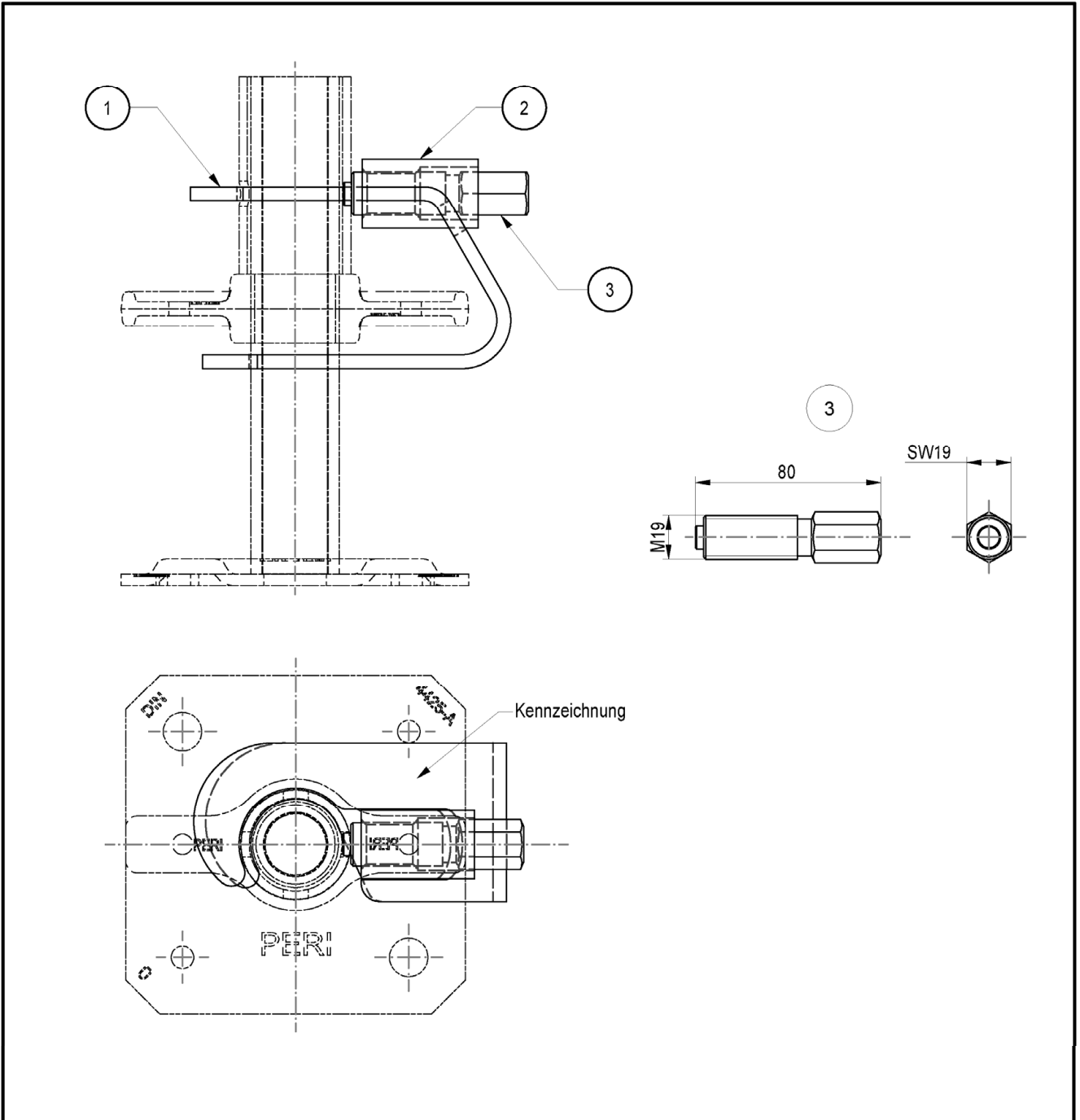

Pos.	Benennung	Halbzeug	Werkstoff	Bemerkung
1	BUEGEL UJS	BL 6	S355J2D altern. S355MC	DIN EN 10025-2/10027
2	GEWINDEHUELSE UJS	RD 30	S235JR altern. S235JRC+C	DIN EN 10277
3	SCHRAUBE UJS		S235JRC+C	DIN EN 10277

Gewicht
[kg]
1,02

Modulsystem "PERI UP ROSETT"			
SPINDELSICHERUNG UJS			
Eva Kaim	2020-06-25	Bauteil nach Z-8.1-957	Zeichnungsnummer: A027.530A2104 0 1

Anlage A,  
Seite 77

Elektronische Kopie der abZ des DIBt: Z-8.1-890

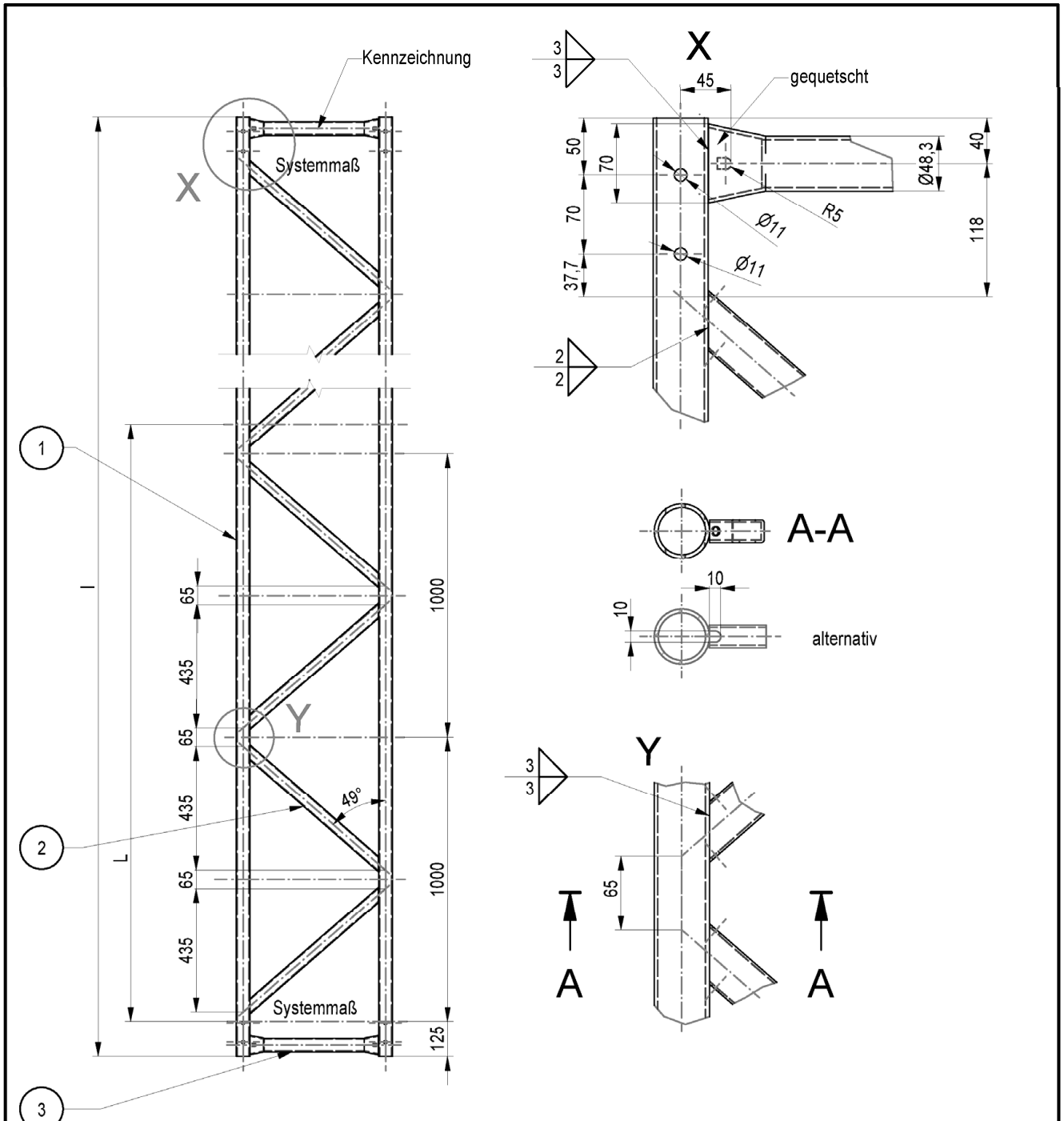

Elektronische Kopie der abZ des DIBt: Z-8.1-890

Pos.	Benennung	Halbzeug	Werkstoff	Bemerkung	Systemmaß	Länge	Gewicht	
					L [cm]	l [cm]	[kg]	
1	GURTROHR ULS	RO 48,3X3,2	S235JRH	min R <sub>eff</sub> 320N/mm <sup>2</sup>	400	425	41,7	
2	DIAGONALE ULS	RR 40X20X2	S235JRH		500	525	50,9	
3	PFOSTEN ULS	RO 48,3X3,2	S235JRH	min R <sub>eff</sub> 320N/mm <sup>2</sup>	600	625	60,2	
Modulsystem "PERI UP ROSETT"							Anlage A, Seite 78	
GITTERTRAEGER-STAHL ULS 50								
Eva Kaim		2020-06-25	Bauteil nach Z-8.1-957	Zeichnungsnummer:	A027.530A2145	0	1	



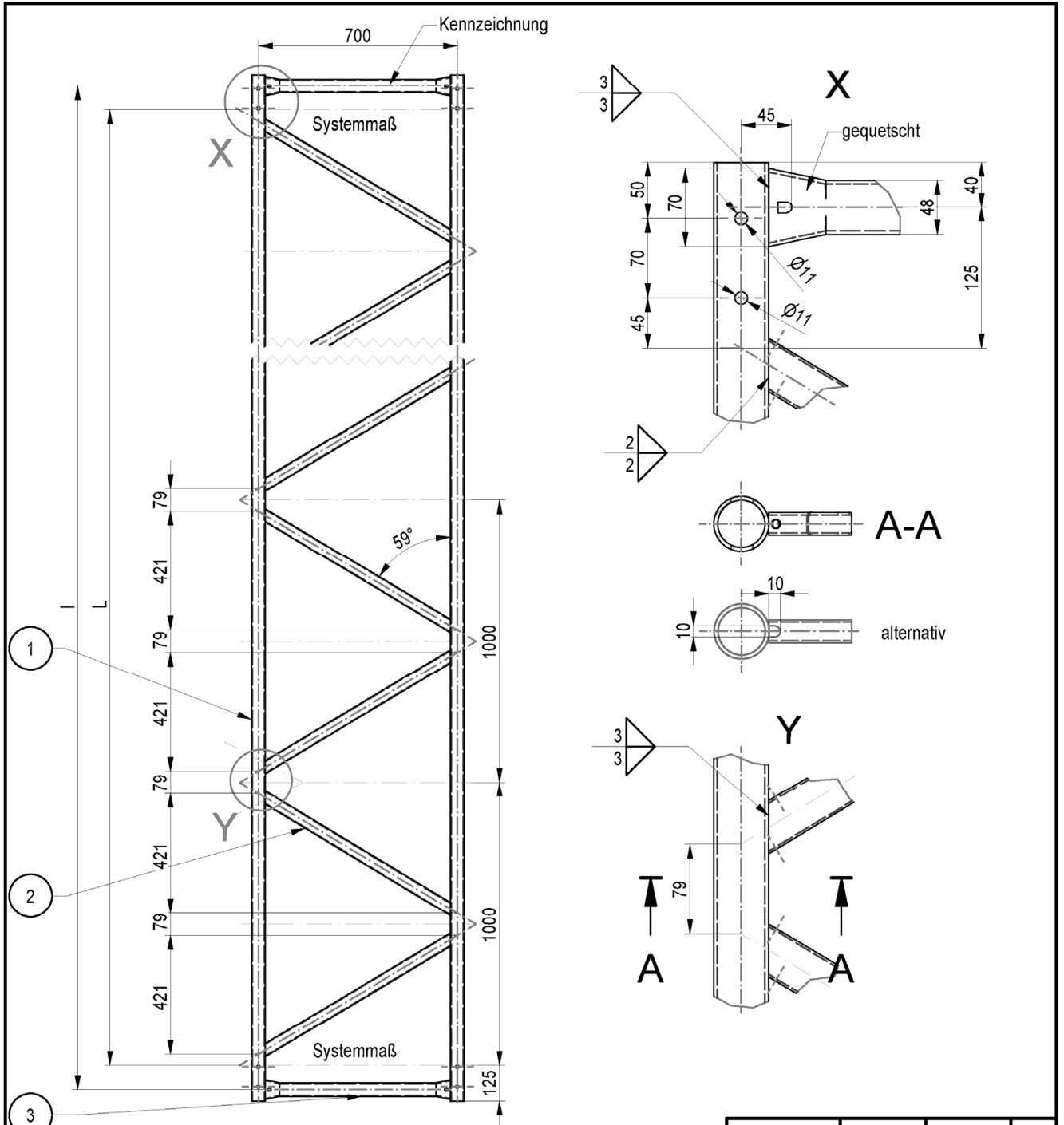

Elektronische Kopie der abZ des DIBt: Z-8.1-890

Pos.	Benennung	Halbzeug	Werkstoff	Bemerkung
1	GURTROHR ULS	RO 48,3X3,2	S235JRH	min R <sub>eff</sub> 320N/mm <sup>2</sup>
2	DIAGONALE ULS	RR 40X20X2	S235JRH	
3	PFOSTEN ULS	RO 48,3X3,2	S235JRH	min R <sub>eff</sub> 320N/mm <sup>2</sup>

Systemmaß	Länge	Gewicht
L [cm]	l [cm]	[kg]
500	525	54,8
600	625	64,5
800	825	83,6

Modulsystem "PERI UP ROSETT"		Anlage A, Seite 79
GITTERTRAEGER - STAHL ULS 70		
Eva Kaim	2020-06-25 Bauteil nach Z-8.1-957	
Zeichnungsnummer:		A027.530A2146 0 1

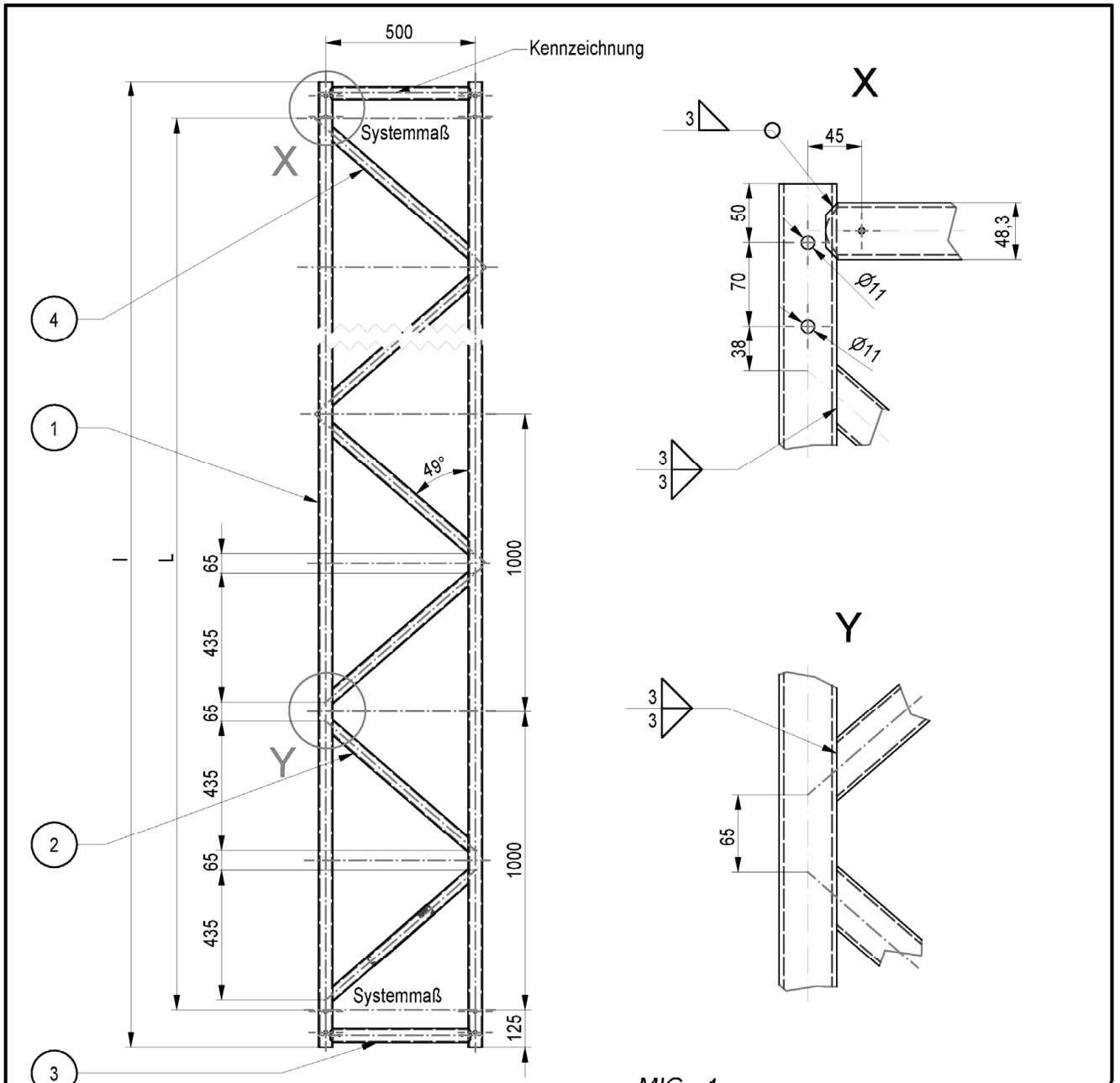

MIG - 4

Pos.	Benennung	Halbzeug	Werkstoff	Bemerkung
1	GURTROHR ULA	RO 48,3X4	EN AW 6082 T5 altern. EN AW 6082 T6	
2	DIAGONALE ULA	RR 40X20X3	EN AW 6082 T5	
3	PFOSTEN ULA	RO 48,3X4	EN AW 6082 T5 altern. EN AW 6082 T6	
4	TYPENSCHILD	BL 0,8	DX51D+Z	

Systemmaß	Länge	Gewicht
H [cm]	l [cm]	[kg]
400	425	18,4
500	525	22,5
600	625	26,5

Modulsystem "PERI UP ROSETT"

GITTERTRAEGER - ALU ULA 50 HD

Anlage A,  
Seite 80

Eva Kaim	2020-06-25	Bauteil nach Z-8.1-957	Zeichnungsnummer:	A027.530A2147	0	1
----------	------------	------------------------	-------------------	---------------	---	---

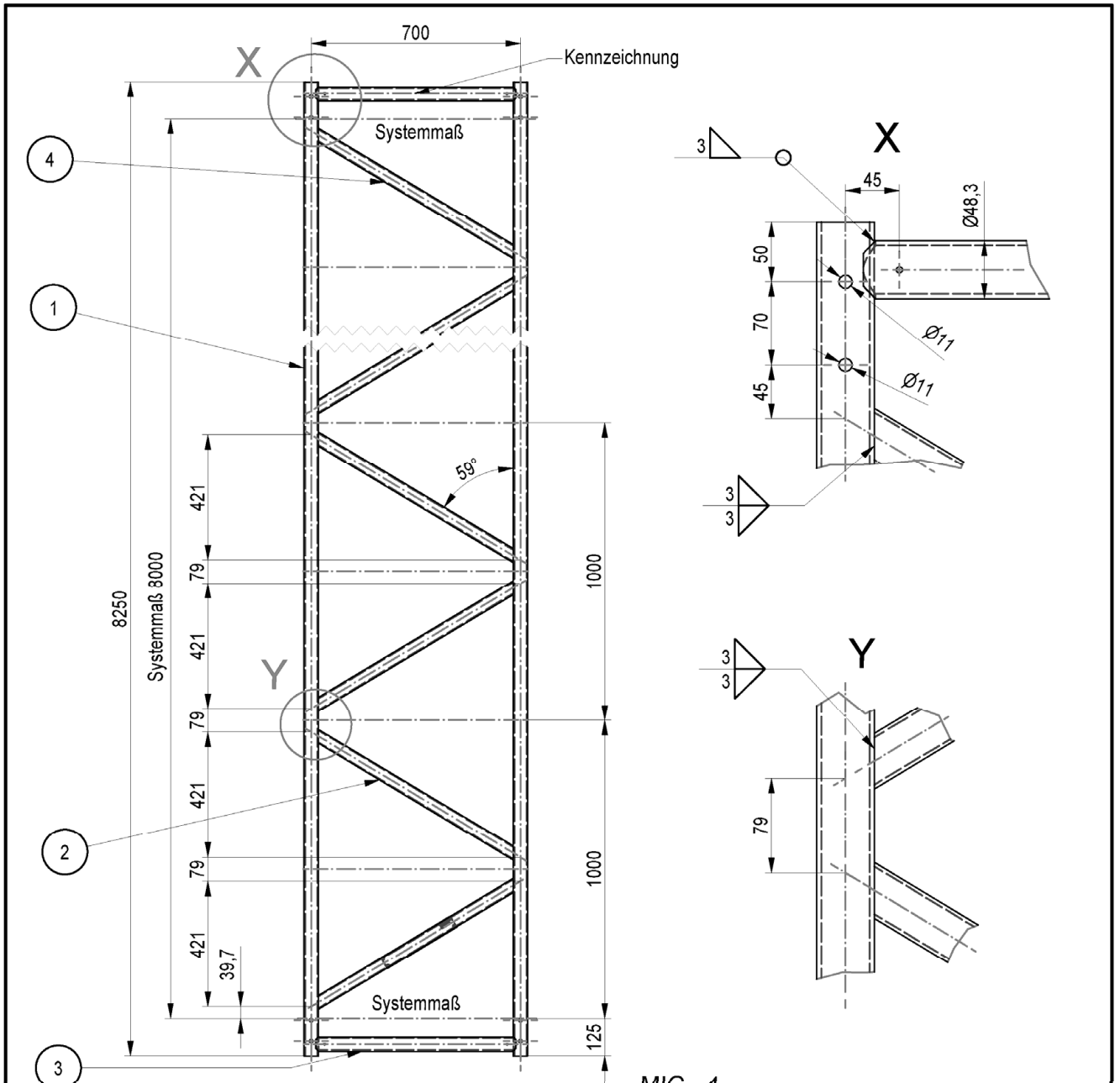

MIG - 4

Pos.	Benennung	Halbzeug	Werkstoff	Bemerkung
1	GURTROHR ULA	RO 48,3X4	EN AW 6082 T5 altern. EN AW 6082 T6	
2	DIAGONALE ULA	RR 40X20X3	EN AW 6082 T5	
3	PFOSTEN ULA	RO 48,3X4	EN AW 6082 T5 altern. EN AW 6082 T6	
4	TYPENSCHILD	BL 0,8	DX51D+Z	

Gewicht
[kg]
37,4

Modulsystem "PERI UP ROSETT"

GITTERTRAEGER - ALU ULA 70 HD

Anlage A,  
Seite 81

Eva Kaim	2020-06-25	Bauteil nach Z-8.1-957	Zeichnungsnummer:	A027.530A2148	0	1
----------	------------	------------------------	-------------------	---------------	---	---

Elektronische Kopie der abZ des DIBt: Z-8.1-890

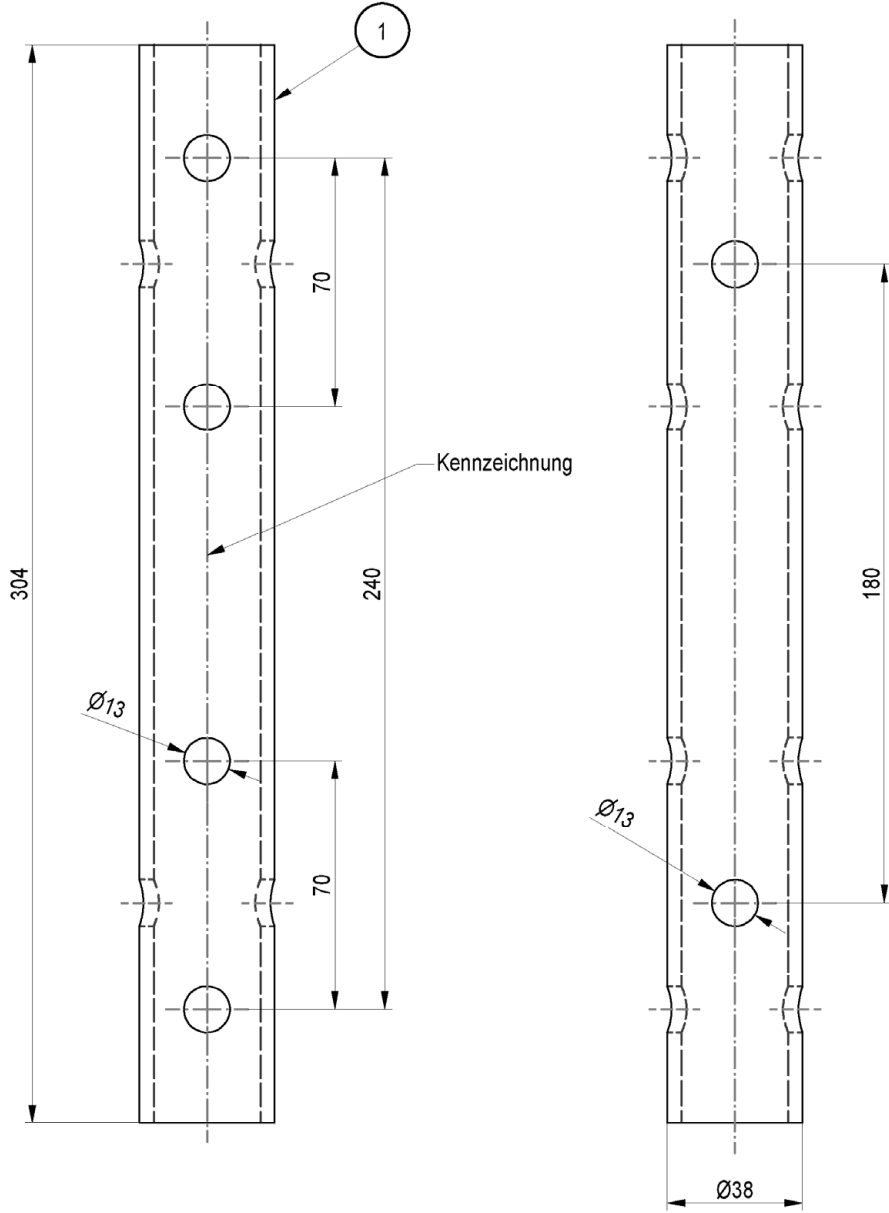

Pos.	Benennung	Halbzeug	Werkstoff	Bemerkung	Gewicht
1	ROHR ULT 32	RO 38X4	S420MH		1,0
Modulsystem "PERI UP ROSETT"					Anlage A, Seite 82
VERBINDER ULT 32					
Eva Kaim	2020-06-25	Bauteil nach Z-8.1-957	Zeichnungsnummer:	A027.530A2149	0   1

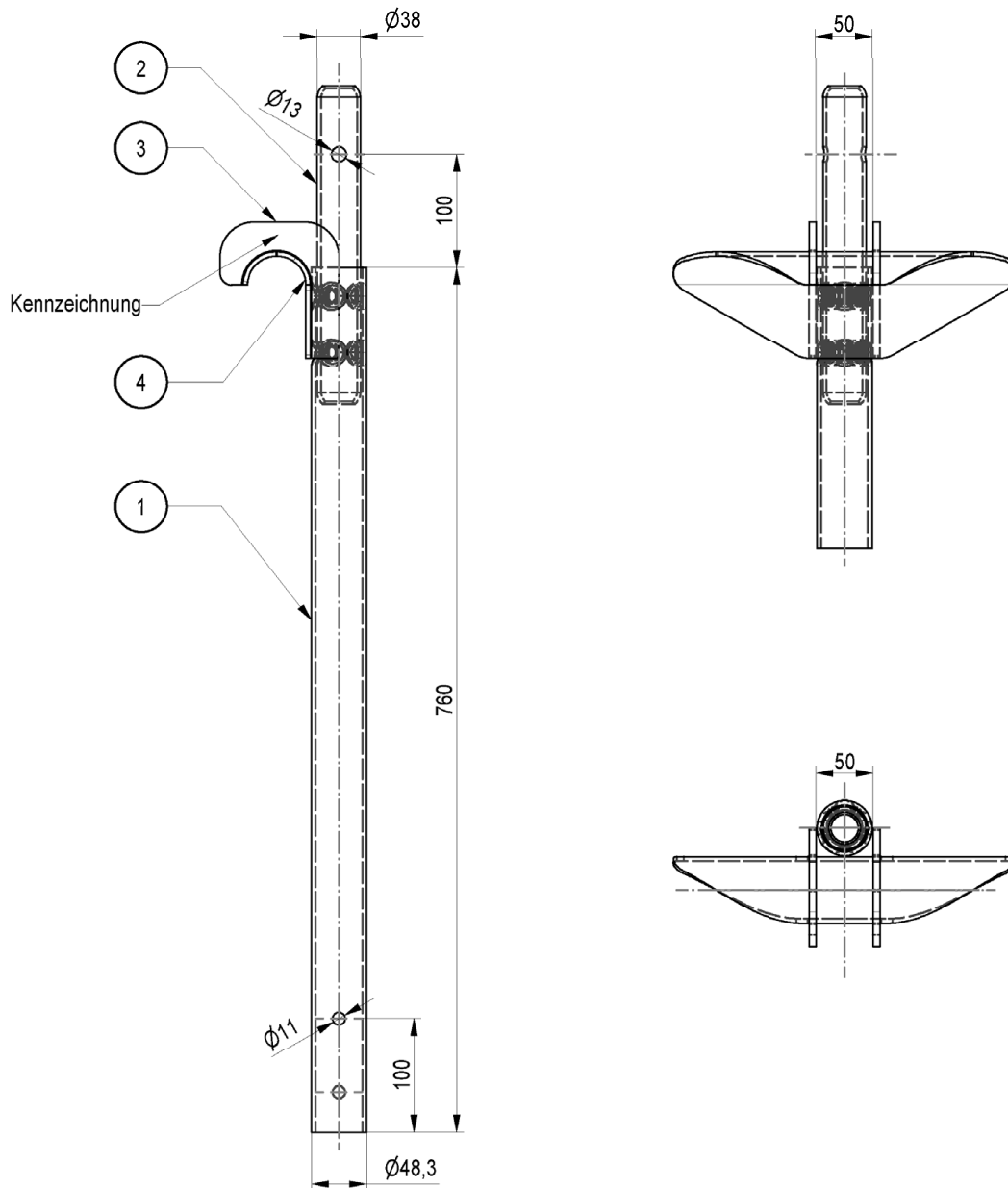

Elektronische Kopie der abZ des DIBt: Z-8.1-890

Pos.	Benennung	Halbzeug	Werkstoff	Bemerkung
1	ROHR ULB	RO 48,3X3,6	S355J2H	
2	ROHRZAPFEN 28	RO 38X3,2	S235JRH	min R <sub>elt</sub> 320N/mm <sup>2</sup>
3	HAKEN ULB	BL 6	S355J2D	DIN EN 10025-2/10027
4	BLECH ULB	BL 4	S355MC	

Gewicht
[kg]
5,3

Modulsystem "PERI UP ROSETT"

SCHIEBEREITER ULB 50/70

Anlage A,  
Seite 83

Eva Kaim	2020-06-25	Bauteil nach Z-8.1-957	Zeichnungsnummer:	A027.530A2150	0	1
----------	------------	------------------------	-------------------	---------------	---	---

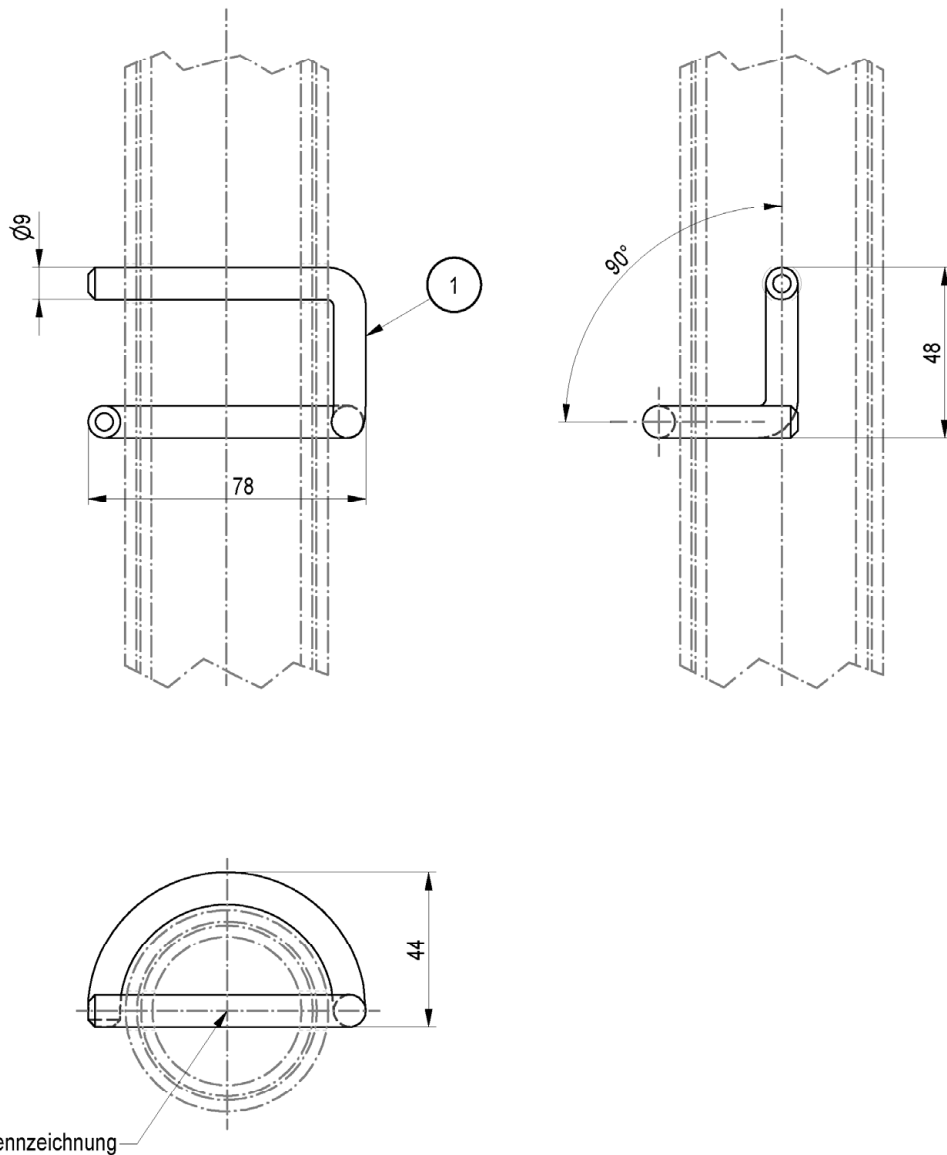

Elektronische Kopie der abZ des DIBt: Z-8.1-890

Pos.	Benennung	Halbzeug	Werkstoff	Bemerkung	Gewicht	
					[kg]	
1	FALLSTECKER 48/57	RD 9	S235JR		0,11	
Modulsystem "PERI UP ROSETT"					Anlage A, Seite 84	
FALLSTECKER Ø48/57						
Nur zur Verwendung						
Christian Leder		2020-07-24	Bauteil nach Z-8.1-957	Zeichnungsnummer:	A027.530A2151	0 1

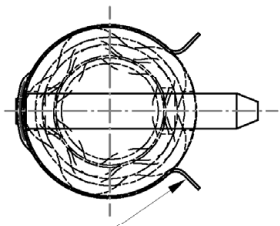
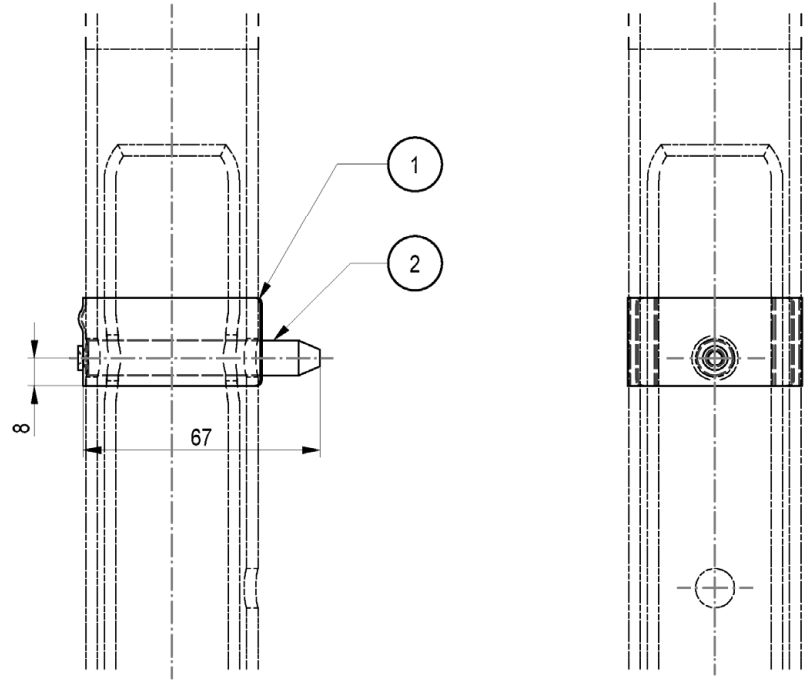

Kennzeichnung

Elektronische Kopie der abZ des DIBt: Z-8.1-890

Pos.	Benennung	Halbzeug	Werkstoff	Bemerkung	Gewicht
1	BLECHBUEGEL	BD0,75X25	1.4310		[kg]
2	BOLZEN	RD 10	11SMNPB30+C	DIN EN 10277-3/10087	0,06
Modulsystem "PERI UP ROSETT"					Anlage A, Seite 85
STECKBOLZEN Ø48/57					
Eva Kaim		2020-06-25	Bauteil nach Z-8.1-957	Zeichnungsnummer:	A027.530A2152 0 1

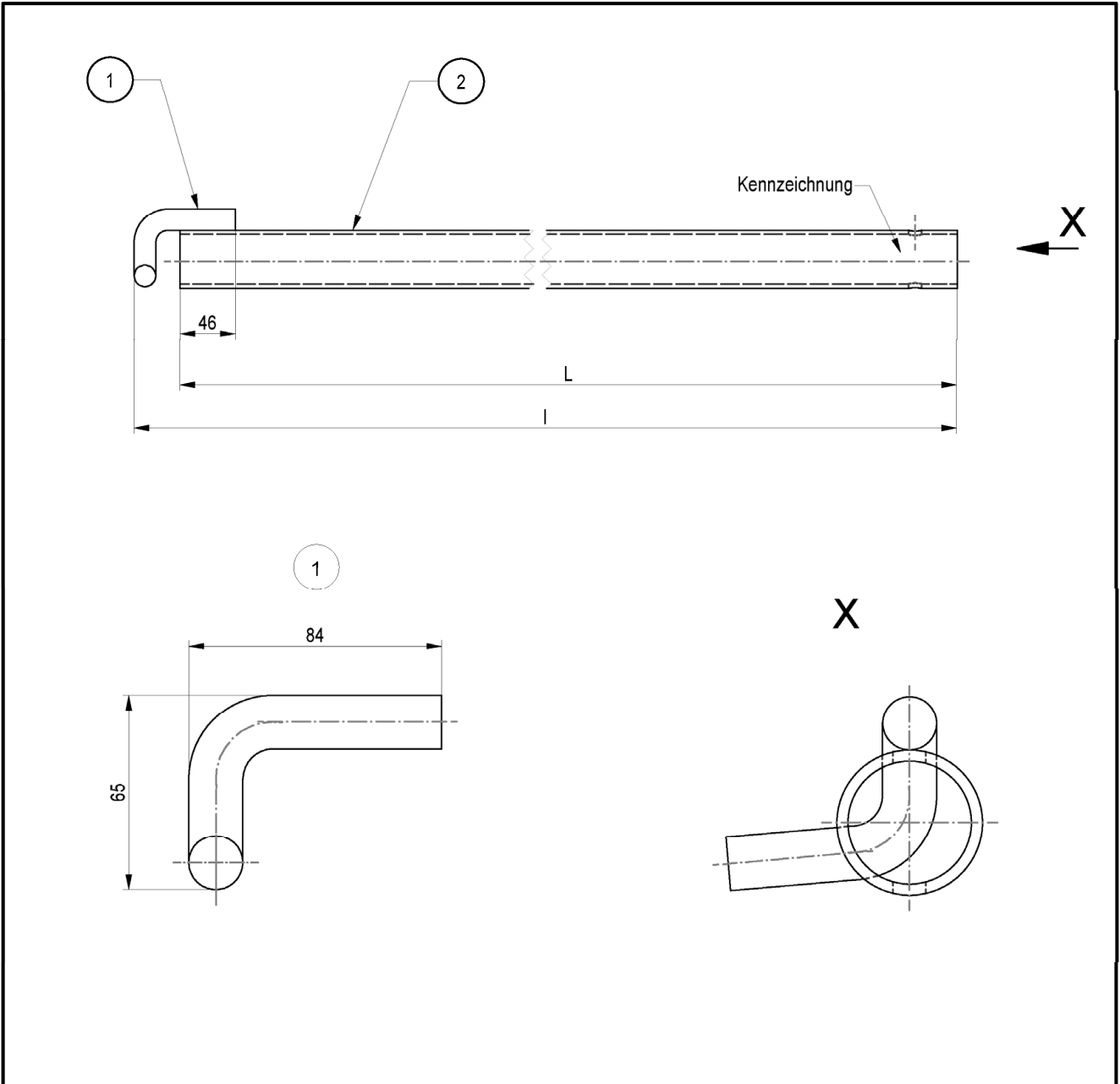

Pos.	Benennung	Halbzeug	Werkstoff	Bemerkung	Systemmaß	Länge	Gewicht
1	HAKEN UWT	RD 18	S355J2		L [cm]	l [cm]	[kg]
2	ROHR UWT 45	RO 48,3X3,2	S235JRH	min R <sub>eff</sub> 320N/mm <sup>2</sup>	45	48,8	1,9
2	ROHR UWT 80	RO 48,3X3,2	S235JRH	min R <sub>eff</sub> 320N/mm <sup>2</sup>	80	83,8	3,1
2	ROHR UWT 110	RO 48,3X3,6	S355J2H		110	113,8	4,7
2	ROHR UWT 140	RO 48,3X3,6	S355J2H		140	143,8	5,9
2	ROHR UWT 170	RO 48,3X3,6	S355J2H		170	173,8	7,1
2	ROHR UWT 220	RO 48,3X3,6	S355J2H		220	223,8	9,1
2	ROHR UWT 270	RO 48,3X3,6	S355J2H		270	273,8	11,0

Modulsystem "PERI UP ROSETT"				Anlage A, Seite 86
GERUESTHALTER UWT				
Eva Kaim	2020-06-25	Bauteil nach Z-8.1-957	Zeichnungsnummer:	A027.530A2154   0   1

Elektronische Kopie der abZ des DIBt: Z-8.1-890



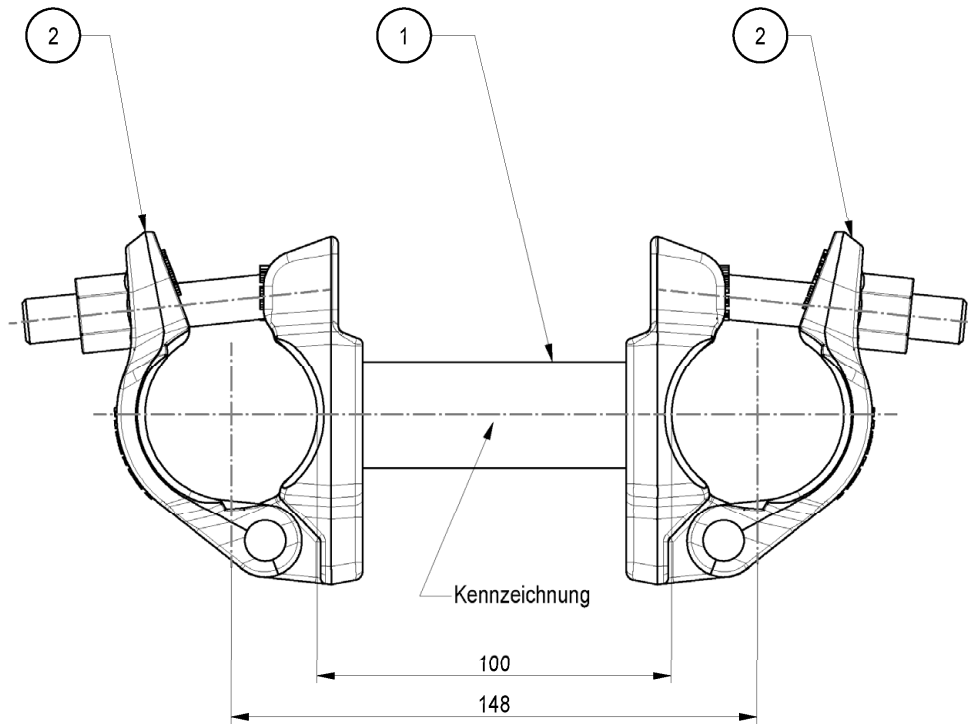

Elektronische Kopie der abZ des DIBt: Z-8.1-890

Pos.	Benennung	Halbzeug	Werkstoff	Bemerkung	Gewicht
1	DISTANZROHR L=74	VR 30X3	S235JRH		[kg]
2	HALBKÜPPLUNG KLASSE B			DIN EN 74-2	1,96
Modulsystem "PERI UP ROSETT"					Anlage A, Seite 87
DISTANZHALTER UEC 10					
Nur zur Verwendung					
Eva Kaim	2020-06-25	Bauteil nach Z-8.1-957	Zeichnungsnummer:	A027.530A2155	0   1

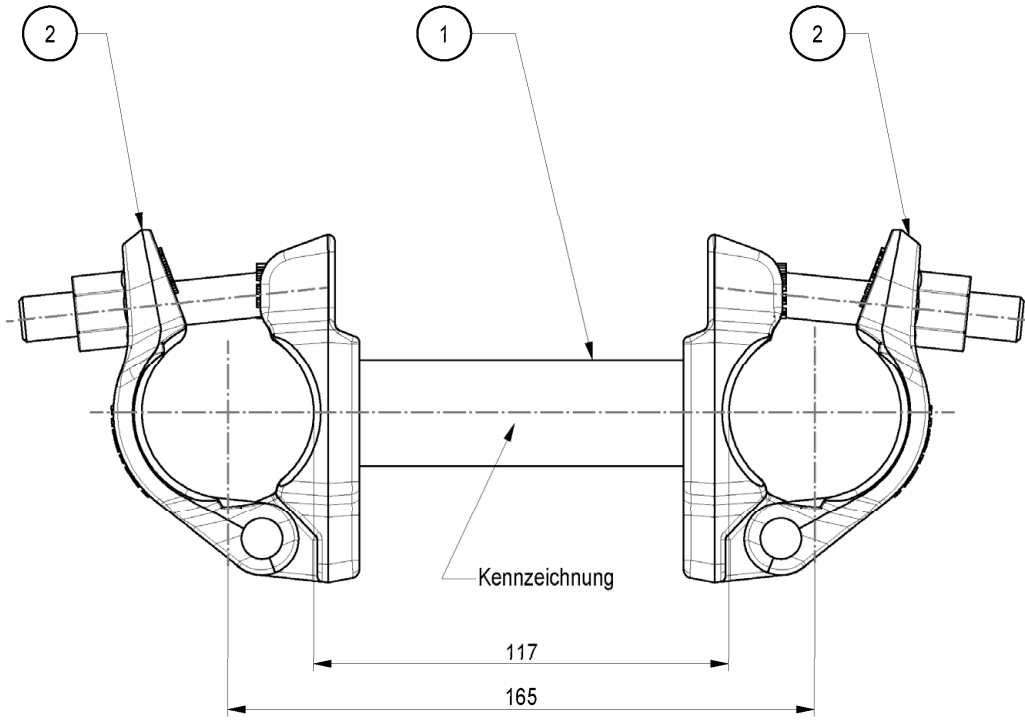

Elektronische Kopie der abZ des DIBt: Z-8.1-890

Pos.	Benennung	Halbzeug	Werkstoff	Bemerkung	Gewicht
1	DISTANZROHR L=91	VR 30X3	S235JRH		[kg]
2	HALBKUPPLUNG KLASSE B			DIN EN 74-2	1,96
Modulsystem "PERI UP ROSETT"					Anlage A, Seite 88
DISTANZHALTER UEC-2					
Christian Leder		2020-07-24	Bauteil nach Z-8.1-957	Zeichnungsnummer:	A027.530A3057 0 1

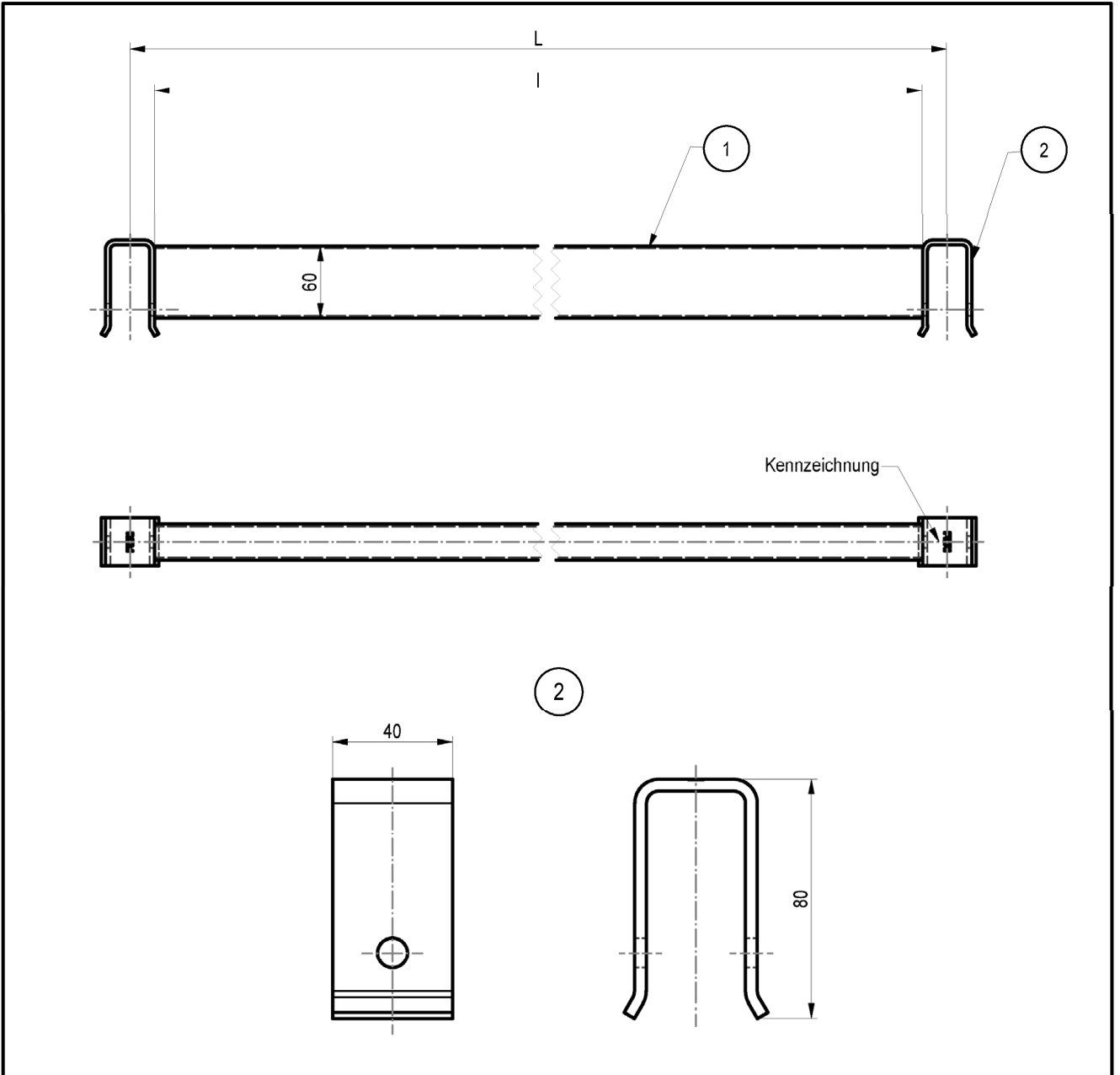

Systemmaß	Länge	Gewicht	
L [cm]	l [cm]	[kg]	
33,5	28,9	1,2	
50	45,9	1,7	
67	61,9	2,1	
72	67,9	2,3	
75	70,9	2,4	
100	95,9	3,1	
104	99,9	3,2	

Pos.	Benennung	Halbzeug	Werkstoff	Bemerkung
1	RIEGELPROFIL UH	RR 60X30X2	S235JRH	
2	AUFNAHME UHL	BL 4	S355MC	

Modulsystem "PERI UP ROSETT"				Anlage A, Seite 89
BOHLENRIEGEL UHL				
Eva Kaim	2020-06-25	Bauteil nach Z-8.1-957	Zeichnungsnummer:	A027.530A2156 0 1

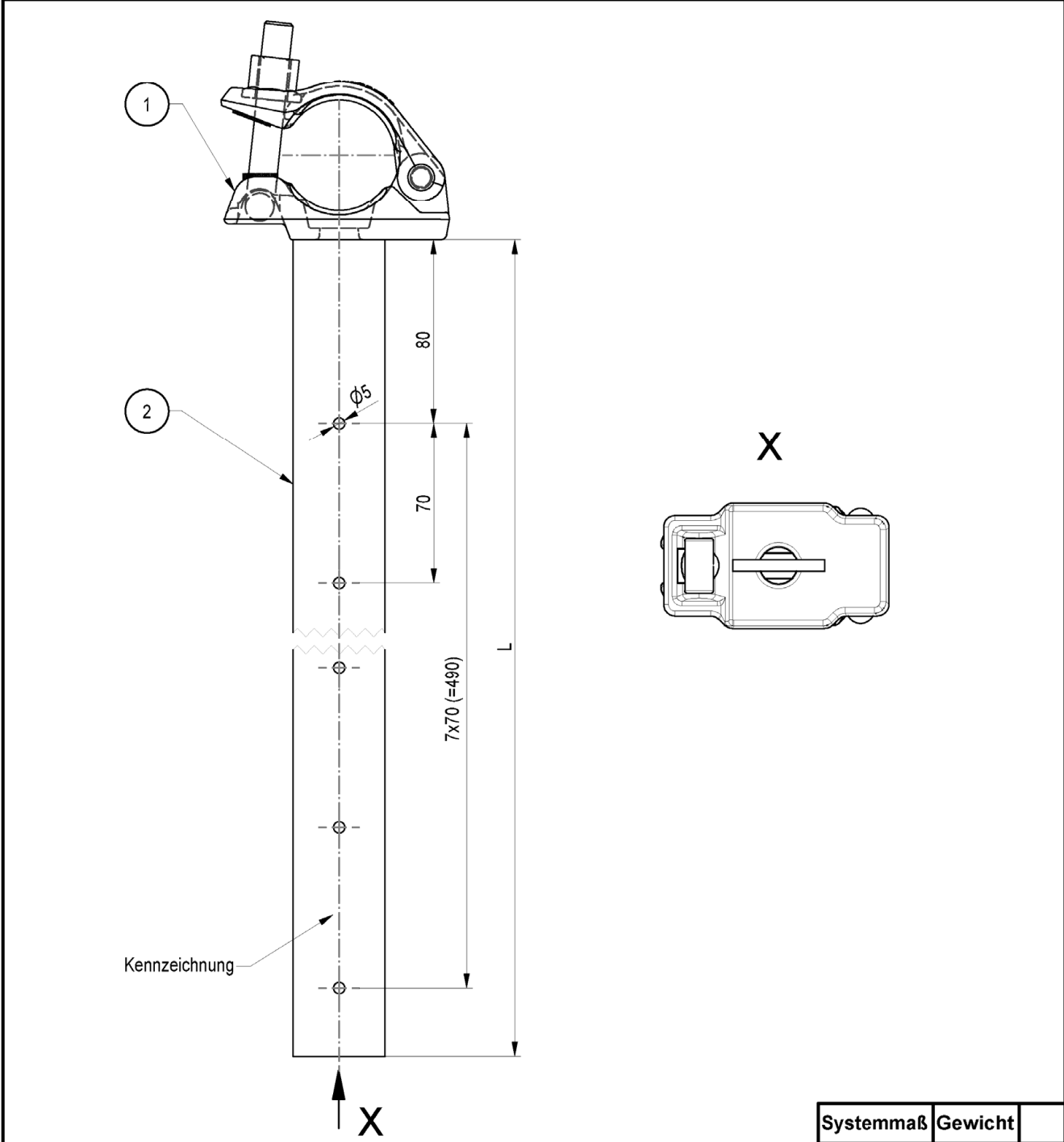

Elektronische Kopie der abZ des DIBt: Z-8.1-890

Pos.	Benennung	Halbzeug	Werkstoff	Bemerkung
1	HALBKUPPLUNG KLASSE B			DIN EN 74-2
2	NAGELBLECH UPD	FL 40X5	S235JR	

Systemmaß	Gewicht
L [cm]	[kg]
25	1,33
40	1,53
60	1,83
90	2,33

Modulsystem "PERI UP ROSETT"				Anlage A, Seite 90
BOHLENSICHERUNG UPD				
Eva Kaim	2020-06-25	Bauteil nach Z-8.1-957	Zeichnungsnummer:	A027.530A2157   0   1

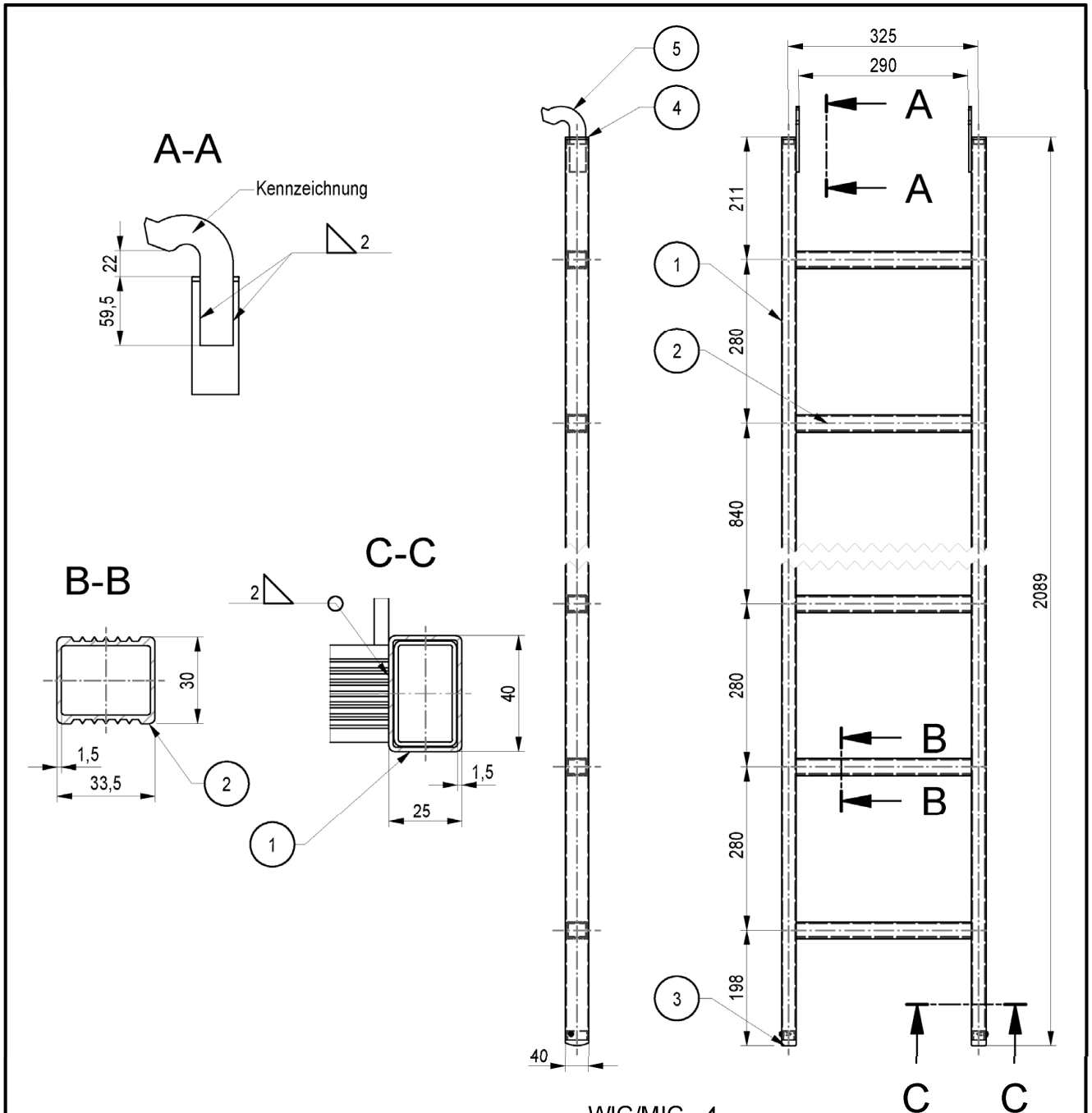

WIG/MIG - 4

Pos.	Benennung	Halbzeug	Werkstoff	Bemerkung
1	HOLM	RHP 40X25X1,5	EN AW-6063 T66	
2	SPROSSE	RHP 30X33X1,5	EN AW-6063 T66	
3	LEITERFUSS UEL/UAF		PVC	
4	KAPPE UEL/UAF		PVC	
5	HAKEN	BL 5	EN AW-5754 H22	

Gewicht
[kg]
3,45

Modulsystem "PERI UP ROSETT"		
LEITER UEL MIT HAKEN		
nach DIN EN131		
Eva Kaim	2020-06-25	Bauteil nach Z-8.1-957

Anlage A, Seite 91	

Elektronische Kopie der abZ des DIBt: Z-8.1-890

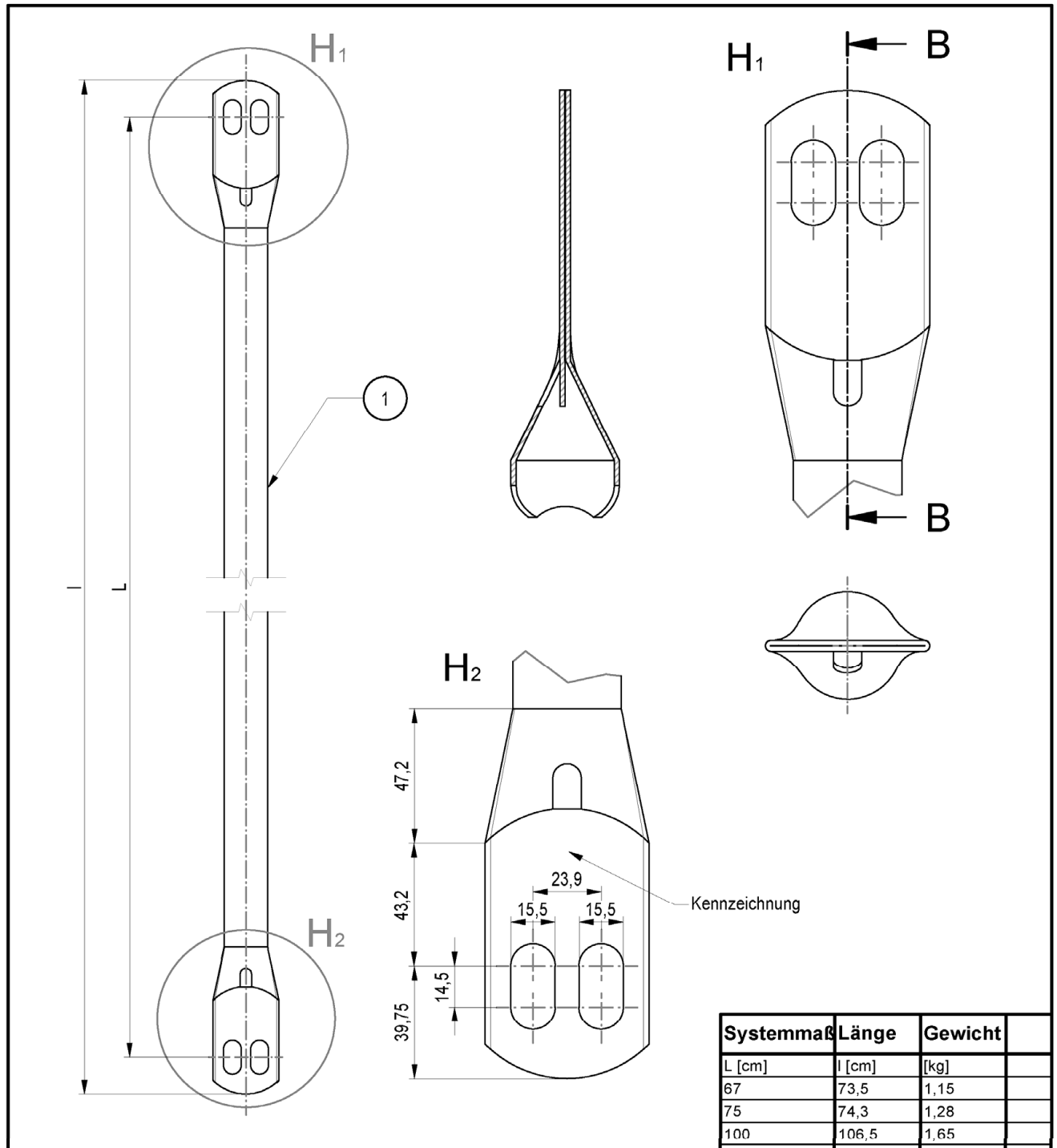

Systemmaß	Länge	Gewicht
L [cm]	l [cm]	[kg]
67	73,5	1,15
75	74,3	1,28
100	106,5	1,65
150	156,5	2,45
200	206,5	3,25
250	256,5	4,06
300	306,5	4,86

Pos.	Benennung	Halbzeug	Werkstoff	Bemerkung
1	GELAENDERHOLM EASY	RO 38x1,8	S235JRH	
		RO 38x1,8	S355J2H altern. S355MH	bei l = 300

Modulsystem "PERI UP ROSETT"		Anlage A, Seite 92
GELAENDERHOLM EPG		
Christian Leder	2020-07-24	
Bauteil nach Z-8.1-957	Zeichnungsnummer:	A027.530A3036
		0   1

Elektronische Kopie der abZ des DIBt: Z-8.1-890

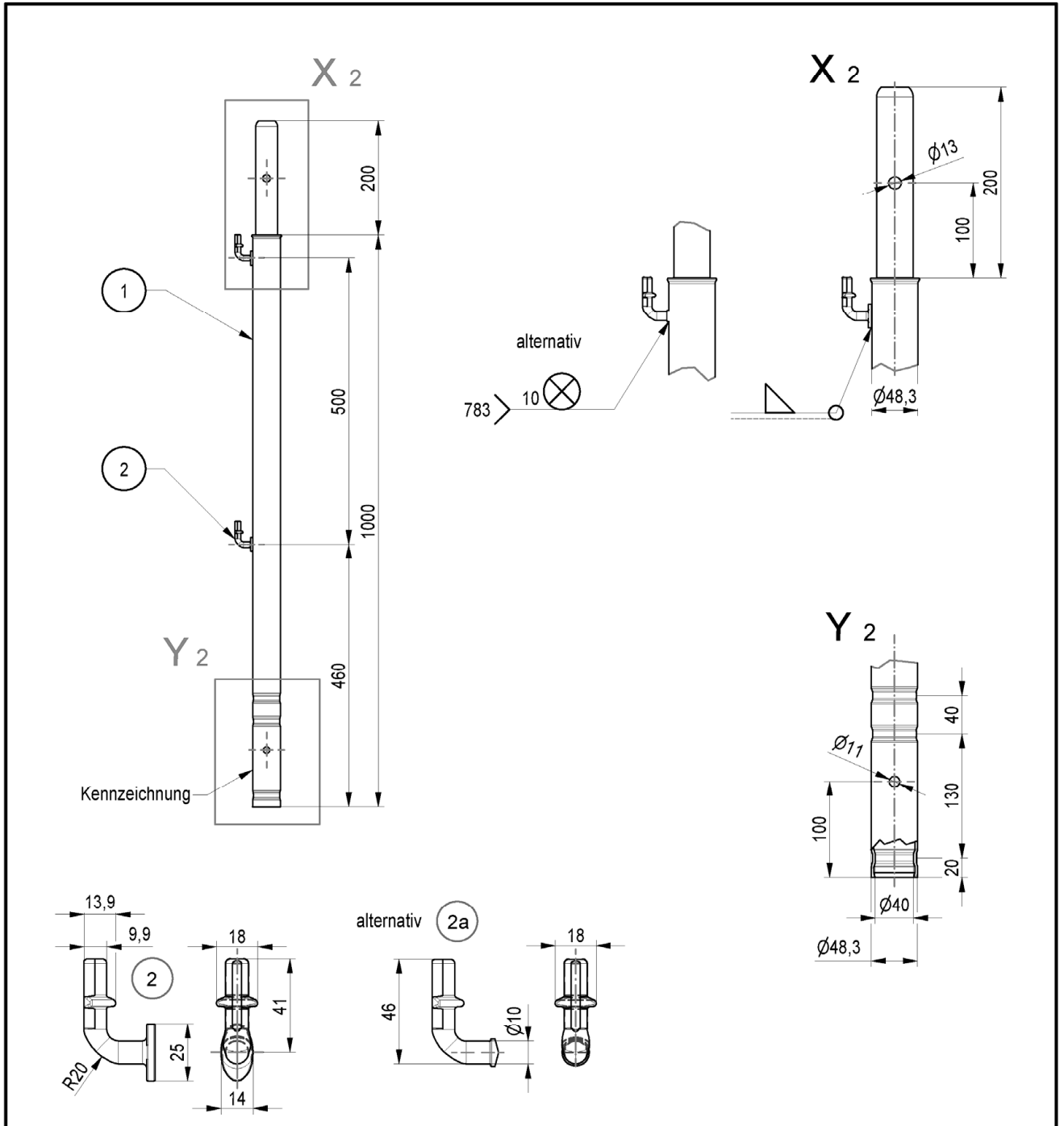

Pos.	Benennung	Halbzeug	Werkstoff	Bemerkung
1	VERTIKALROHR EVP 100	RO 48,3x2,7	S460MH	
2	GELAENDERHAKEN MAG		S355J2D altern. S355J2	
2a	GELAENDERHAKEN		S355J2D altern. S355J2	

Gewicht
[kg]
3,71

Modulsystem "PERI UP ROSETT"			
GELAENDERPFOSTEN EVP 100			
Christian Leder	2020-07-24	Bauteil nach Z-8.1-957	Zeichnungsnummer: A027.530A3037

Anlage A, Seite 93	0	1
-----------------------	---	---

Elektronische Kopie der abZ des DIBt: Z-8.1-890

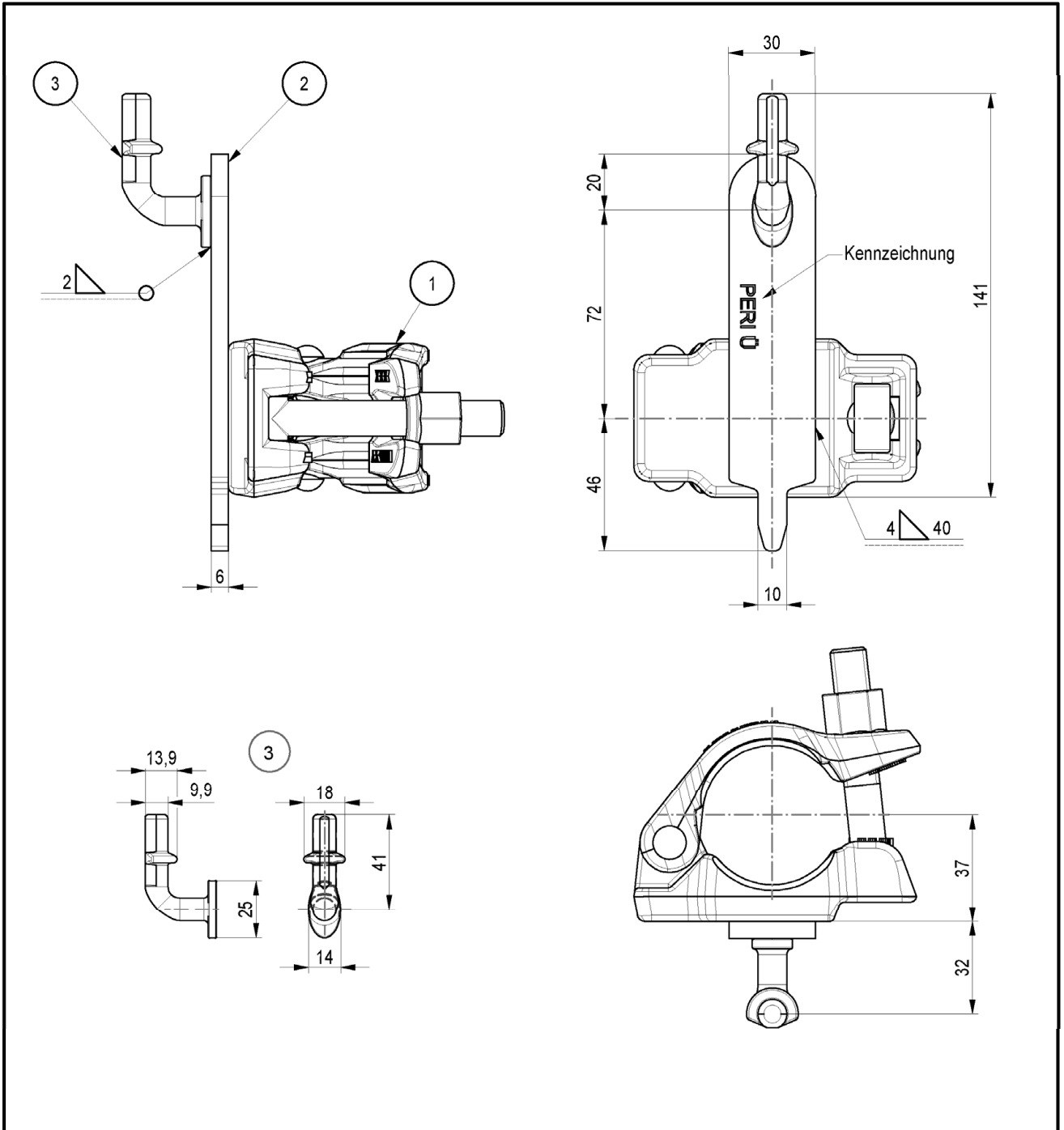

Elektronische Kopie der abZ des DIBt: Z-8.1-890

Pos.	Benennung	Halbzeug	Werkstoff	Bemerkung
1	HALBKUPPLUNG KLASSE B			EN 74-2
2	BLECH EPR	BL 6	S355MC	
3	GELAENDERHAKEN MAG		S355J2D altern. S355J2	

<b>Gewicht</b>	
[kg]	
0,769	

Modulsystem "PERI UP ROSETT"			
GELAENDERKUPPLUNG EPR			
Christian Leder	2020-07-24	Bauteil nach Z-8.1-957	Zeichnungsnummer

Anlage A, Seite 94		
		A027.530A3038



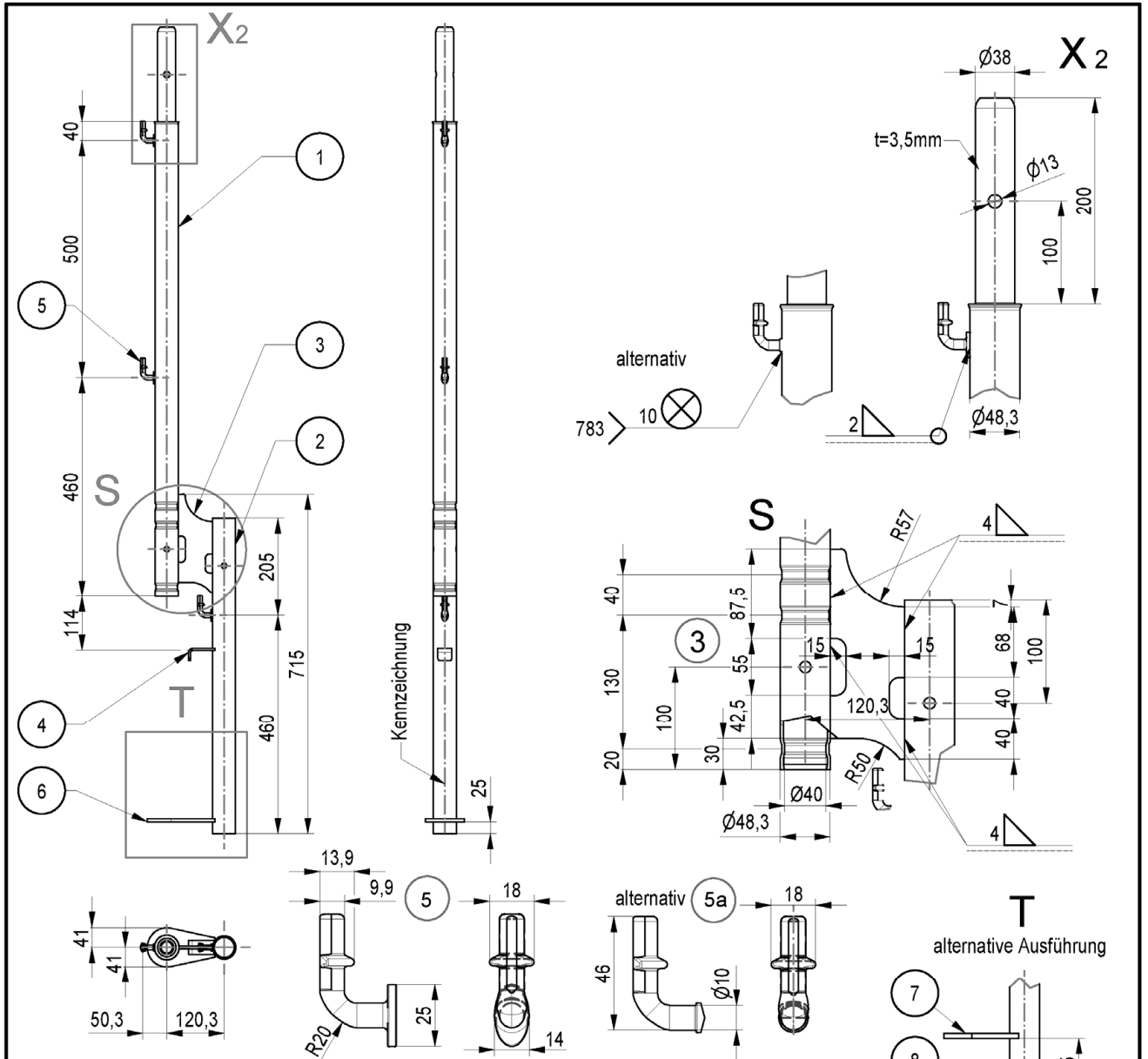

Pos.	Benennung	Halbzeug	Werkstoff	Bemerkung
1	GELAENDERPFOSTEN EVP100	RO 48,3X2,7	S460MH	
2	ABSTUETZROHR EPS	RO 48,3X2,7	S460MH	
3	VERBINDUNGSBLECH EPS	BL 6	S355MC	
4	HAKEN EPS	BL 4	S355MC	
5	GELAENDERHAKEN MAG		S355J2D altern. S355J2	
5a	GELAENDERHAKEN		S355J2D altern. S355J2	
6	ROHRAUFNAHME EPS	BL 6	S355MC	
7	BUEGEL OBEN	BL 8	S355MC	
8	BUEGEL UNTEN	BL 8	S355MC	

Gewicht
[kg]
7,13

Modulsystem "PERI UP ROSETT"

SCHUTZWANDPFOSTEN EPS

Anlage A,  
Seite 95

Christian Leder	2020-07-28	Bauteil nach Z-8.1-957	Zeichnungsnummer:	A027.530A3041	0	1
-----------------	------------	------------------------	-------------------	---------------	---	---

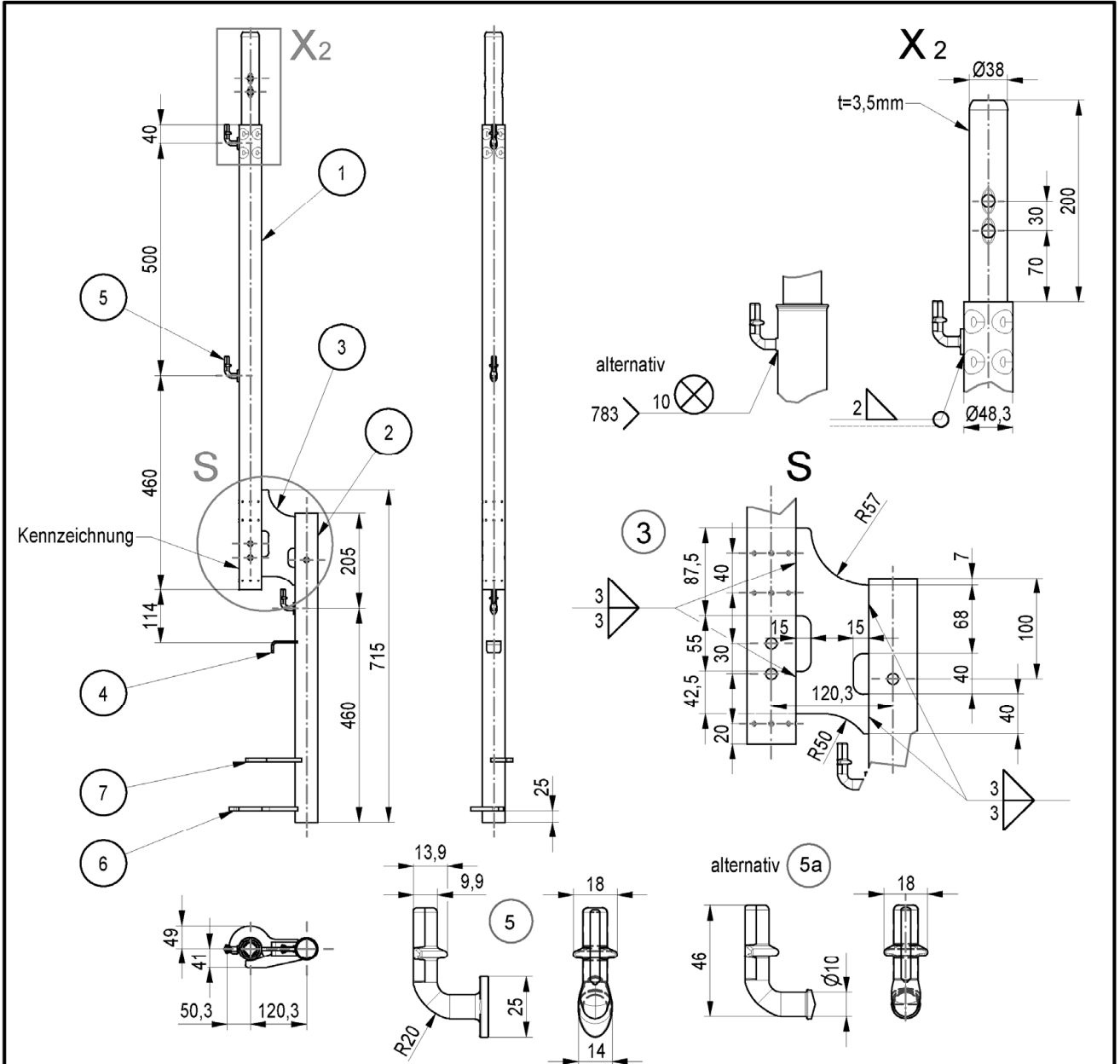

Pos.	Benennung	Halbzeug	Werkstoff	Bemerkung
1	GELÄNDERPFOSTEN EVP	RO 48,3X2,7	S460MH	
2	ABSTÜTZROHR EPS	RO 48,3X2,7	S460MH	
3	VERBINDUNGSBLECH EPS	BL 6	S355MC	
4	HAKEN EPS	BL 4	S355MC	
5	GELÄNDERHAKEN MAG		S355J2D altern. S355J2	
5a	GELÄNDERHAKEN		S355J2D altern. S355J2	
6	BUEGEL OBEN	BL 8	S355MC	
7	BUEGEL UNTEN	BL 8	S355MC	

Gewicht
[kg]
7,0

Modulsystem "PERI UP ROSETT"  
SCHUTZWANDPFOSTEN EPS-2  
Christian Leder      2020-07-27      Bauteil nach Z-8.1-957      Zeichnungsnummer: A027.530A3141

Anlage A,  
Seite 96  
0 1

Elektronische Kopie der abZ des DIBt: Z-8.1-890

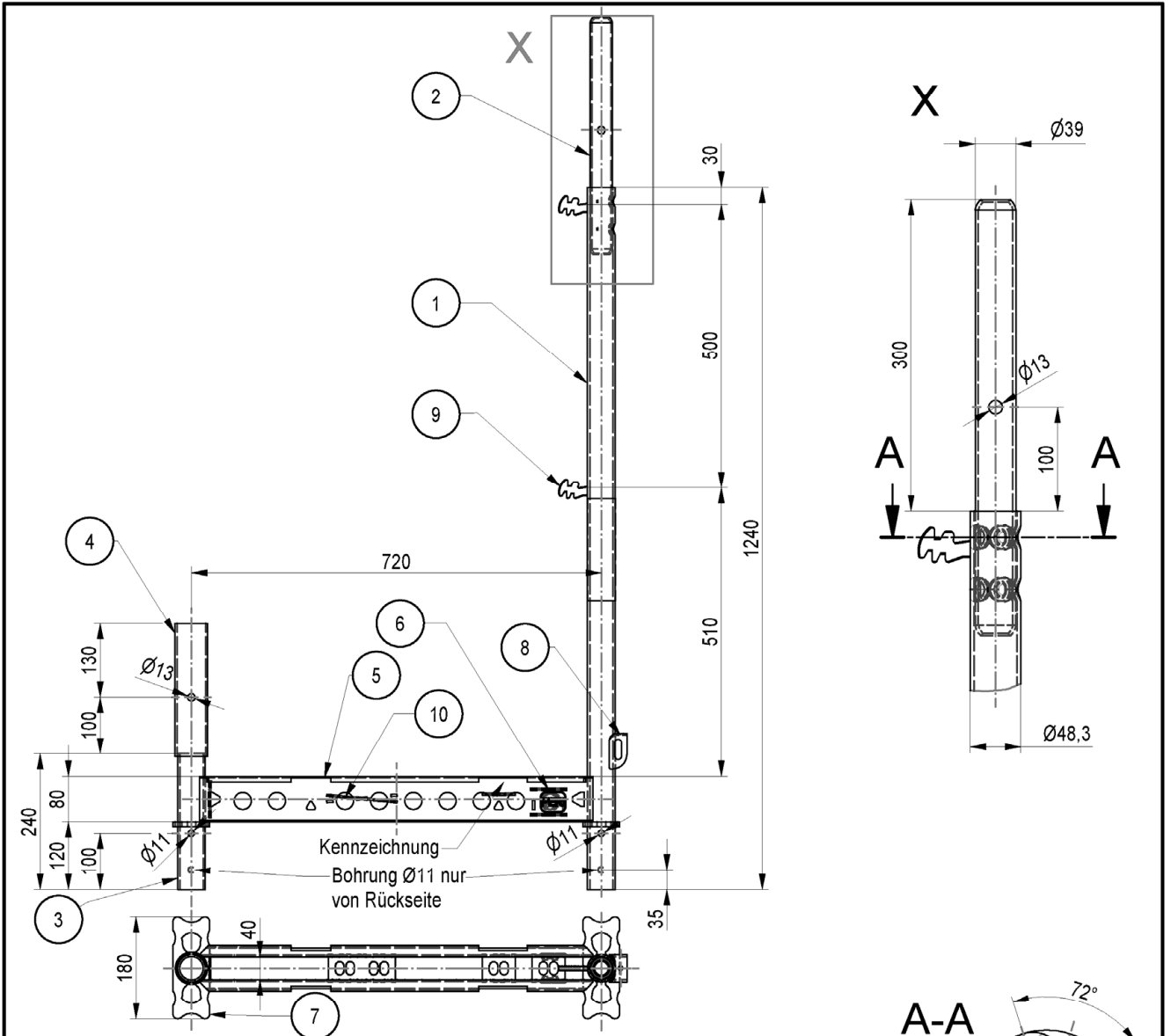

Pos.	Benennung	Halbzeug	Werkstoff	Bemerkung
1	ROHR UVF	RO 48,3X3,6	S355J2H	
2	ROHRZAPFEN	RO 39,0X3,0 altern. RO 39,0X3,2	S235JRH	min R <sub>el</sub> 320N/mm <sup>2</sup>
3	BASISSTIEL	RO 48,3X3,6	S355J2H	
4	AUFNAHME	RO 57X3,2	S235JRH	
5	RIEGELPROFIL UHD	80X20X3	S340MC altern. S355MC	A027.***A2010
6	RIEGELBLECH	BL 3	S235JR	A027.***A2010
7	HALBROSETTE	BL 8	S355J2D altern. S355MC	A027.***A2007
8	DIAGONALENAUFNAHME	BL 4	S355J2D	A027.***A2007
9	GELAENDERANSCHLUSS	BL 8	S235JR	A027.***A2007
10	DOPPELRIEGELBLECH	BL 3	S235JR	A027.***A2010

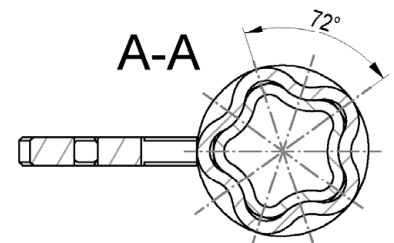

Gewicht
[kg]
12,4

Modulsystem "PERI UP ROSETT"

BASISRAHMEN STAHL UVF 72/124

Anlage A,  
Seite 97

Eva Kaim	2020-06-16	Bauteil nach Z-8.1-865	Zeichnungsnummer:	A027.510A2005	0	1
----------	------------	------------------------	-------------------	---------------	---	---

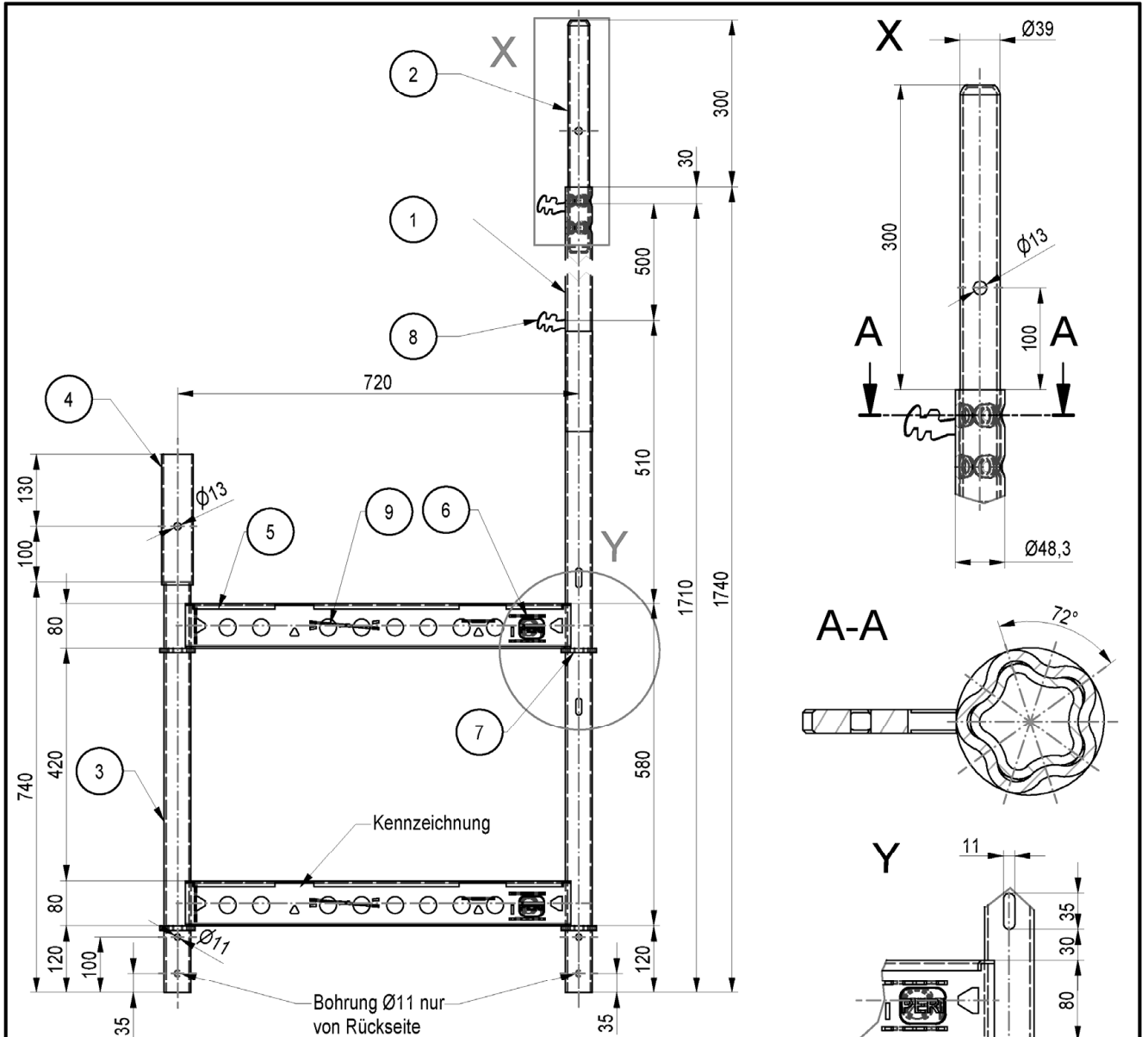

Pos.	Benennung	Halbzeug	Werkstoff	Bemerkung
1	ROHR UVF	RO 48,3X3,6	S355J2H	
2	ROHRZAPFEN	RO 39,0X3,0 altern. RO 39,0X3,2	S235JRH	min R <sub>eH</sub> 320N/mm <sup>2</sup>
3	BASISSTIEL	RO 48,3X3,6	S355J2H	
4	AUFNAHME	RO 57X3,2	S235JRH	
5	RIEGELPROFIL UHD	80X20X3	S340MC altern. S355MC	A027.***A2010
6	RIEGELBLECH	BL 3	S235JR	A027.***A2010
7	HALBROSETTE	BL 8	S355J2D altern. S355MC	A027.***A2007
8	GELAENDERANSCHLUSS	BL 8	S235JR	A027.***A2007
9	DOPPELRIEGELBLECH	BL 3	S235JR	A027.***A2010

Gewicht
[kg]
20,5

Modulsystem "PERI UP ROSETT"				Anlage A, Seite 98
BASISRAHMEN UVF 72/174				
Eva Kaim	2020-06-16	Bauteil nach Z-8.1-865	Zeichnungsnummer: A027.510A2006 0 1	

Elektronische Kopie der abZ des DIBt: Z-8.1-890

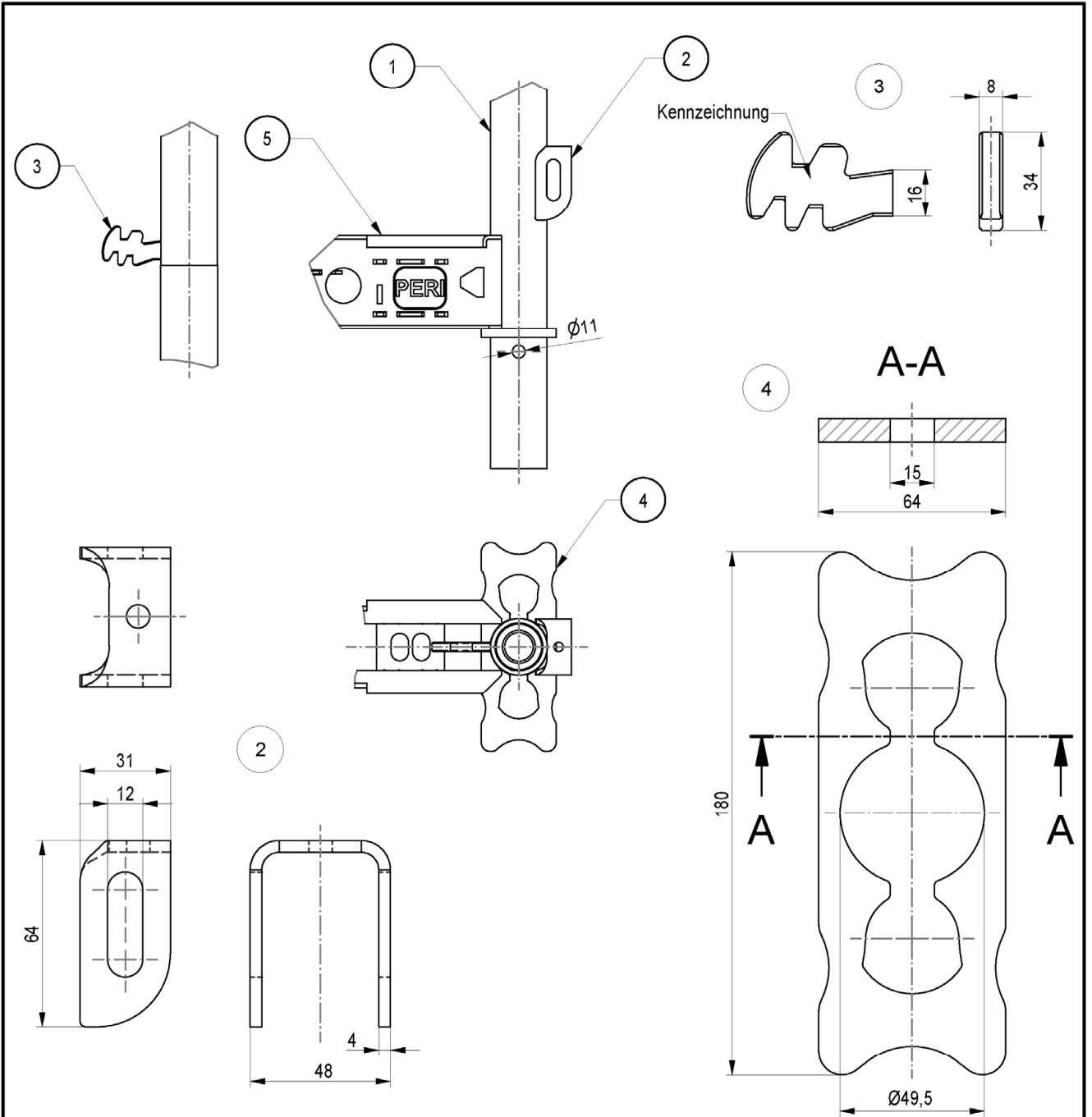

Pos.	Benennung	Halbzeug	Werkstoff	Bem.
1	ROHR UVF	RO 48,3X3,6	S355J2H	
2	DIAGONALENAUFNAHME	BL 4	S355J2D	DIN EN 10025-2/10027
3	GELAENDERANSCHLUSS	BL 8	S235JR	GESTANZT
4	HALBROSETTE	BL 8	S355J2D	DIN EN 10025-2/10027
5	RIEGELPROFIL UHF	P85	S340MC altern. S355MC	A027.***A2010

Modulsystem "PERI UP ROSETT"				Anlage A, Seite 99
BASISRAHMEN UVF				
Bauelemente: Basisrahmen UVF				
Eva Kaim	2020-07-08	Bauteil nach Z-8.1-865	Zeichnungsnummer:	A027.510A2007   0   1

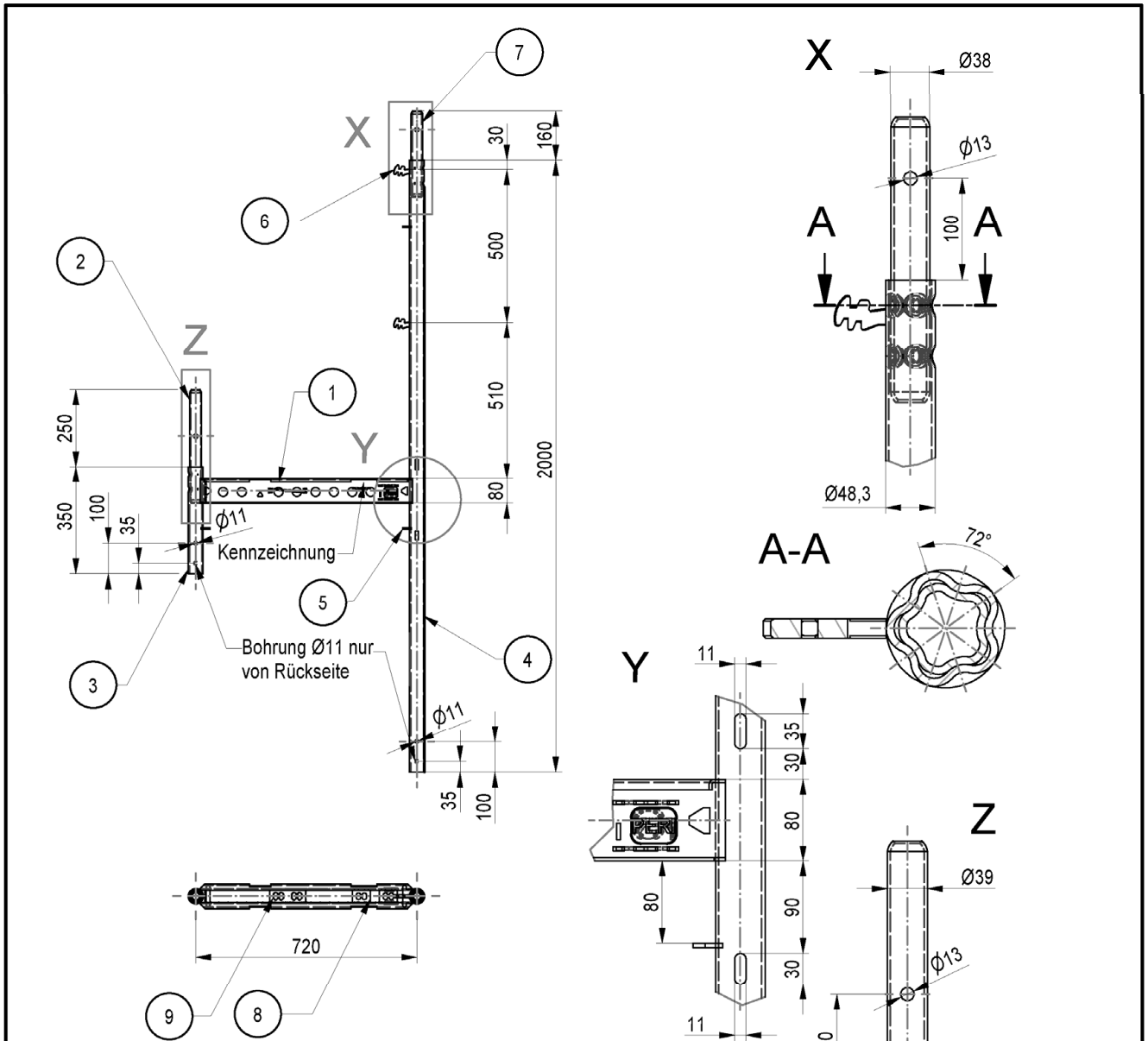

Pos.	Benennung	Halbzeug	Werkstoff	Bemerkung
1	RIEGELPROFIL UHD	80X20X3	S340MC altern. S355MC	A027.***A2010
2	ROHRZAPFEN 37	RO 39,0X3,0 altern. RO 39,0X3,2	S235JRH	min R <sub>eH</sub> 320N/mm <sup>2</sup>
3	ROHR UVT KURZ	RO 48,3X3,6	S355J2H	
4	ROHR UVT	RO 48,3X3,2	S235JRH	min R <sub>eH</sub> 320N/mm <sup>2</sup>
5	ANSCHLAGBLECH	BL 4	S235JR	
6	GELAENDERANSCHLUSS	BL 8	S235JR	A027.***A2007
7	ROHRZAPFEN 28	RO 38,0X3,2	S235JRH	min R <sub>eH</sub> 320N/mm <sup>2</sup>
8	RIEGELBLECH	BL 3	S235JR	A027.***A2010
9	DOPPELRIEGELBLECH	BL 3	S235JR	A027.***A2010

Gewicht	
[kg]	
	13,9

Modulsystem "PERI UP ROSETT"			
T-RAHMEN UVT 72/200			
Eva Kaim	2020-06-16	Bauteil nach Z-8.1-865	Zeichnungsnummer: A027.510A2008 0 1

Anlage A,  
Seite 100

Elektronische Kopie der abZ des DIBt: Z-8.1-890

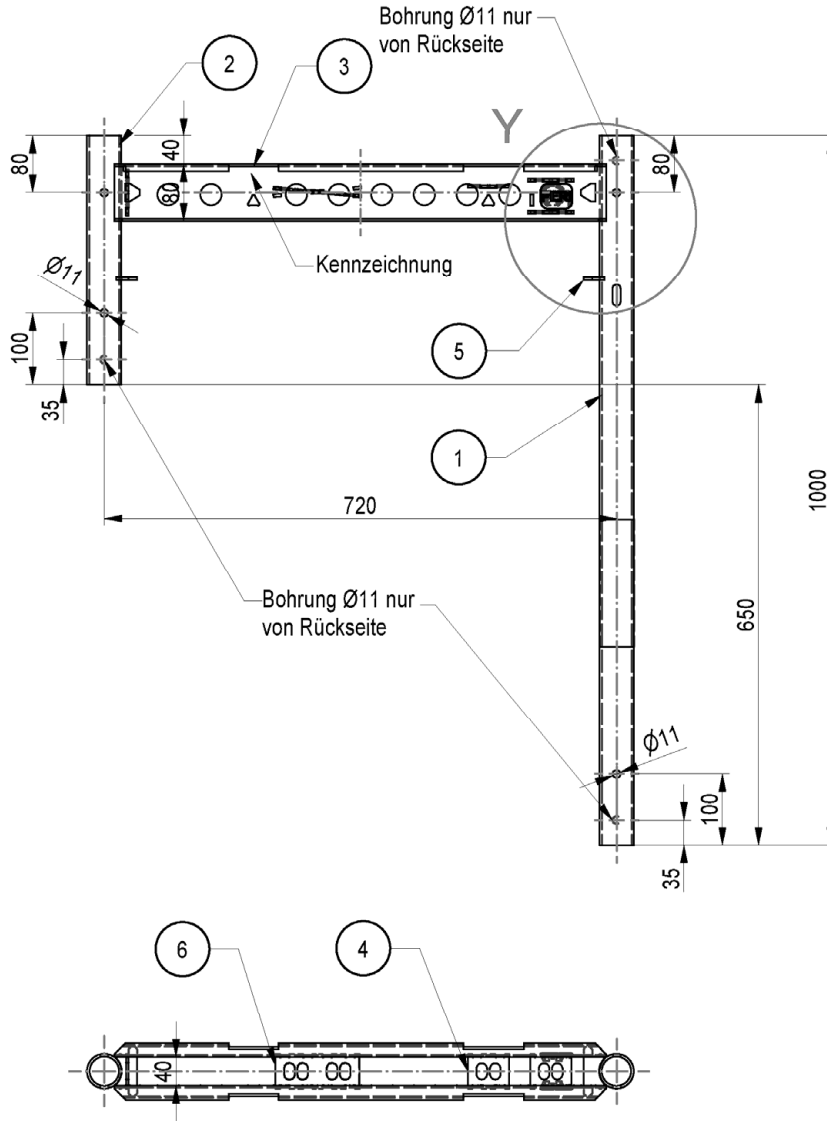

Pos.	Benennung	Halbzeug	Werkstoff	Bemerkung
1	ROHR UVL	RO 48,3X3,2	S235JRH	min R <sub>eff</sub> 320N/mm <sup>2</sup>
2	ROHR UVL KURZ	RO 48,3X3,2	S235JRH	min R <sub>eff</sub> 320N/mm <sup>2</sup>
3	RIEGELPROFIL UHD	80X20X3	S340MC altern. S355MC	A027.***D2010
4	RIEGELBLECH	BL 3	S235JR	A027.***D2010
5	ANSCHLAGBLECH	BL 4	S235JR	
6	DOPPELRIEGELBLECH	BL 3	S235JR	A027.***D2010

Gewicht
[kg]
8,25

Modulsystem "PERI UP ROSETT"

L-RAHMEN UVL 72/100

Anlage A,  
Seite 101

Eva Kaim	2020-06-16	Bauteil nach Z-8.1-865	Zeichnungsnummer:	A027.510A2009	0	1
----------	------------	------------------------	-------------------	---------------	---	---

RIEGELPROFIL UHD  
2 C-Profile 80X20X3

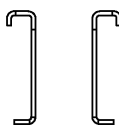

$$A = 5,0 \text{ cm}^2$$

$$I_y = 40,0 \text{ cm}^4$$

$$\min. N_{R,d} = 155,0 \text{ kN}$$

$$\min. M_{y,R,d} = 375,0 \text{ kNcm}$$

$$\min. V_{z,R,d} = 50,0 \text{ kN}$$

$$I_z = 1,61 \text{ cm}^4$$

$$\min. M_{z,R,d} = 18,2 \text{ kNcm}$$

$$\min. V_{y,R,d} = 23,6 \text{ kN}$$

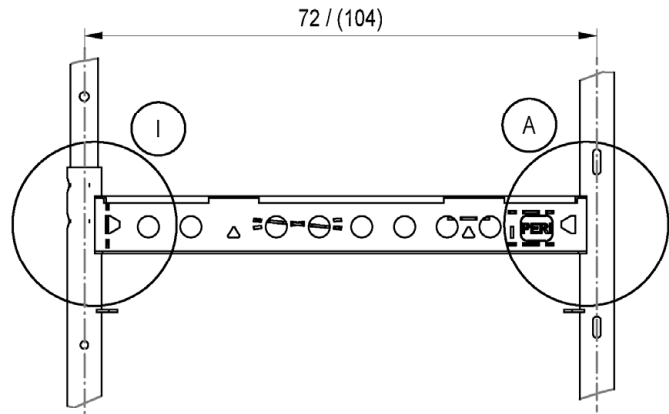
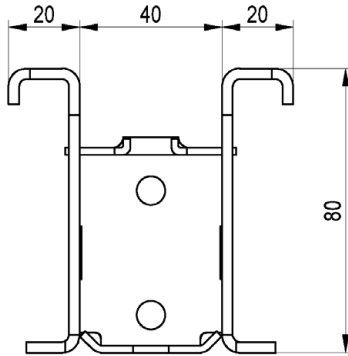

1

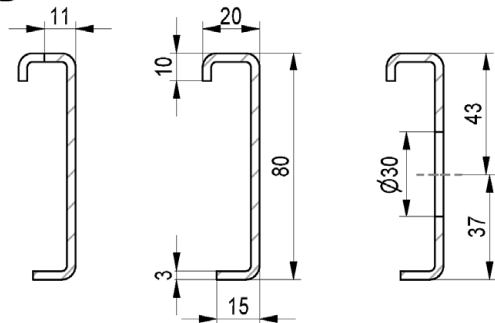

I

Anschluss an KHP 48,3x3,6 S355JR

$$A_w = 4,8 \text{ cm}^2$$

$$N_{R,w,d} = 119 \text{ kN}$$

$$M_{R,w,d} = 237 \text{ kNcm}$$

$$V_{R,w,d} = 119 \text{ kN}$$

A

Anschluss an KHP 48,3x3,2 S235JR

$$A_w = 4,8 \text{ cm}^2$$

$$N_{R,w,d} = 99,4 \text{ kN}$$

$$M_{R,w,d} = 198 \text{ kNcm}$$

$$V_{R,w,d} = 99,4 \text{ kN}$$

2

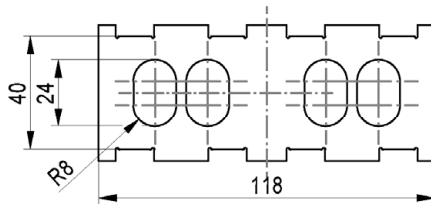

3

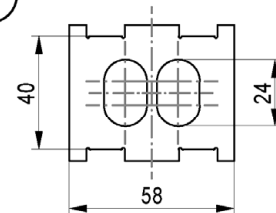

Pos.	Benennung	Halbzeug	Werkstoff	Bem.
1	RIEGELPROFIL UHD	P85	S340MC altern. S355MC	
2	DOPPELRIEGELBLECH	BL 3	S235JR	
3	RIEGELBLECH	BL 3	S235JR	

Modulsystem "PERI UP ROSETT"

RAHMEN UVF/UVT/UVL

Bauelemente: RIEGELPROFIL UHD

Anlage A,  
Seite 102

Eva Kaim	2020-07-08	Bauteil nach Z-8.1-865	Zeichnungsnummer:	A027.510A2010	0	1
----------	------------	------------------------	-------------------	---------------	---	---



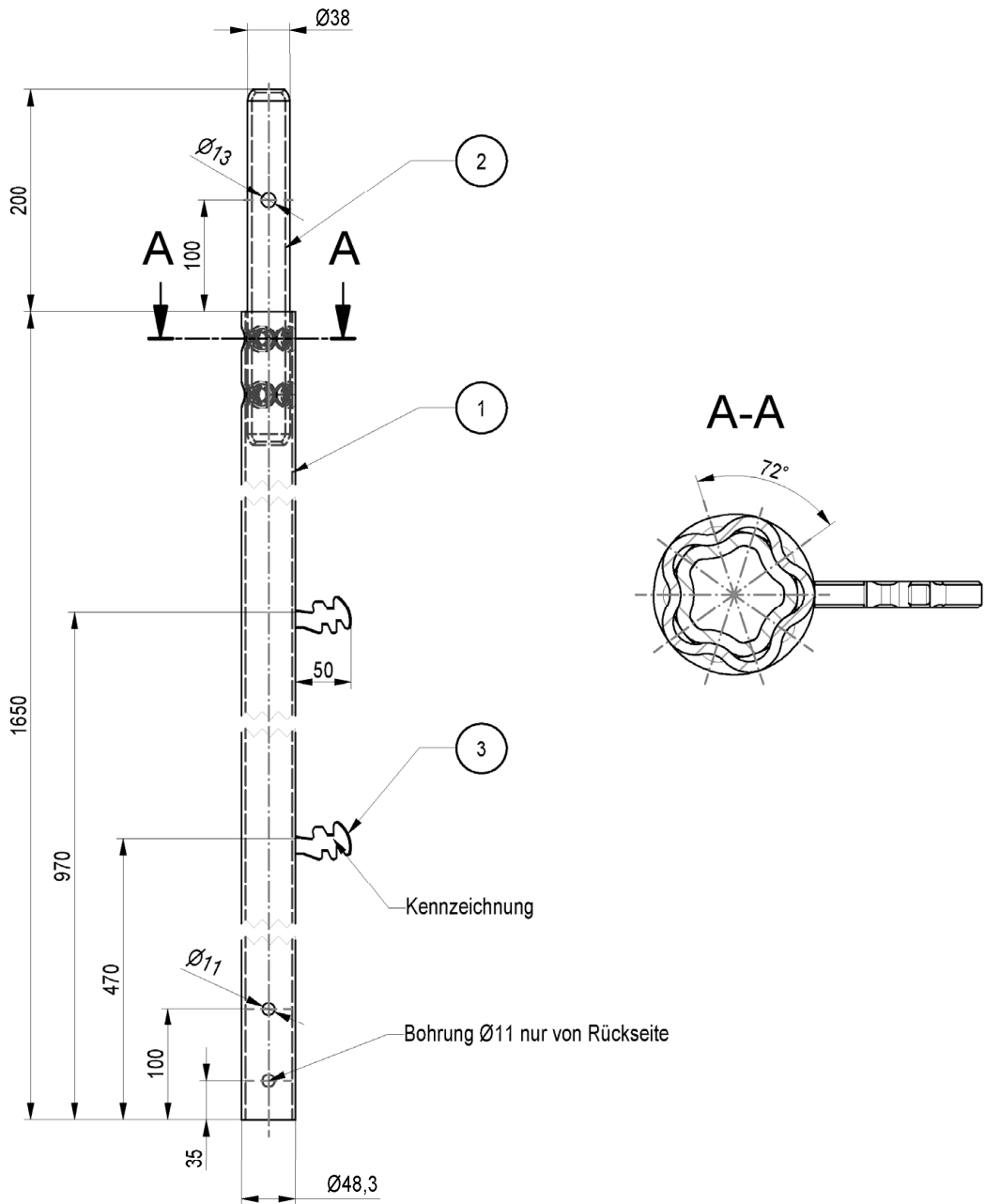

Pos.	Benennung	Halbzeug	Werkstoff	Bemerkung
1	ROHR 165	RO 48,3X3,2	S235JRH	min R <sub>eH</sub> 320N/mm <sup>2</sup>
2	ROHRZAPFEN 32	RO 38X4	S355J0H altern. S420MH	min R <sub>eH</sub> 420N/mm <sup>2</sup>
3	GELAENDERANSCHLUSS	BL 8	S235JR	A027.***A2007

Gewicht
[kg]
7,1

Modulsystem "PERI UP ROSETT"				Anlage A, Seite 103
ROHR UV 165				
Eva Kaim	2020-06-16	Bauteil nach Z-8.1-865	Zeichnungsnummer: A027.510A2011 0 1	

Elektronische Kopie der abZ des DIBt: Z-8.1-890

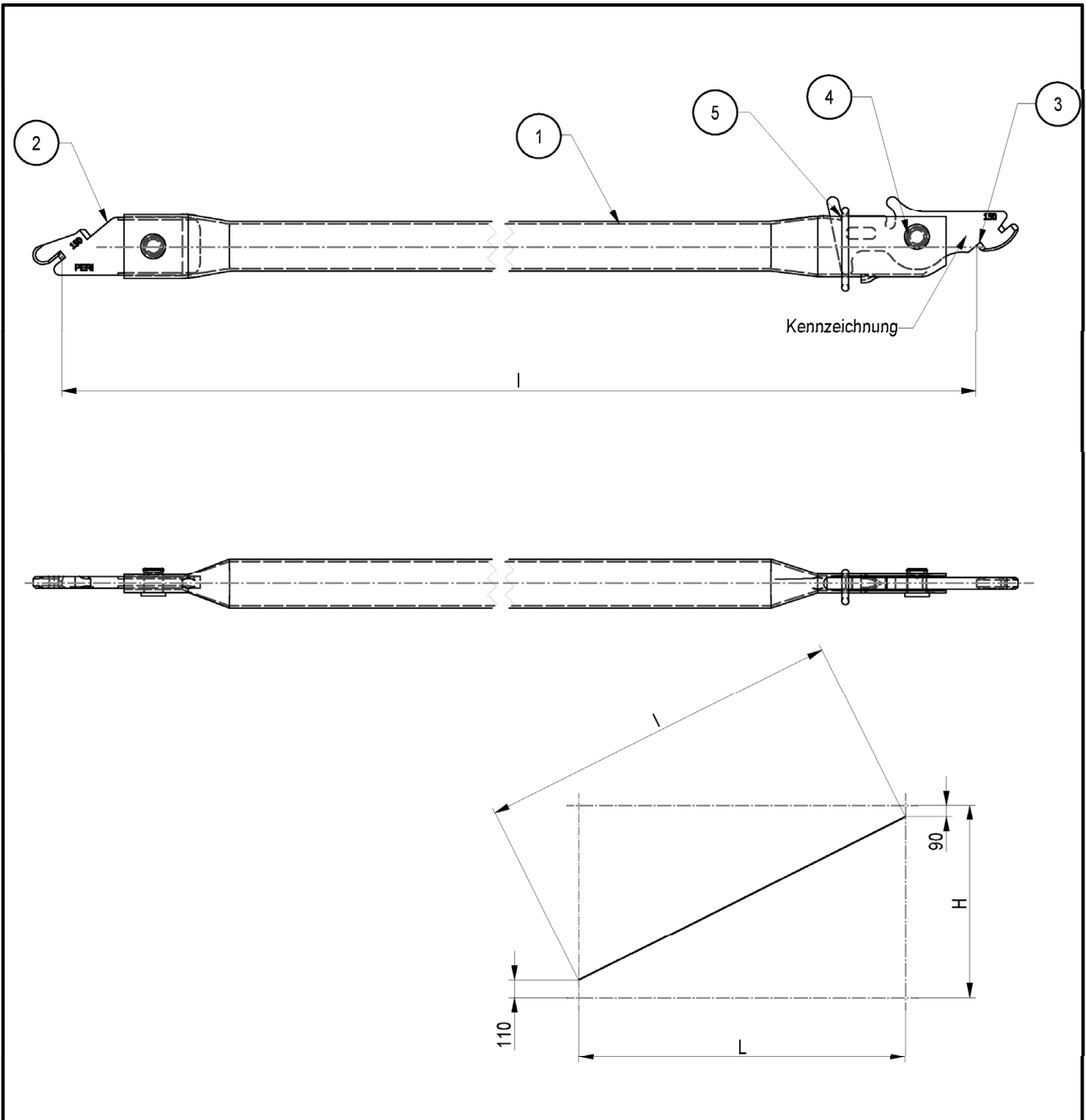

Pos.	Benennung	Halbzeug	Werkstoff	Bemerkung	Systemmaß	Länge	Gewicht
1	ROHR UBF	RO 42,4X2	S235JRH		L [cm]	l [cm]	[kg]
2	DIAGONALENKOPF UBF UNTEN	BL 10	S235JR altern. S355MC		150/200	229	5,35
3	DIAGONALENKOPF UBF OBEN	BL 10	S235JR altern. S355MC		200/200	263	6,03
4	HALBHOHLNIET	Ø16X25-B	C15+C/SH		250/200	302	6,79
5	SICHERUNGSRING	RD 6	S235JR		300/200	344	7,62
Modulsystem "PERI UP ROSETT"						Anlage A, Seite 104	
LAENGSDIAGONALE UBF							
Eva Kaim		2020-06-16	Bauteil nach Z-8.1-865	Zeichnungsnummer:	A027.510A2012	0	1

Elektronische Kopie der abZ des DIBt: Z-8.1-890

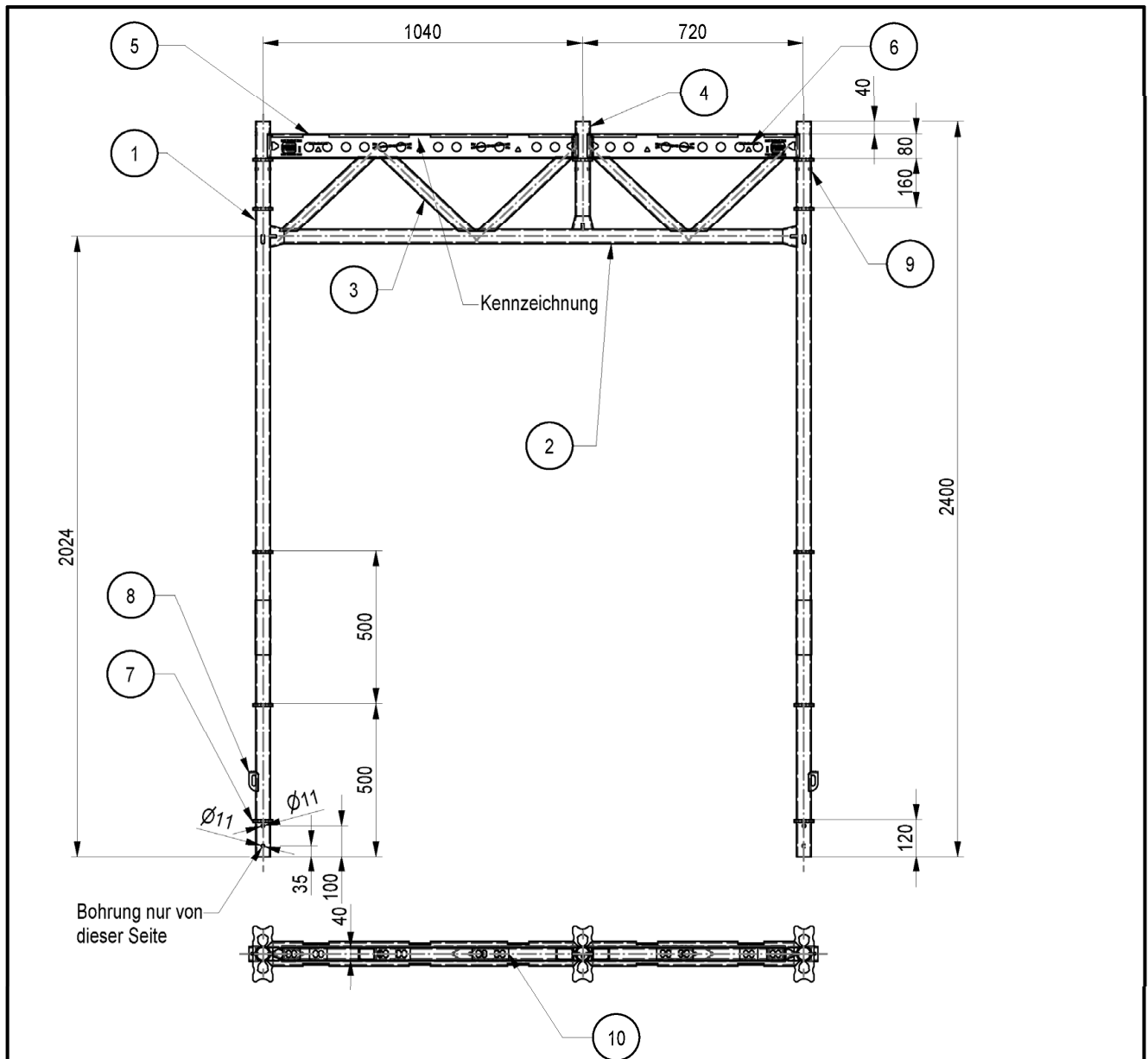

Pos.	Benennung	Halbzeug	Werkstoff	Bemerkung
1	VERTIKALROHR UVG	RO 48,3X3,6	S355J2H	
2	HORIZONTALROHR UVG	RO 48,3X3,6	S355J2H	
3	DIAGONALSTREBE UVG	VR 40X3	S235JRH	
4	VERTIKALROHR UVG	RO 48,3X3,6	S355J2H	
5	RIEGELPROFIL UHD	80X20X3	S340MC altern. S355MC	A027.***A2010
6	RIEGELBLECH	BL 3	S235JR	A027.***A2010
7	HALBROSETTE	BL 8	S355J2D altern. S355MC	A027.***A2007
8	DIAGONALENAUFNAHME	BL 4	S355J2D	A027.***A2007
9	BLINDNIET	A5X8	STAHL	DIN 7337
10	DOPPELRIEGELBLECH	BL 3	S235JR	A027.***A2010

Gewicht	
[kg]	
46,1	

Modulsystem "PERI UP ROSETT"

DURCHGANGSRAHMEN UVG 176/240

Anlage A,  
Seite 105

Eva Kaim	2020-06-16	Bauteil nach Z-8.1-865	Zeichnungsnummer:	A027.510A2013	0	1
----------	------------	------------------------	-------------------	---------------	---	---

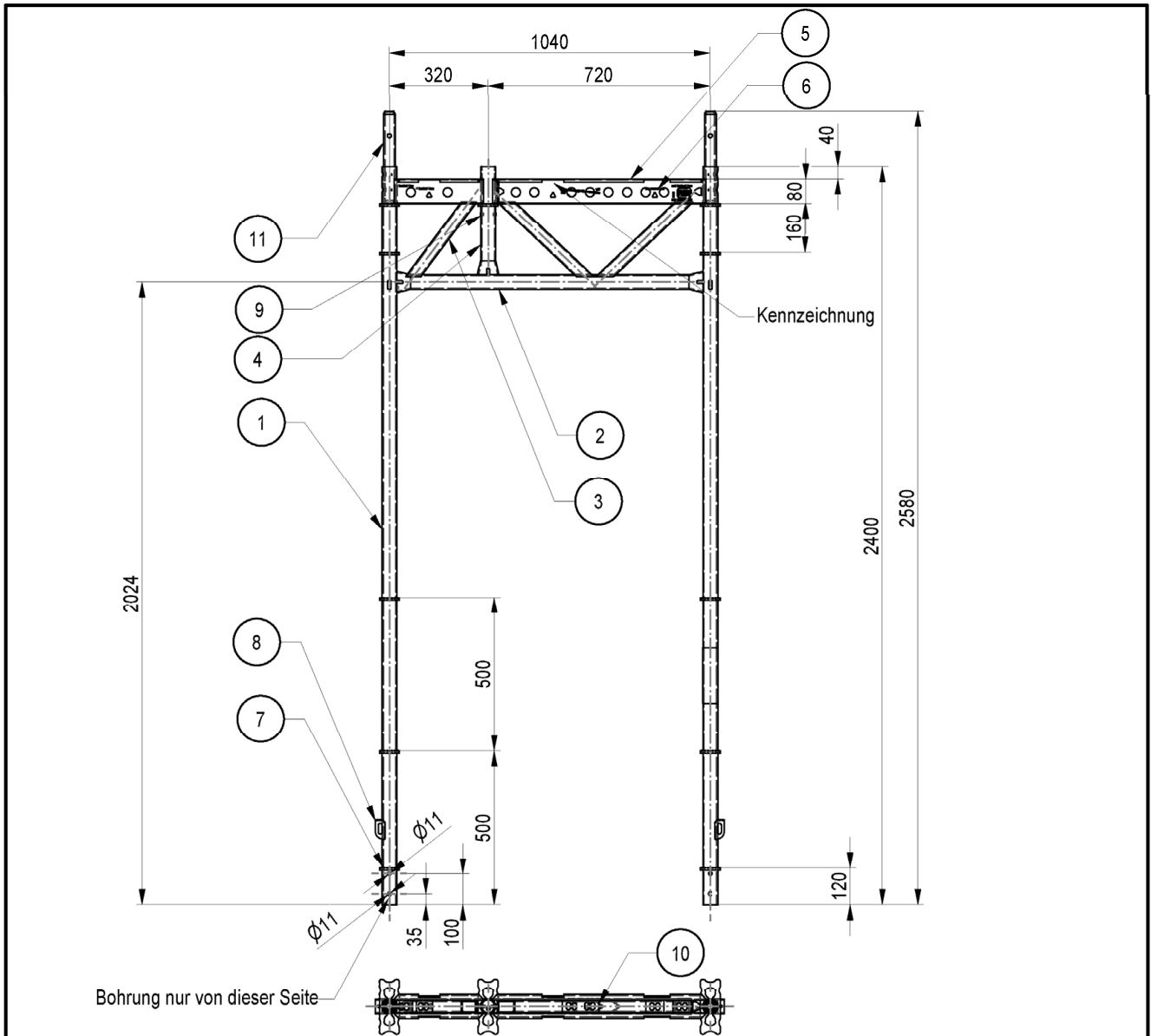

Pos.	Benennung	Halbzeug	Werkstoff	Bemerkung
1	VERTIKALROHR UVG	RO 48,3X3,6	S355J2H	
2	HORIZONTALROHR UVG	RO 48,3X3,6	S355J2H	
3	DIAGONALSTREBE UVG	VR 40X3	S235JRH	
4	VERTIKALROHR UVG	RO 48,3X3,6	S355J2H	
5	RIEGELPROFIL UHD	80X20X3	S340MC altern. S355MC	A027.***A2010
6	RIEGELBLECH	BL 3	S235JR	A027.***A2010
7	HALBROSETTE	BL 8	S355J2D altern. S355MC	A027.***A2007
8	DIAGONALENAUFNAHME	BL 4	S355J2D	A027.***A2007
9	BLINDNIET	A5X8	STAHL	DIN 7337
10	DOPPELRIEGELBLECH	BL 3	S235JR	A027.***A2010
11	ROHR	RO 38X4	S355J0H	min R <sub>eh</sub> 420N/mm <sup>2</sup>

Gewicht	
[kg]	
39,3	

Modulsystem "PERI UP ROSETT"

DURCHGANGSRAHMEN UVG 104/240

Anlage A,  
Seite 106

Eva Kaim	2020-06-16	Bauteil nach Z-8.1-865	Zeichnungsnummer:	A027.510A2014	0	1
----------	------------	------------------------	-------------------	---------------	---	---

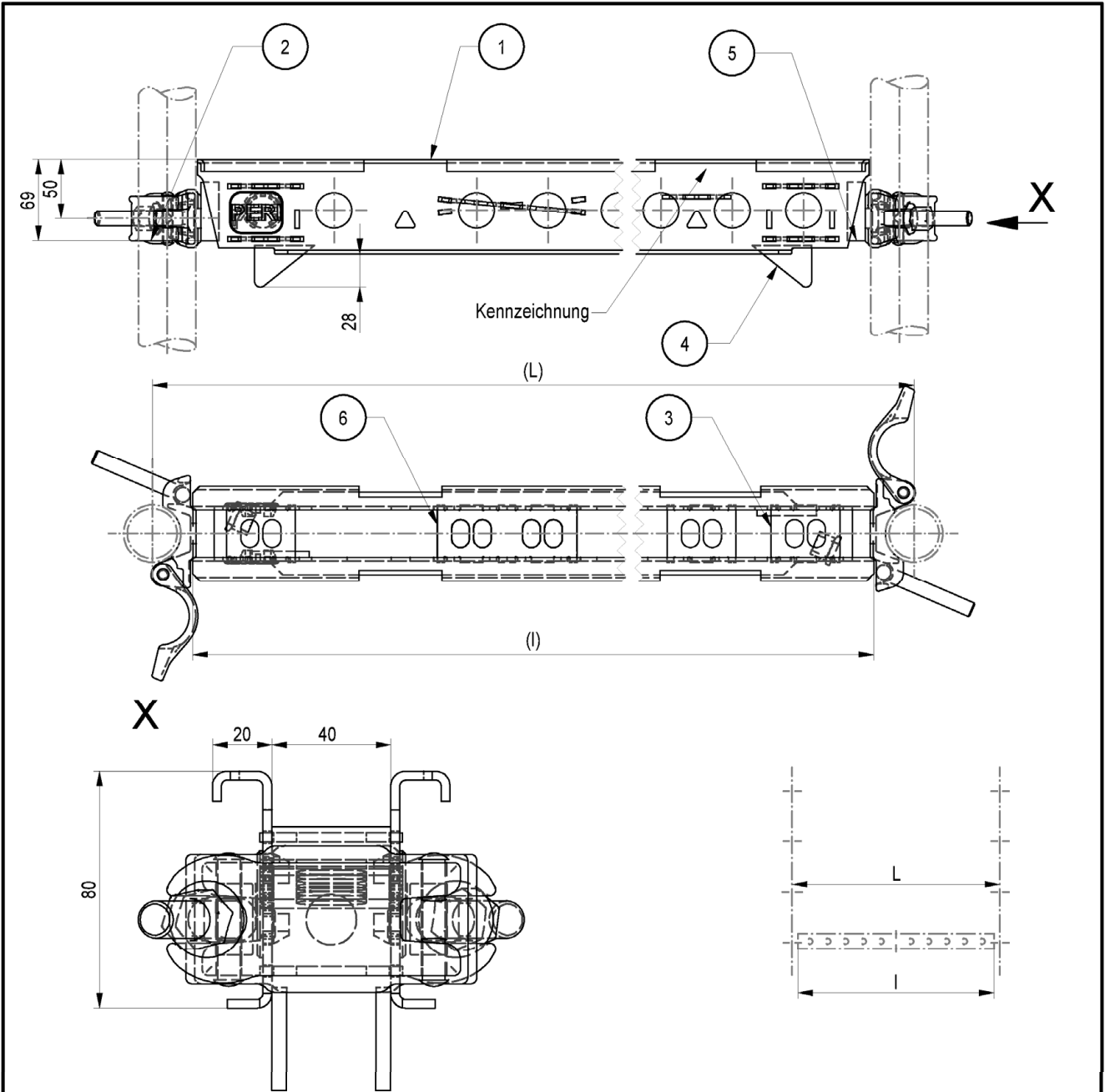

Pos.	Benennung	Halbzeug	Werkstoff	Bemerkung
1	RIEGELPROFIL UHD	80X20X3	S340MC altern. S355MC	A027.***A1114
2	HALBKUPPLUNG KLASSE B MIT SCHRAUBVERSCHLUSS		S275JR	
3	RIEGELBLECH	BL 3	S235JR	A027.***A1114
4	BLECH UHC	BL 5	S235JR	
5	BLECH	BL 40X15X50	S235JR	
6	DOPPELRIEGELBLECH	BL 3	S235JR	A027.***A1114

Systemmaß	Länge	Gewicht
L [cm]	l [cm]	[kg]
72	65	4,8

Modulsystem "PERI UP ROSETT"		Anlage A, Seite 107
KUPPLUNGSBELAGRIEGEL UHC 72		
Nur zur Verwendung		
Eva Kaim	2020-06-04	Bauteil nach Z-8.1-865
Zeichnungsnummer:		A027.510A1306   0   1

Elektronische Kopie der abZ des DIBt: Z-8.1-890

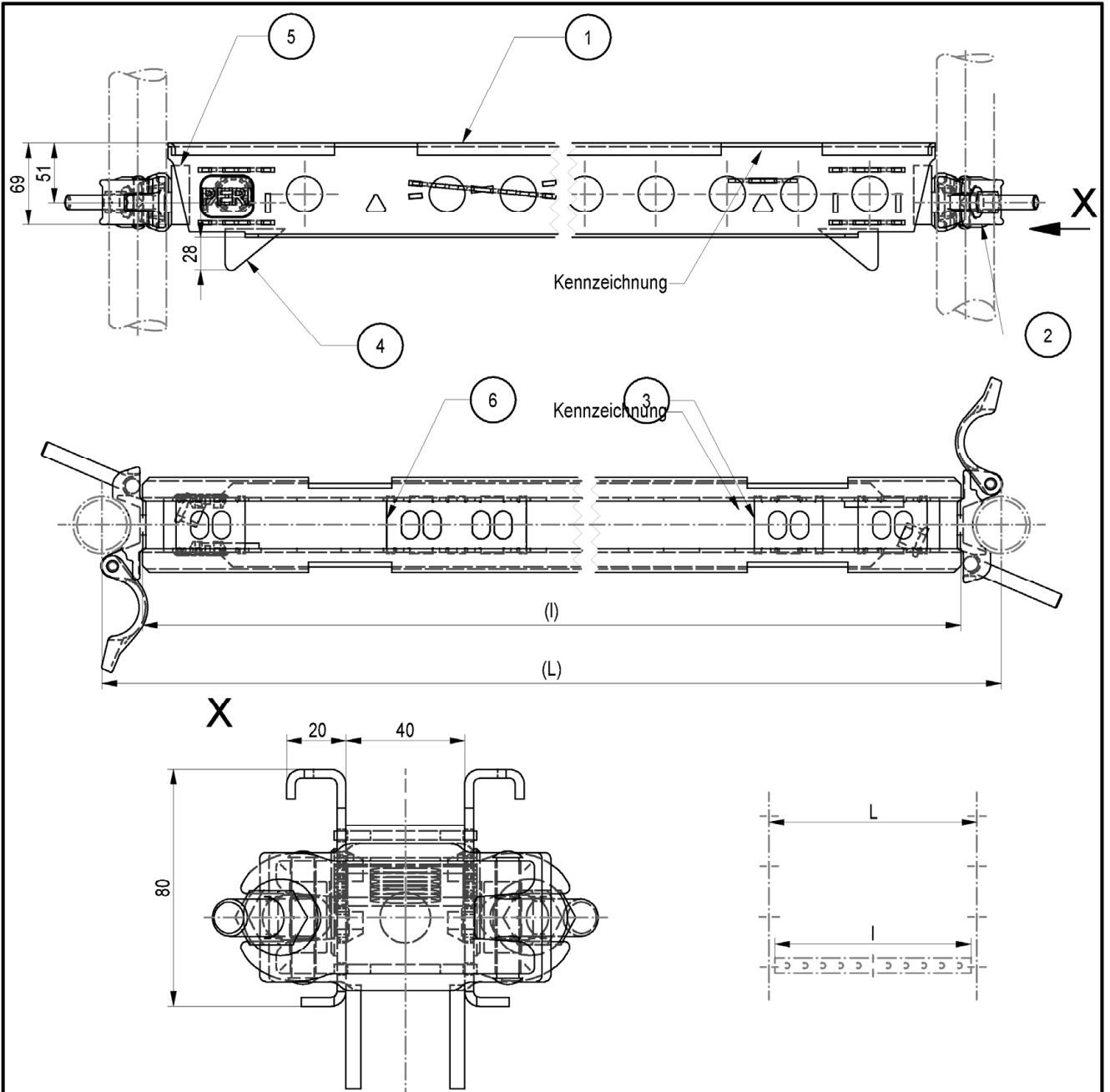

Elektronische Kopie der abZ des DIBt: Z-8.1-890

Pos.	Benennung	Halbzeug	Werkstoff	Bemerkung
1	RIEGELPROFIL UHD	80X20X3	S340MC altern. S355MC	A027.***A1114
2	HALBKUPPLUNG KLASSE B MIT SCHRAUBVERSCHLUSS		S275JR	
3	RIEGELBLECH	BL 3	S235JR	A027.***A1114
4	BLECH UHC	BL 5	S235JR	
5	BLECH	BL 40X15X50	S235JR	
6	DOPPELRIEGELBLECH	BL 3	S235JR	A027.***A1114

Systemmaß	Länge	Gewicht
L [cm]	l [cm]	[kg]
104	96	6,3

Modulsystem "PERI UP ROSETT"		Anlage A, Seite 108				
KUPPLUNGSBELAGRIEGEL UHC 104						
Nur zur Verwendung						
Eva Kaim	2020-06-04	Bauteil nach Z-8.1-865	Zeichnungsnummer:	A027.510A1307	0	1

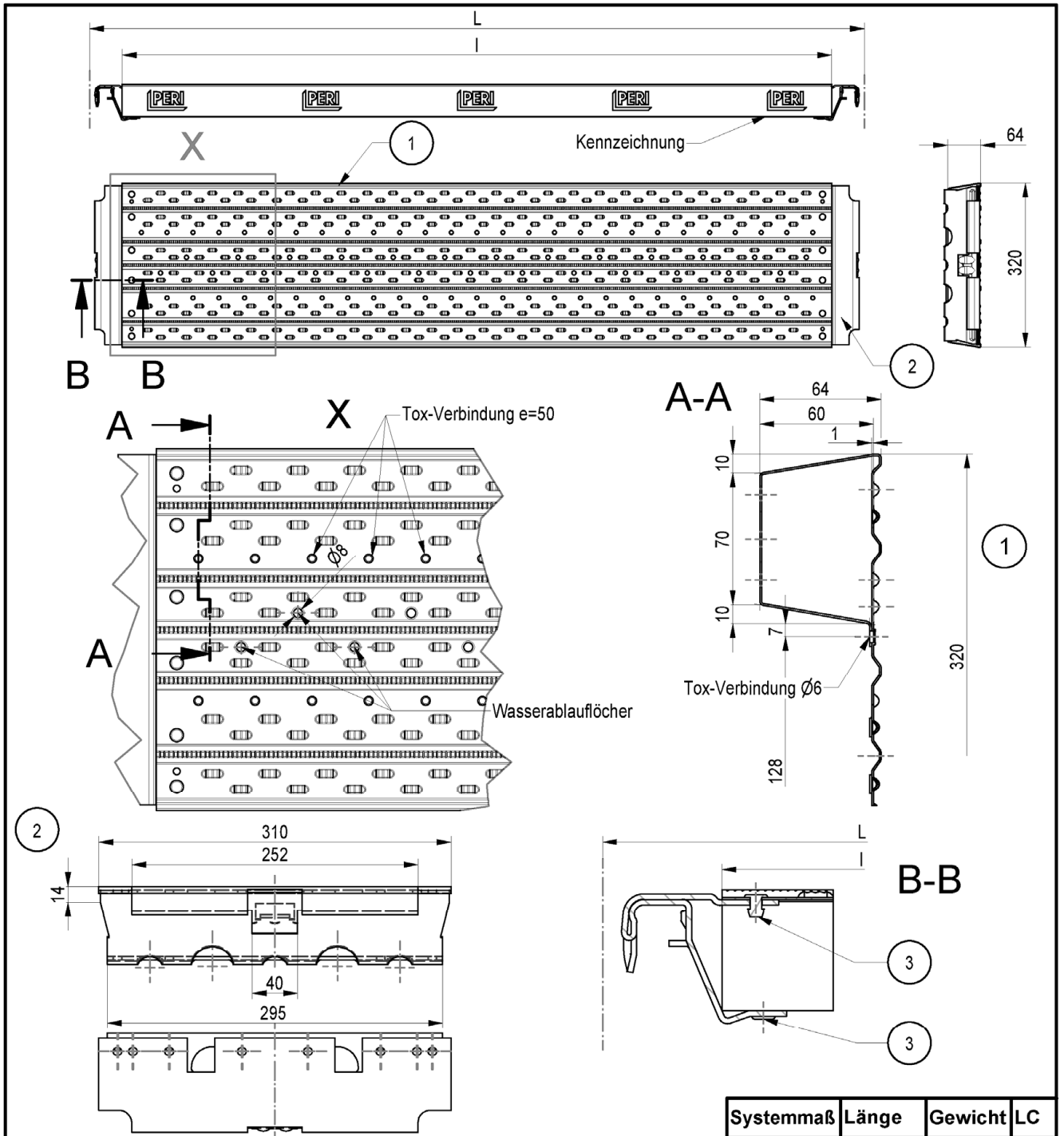

Pos.	Benennung	Halbzeug	Werkstoff	Bemerkung
1	STAHLBELAG	BL 1	S350GD	
2	P86 EINHAENGEPROFIL STAHL-S	BL 3	S235JR	
3	NIET	6,0X10	ST/ST-VZ	DIN EN ISO 15979

Systemmaß	Länge	Gewicht	LC
L [cm]	l [cm]	[kg]	
150	137,4	11,2	6
200	187,4	14,1	6
250	237,4	17,0	6
300	287,4	19,9	5

Modulsystem "PERI UP ROSETT"			Anlage A, Seite 109			
BELAGTAFEL-STAHl UDS 32X150-300						
L=150, 200, 250, 300						
Eva Kaim	2020-06-16	Bauteil nach Z-8.1-865	Zeichnungsnummer:	A027.510A2015	0	1

Elektronische Kopie der abZ des DIBt: Z-8.1-890

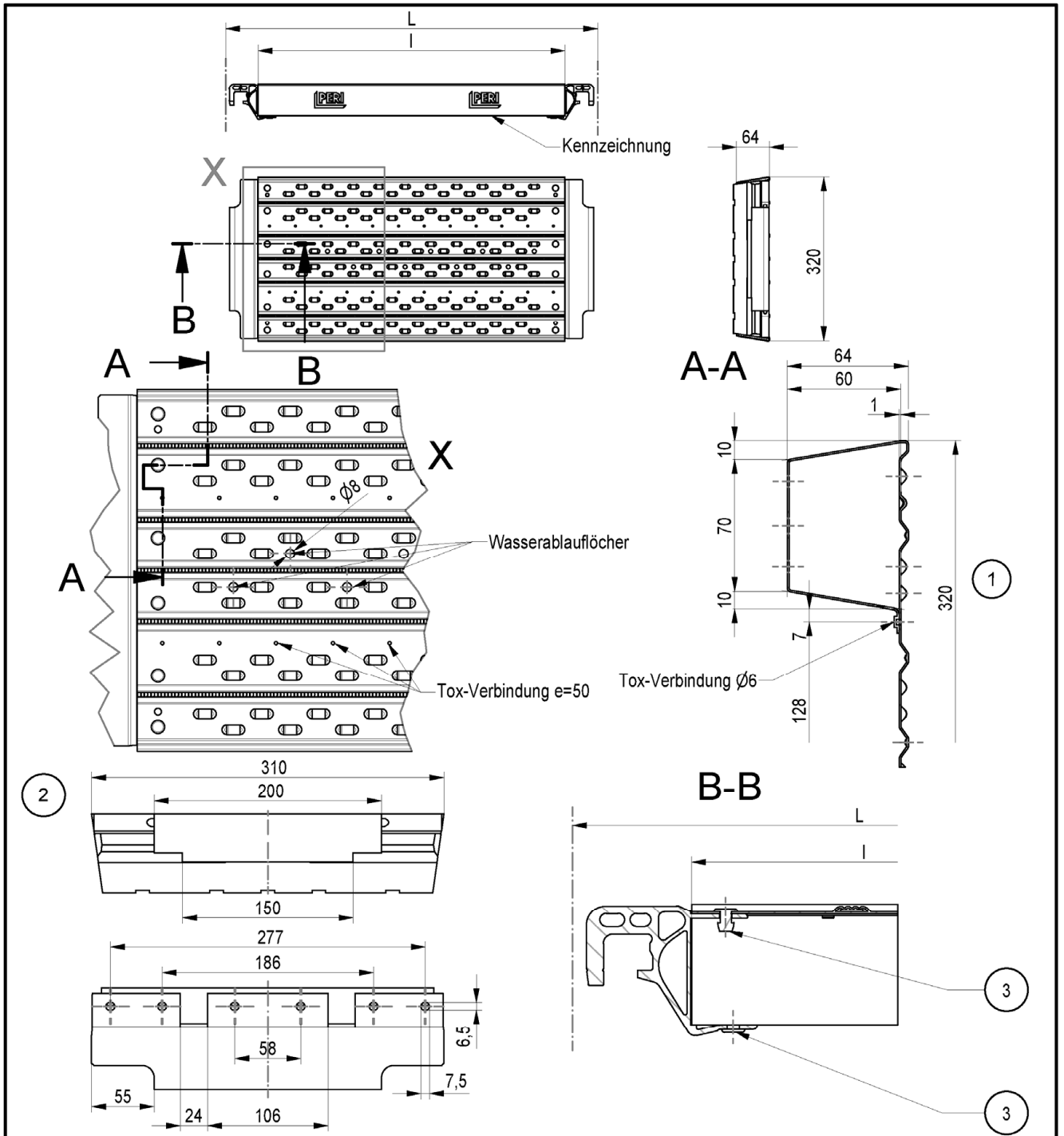

Pos.	Benennung	Halbzeug	Werkstoff	Bemerkung	Systemmaß	Länge	Gewicht	LC
1	STAHLBELAG	BL 1	S350GD		L [cm]	l [cm]	[kg]	
2	P101 EINHAENGEPROFIL ALU UDS		EN AW-6060 T66		72	59,4	5,2	6
3	BLINDNIET	A6X10	STAHL	DIN 7337	104	91,4	7,1	6
Modulsystem "PERI UP ROSETT"						Anlage A, Seite 110		
BELAGTAFEL-STAHL UDS 32X72-104								
Eva Kaim		2020-06-16	Bauteil nach Z-8.1-865	Zeichnungsnummer:	A027.510A2016	0	1	

Elektronische Kopie der abZ des DIBt: Z-8.1-890



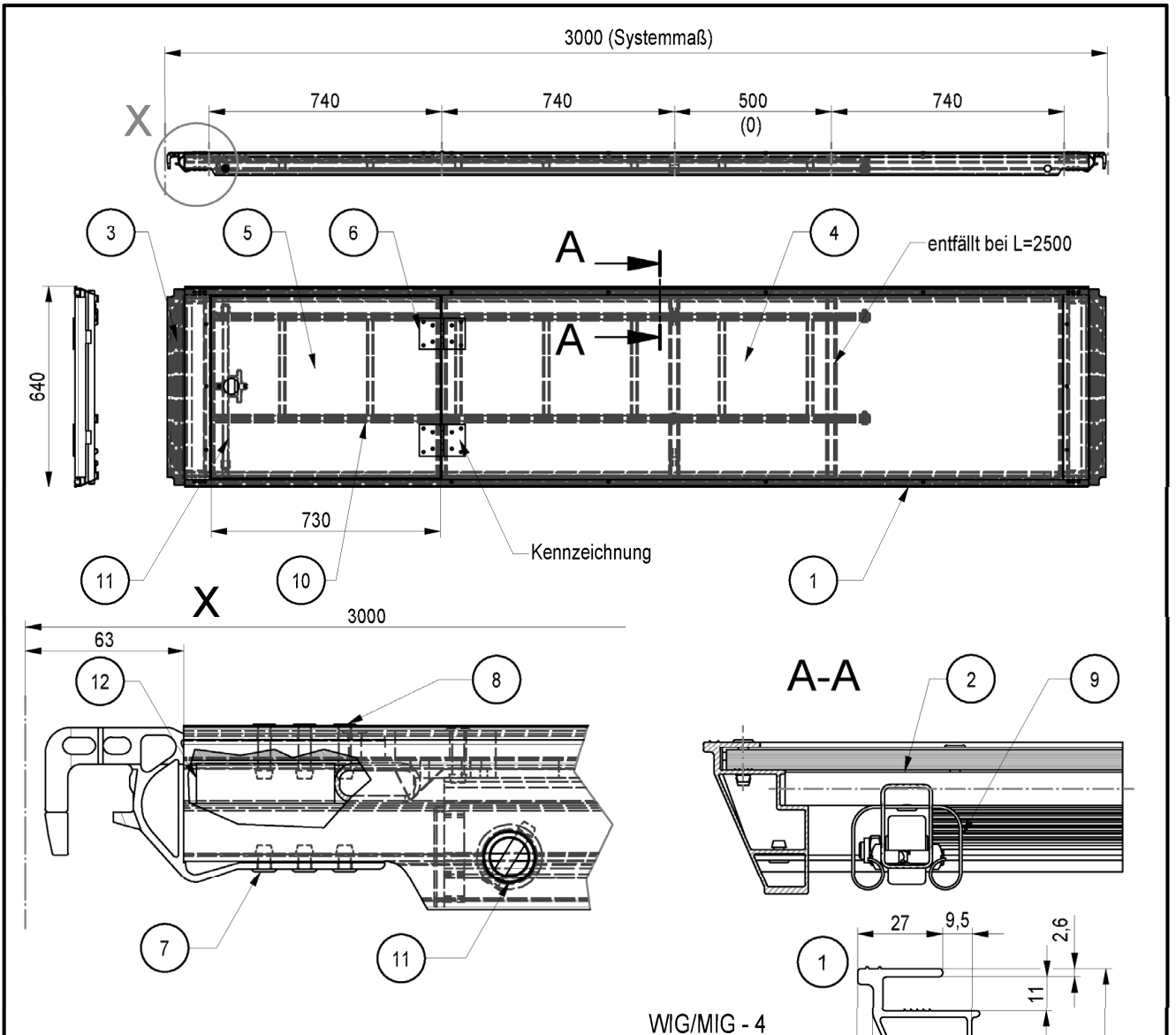

WIG/MIG - 4

Pos.	Benennung	Halbzeug	Werkstoff	Bemerkung
1	P92 LAENSPROFIL UAL/3		EN AW-6060 T66	
2	P30 OVALROHR 34X16		EN AW-6060 T66	
3	P80 EINHAENGEPROFIL KOMBI		EN AW-6060 T66	
4	SPERRHOLZPLATTE UAL 64	t=10mm	BFU 100G nach:	Zul. Z-9.1-430
5	SPERRHOLZLUKE UAL 64	t=12mm	BFU 100G nach:	Zul. Z-9.1-430
6	SCHARNIER			
7	BLINDNIET	A4,8X10	STAHL	DIN 7337
8	BLINDNIET	A4,8X23	ALUMINIUM	DIN 7337
9	KLEMME	BD 1,25X30	W-NR. 1.4310	
10	LEITER UEL 200		ALUMINIUM	A027.***2018
11	ROHR	RO 20X2,5	EN AW-6060 T66	
12	VIERKANT	4KT 16X55	EN AW-6060 T66	

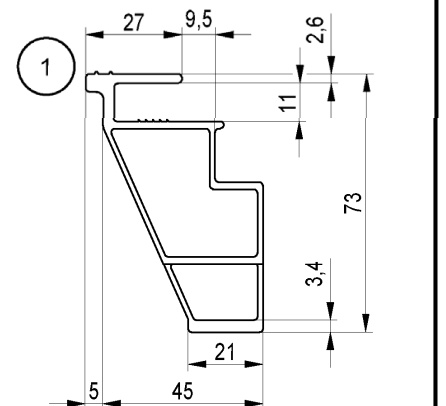

Systemmaß	Gewicht	LC
L[cm]	[kg]	
300	29,4	3
250	26,2	3

Modulsystem "PERI UP ROSETT"

LEITERGANGTAFEL UAL 64X300/3, 64X250/3

Nur zur Verwendung

Anlage A,  
Seite 111

Eva Kaim	2020-06-16	Bauteil nach Z-8.1-865	Zeichnungsnummer:	A027.510A2017	0	1
----------	------------	------------------------	-------------------	---------------	---	---

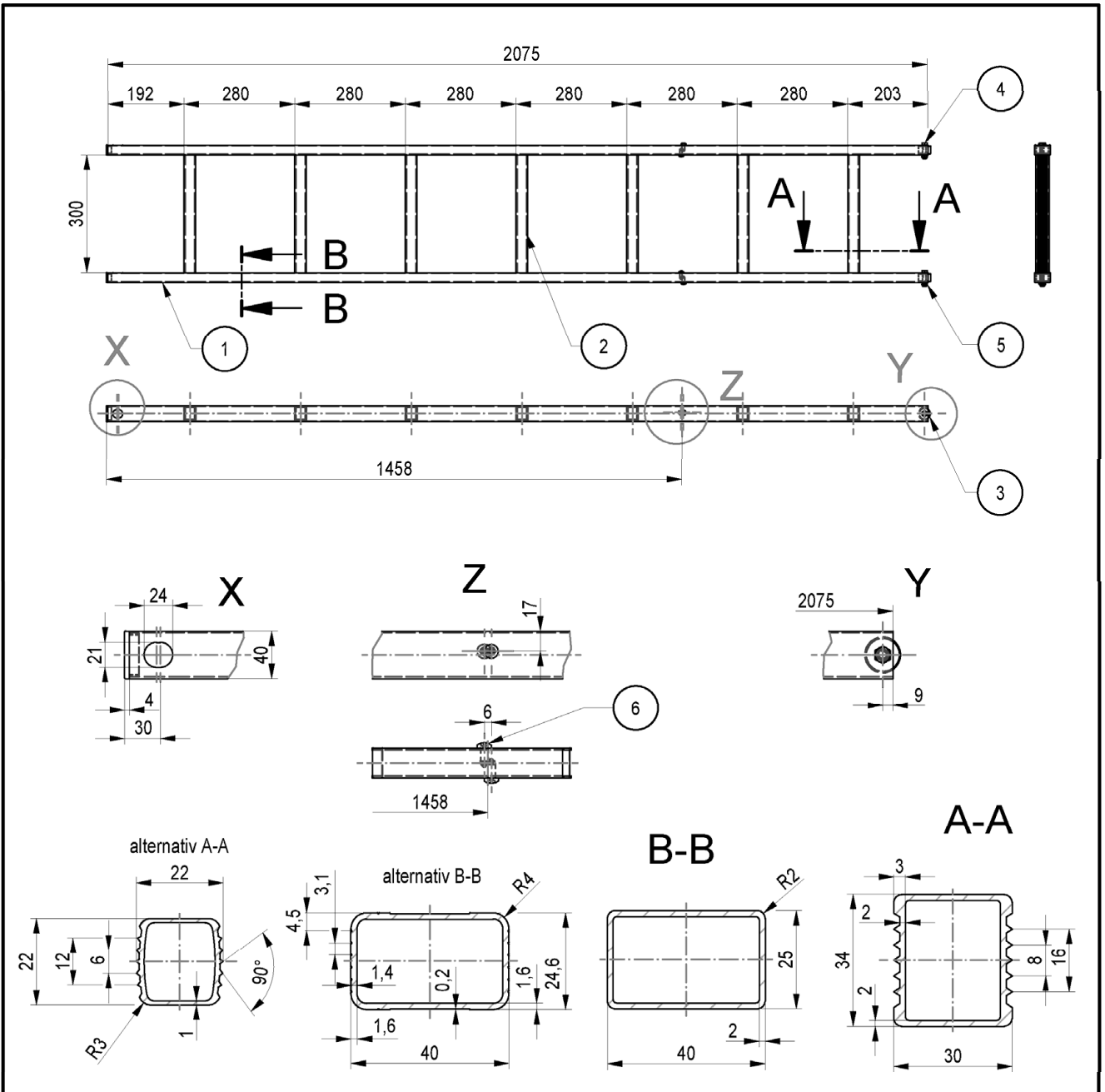

Elektronische Kopie der abZ des DIBt: Z-8.1-890

Pos.	Benennung	Halbzeug	Werkstoff	Bemerkung
1	HOLM	RHP	EN AW-6063 T66	
2	SPROSSE	RHP	EN AW-6063 T66	
3	ROLLE		PA6	
4	SKT-MUTTER	M8	8	DIN EN ISO 7042
5	SKT-SCHRAUBE	M8X35	8.8	DIN EN ISO 4014
6	SELBSTBOHRSCRAUBE	6,3x16-M-H	STAHL	DIN EN ISO 15481

Gewicht
[kg]
3,2

Modulsystem "PERI UP ROSETT"
LEITER UEL 200
Nur zur Verwendung
Eva Kaim

Anlage A, Seite 112
Zeichnungsnummer: A027.510A2018 0 1

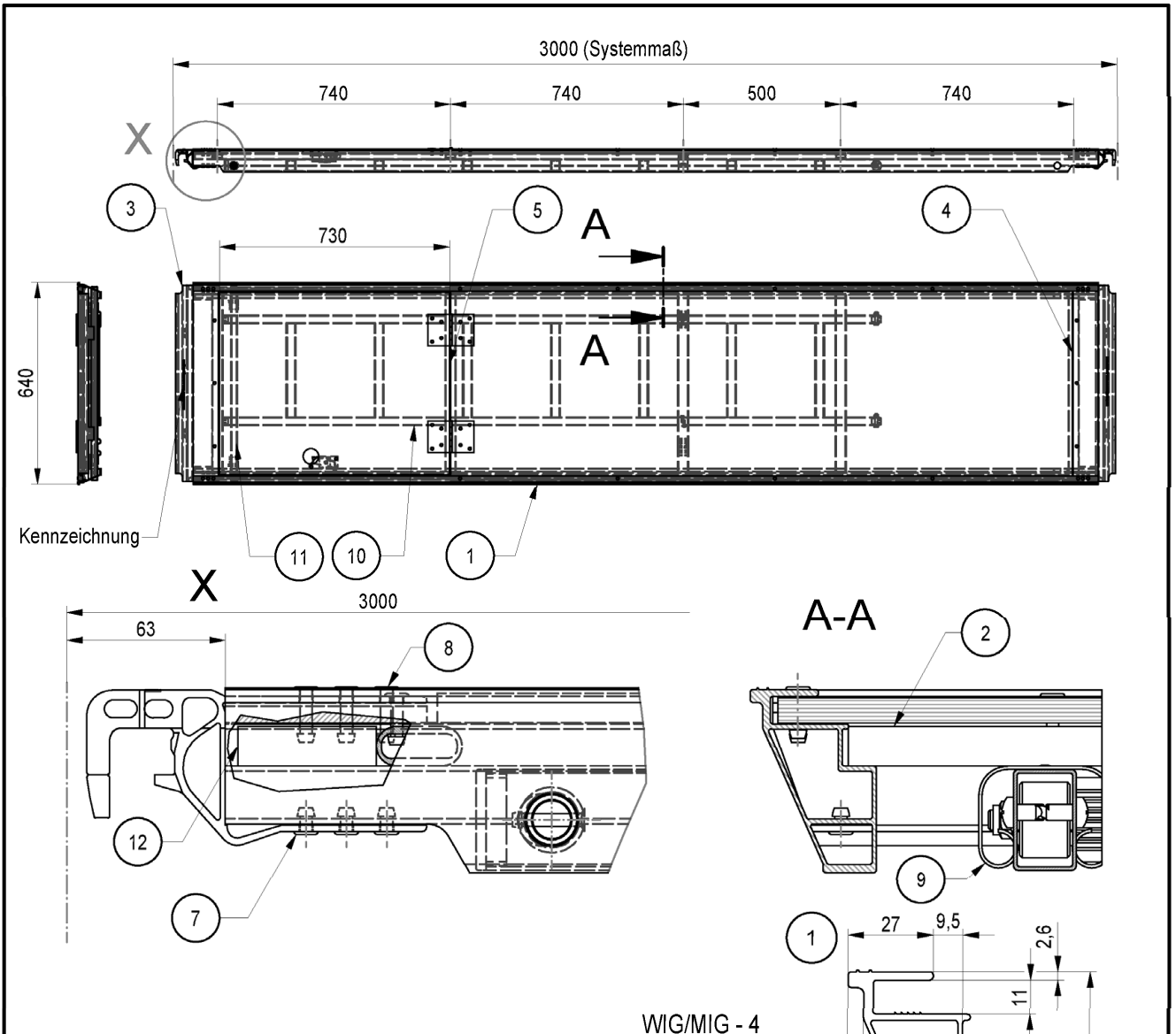

WIG/MIG - 4

Pos.	Benennung	Halbzeug	Werkstoff	Bemerkung
1	P92 LAENGSPROFIL UAL/3		EN AW-6060 T66	
2	P30 OVALROHR 34X16		EN AW-6060 T66	
3	P80 EINHAENGEPROFIL KOMBI		EN AW-6060 T66	
4	SPERRHOLZPLATTE UAL 64	t=10mm	BFU 100G nach:	Zul. Z-9.1-430
5	SPERRHOLZLUKE UAL-3 64	t=12mm	BFU 100G nach:	Zul. Z-9.1-430
6	SCHARNIER			
7	BLINDNIET	A4,8X10	STAHL	DIN 7337
8	BLINDNIET	A4,8X23	ALUMINIUM	DIN 7337
9	KLEMME	BD 1,25X30	W.NR.:1.4310	
10	LEITER UEL 200		ALUMINIUM	A027.***2018
11	ROHR	RO 20X2,5	EN AW-6060 T66	
12	VIERKANT	4KT 16X55	EN AW-6060 T66	

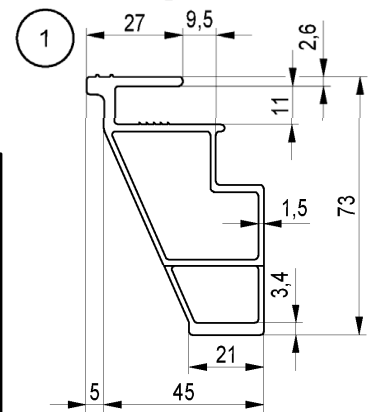

Systemmaß	Gewicht	LC
L[cm]	[kg]	
300	28,8	3

Modulsystem "PERI UP ROSETT"

LEITERGANGTAFEL UAL-2 64X300/3

Anlage A,  
Seite 113

Eva Kaim	2020-06-16	Bauteil nach Z-8.1-865	Zeichnungsnummer:	A027.510A2019	0	1
----------	------------	------------------------	-------------------	---------------	---	---

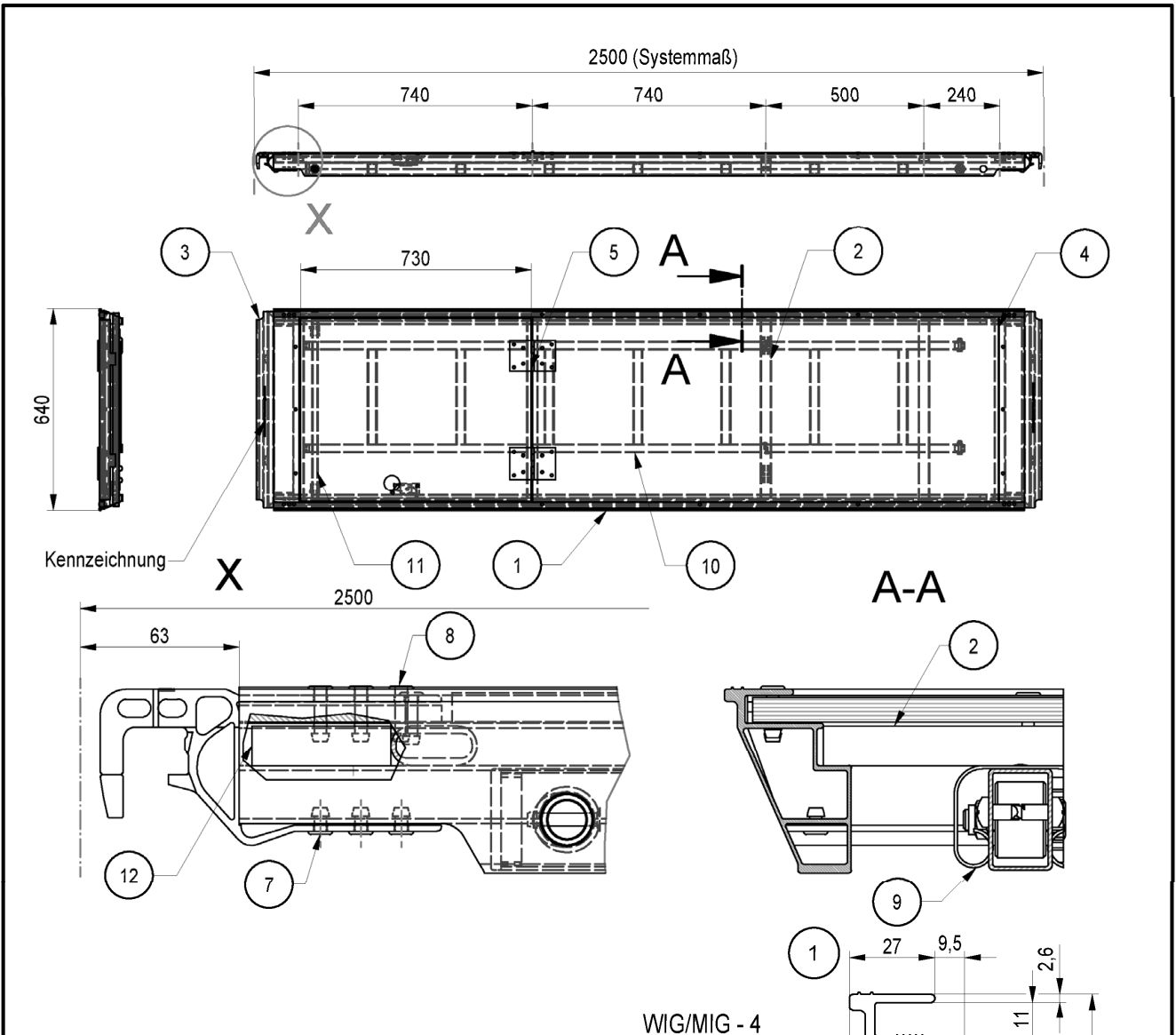

WIG/MIG - 4

Pos.	Benennung	Halbzeug	Werkstoff	Bemerkung
1	P92 LAENGSPROFIL UAL/3		EN AW-6060 T66	
2	P30 OVALROHR 34X16		EN AW-6060 T66	
3	P80 EINHAENGEPROFIL KOMBI		EN AW-6060 T66	
4	SPERRHOLZPLATTE UAL 64	t=10mm	BFU 100G nach:	Zul. Z-9.1-430
5	SPERRHOLZLUKE UAL-3 64	t=12mm	BFU 100G nach:	Zul. Z-9.1-430
6	SCHARNIER			
7	BLINDNIET	A4,8X10	STAHL	DIN 7337
8	BLINDNIET	A4,8X23	ALUMINIUM	DIN 7337
9	KLEMME	BD 1,25X30	W.NR.:1.4310	
10	LEITER UEL 200		ALUMINIUM	A027.***2018
11	ROHR	RO 20X2,5	EN AW-6060 T66	
12	VIERKANT	4KT 16X55	EN AW-6060 T66	

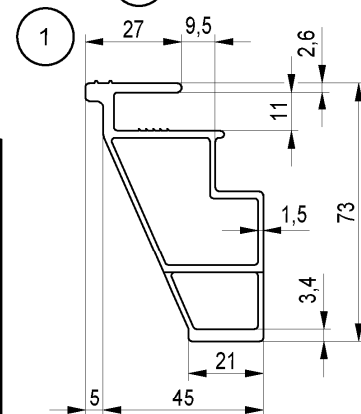

Systemmaß	Gewicht	LC
L[cm]	[kg]	
250	25,5	3

Modulsystem "PERI UP ROSETT"

LEITERGANGTAFEL UAL-2 64X250/3

Anlage A,  
Seite 114

Eva Kaim	2020-06-16	Bauteil nach Z-8.1-865	Zeichnungsnummer:	A027.510A2020	0	1
----------	------------	------------------------	-------------------	---------------	---	---

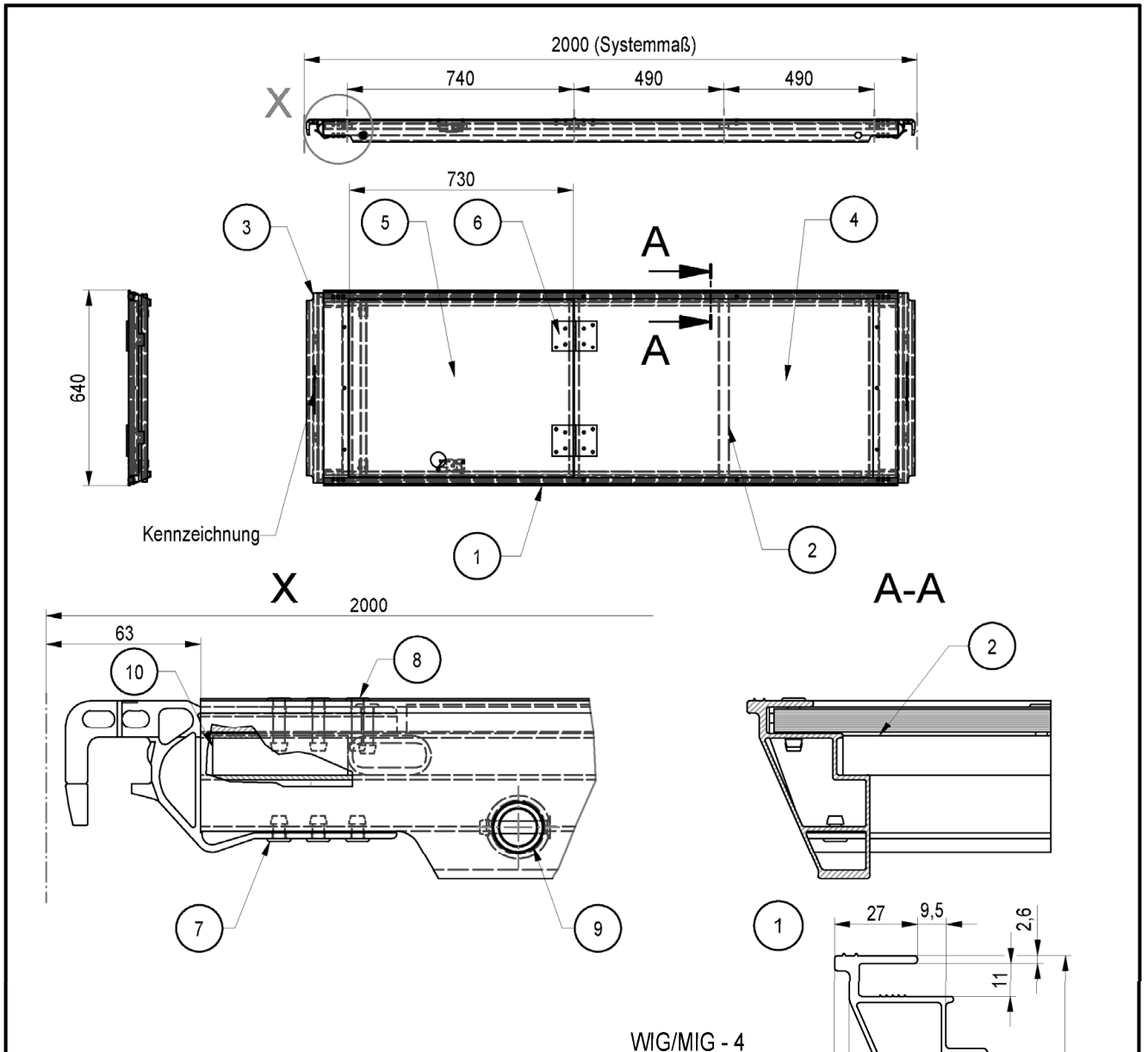

Pos.	Benennung	Halbzeug	Werkstoff	Bemerkung
1	P92 LAENGSPROFIL UAL/3		EN AW-6060 T66	
2	P30 OVALROHR 34X16		EN AW-6060 T66	
3	P80 EINHAENGEPROFIL KOMBI		EN AW-6060 T66	
4	SPERRHOLZPLATTE UAL 64	t=10mm	BFU 100G nach:	Zul. Z-9.1-430
5	SPERRHOLZLUKE UAL-3 64	t=12mm	BFU 100G nach:	Zul. Z-9.1-430
6	SCHARNIER			
7	BLINDNIET	A4,8X10	STAHL	DIN 7337
8	BLINDNIET	A4,8X23	ALUMINIUM	DIN 7337
9	ROHR	RO 20X2,5	EN AW-6060 T66	
10	VIERKANT	4KT 16X55	EN AW-6060 T66	

WIG/MIG - 4

Systemmaß	Gewicht	LC
L[cm]	[kg]	
200	18,4	3

Modulsystem "PERI UP ROSETT"		Anlage A, Seite 115
DURCHSTIEGSBELAG UAL-2 64X200/3		
Eva Kaim	2020-06-16 Bauteil nach Z-8.1-865 Zeichnungsnummer: A027.510A2021 0 1	

Elektronische Kopie der abZ des DIBt: Z-8.1-890

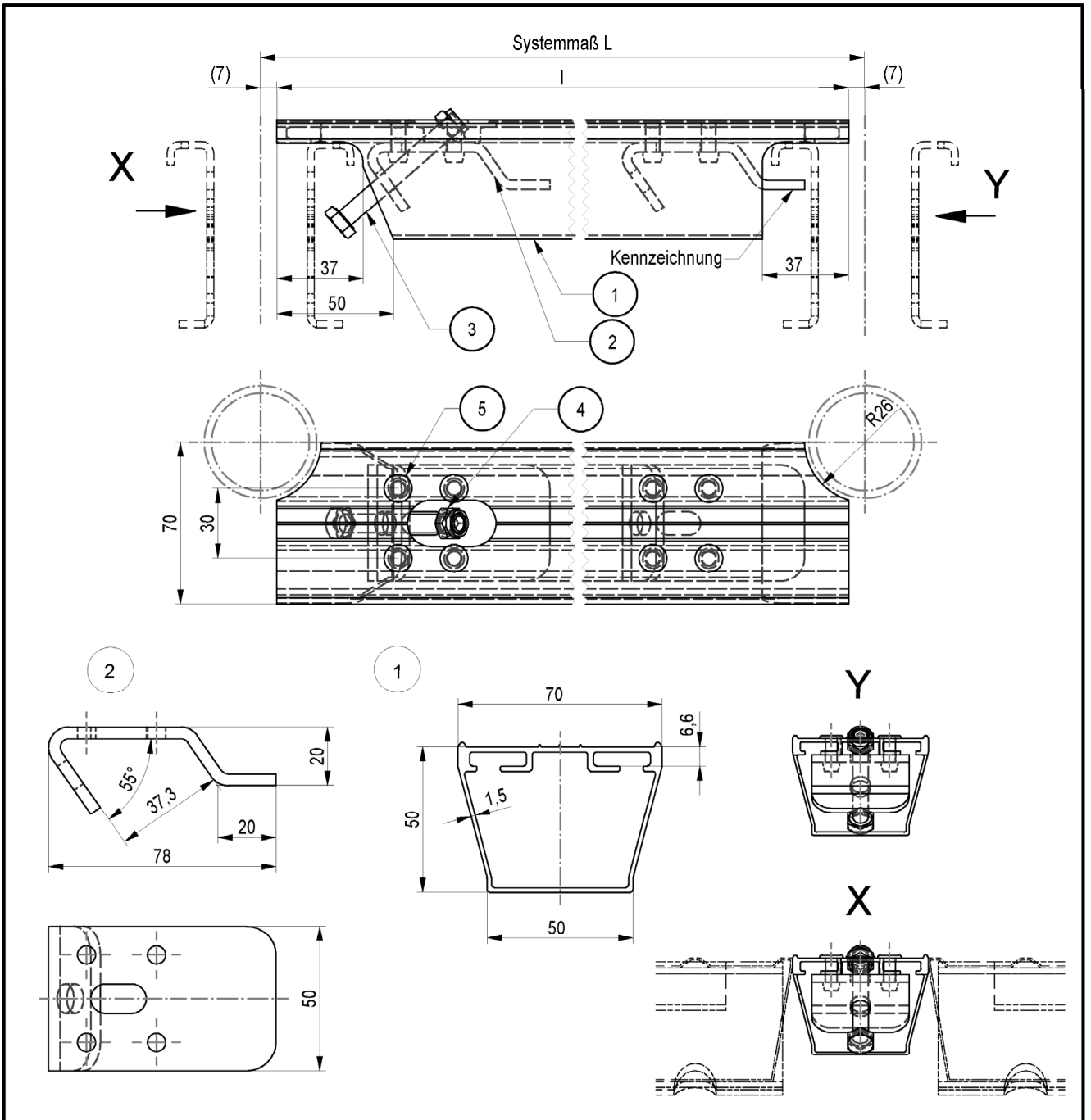

Pos.	Benennung	Halbzeug	Werkstoff	Bemerkung	Systemmaß	Länge	Gewicht
1	SPALTLEISTE 7		EN AW-6060 T66		L [cm]	l [cm]	[kg]
2	BLECH SPALTLEISTE UD 7	BL 4	S235JR		150	148	2,16
3	SKT-SCHRAUBE	M8X65	8.8	DIN EN ISO 4014	200	198	2,78
4	SKT-MUTTER	M8	8	DIN EN ISO 7042	250	248	3,4
5	BLINDNIET	A6X16	ALUMINIUM	DIN 7337	300	298	4,0

Modulsystem "PERI UP ROSETT"				Anlage A, Seite 116
BELAGSPALTLEISTE UD 7				
Eva Kaim	2020-06-16	Bauteil nach Z-8.1-865	Zeichnungsnummer:	A027.510A2022   0   1

Elektronische Kopie der abZ des DIBt: Z-8.1-890

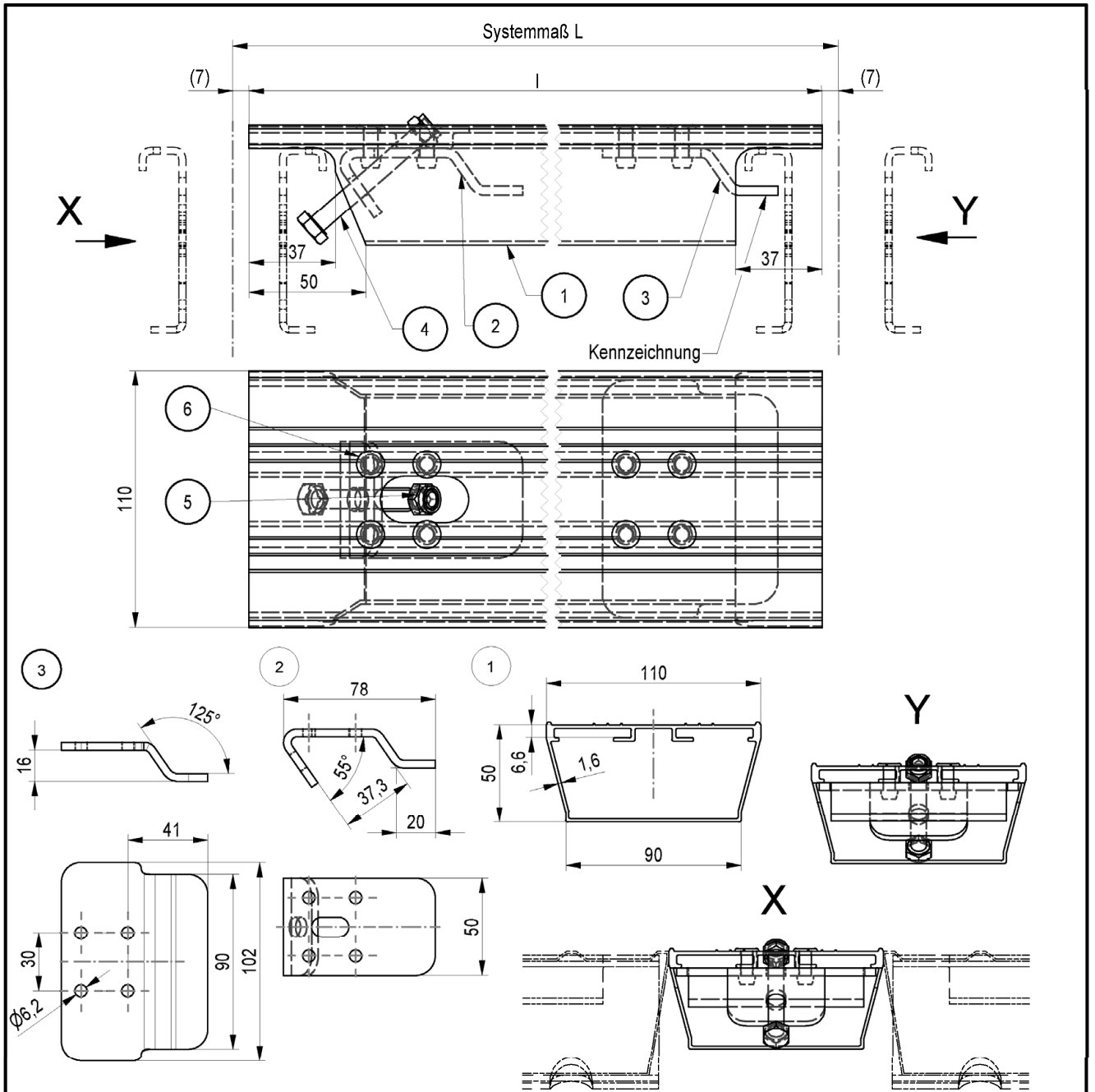

Pos.	Benennung	Halbzeug	Werkstoff	Bemerkung
1	SPALTLEISTE 11		EN AW-6060 T66	
2	BLECH SPALTLEISTE UD 7	BL 4	S235JR	
3	BLECH SPALTLEISTE UD 11	BL 4	S235JR	
4	SKT-SCHRAUBE	M8X65	8.8	DIN EN ISO 4014
5	SKT-MUTTER	M8	8	DIN EN ISO 7042
6	BLINDNIET	A6X16	ALUMINIUM	DIN 7337

Systemmaß	Länge	Gewicht
L [cm]	l [cm]	[kg]
150	148	2,8
200	198	3,6
250	248	4,4
300	298	5,3

Modulsystem "PERI UP ROSETT"				Anlage A, Seite 117
BELAGSPALTLEISTE UD 11				
Eva Kaim				
2020-06-16	Bauteil nach Z-8.1-865	Zeichnungsnummer:	A027.510A2023	0 1

Elektronische Kopie der abZ des DIBt: Z-8.1-890

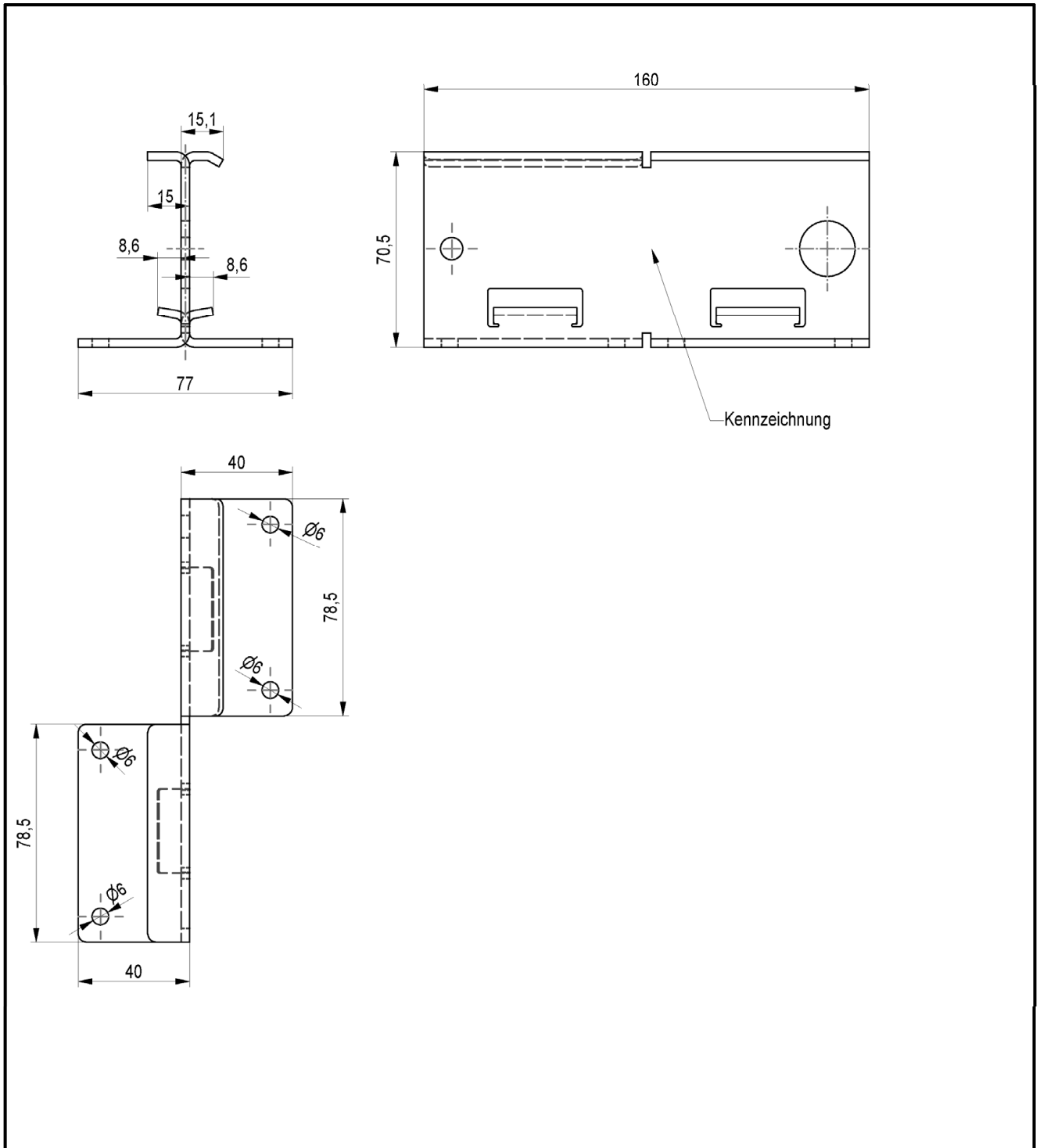

Elektronische Kopie der abZ des DIBt: Z-8.1-890

Pos.	Benennung	Halbzeug	Werkstoff	Bemerkung	Gewicht
1	BELAGKLAMMER UED	BL 3	S355MC	GESTANZT	0,42
Modulsystem "PERI UP ROSETT"					Anlage A, Seite 118
BELAGKLAMMER UED					
Eva Kaim	2020-06-16	Bauteil nach Z-8.1-865	Zeichnungsnummer:	A027.510A2024	0   1



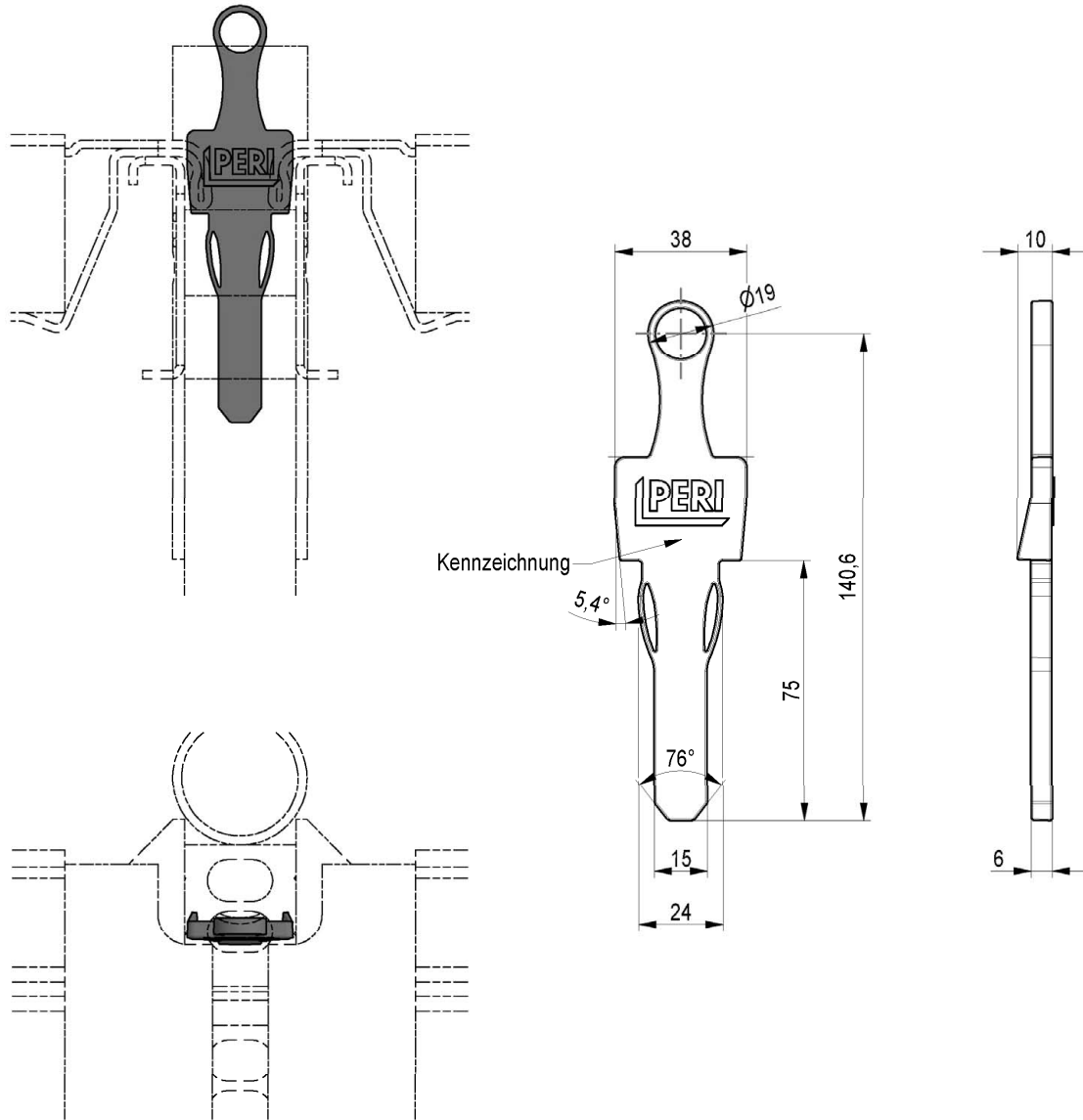

Elektronische Kopie der abZ des DIBt: Z-8.1-890

Pos.	Benennung	Halbzeug	Werkstoff	Bemerkung
1	STURMCLIP UCB		PA 6.6 ZYTEL ST801 BK-10 RAL 2002	

Modulsystem "PERI UP ROSETT"

STURMCLIP UCB

Anlage A,  
 Seite 119

Eva Kaim

2020-06-16

Bauteil nach Z-8.1-865

Zeichnungsnummer:

A027.510A2025

0

1

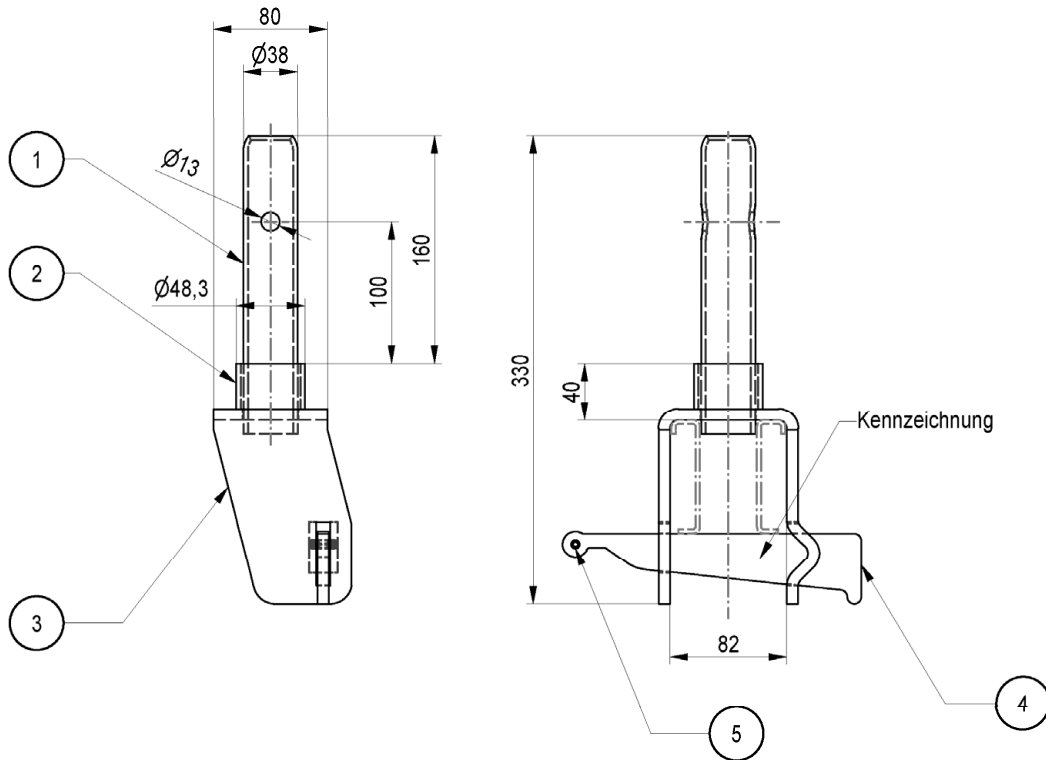

Pos.	Benennung	Halbzeug	Werkstoff	Bemerkung
1	ROHRZAPFEN 28 UVR	RO 38X3,2	S235JRH	min. R <sub>0,2</sub> 320N/mm <sup>2</sup>
2	ROHR	RO 48,3X3,2	S235JRH	min. R <sub>0,2</sub> 320N/mm <sup>2</sup>
3	BLECH UES	BL 8	S355MC	
4	KEIL	BL 8	S235JR	
5	SPANNHUELSE	6X18	STAHL	DIN EN ISO 8752

Gewicht	
[kg]	
2,7	

Modulsystem "PERI UP ROSETT"

BELAGRIEGELZAPFEN UES

Anlage A,  
Seite 120

Eva Kaim	2020-06-16	Bauteil nach Z-8.1-865	Zeichnungsnummer:	A027.510A2026	0	1
----------	------------	------------------------	-------------------	---------------	---	---

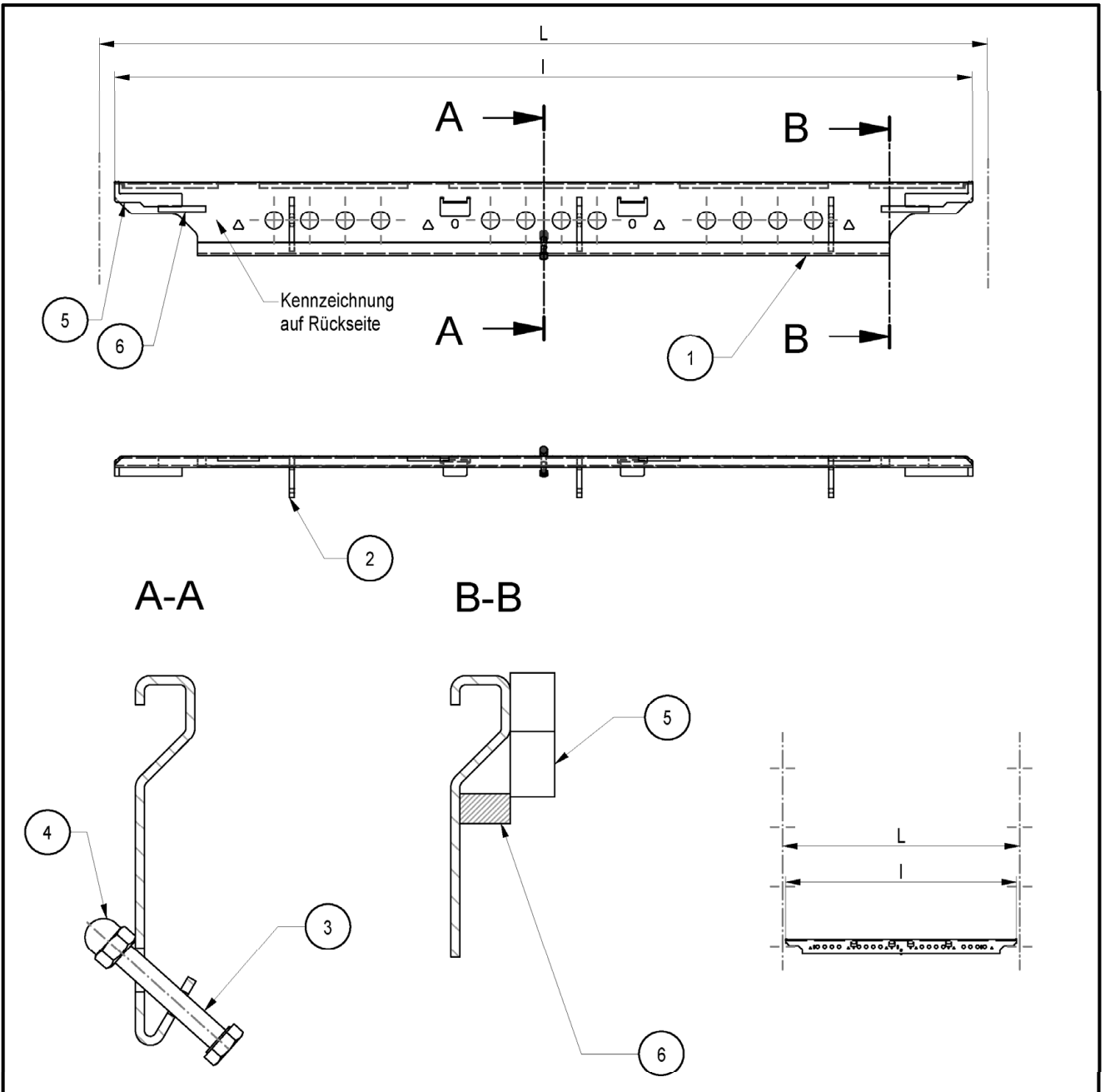

Pos.	Benennung	Halbzeug	Werkstoff	Bemerkung
1	BELAGAUFSATZ UHS	BL 3	S340MC	
2	STUETZBLECH UHS	BL 8	S355J2D	DIN EN 10025-2/ 10027
3	SKT-SCHRAUBE	M8X55	8.8	DIN EN ISO 4014
4	SKT-HUTMUTTER	M8	6	DIN 1587
5	NASENBLECH UHS	BL 15	S235JR	
6	VERSTAERKUNG L=17	FL 80X10	S235JR	

Systemlänge	Länge	Gewicht
L [cm]	l [cm]	[kg]
150	144,8	6,39

Modulsystem "PERI UP ROSETT"				Anlage A, Seite 121
BELAGAUFSATZ UHS 150				
Nur zur Verwendung				
Eva Kaim	2020-06-16	Bauteil nach Z-8.1-865	Zeichnungsnummer:	A027.510A2027   0   1

Elektronische Kopie der abZ des DIBt: Z-8.1-890

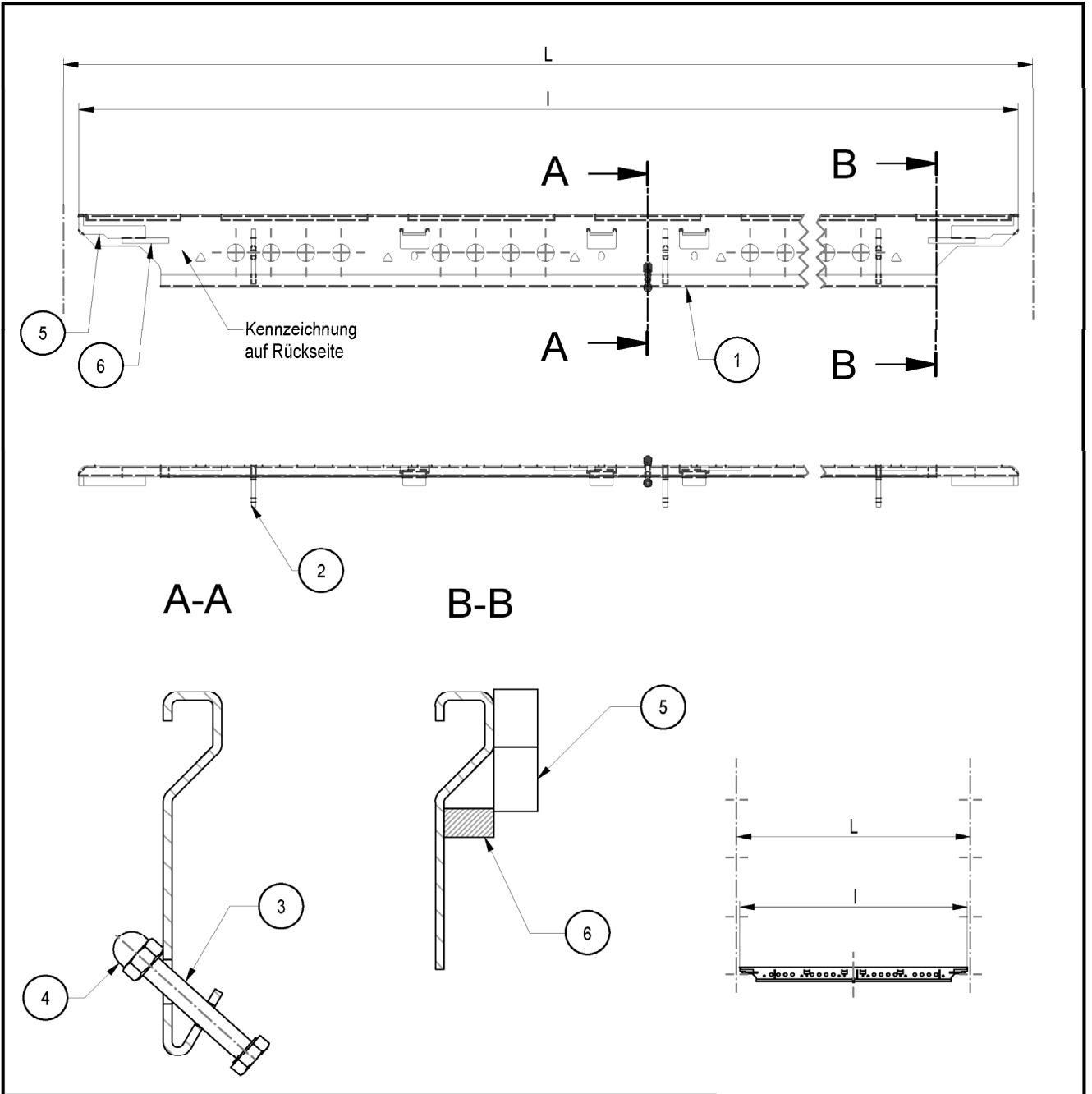

Pos.	Benennung	Halbzeug	Werkstoff	Bemerkung
1	BELAGAUFSATZ UHS	BL 3	S340MC	
2	STUETZBLECH UHS	BL 8	S355J2D	DIN EN 10025-2/ 10027
3	SKT-SCHRAUBE	M8X55	8.8	DIN EN ISO 4014
4	SKT-HUTMUTTER	M8	6	DIN 1587
5	NASENBLECH UHS	BL 15	S235JR	
6	VERSTAERKUNG L=17	FL 80X10	S235JR	

Systemmaß	Länge	Gewicht
L [cm]	l [cm]	[kg]
200	194,8	8,34
250	244,8	10,4
300	294,8	12,3

Modulsystem "PERI UP ROSETT"				Anlage A, Seite 122	
BELAGAUFSATZ UHS					
Nur zur Verwendung					
Eva Kaim	2020-06-16	Bauteil nach Z-8.1-865	Zeichnungsnummer:	A027.510A2028	0 1

Elektronische Kopie der abZ des DIBt: Z-8.1-890

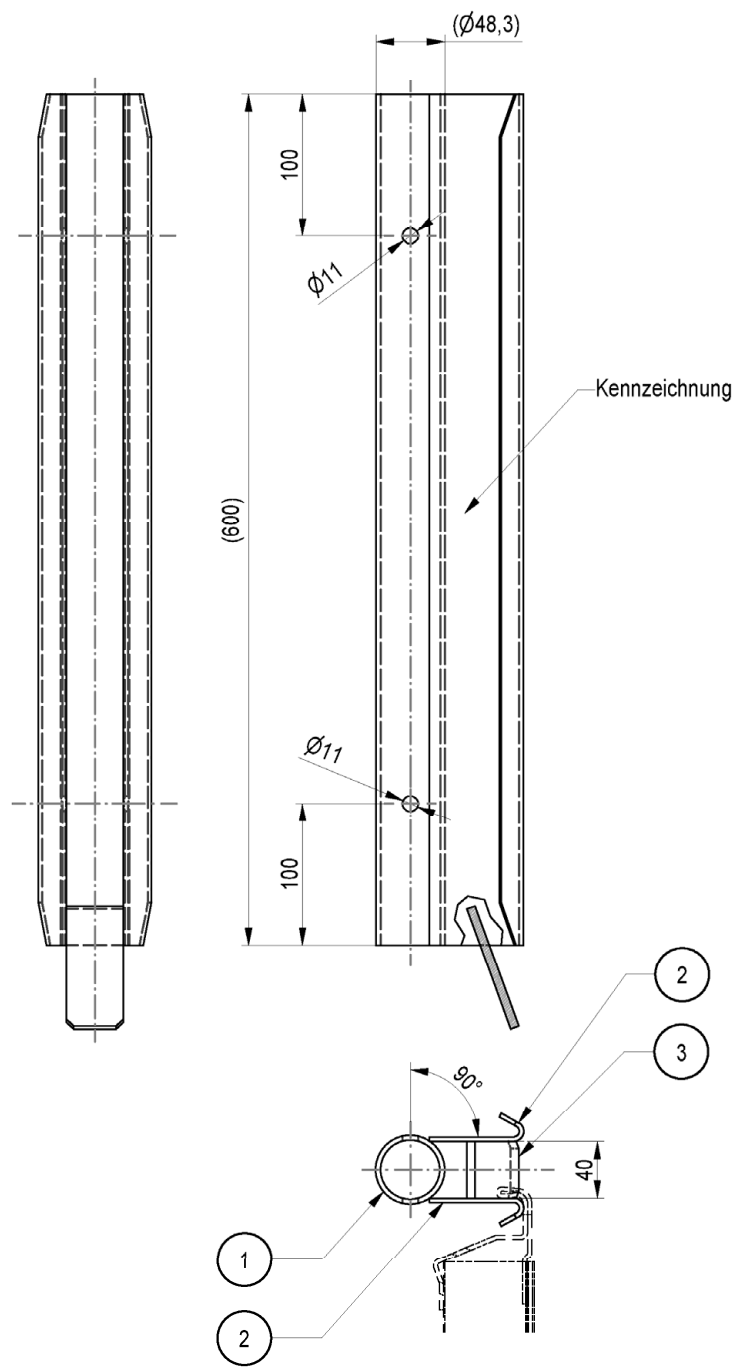

Pos.	Benennung	Halbzeug	Werkstoff	Bemerkung
1	PFOSTEN UPC	RO 48,3X3,2	S235JRH	min R <sub>eff</sub> 320N/mm <sup>2</sup>
2	BLECH UPC	BL 3	S235JR	
3	FLACH UPC	FL 40X06	S235JR	

Gewicht
[kg]
4,74

Modulsystem "PERI UP ROSETT"			
SCHUTZDACHANSCHLUSS UPC			
Eva Kaim	2020-06-16	Bauteil nach Z-8.1-865	Zeichnungsnummer: A027.510A2029

Anlage A, Seite 123
0 1

Elektronische Kopie der abZ des DIBt: Z-8.1-890

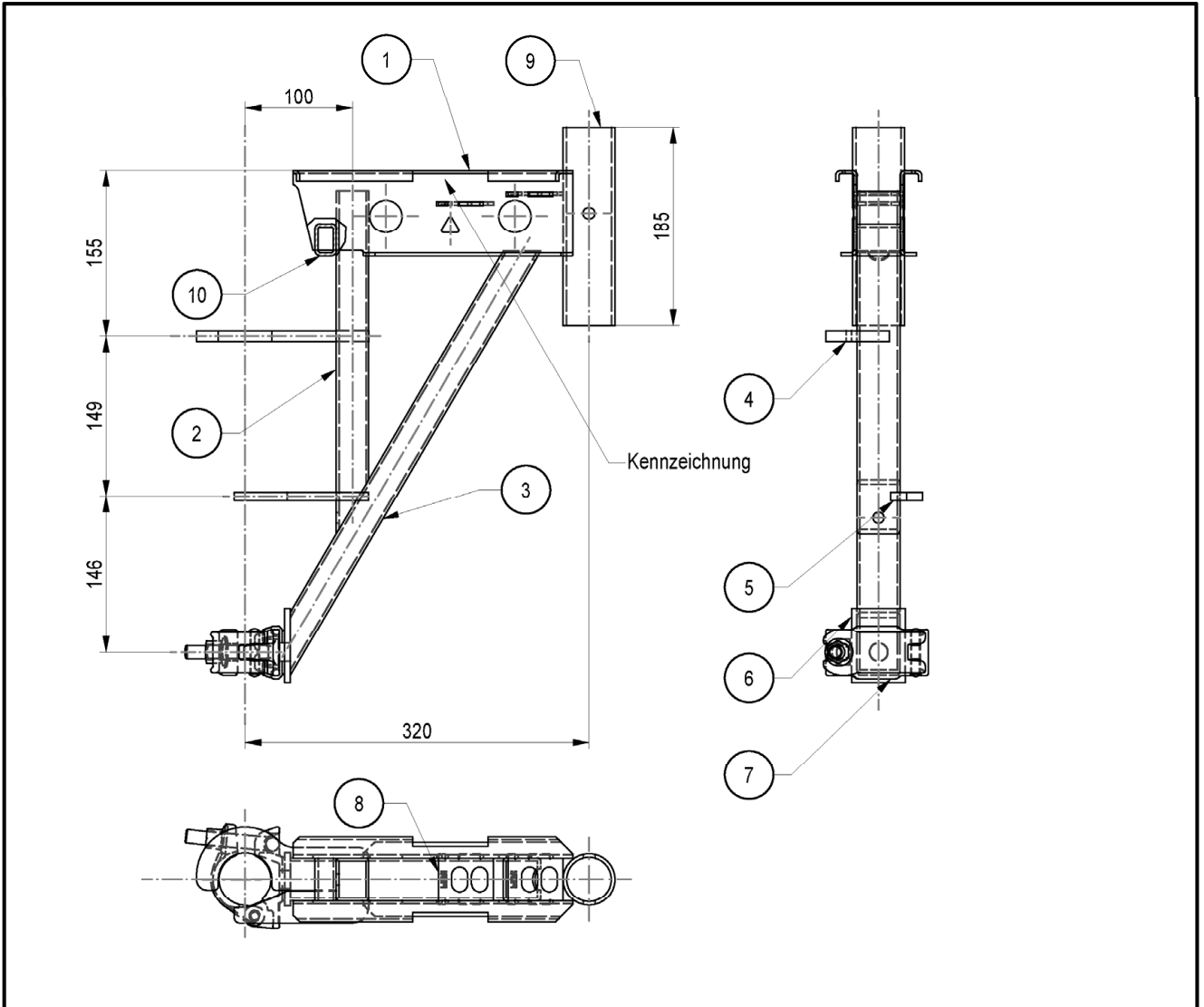

Pos.	Benennung	Halbzeug	Werkstoff	Bem.
1	RIEGELPROFIL UHD	80X20X3	S340MC altern. S355MC	A027.***A2010
2	VERTIKALROHR UCB 32	RR 40X30X2 altern. RR 40X30X2,5	S235JRH altern. E235+N	DIN EN 10305-5
3	DIAGONALROHR UCB 32	RR 40X30X2 altern. RR 40X30X2,5	S235JRH altern. E235+N	DIN EN 10305-5
4	HAKEN	BL 10	S355J2D	DIN EN 10025-2/10027
5	ANSCHLAG UCB	BL 8	S235JR	
6	BLECH	FL 50X5	S235JR	
7	HALBKUPPLUNG KLASSE B MIT SCHRAUBVERSCHLUSS		S275JR	
8	RIEGELBLECH	BL 3	S235JR	A027.***A2010
9	ROHR UCB 32	RO 48,3X3,2	S235JRH	min R <sub>elt</sub> 320N/mm <sup>2</sup>
10	ROHR	RR 30X20X3	S235JRH	

Gewicht	
[kg]	
5,01	

Modulsystem "PERI UP ROSETT"

KONSOLE UCB 32

Anlage A,  
Seite 124

Eva Kaim	2020-06-16	Bauteil nach Z-8.1-865	Zeichnungsnummer:	A027.510A2030	0	1
----------	------------	------------------------	-------------------	---------------	---	---

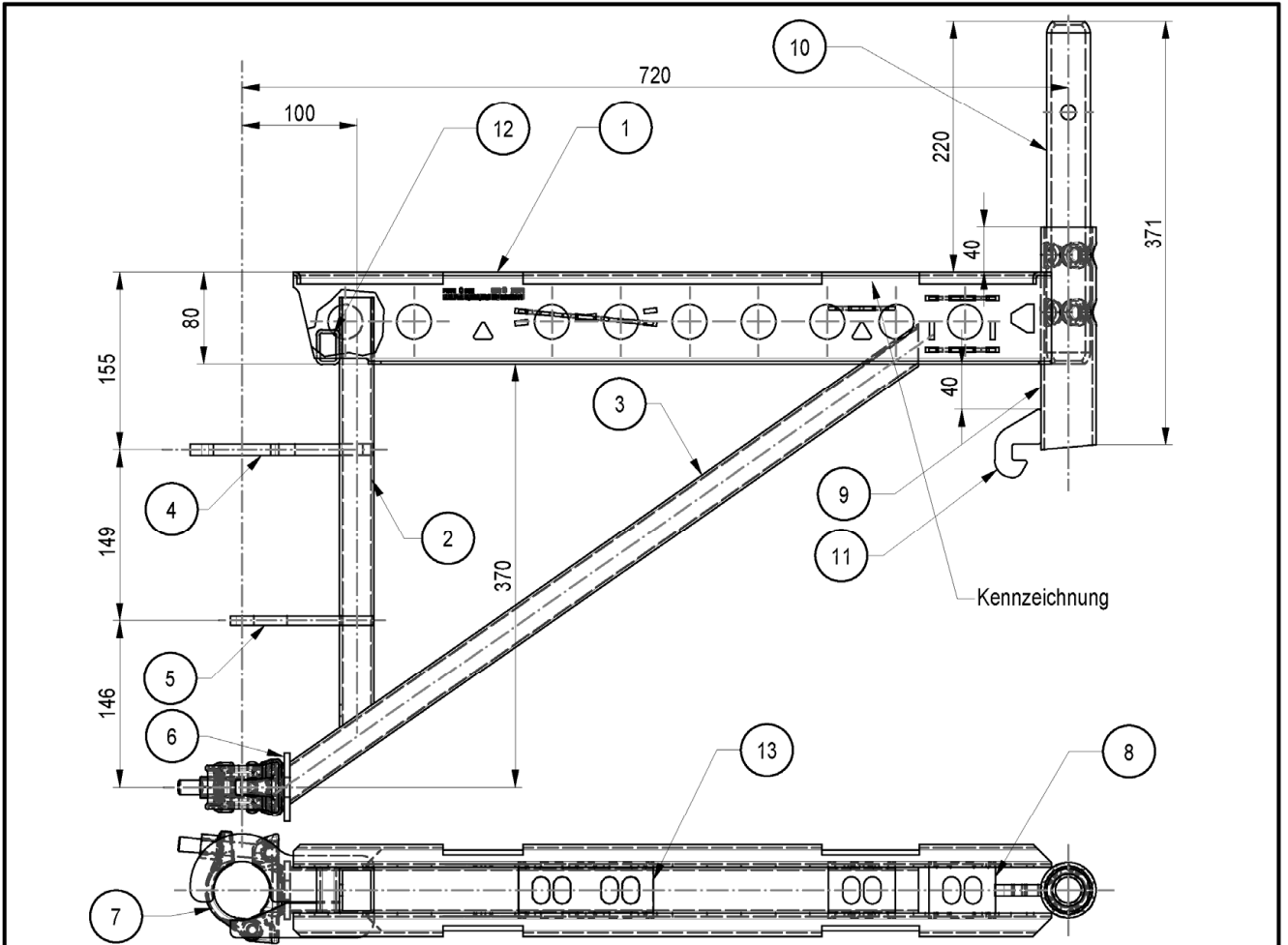

Pos.	Benennung	Halbzeug	Werkstoff	Bemerkung
1	RIEGELPROFIL UHD	80X20X3	S340MC altern. S355MC	A027.***A2010
2	VERTIKALROHR UCB 72	RR 40X30X2 altern. RR 40X30X2,5	S235JRH altern. E235+N	DIN EN 10305-5
3	DIAGONALROHR UCB 72	RR 40X30X2 altern. RR 40X30X2,5	S235JRH altern. E235+N	DIN EN 10305-5
4	HAKEN	BL 10	S355J2D	DIN EN 10025-2/10027
5	ANSCHLAG UCB	BL 8	S235JR	
6	BLECH	FL 50X5	S235JR	
7	HALBKUPPLUNG KLASSE B MIT SCHRAUBVERSCHLUSS		S275JR	
8	RIEGELBLECH	BL 3	S235JR	A027.***A2010
9	ROHR	RO 48,3X3,2	S235JRH	min $R_{\text{eH}}$ 320N/mm <sup>2</sup>
10	ROHRZAPFEN	RO 38X4	S355J0H altern. S420MH	min $R_{\text{eH}}$ 420N/mm <sup>2</sup>
11	ABSTUETZSICHERUNG UCB	BL 6	S235JR	
12	ROHR	RR 30X20X3	S235JRH	
13	DOPPELRIEGELBLECH	BL 3	S235JR	A027.***A2010

Gewicht	
[kg]	
8,9	

Modulsystem "PERI UP ROSETT"

KONSOLE UCB 72

Anlage A,  
Seite 125

Eva Kaim	2020-06-16	Bauteil nach Z-8.1-865	Zeichnungsnummer:	A027.510A2031	0	1
----------	------------	------------------------	-------------------	---------------	---	---

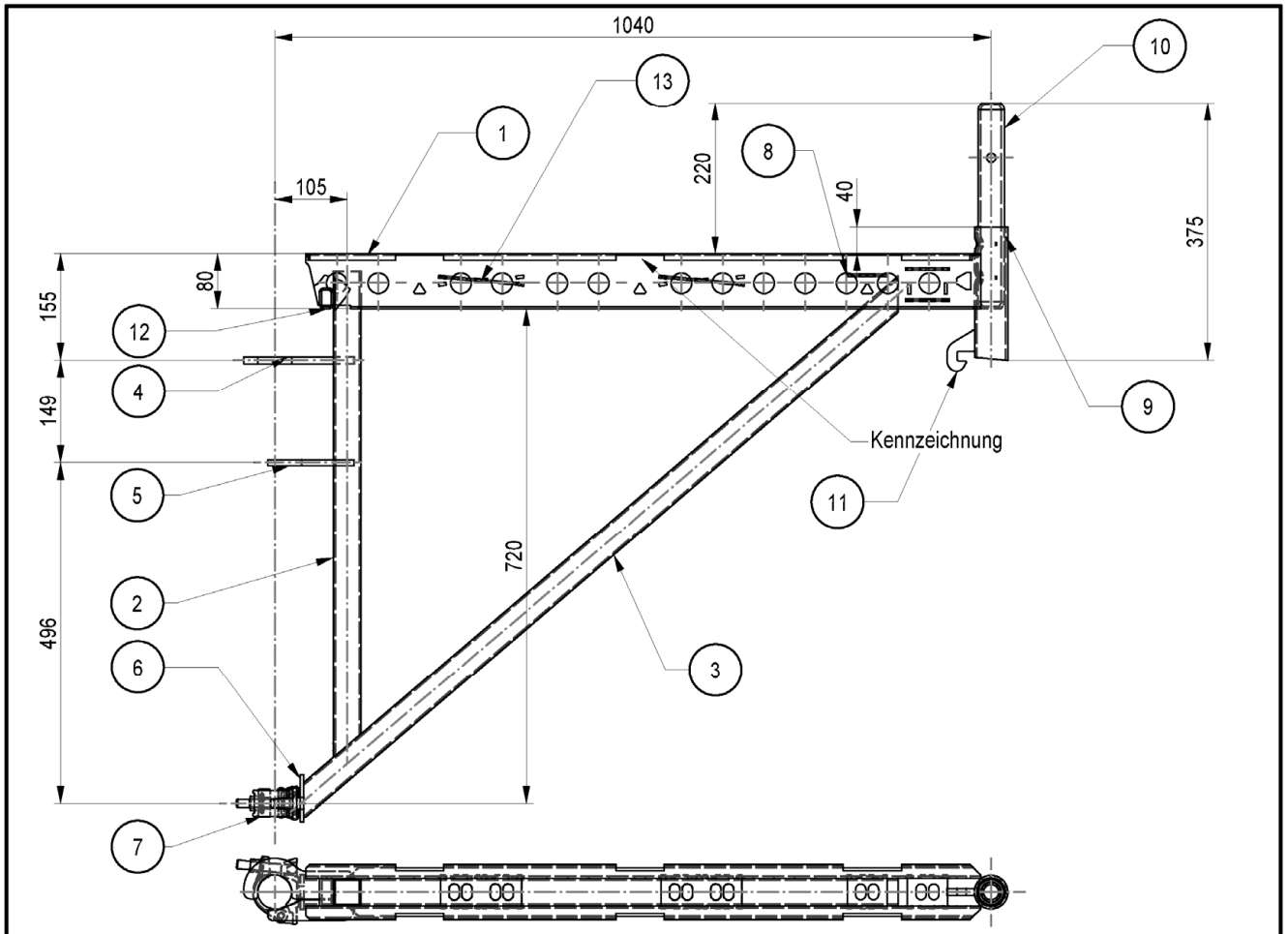

Pos.	Benennung	Halbzeug	Werkstoff	Bemerkung
1	RIEGELPROFIL UHD	80X20X3	S340MC altern. S355MC	A027.***A2010
2	VERTIKALROHR UCB 104	VR 40X2 altern. VR 40X2,5	S235JRH	
3	DIAGONALROHR UCB 104	VR 40X2 altern. VR 40X2,5	S235JRH	
4	HAKEN	BL 10	S355J2D	DIN EN 10025-2/10027
5	ANSCHLAG UCB	BL 8	S235JR	
6	BLECH	FL 50X5	S235JR	
7	HALBKUPPLUNG KLASSE B MIT SCHRAUBVERSCHLUSS		S275JR	
8	RIEGELBLECH	BL 3	S235JR	A027.***A2010
9	ROHR	RO 48,3X3,2	S235JRH	min R <sub>elt</sub> 320N/mm <sup>2</sup>
10	ROHRZAPFEN	RO 38X4	S355J0H altern. S420MH	min R <sub>elt</sub> 420N/mm <sup>2</sup>
11	ABSTUETZSICHERUNG UCB	BL 6	S235JR	
12	ROHR	RR 30X20X3	S235JRH	
13	DOPPELRIEGELBLECH	BL 3	S235JR	A027.***A2010

Gewicht	
[kg]	
13,2	

Modulsystem "PERI UP ROSETT"

KONSOLE UCB 104

Anlage A,  
Seite 126

Eva Kaim	2020-06-16	Bauteil nach Z-8.1-865	Zeichnungsnummer:	A027.510A2032	0	1
----------	------------	------------------------	-------------------	---------------	---	---



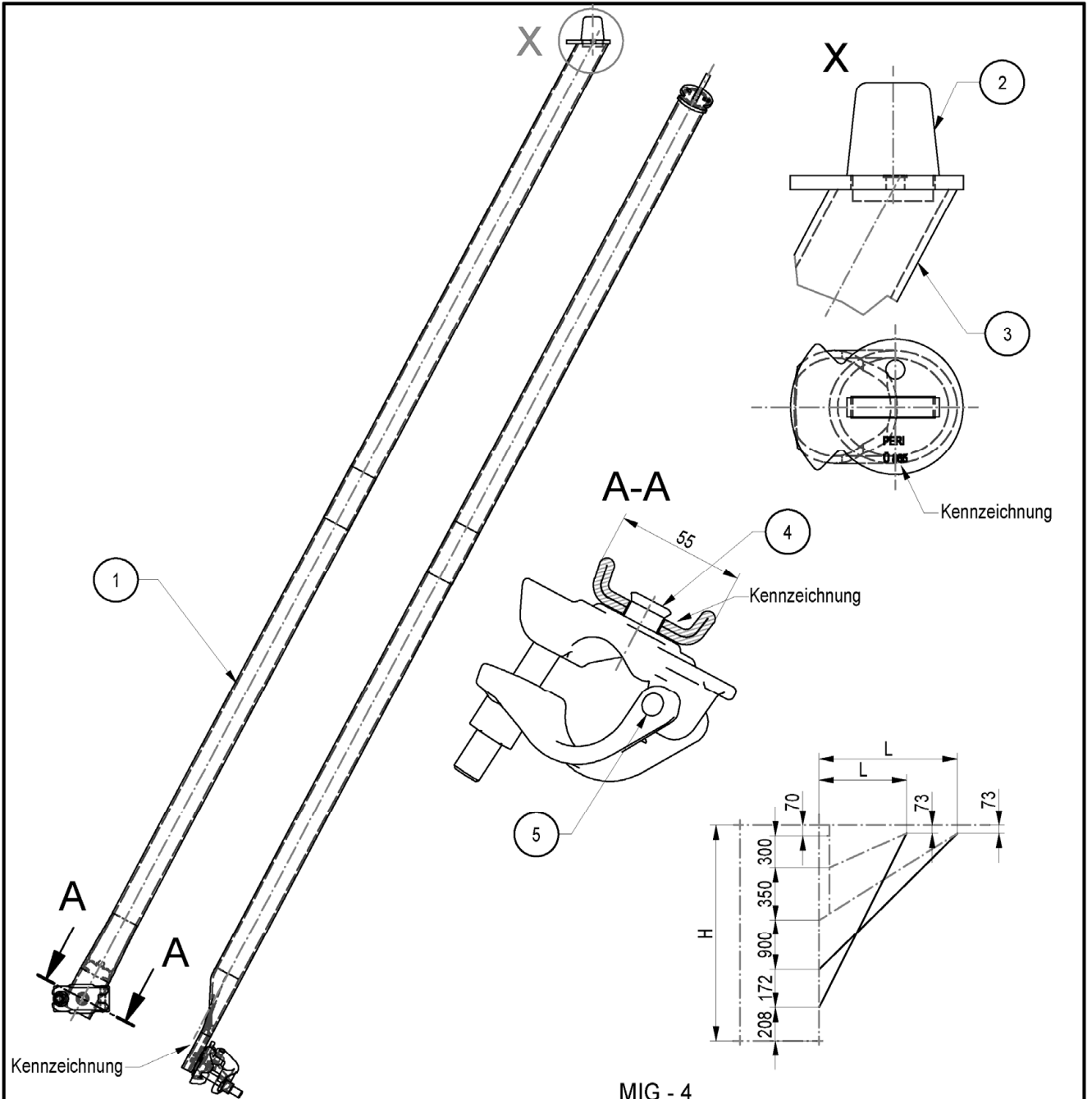

MIG - 4

Pos.	Benennung	Halbzeug	Werkstoff	Bemerkung
1	ROHR UCP	RO 48,3X3,2	S235JRH	
2	FUEHRUNG	BL 8	S235JR	
3	SICHERUNG	BL 6	S235JR	
4	HALBHOHLNIET	16X21-B	C15+C/SH	
5	HALBKUPPLUNG KLASSE B MIT SCHRAUBVERSCHLUSS		S275JR	

Systemmaß	Länge	Gewicht
L/H [cm]	l [cm]	[kg]
72-104/200	186,5	7,6

Modulsystem "PERI UP ROSETT"

KONSOLABSTUETZUNG UCP

Anlage A,  
Seite 127

Eva Kaim	2020-06-16	Bauteil nach Z-8.1-865	Zeichnungsnummer:	A027.510A2033	0	1
----------	------------	------------------------	-------------------	---------------	---	---

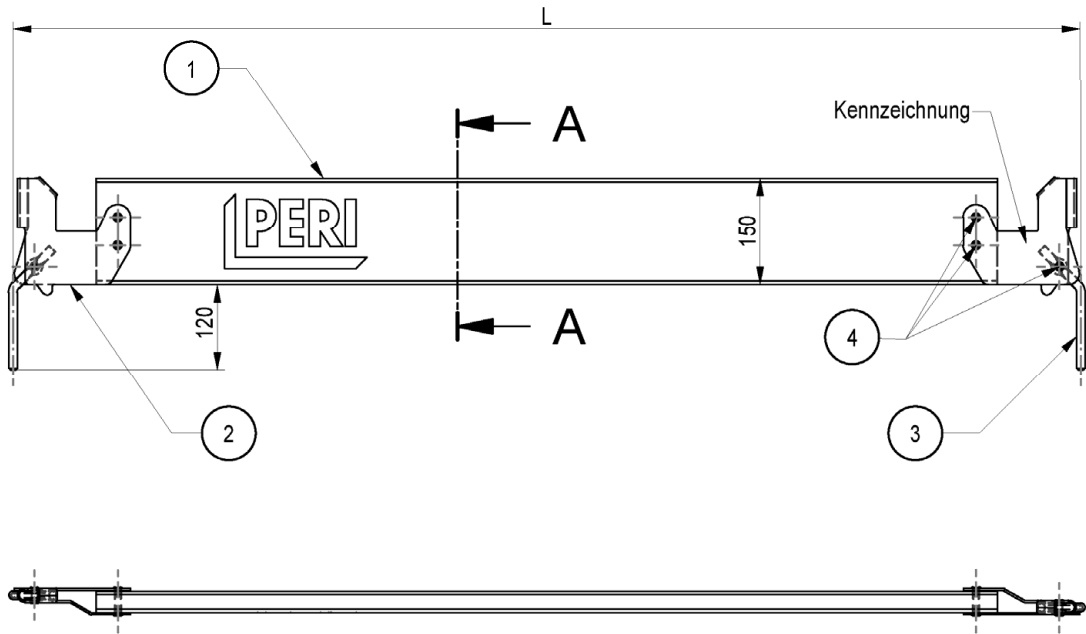

A-A

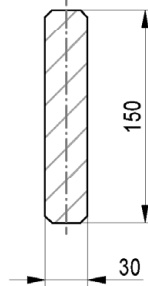

Systemmaß	Gewicht
L [cm]	[kg]
72	3,42
104	4,03
150	4,52
200	5,52
250	6,52
300	7,52

Pos.	Benennung	Halbzeug	Werkstoff	Bemerkung
1	BORDBRETT	SCHNITTHOLZ	NADELHOLZ S10	
2	BORDBRETTBESCHLAG	BL 3	S235JR	
3	BORDBRETTZAPFEN	RD 12	S235JR	
4	ROHRNIET	B 8X0,75	STAHL	DIN 7340

Modulsystem "PERI UP ROSETT"

BORDBRETT HOLZ UPT

Nur zur Verwendung

Anlage A,  
Seite 128

Eva Kaim	2020-06-16	Bauteil nach Z-8.1-865	Zeichnungsnummer:	A027.510A2034	0	1
----------	------------	------------------------	-------------------	---------------	---	---

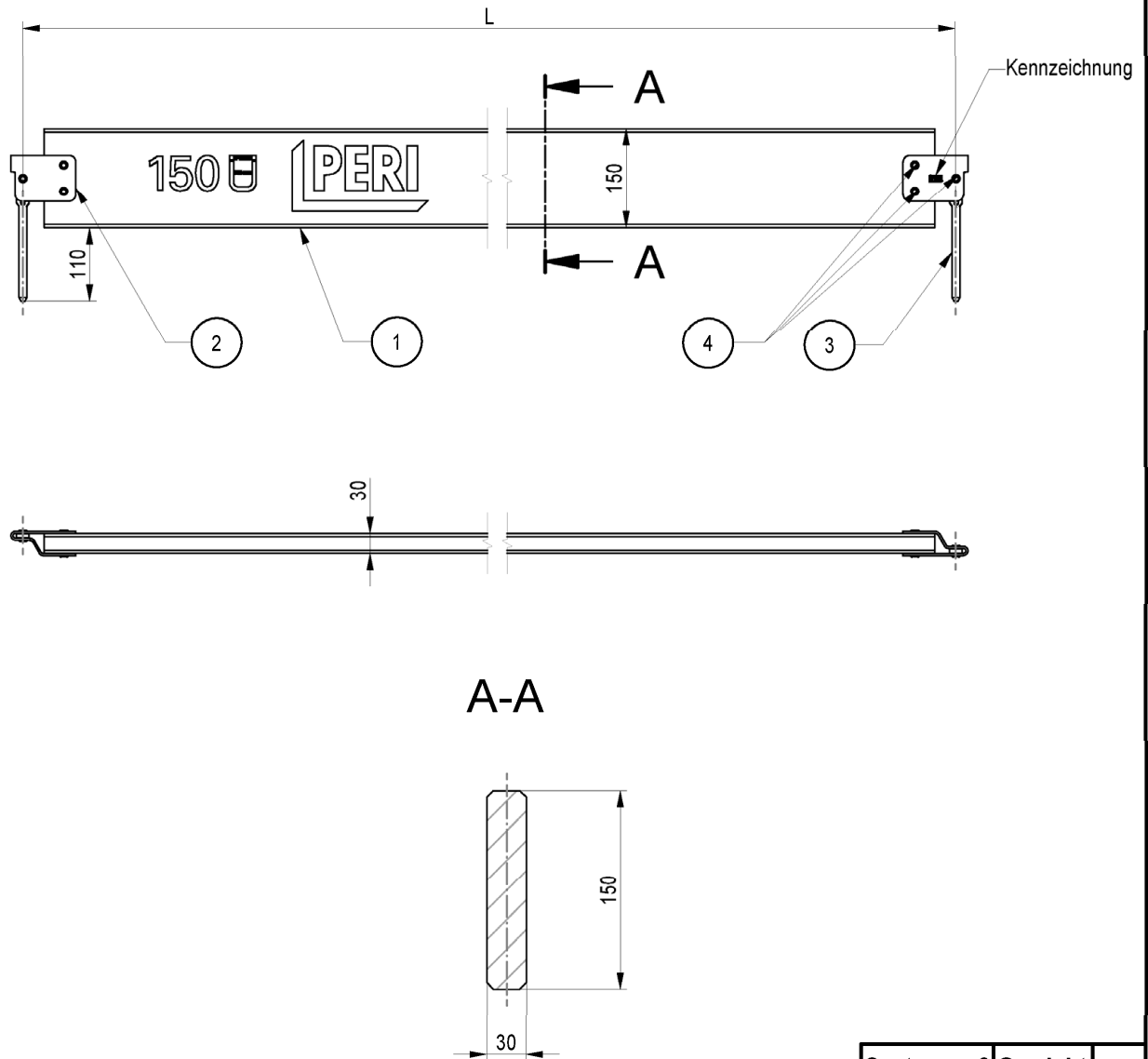

Pos.	Benennung	Halbzeug	Werkstoff	Bemerkung
1	BORDBRETT	SCHNITTHOLZ	NADELHOLZ S10	
2	BORDBRETTBESCHLAG	BL 3	DX51D+Z275-N-A	min ReH 235N/mm <sup>2</sup>
3	BORDBRETTZAPFEN	RD 12	S235JR	
4	ROHRNIET	B 8X0,75	STAHL	DIN 7340

Systemmaß	Gewicht
L [cm]	[kg]
72	2,43
104	3,11
150	4,09
200	5,16
250	6,23
300	7,30

Modulsystem "PERI UP ROSETT"

BORDBRETT HOLZ UPT-2

Nur zur Verwendung

Anlage A,  
Seite 129

Eva Kaim	2020-06-16	Bauteil nach Z-8.1-865	Zeichnungsnummer:	A027.510A2035	0	1
----------	------------	------------------------	-------------------	---------------	---	---

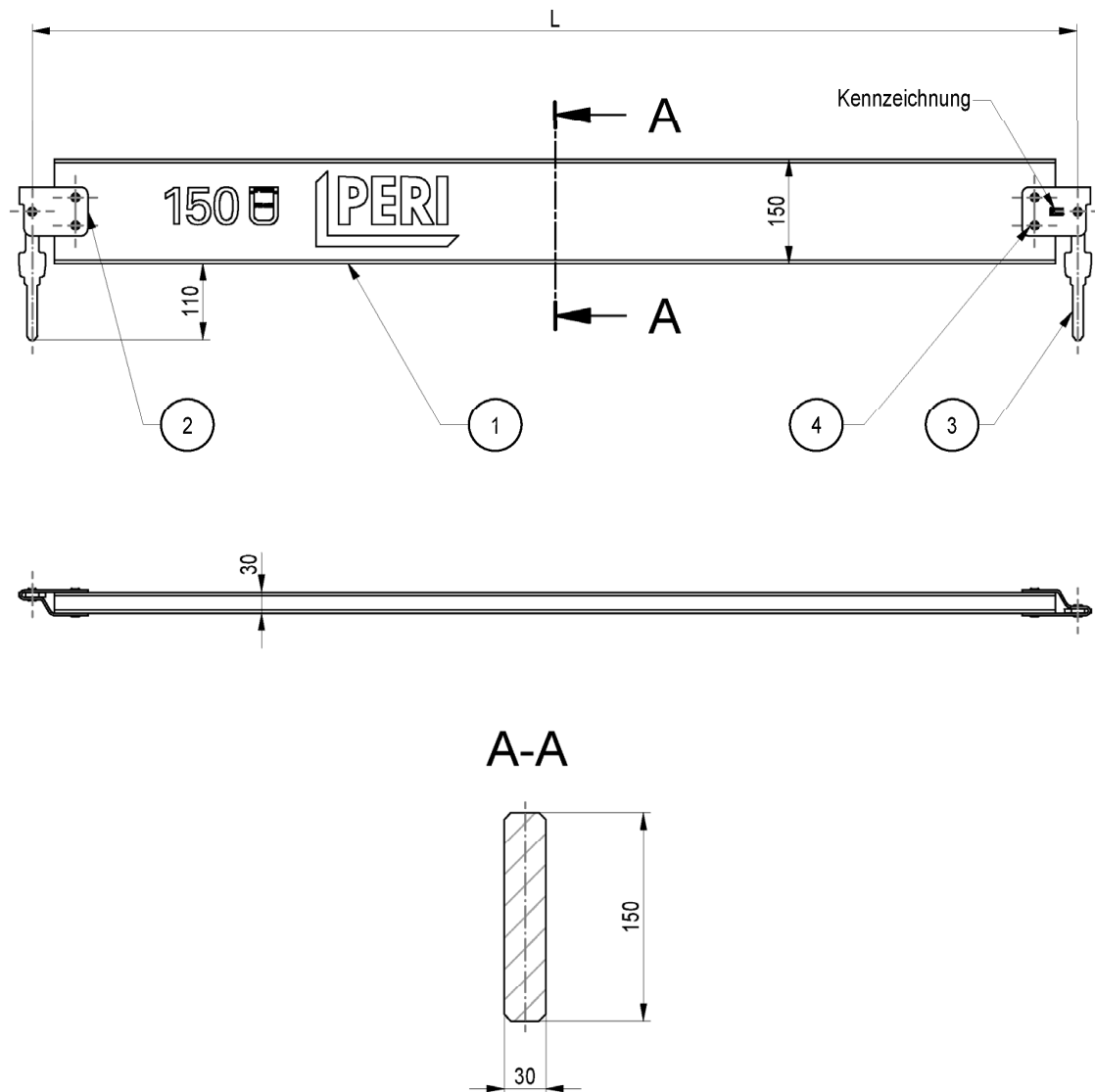

Systemmaß	Gewicht
L [cm]	[kg]
72	2,47
104	3,15
150	4,13
200	5,20
250	6,27
300	7,34

Pos.	Benennung	Halbzeug	Werkstoff	Bemerkung
1	BORDBRETT	SCHNITTHOLZ	NADELHOLZ S10	
2	BORDBRETTBESCHLAG	BL 3	DX51D+Z275-N-A	min ReH 235N/mm <sup>2</sup>
3	BORDBRETTZAPFEN	BL 6	S460MC	
4	ROHRNIET	B 8X0,75	STAHL	DIN 7340

Modulsystem "PERI UP ROSETT"

BORDBRETT HOLZ UPT-3

Nur zur Verwendung

Anlage A,  
Seite 130

Eva Kaim	2020-06-16	Bauteil nach Z-8.1-865	Zeichnungsnummer:	A027.510A2036	0	1
----------	------------	------------------------	-------------------	---------------	---	---

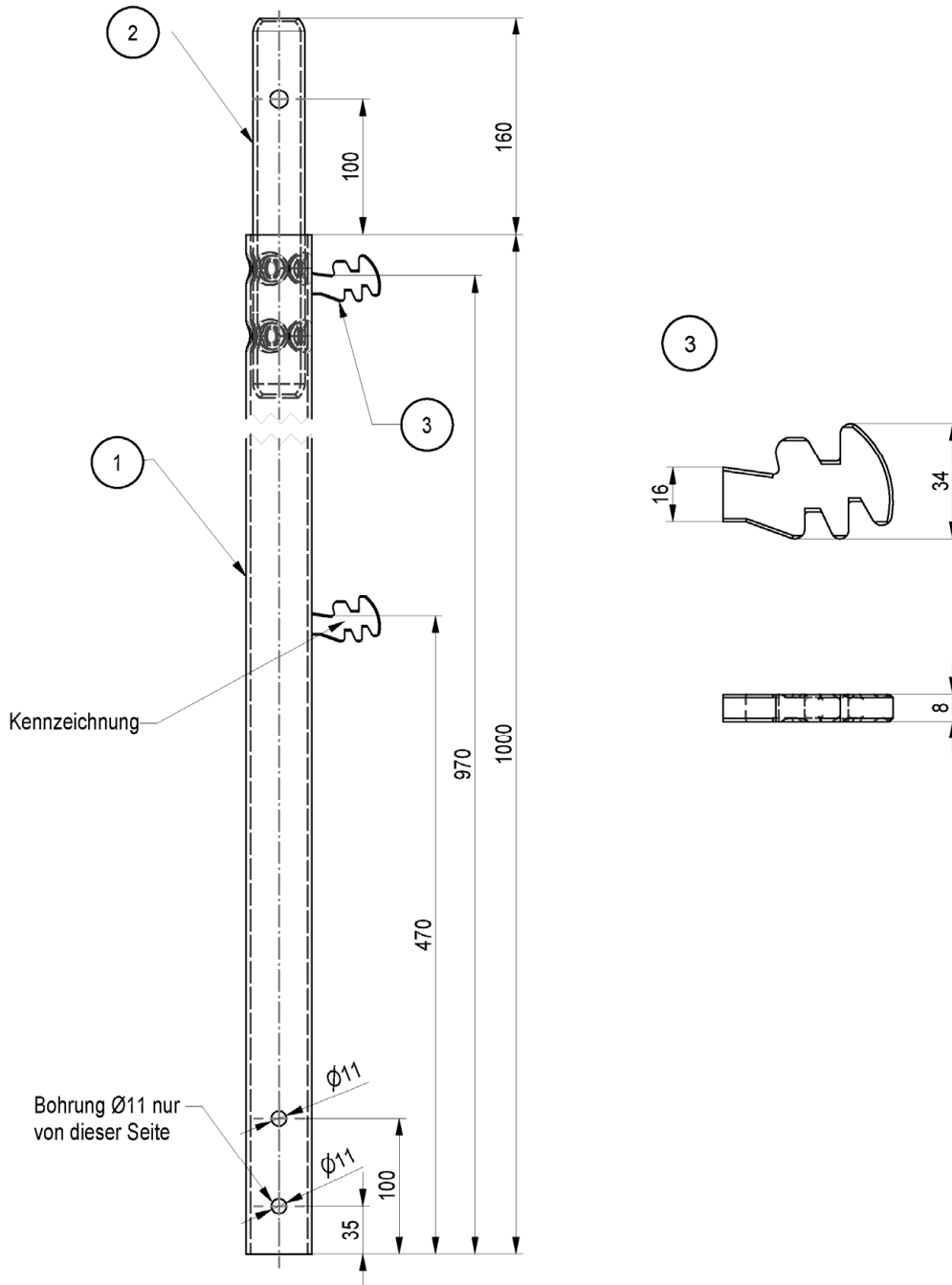

Pos.	Benennung	Halbzeug	Werkstoff	Bemerkung
1	ROHR UVP	RO 48,3X3,2	S235JRH	min R <sub>eff</sub> 320N/mm <sup>2</sup>
2	ROHRZAPFEN 28	RO 38,0X3,2	S235JRH	min R <sub>eff</sub> 320N/mm <sup>2</sup>
3	GELAENDERANSCHLUSS	BL 8	S235JR	

Gewicht
[kg]
4,46

Modulsystem "PERI UP ROSETT"				Anlage A, Seite 131
GELAENDERPFOSTEN UVP 100				
Eva Kaim	2020-06-16	Bauteil nach Z-8.1-865	Zeichnungsnummer:	A027.510A2037 0 1

Elektronische Kopie der abZ des DIBt: Z-8.1-890

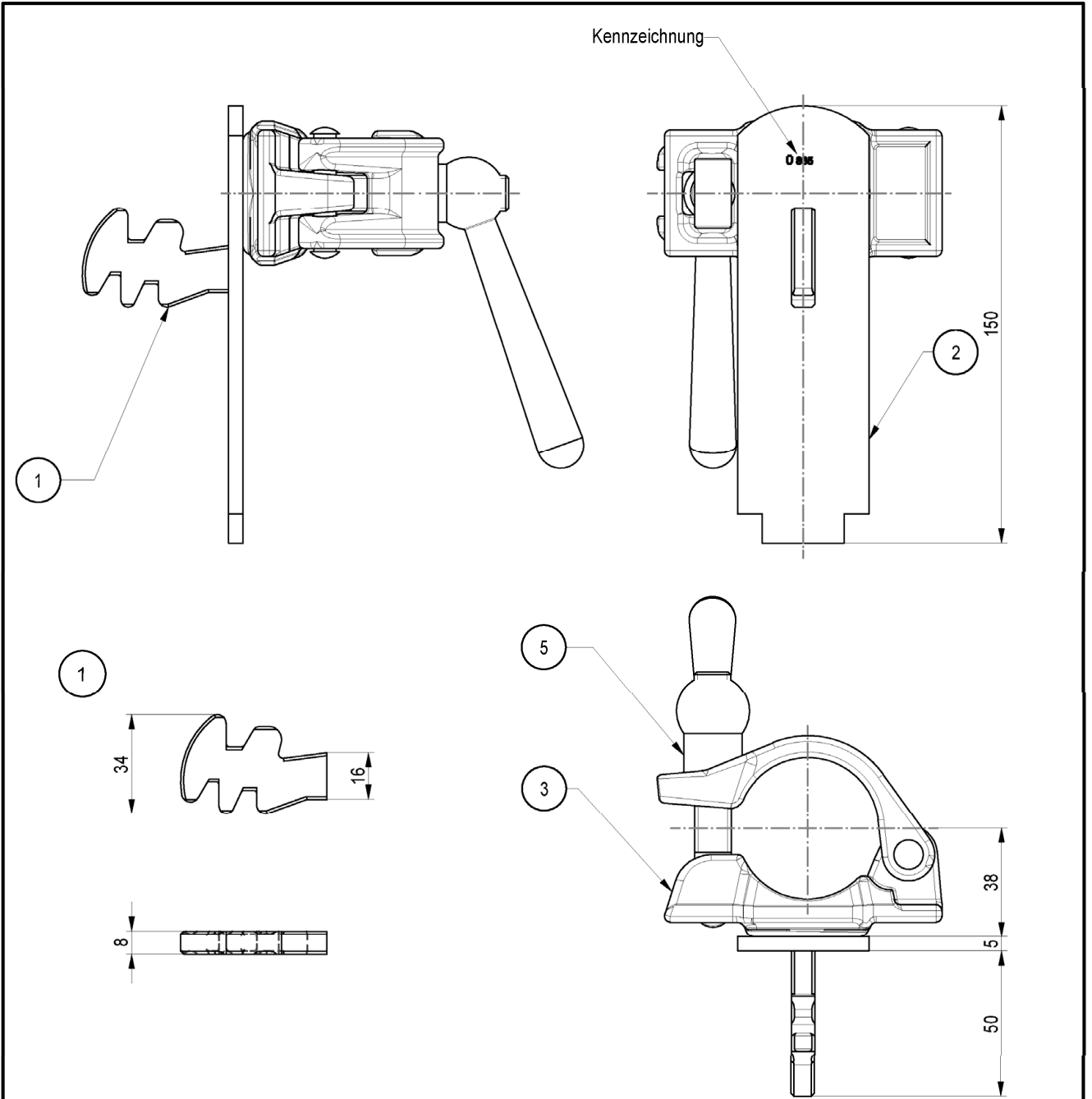

Pos.	Benennung	Halbzeug	Werkstoff	Bemerkung
1	GELÄNDERANSCHLUSS	BL 8	S235JR	
2	PLATTE	FL 45X5	S235JR	
3	HALBKUPPLUNG KLASSE A MIT SCHRAUBVERSCHLUSS		S275JR	
4	KEGELGRIFF	M14L100	STAHL	DIN 99
5	ROHRSTUECK	RO 20X2,3	S235JRH	

Gewicht
[kg]
0,97

Modulsystem "PERI UP ROSETT"				Anlage A, Seite 132
GELÄNDERHALTER UPR				
Eva Kaim	2020-06-16	Bauteil nach Z-8.1-865	Zeichnungsnummer: A027.510A2038 0 1	

Elektronische Kopie der abZ des DIBt: Z-8.1-890

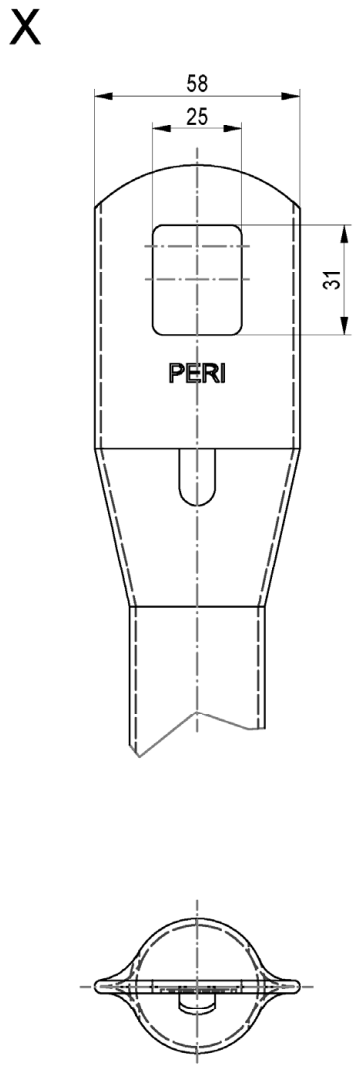
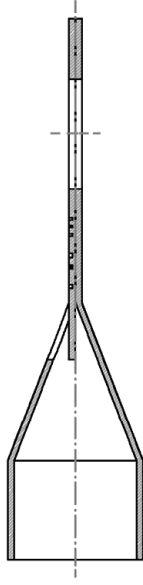
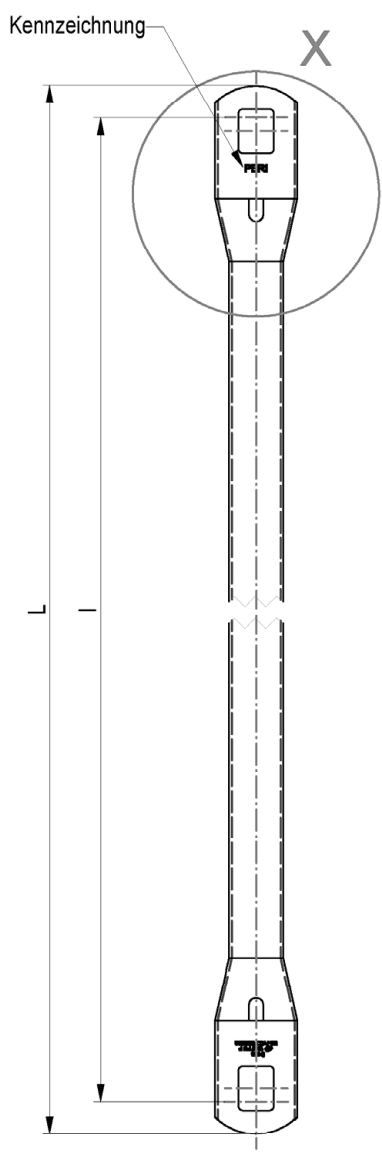

Systemmaß	Länge	Gewicht	
L [cm]	l [cm]	[kg]	
72	76,6	1,16	
104	108,6	1,67	
150	154,6	2,41	
200	204,6	3,22	
250	254,6	4,02	
300	304,6	4,82	

Pos.	Benennung	Halbzeug	Werkstoff	Bemerkung
1	GELAENDERHOLM UPG	RO 38X1,8	S235JRH	

Modulsystem "PERI UP ROSETT"				Anlage A, Seite 133
GELAENDERHOLM UPG				
NUR ZUR VERWENDUNG				
Eva Kaim	2020-06-16	Bauteil nach Z-8.1-865	Zeichnungsnummer:	A027.510A2039 0 1

Elektronische Kopie der abZ des DIBt: Z-8.1-890

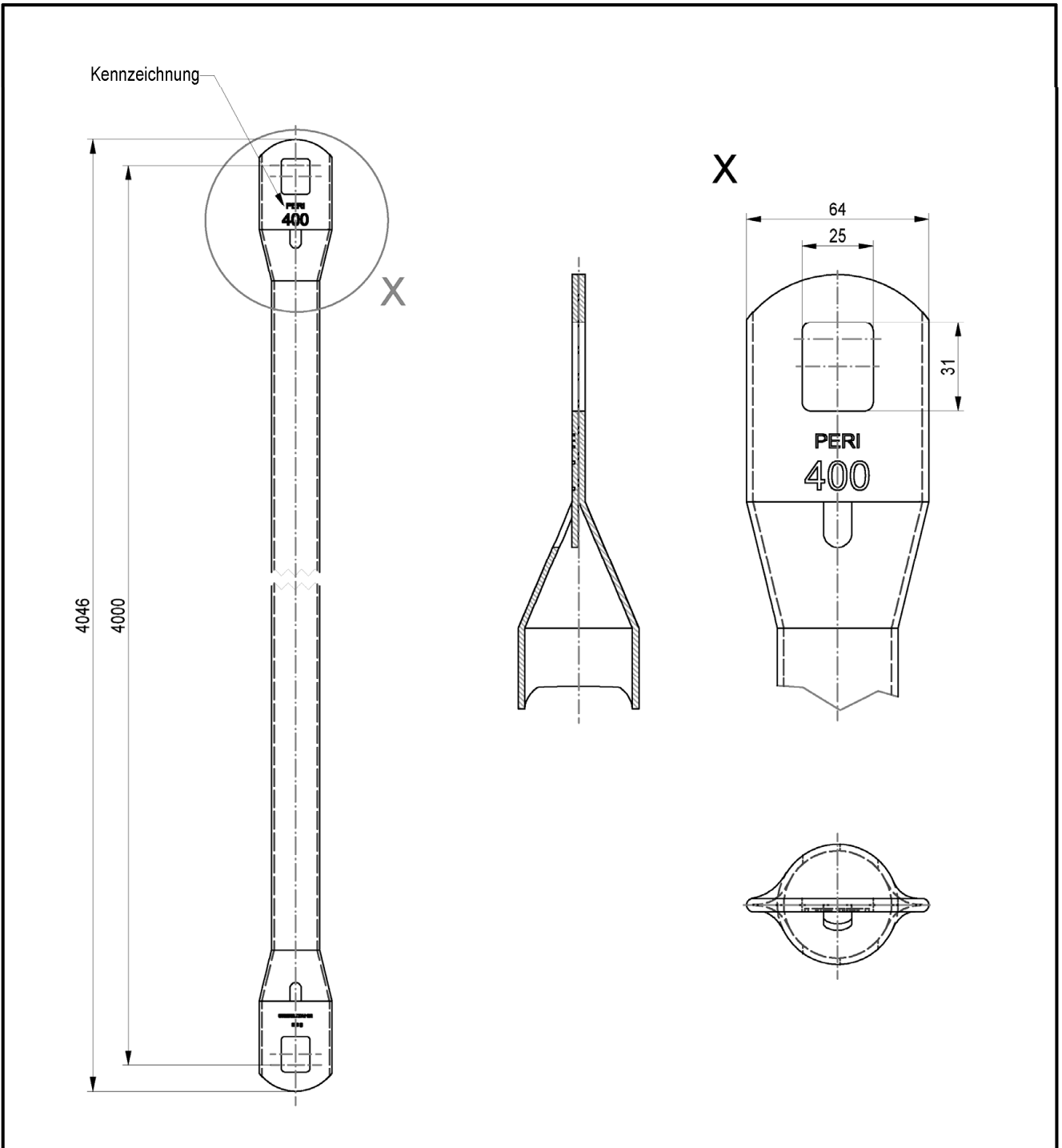

Elektronische Kopie der abZ des DIBt: Z-8.1-890

Benennung	Halbzeug	Werkstoff	Bemerkung	Gewicht [kg]
GELAENDERHOLM UPG 400	RO 42,4X2,3	S235JRH		
Modulsystem "PERI UP ROSETT"				Anlage A, Seite 134
GELAENDERHOLM UPG 400				
Nur zur Verwendung				
Eva Kaim	2020-06-16	Bauteil nach Z-8.1-865	Zeichnungsnummer:	A027.510A2040 0 1



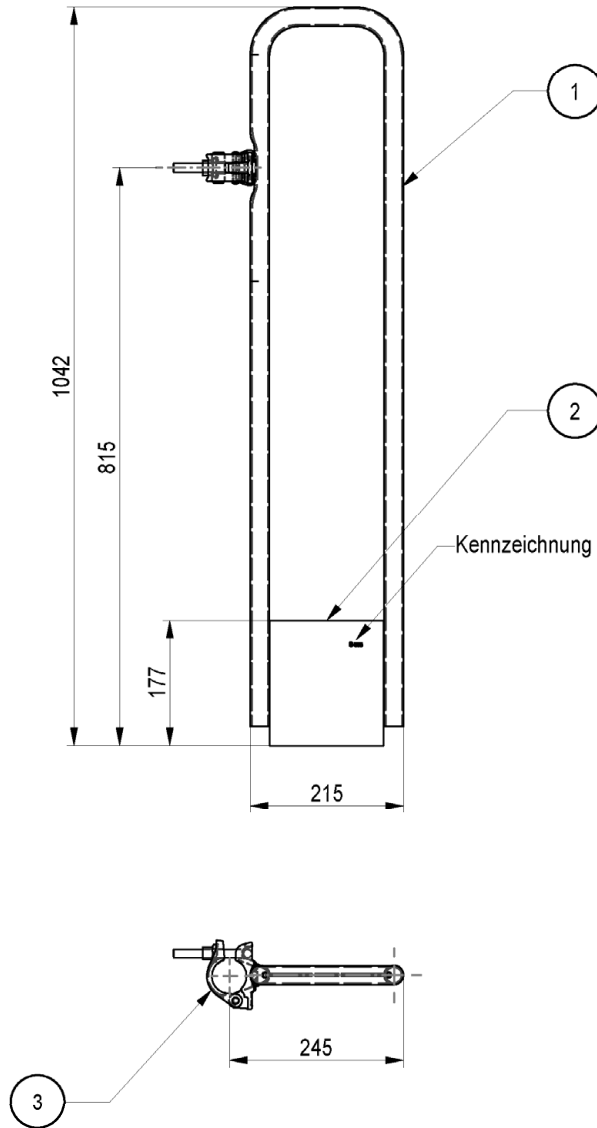

Elektronische Kopie der abZ des DIBt: Z-8.1-890

Pos.	Benennung	Halbzeug	Werkstoff	Bemerkung
1	ROHR UPX 32	RO 26,9X2	S235JRH	
2	BORDBLECH UPX 32	BL 3	S235JR	
3	HALBKUPPLUNG KLASSE A MIT SCHRAUBVERSCHLUSS		S275JR	

Gewicht
[kg]
3,9

Modulsystem "PERI UP ROSETT"				Anlage A, Seite 135
STIRNSEITENGELAENDER UPX 32				
Eva Kaim	2020-06-16	Bauteil nach Z-8.1-865	Zeichnungsnummer:	A027.510A2041   0   1

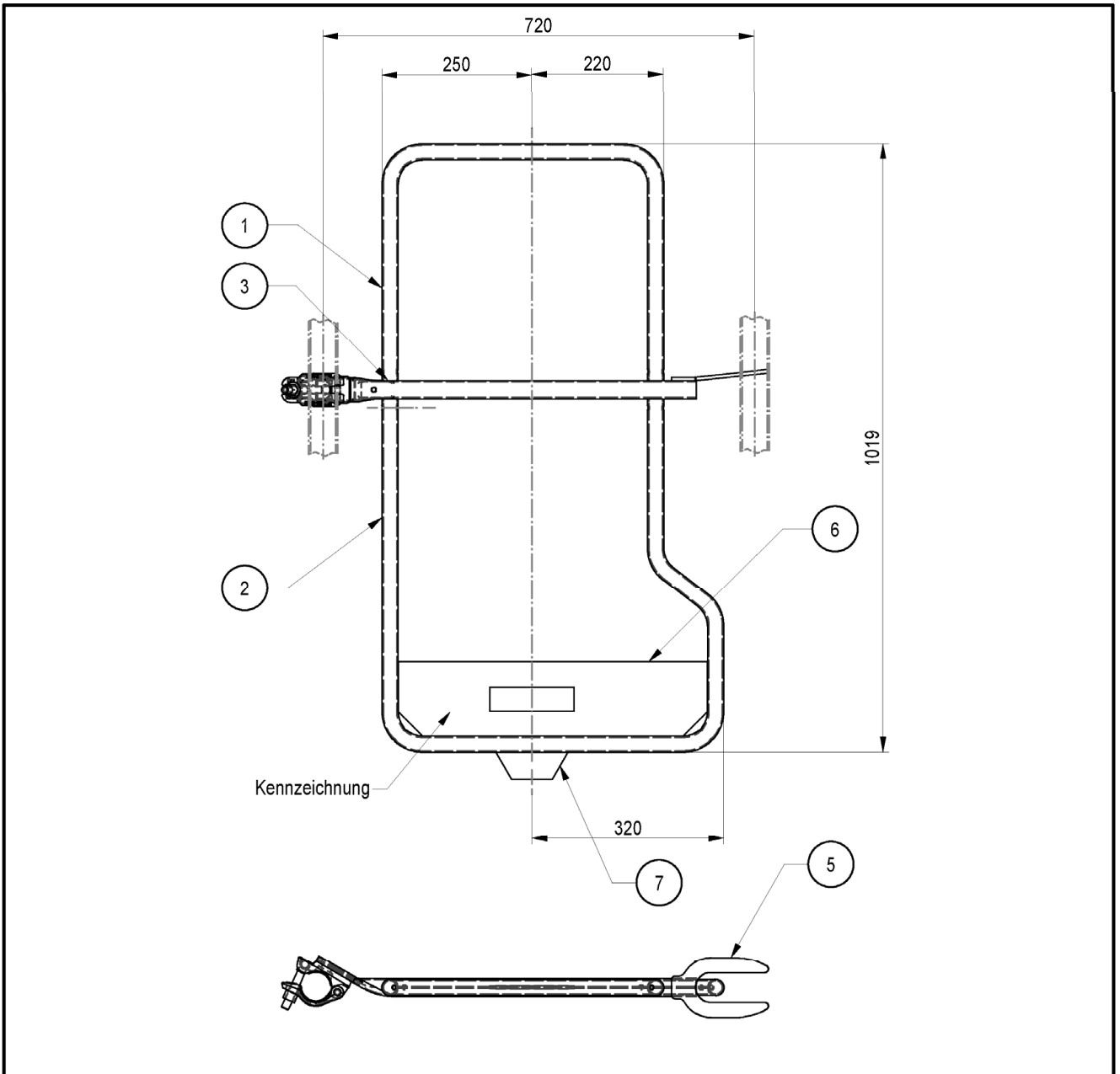

Pos.	Benennung	Halbzeug	Werkstoff	Bemerkung
1	ROHR UPX 72, OBEN	RO 26,9X2	S235JRH	
2	ROHR UPX 72, UNTEN	RO 26,9X2	S235JRH	
3	ROHR	VR 30X2	S235JRH	
4	HALBKUPPLUNG KLASSE A MIT SCHRAUBVERSCHLUSS		S275JR	
5	GABEL	BL 6	S235JR	
6	BORDBLECH UPX 72	BL 3	S235JR	
7	BLECH	BL 5	S235JR	

Gewicht
[kg]
7,2

Modulsystem "PERI UP ROSETT"				Anlage A, Seite 136
STIRNSEITENGELAENDER UPX 72				
Eva Kaim	2020-06-16	Bauteil nach Z-8.1-865	Zeichnungsnummer:	A027.510A2042 0 1

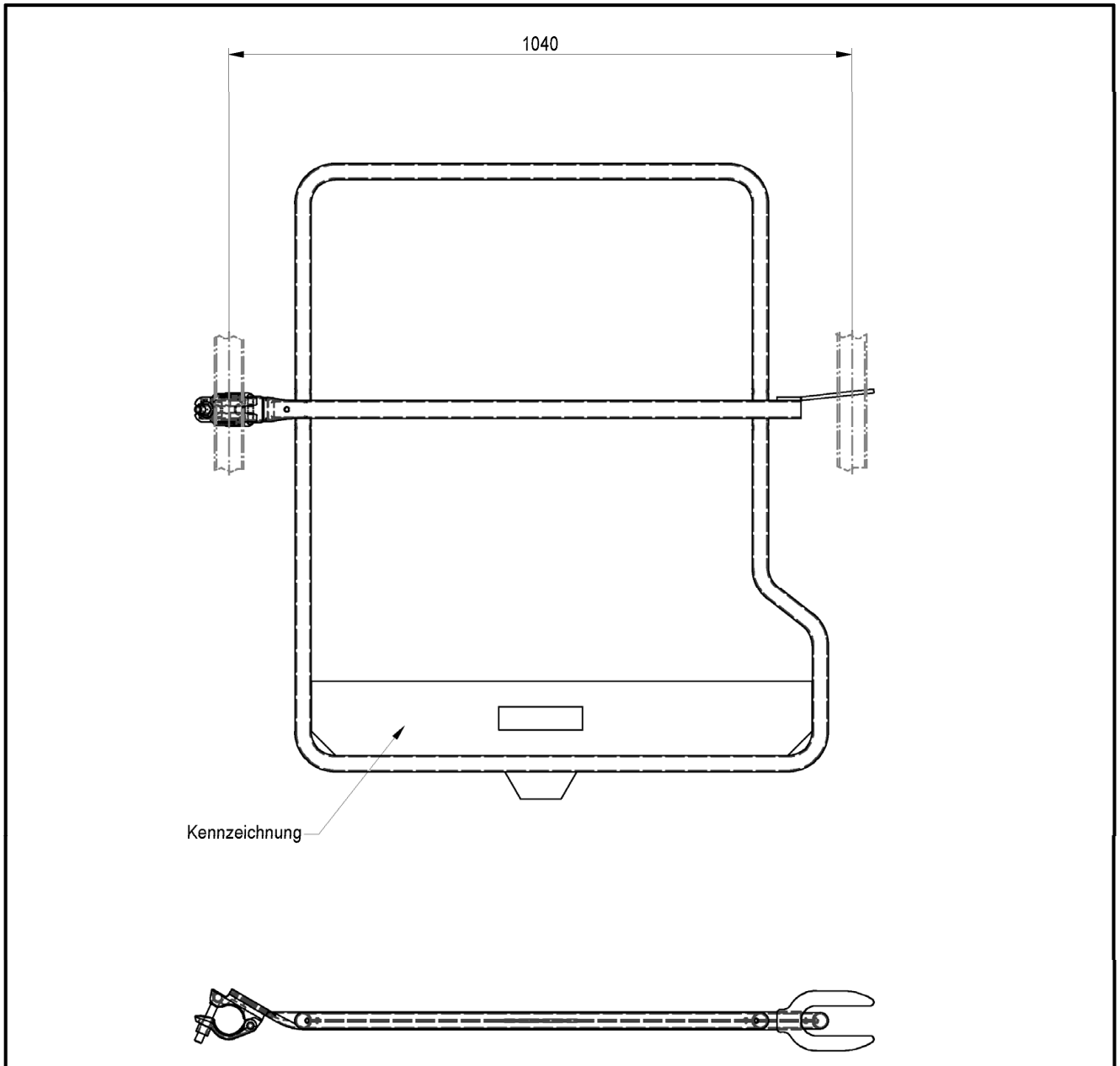

Kennzeichnung

Pos.	Benennung	Halbzeug	Werkstoff	Bemerkung
1	ROHR UPX 104, OBEN	RO 26,9X2	S235JRH	
2	ROHR UPX 104, UNTEN	RO 26,9X2	S235JRH	
3	ROHR	VR 30X2	S235JRH	
4	HALBKUPPLUNG KLASSE A MIT SCHRAUBVERSCHLUSS		S275JR	
5	GABEL	BL 6	S235JR	
6	BORDBLECH UPX 104	BL 3	S235JR	
7	BLECH	BL 5	S235JR	

Gewicht
[kg]
9,4

Modulsystem "PERI UP ROSETT"				Anlage A, Seite 137
STIRNSEITENGELAENDER UPX 104				
Eva Kaim	2020-06-16	Bauteil nach Z-8.1-865	Zeichnungsnummer:	A027.510A2043 0 1

Elektronische Kopie der abZ des DIBt: Z-8.1-890

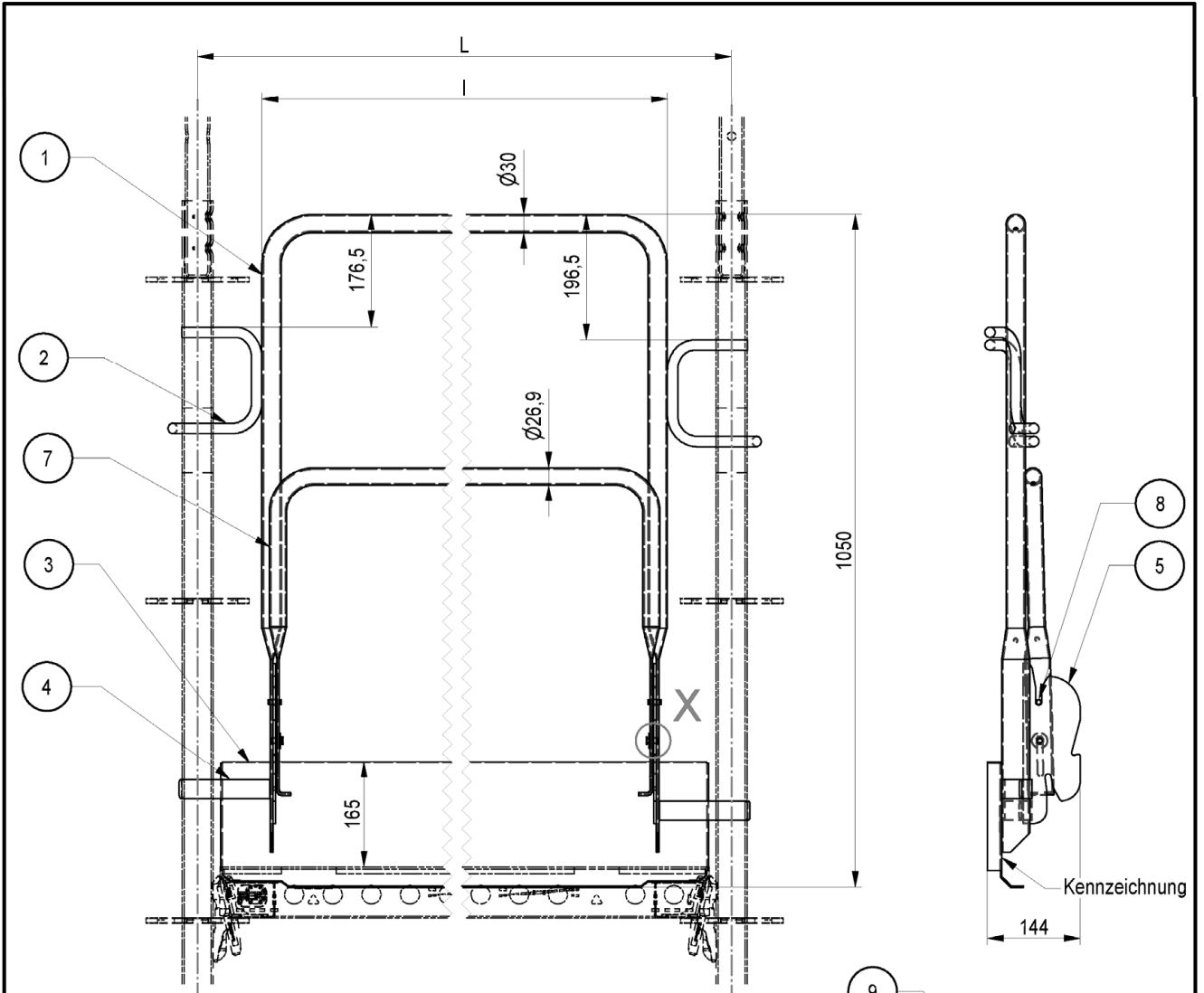

Pos.	Benennung	Halbzeug	Werkstoff	Bemerkung
1	GELAENDERROHR UPA	RO 30X2	S235JRH	
2	KLAMMER	RD 16	S235JR	
3	BORDBLECH UPA	BL 2	S355MC	
4	ANSCHLAGBLECH UPA	FL 30X05	S235JR	
5	KULISSE UPA	BL 4	S235JR	
6	HALBHOHLNIET	RD 8	S235JR	
7	HOLM UPA	RO 26,9X2	S235JRH	
8	ZYLINDERSTIFT	8X20	STAHL	DIN EN ISO 2338
9	SCHEIBE	8	200HV	DIN EN ISO 7093-1

Systemmaß	Länge	Gewicht
L [cm]	l [cm]	[kg]
72	52,0	10,0
104	84,0	12,0

Modulsystem "PERI UP ROSETT"

VORL. STIRNSEITENGELAENDER UPA

Anlage A,  
Seite 138

Eva Kaim

2020-06-17

Bauteil nach Z-8.1-865

Zeichnungsnummer:

A027.510A2044

0 1

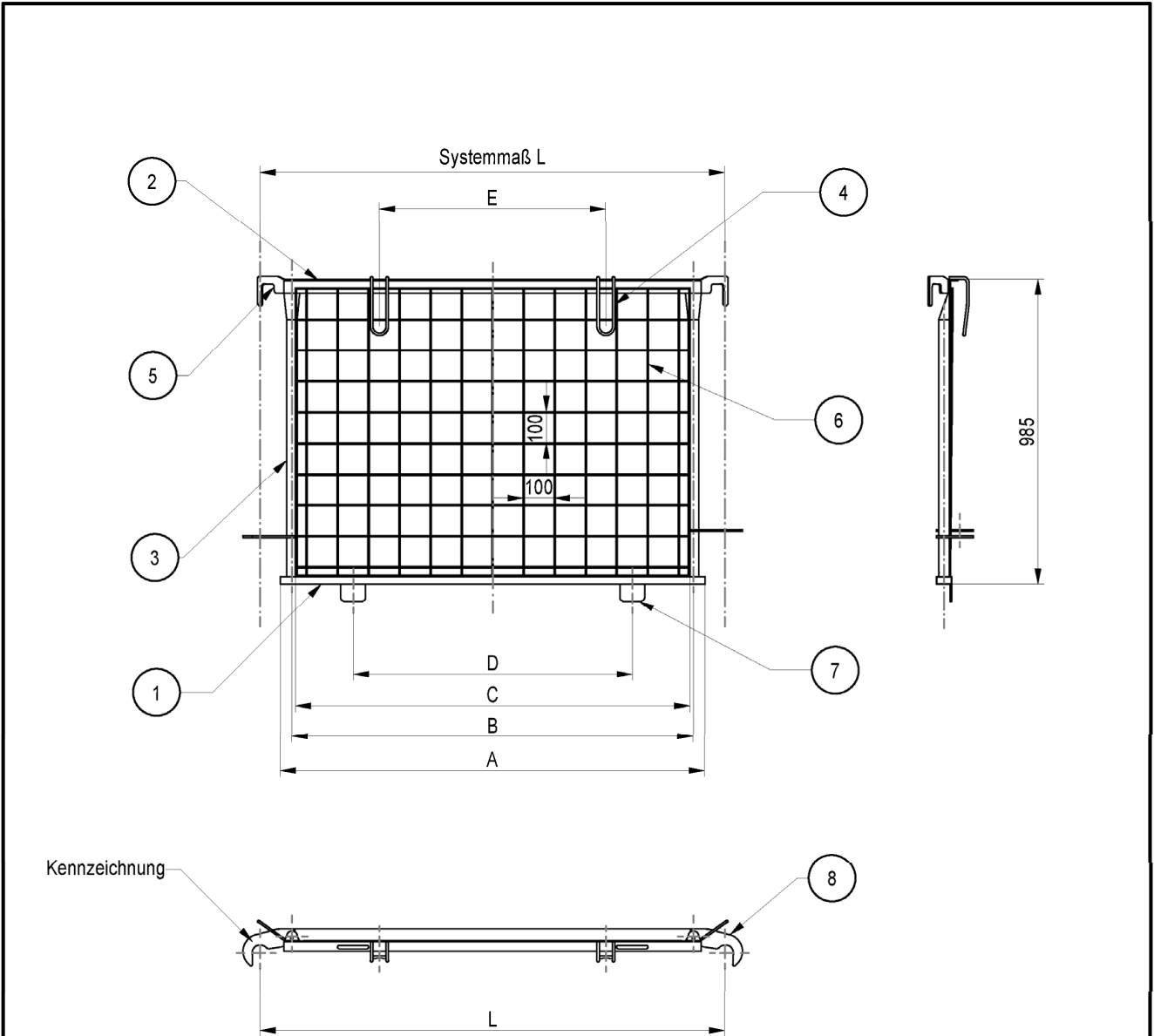

Pos.	Benennung	Halbzeug	Werkstoff
1	ROHR UPP	RR 50X25X2	S235JRH
2	WINKEL	L 45X30X4	S235JR
3	PFOSTEN UPP	RO 33,7X2	S235JRH
4	BUEGEL UPP	RD 8	S235JR
5	HAKEN UPP	BL 6	S235JR
6	DRAHTGITTER	RD 4	S235JRC+C
7	BLECH UPP	BL 5	S235JRC
8	EINHAENGBLECH UPP	BL 6	S235JR

Systemmaß	A	B	C	D	E	Gewicht
L [cm]	[cm]	[cm]	[cm]	[cm]	[cm]	[kg]
150	137	129,5	127,2	90	73	13,7
200	187	179,5	177,2	140	100	16,8
250	237	229,5	227,2	190	130	20,1
300	287	279,5	277,2	240	160	23,3

Modulsystem "PERI UP ROSETT"				Anlage A, Seite 139		
SCHUTZWAND UPP						
Nur zur Verwendung						
Eva Kaim	2020-06-18	Bauteil nach Z-8.1-865	Zeichnungsnummer:	A027.510A2053	0	1

Elektronische Kopie der abZ des DIBt: Z-8.1-890

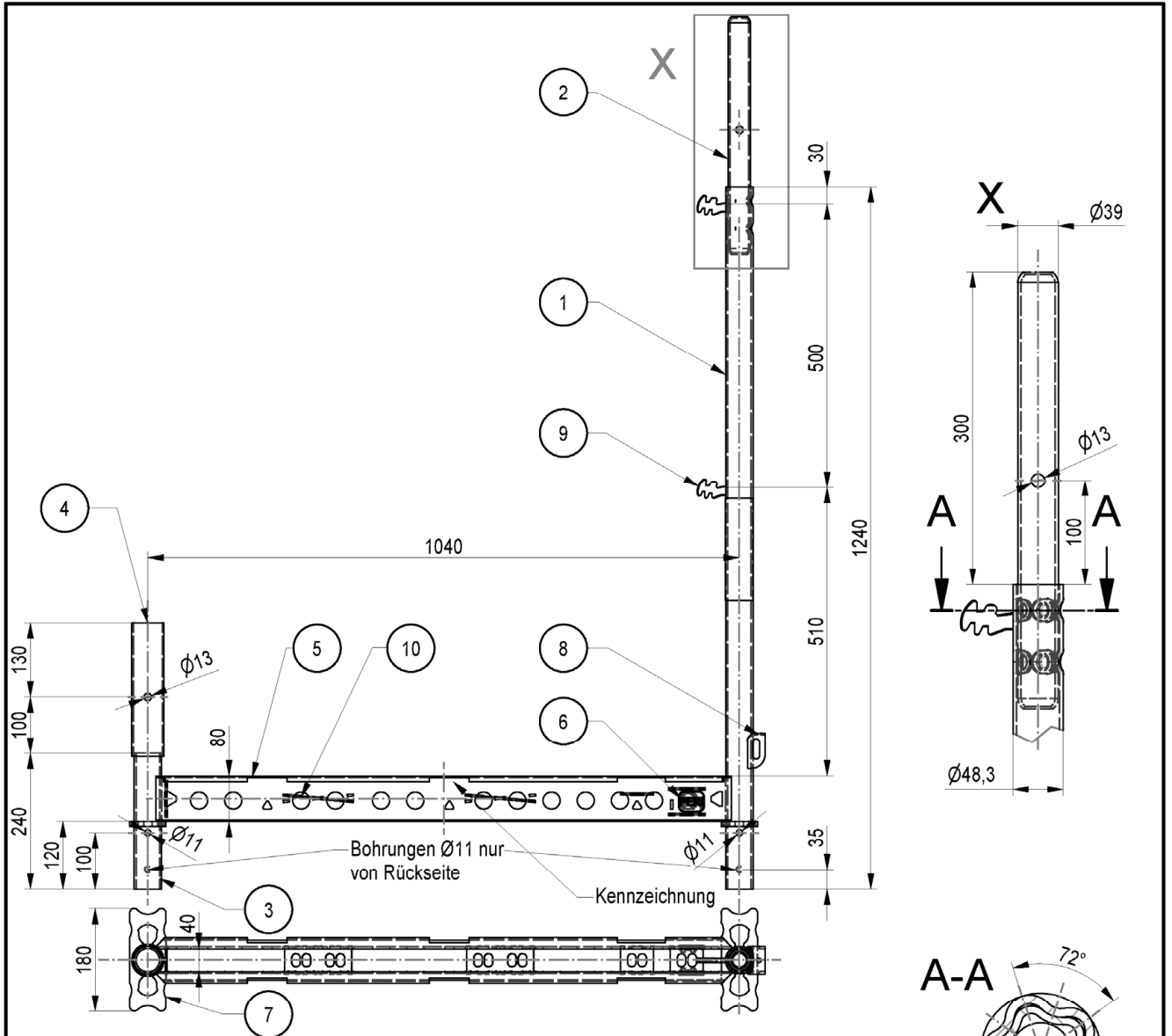

Pos.	Benennung	Halbzeug	Werkstoff	Bemerkung
1	ROHR UVF	RO 48,3X3,6	S355J2H	
2	ROHRZAPFEN	RO 39,0X3,0 altern. RO 39,0X3,2	S235JRH	min R <sub>eH</sub> 320N/mm <sup>2</sup>
3	BASISSTIEL	RO 48,3X3,6	S355J2H	
4	AUFNAHME	RO 57X3,2	S235JRH	
5	RIEGELPROFIL UHD	80X20X3	S340MC altern. S355MC	A027.***A2010
6	RIEGELBLECH	BL 3	S235JR	A027.***A2010
7	HALBROSETTE	BL 8	S355J2D altern. S355MC	A027.***A2007
8	DIAGONALENAUFNAHME	BL 4	S355J2D	A027.***A2007
9	GELAENDERANSCHLUSS	BL 8	S235JR	A027.***A2007
10	DOPPELRIEGELBLECH	BL 3	S235JR	A027.***A2010

Gewicht
[kg]
14,0

Modulsystem "PERI UP ROSETT"

BASISRAHMEN STAHL UVF 104/124

Anlage A,  
Seite 140

Eva Kaim	2020-06-18	Bauteil nach Z-8.1-916	Zeichnungsnummer:	A027.520A2105	0	1
----------	------------	------------------------	-------------------	---------------	---	---

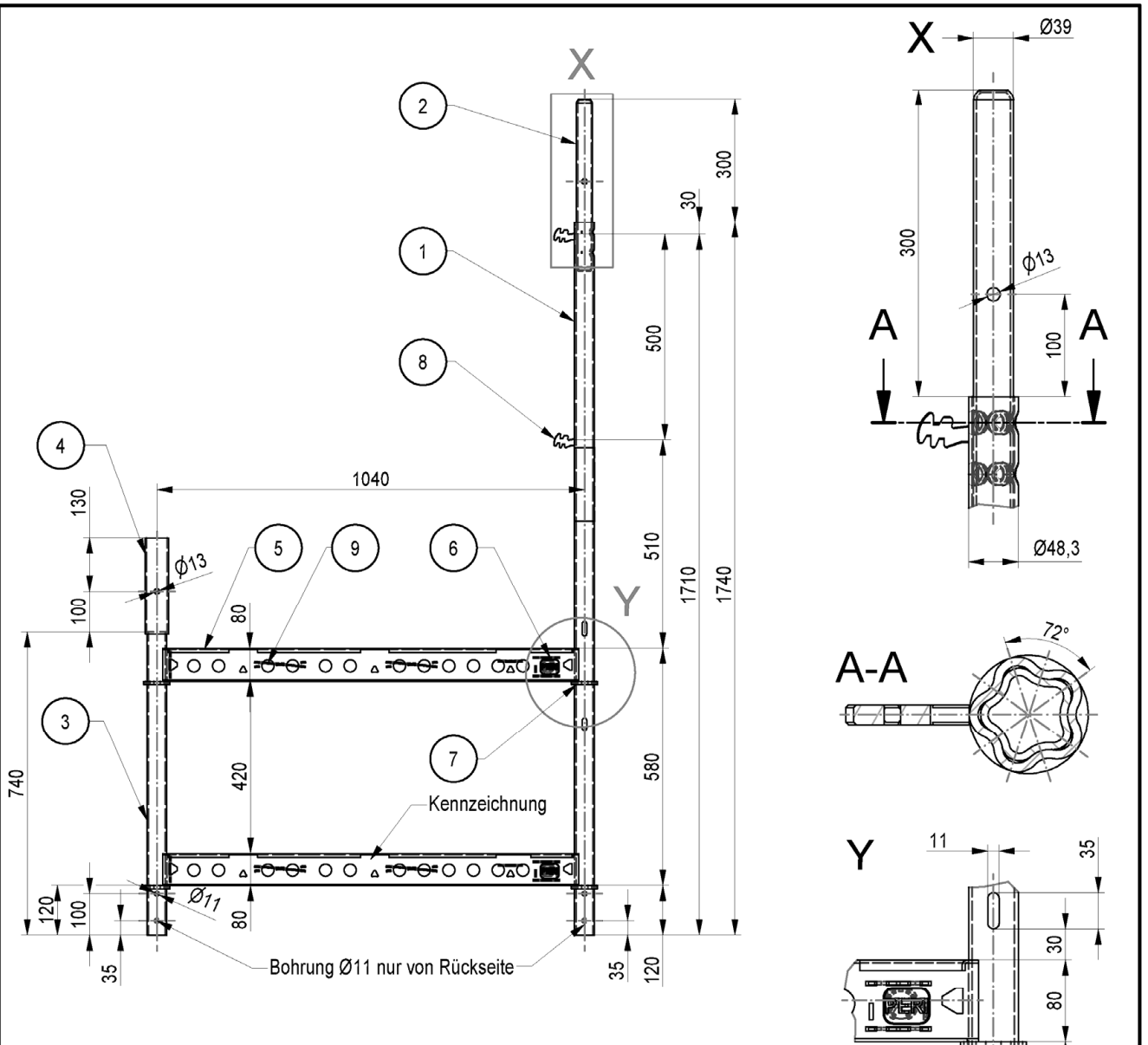

Pos.	Benennung	Halbzeug	Werkstoff	Bemerkung
1	ROHR UVF	RO 48,3X3,6	S355J2H	
2	ROHRZAPFEN	RO 39,0X3,0 altern. RO 39,0X3,2	S235JRH	min R <sub>eH</sub> 320N/mm <sup>2</sup>
3	BASISSTIEL	RO 48,3X3,6	S355J2H	
4	AUFNAHME	RO 57X3,2	S235JRH	
5	RIEGELPROFIL UHD	80X20X3	S340MC altern. S355MC	A027.***A2010
6	RIEGELBLECH	BL 3	S235JR	A027.***A2010
7	HALBROSETTE	BL 8	S355J2D altern. S355MC	A027.***A2007
8	GELAENDERANSCHLUSS	BL 8	S235JR	A027.***A2007
9	DOPPELRIEGELBLECH	BL 3	S235JR	A027.***A2010

Gewicht
[kg]
23,7

Modulsystem "PERI UP ROSETT"

BASISRAHMEN UVF 104/174

Anlage A,  
Seite 141

Eva Kaim	2020-06-18	Bauteil nach Z-8.1-916	Zeichnungsnummer:	A027.520A2106	0	1
----------	------------	------------------------	-------------------	---------------	---	---

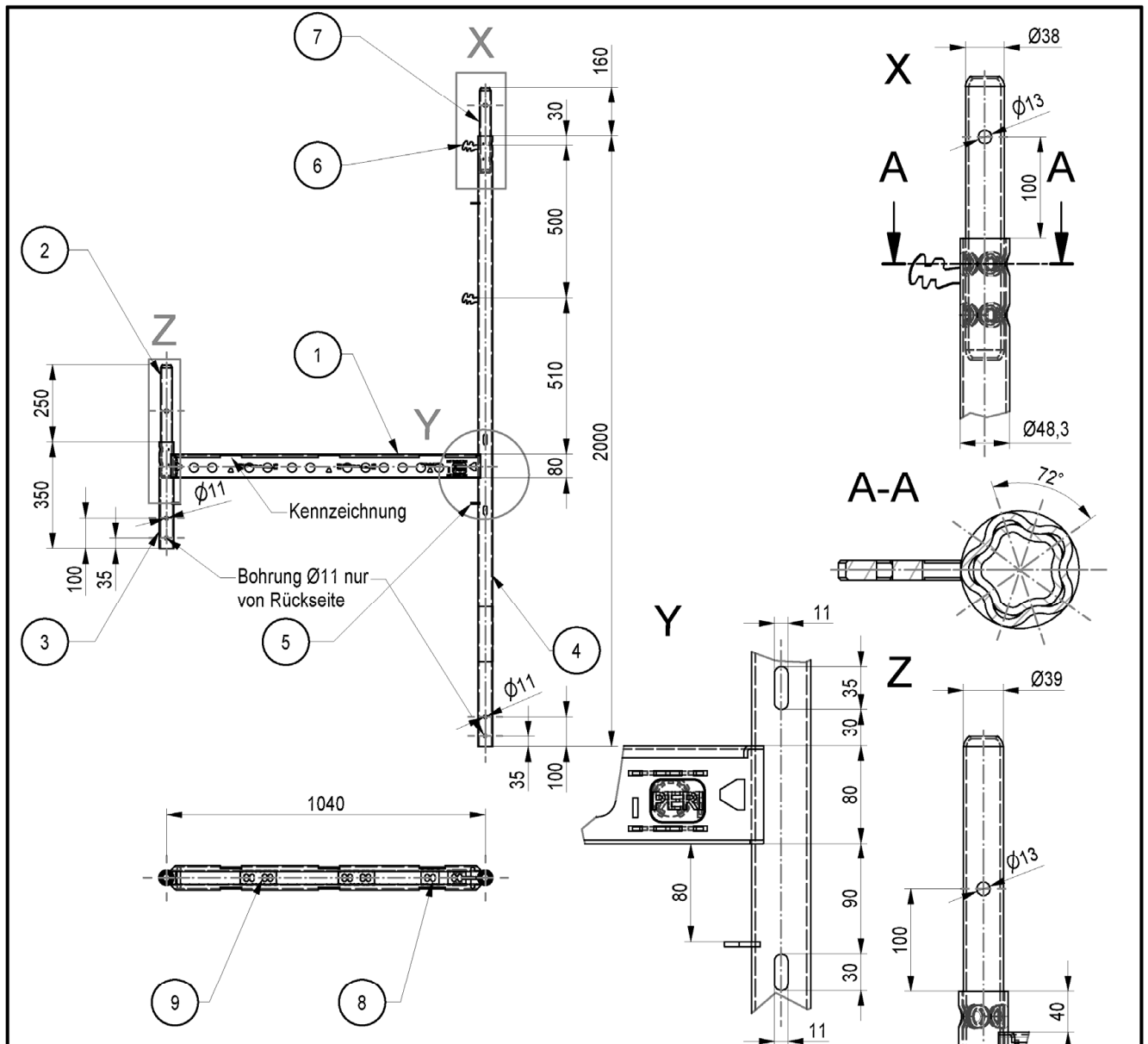

Pos.	Benennung	Halbzeug	Werkstoff	Bemerkung
1	RIEGELPROFIL UHD	80X20X3	S340MC altern. S355MC	A027.***A2010
2	ROHRZAPFEN 37	RO 39,0X3,0 altern. RO 39,0X3,2	S235JRH	min R <sub>eff</sub> 320N/mm <sup>2</sup>
3	ROHR UVT KURZ	RO 48,3X3,6	S355J2H	
4	ROHR UVT	RO 48,3X3,2	S235JRH	min R <sub>eff</sub> 320N/mm <sup>2</sup>
5	ANSCHLAGBLECH	BL 4	S235JR	
6	GELÄNDERANSCHLUSS	BL 8	S235JR	A027.***A2007
7	ROHRZAPFEN 28	RO 38,0X3,2	S235JRH	min R <sub>eff</sub> 320N/mm <sup>2</sup>
8	RIEGELBLECH	BL 3	S235JR	A027.***A2010
9	DOPPELRIEGELBLECH	BL 3	S235JR	A027.***A2010

Gewicht
[kg]
15,4

Modulsystem "PERI UP ROSETT"

T-RAHMEN UVT 104/200

Anlage A,  
Seite 142

Eva Kaim	2020-06-18	Bauteil nach Z-8.1-916	Zeichnungsnummer:	A027.520A2108	0	1
----------	------------	------------------------	-------------------	---------------	---	---



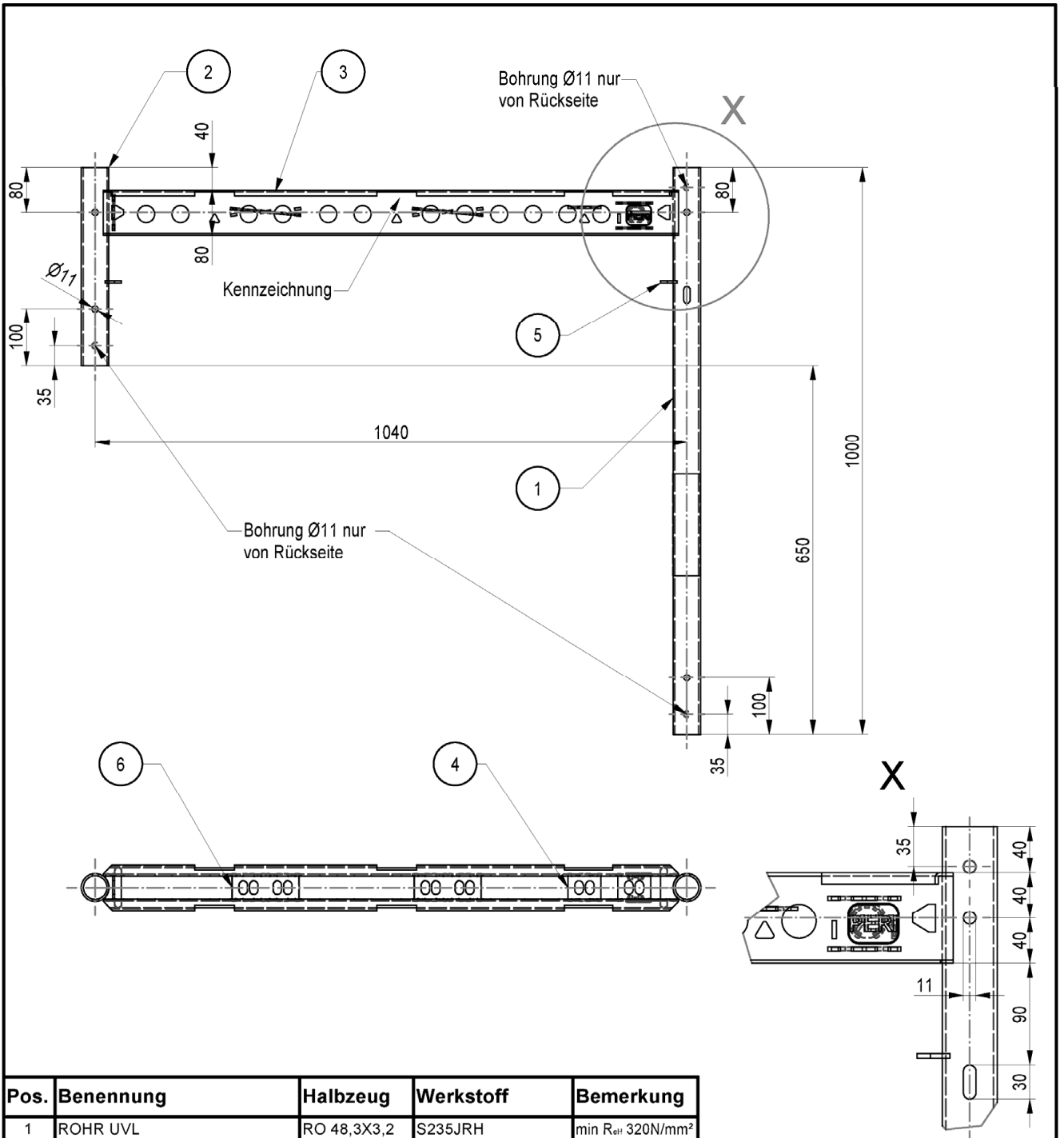

Pos.	Benennung	Halbzeug	Werkstoff	Bemerkung
1	ROHR UVL	RO 48,3X3,2	S235JRH	min R <sub>eff</sub> 320N/mm <sup>2</sup>
2	ROHR UVL KURZ	RO 48,3X3,2	S235JRH	min R <sub>eff</sub> 320N/mm <sup>2</sup>
3	RIEGELPROFIL UHD	80X20X3	S340MC altern. S355MC	A027.***A2010
4	RIEGELBLECH	BL 3	S235JR	A027.***A2010
5	ANSCHLAGBLECH	BL 4	S235JR	
6	DOPPELRIEGELBLECH	BL 3	S235JR	A027.***A2010

Gewicht
[kg]
9,82

Modulsystem "PERI UP ROSETT"

L-RAHMEN UVL 104/100

Anlage A,  
Seite 143

Eva Kaim	2020-06-18	Bauteil nach Z-8.1-916	Zeichnungsnummer:	A027.520A2109	0	1
----------	------------	------------------------	-------------------	---------------	---	---

### B.1 Allgemeines

In der Regelausführung "Rosett 72" (Gerüst mit der Systembreite  $b = 0,72 \text{ m}$ ) darf das Gerüstsystem als Arbeitsgerüst der Breitenklasse SW06 bei Feldweiten von  $\ell \leq 3,0 \text{ m}$  verwendet werden

Die oberste horizontale Ebene (Gerüstlage) darf nicht höher als 24 m (zuzüglich Spindelauszugslänge plus 0,2 m) über der Geländeoberfläche liegen. Die Spindelauszugslänge ist hierbei festgelegt als der Abstand zwischen der Unterkante der Endplatte bis zur Oberkante der Spindelmutter.

Das Gerüstsystem ist in der Regelausführung für den Arbeitsbetrieb in einer Gerüstlage nach DIN EN 12811-1:2004-03, Abschnitt 6.2.9.2 zu bemessen. Zu berücksichtigen sind dabei eine offene Fassade mit einem Öffnungsanteil von 60 % und sowie die geschlossene Fassade. Den Windlastvorgaben ist eine maximale Standzeit von 2 Jahren zugrunde gelegt, entsprechend ist der Standzeitfaktor mit  $\chi = 0,7$  berücksichtigt.

Die Bekleidung des Gerüsts mit Planen oder Netzen ist in der Regelausführung nicht nachgewiesen.

Ohne weitere Nachweise darf die Regelausführung nur verwendet werden, wenn in den Gerüstfeldern jeweils nur Lasten wirken, die nicht größer sind als die maßgebenden Verkehrslasten nach DIN EN 12811-1:2004-03, Tabelle 3.

Für die Regelausführung des Modulsystems "PERI UP Rosett" in Ausführung "Rosett 72" als Fassadengerüst ist in Abhängigkeit der verwendeten Anker in der jeweiligen Konfiguration folgende Bezeichnung nach DIN EN 12810-1:2004-03 zu verwenden:

- bei Verwendung von kurzen Ankern (einstielige Gerüsthälter und V-Halter):

**Gerüst EN 12810 – 3D – SW06/300 – H2 – A – LA**

- bei Verwendung von langen Ankern (zweistielige Gerüsthälter):

**Gerüst EN 12810 – 3D – SW06/300 – H1 – A – LA**

### B.2 Fang- und Dachfangerüst

In der Regelausführung darf das Gerüstsystem als Fang- und Dachfangerüst mit einer Fanglänge der Klasse FL1 und als Dachfangerüst mit Schutzwänden der Klasse SWD 1 nach DIN 4420-1:2004-03 verwendet werden.

Bei Verwendung der Schutzwand ist jeder Ständerzug in der obersten Gerüstebene zu verankern, wobei jeder zweite Rahmenzug mit einem Gerüsthälter oder Dreiecksanker verankert werden muss.

Als oberster Vertikalstiel sind 1 m – Vertikalstiele (UVR 100 oder LVR 100) im Bereich der Schutzwand zu verwenden (vgl. Anlage C, Seite 12).

Neben der Schutzwand UPP darf auch ein Schutznetz verwendet werden. Das Schutznetz muss an der Oberkante bei 2 m oberhalb der Belagebene und in der Belagmitte mittels eingefädelt Geländerholmen UPG und Geländerhalter UPR und UPW mit den Vertikalstielen UVR verbunden werden (vgl. Anlage C, Seite 12). Das Schutznetz ist nach DIN EN 1263-1:2015-03 mit einer Maschenweite von 100 mm und einer Seilstärke von 5 mm auszuführen.

### B.3 Bauteile

Die vorgesehenen Bauteile sind der Tabelle B.1 zu entnehmen. Außerdem dürfen in den folgenden Ausnahmen auch Stahlrohre und Kupplungen nach DIN EN 12811-1:2004-03 verwendet werden:

- Anschluss der Gerüsthälter an die Ständer;
- Horizontalverband zwischen den Gitterträgern;

<b>Modulsystem "PERI UP Rosett"</b>	Anlage B, Seite 1
Regelausführung in der Ausführung "Rosett 72" – Allgemeiner Teil	

#### B.4 Aussteifung

Die Gerüstspindeln dürfen maximal 60 cm ausgespindelt werden, wobei eine Überdeckungslänge von mindestens 15 cm einzuhalten ist. Unmittelbar oberhalb der Gerüstspindeln sind Basisstiele UVB 24 einzubauen, die durch Belagriegel UHD 72 in der Ebene senkrecht zur Fassade und zusätzlich in Abhängigkeit von der Aufbauvariante Horizontalriegel UH Plus / Horizontalriegel UH in der inneren und äußeren Ebene parallel zur Fassade zu verbinden sind. Oberhalb der Basisstiele UVB 24 sind Vertikalstiele UVR oder LVR einzubauen, wobei als erster Vertikalstiel in der äußeren Ebene parallel zur Fassade Stiele mit 3 m Länge, ansonsten Stiele mit 2 m oder 4 m Länge zu verwenden sind (Ausnahme siehe Abschnitt B.2).

Zur horizontalen Aussteifung des Gerüsts in der Ebene senkrecht zur Fassade sind in vertikalen Abständen von 2 m durchgehend Belagriegel UHD 72 und jeweils zwei Belagtafel-Stahl UDS 32 einzubauen. Bei einem inneren Leitergang sind anstelle der Belagtafeln Durchstiegsbeläge oder Leitergangstafeln einzusetzen.

Zur Aussteifung der äußeren vertikalen Ebene parallel zur Fassade sind Horizontalriegel UH Plus / Horizontalriegel UH als Zwischengeländerholme (0,5 m über Belagfläche) oder als Geländerholme (1,0 m über Belagfläche) durchgehend in jedem Gerüstfeld zu verwenden.

#### B.5 Verankerung am Gebäude

Die Verankerungen sind mit Gerüsthaltern UWT auszuführen.

Die Gerüsthalter sind je nach Ausstattungsvariante und konstruktiven Erfordernissen entweder

- nur an inneren Vertikalstielen mit Normalkupplungen als einstieliger Gerüsthalter bzw.
- an inneren und äußeren Vertikalstielen mit Normalkupplungen als Gerüsthalter oder
- als Ankerpaar im Winkel von 90° (Dreiecksanker) nur am inneren Vertikalstielen mit Normalkupplungen zu befestigen.

Die Gerüsthalter und Dreiecksanker sind in unmittelbarer Nähe der von den Vertikalstielen und Belagriegeln gebildeten Knotenpunkte anzubringen.

Die Dreiecksanker dürfen nicht am Rand eines Gerüsts verwendet werden.

Bei allen Varianten können alternativ zu den Verankerungen mit Gerüsthaltern in allen Gerüstlagen die Verankerungen mit Dreiecksankern verwendet werden (im Wechsel mit einstieligen Gerüsthaltern).

Sofern in einzelnen Verankerungslagen Gerüsthalter durch Dreiecksanker ersetzt werden, sind die Dreiecksanker in der betroffenen Verankerungslage mindestens an jedem zweiten Rahmenzug anzubringen.

In jeder Ankerlage sind mindestens zwei Gerüsthalter oder ein Dreiecksanker einzubauen.

Bei Gerüsten mit weniger als fünf Gerüstfeldern sind die Verankerungslagen von Schutzwänden oder Innenkonsolen mit mindestens drei Gerüsthaltern oder zwei Dreiecksankern zu verankern.

Bei Gerüsten mit weniger als drei Gerüstfeldern muss die Verankerungslage von Schutzwänden mit mindestens zwei Dreiecksankern verankert werden.

Die in den Bauwerksfronten zur Aufnahme der Ankerkräfte anzuordnenden Befestigungsmittel müssen mindestens für die in der Anlage C, Seite 4 angegebenen Ankerkräfte ausgelegt sein. Die dort angegebenen charakteristischen Werte sind für den Nachweis der Weiterleitung der Lasten in die Ankerpunkte mit dem Teilsicherheitsbeiwert  $\gamma_F = 1,5$  zu multiplizieren.

Jeder Ständerzug ist in vertikalen Abständen von 8 m zu verankern; die Verankerungen benachbarter Vertikalrahmenzüge sind dabei um den halben Abstand vertikal versetzt anzuordnen. Die Ständerzüge am Rand eines Gerüsts sind in vertikalen Abständen von 4 m zu verankern.

#### B.6 Fundamentlasten

In Abhängigkeit der Ausführungsvariante müssen die in Anlage C, Seite 5 angegebenen Fundamentlasten in der Aufstellenebene aufgenommen und weitergeleitet werden. Die Fundamentlasten sind als charakteristische Werte angegeben. Für den Nachweis der Weiterleitung der Lasten in die Aufstandsfläche sind die angegebenen Werte mit dem Teilsicherheitsbeiwert  $\gamma_F = 1,5$  zu multiplizieren.

**Modulsystem "PERI UP Rosett"**

Regelausführung in der Ausführung "Rosett 72" – Allgemeiner Teil

Anlage B,  
 Seite 2

### B.7 Überbrückung

Die Überbrückungsträger dürfen zur Überbrückung von Toreinfahrten o.ä. bei Wegfall der unter der Überbrückung befindlichen Gerüstlagen in Höhe bis 4 m eingesetzt werden.

Die Überbrückungsträger sind im Auflagerbereich und in der Mitte zu verankern (vgl. Anlage C, Seiten 8, 11 und 14). Gegebenenfalls ist der Obergurt des Gitterträgers auszusteifen und zu verankern (vgl. Anlage C, Seite 14 und Seite 15).

### B.8 Leitengang

Bei einem innenliegenden Leitengang sind anstelle der Belagtafeln Durchstiegsbeläge oder Leitengangtafeln einzusetzen.

### B.9 Verbreiterungskonsole

Auf der Innenseite des Gerüsts dürfen in allen Gerüstlagen die Konsolen UCB 32 bzw. UCB 36 eingesetzt werden.

**Tabelle B.1:** Bauteile der Regelausführung in Ausführung "Rosett 72"

Bezeichnung	Anlage A, Seite
BELAGRIEGEL UHD 72	8
KONSOLE UCB 36	11
GELAENDERHALTER UPW-1	17
GELAENDERHALTER UPW	18
BASISSTIEL UVB 24	26
VERTIKALSTIEL UVR	30
VERTIKALSTIEL LVR	31
KOPFSTIEL UVH	34
HORIZONTALRIEGEL UH	38
HORIZONTALRIEGEL UH Plus	39
ROSETTENKUPPLUNG UWR	67
ANKERKUPPLUNG UWC	68
FUSSSPINDEL UJB	74
GITTERTRAEGER - STAHL ULS 50	78
GITTERTRAEGER - STAHL ULS 70	79
GITTERTRAEGER - ALU ULA 50 HD	80
GITTERTRAEGER - ALU ULA 70 HD	81
VERBINDER ULT 32	82
SCHIEBEREITER ULB 50/70	83
FALLSTECKER Ø48/57	84
STECKBOLZEN Ø48/57	85
GERUESTHALTER UWT	86
LEITER UEL MIT HAKEN	91
KUPPLUNGSBELAGRIEGEL UHC 72	107
BELAGTAFEL-STAH L UDS 32x150-300	109
BELAGTAFEL-STAH L UDS 32x72-104	110
LEITERGANGTAFEL UAL 64x300/3 / UAL 64x250/3	111

### Modulsystem "PERI UP Rosett"

Regelausführung in der Ausführung "Rosett 72" – Allgemeiner Teil

Anlage B,  
Seite 3

**Tabelle B.1:** (Fortsetzung)

Bezeichnung	Anlage A, Seite
LEITERGANGTAFEL UAL-2 64x300/3	113
LEITERGANGTAFEL UAL-2 64x250/3	114
DURCHSTIEGSBELAG UAL-2 64x200/3	115
BELAGSPALTLEISTE UD 7	116
BELAGSPALTLEISTE UD 11	117
KONSOLE UCB 32	124
BORDBRETT HOLZ UPT	128
BORDBRETT HOLZ UPT-2	129
BORDBRETT HOLZ UPT-3	130
GELAENDERPFOSTEN UVP 100	131
GELAENDERHALTER UPR	132
GELAENDERHOLM UPG	133
STIRNSEITENGELAENDER UPX 32	135
STIRNSEITENGELAENDER UPX 72	136
VORL. STIRNSEITENGELAENDER UPA	138
SCHUTZWAND UPP	139

**Modulsystem "PERI UP Rosett"**

Regelausführung in der Ausführung "Rosett 72"– Allgemeiner Teil

Anlage B,  
 Seite 4

## 1. Ausführung Rosett R72

### 1.1 Allgemeines

Für die Verwendung des Modulgerüestes PERI UP Flex nach den Festlegungen der EN 12810 sind auf den folgenden Seiten gemäß nachgewiesenen Regalausführungsfällen für Rosett R72 die Ankerraster für die Lastklassen 3 mit unterschiedlichen Ausstattungsvarianten dargestellt.

Aus diesen Ankerrastern sind Art und Anzahl der Anker und Horizontalriegel sowie die maximal mögliche Ausspindelung abzulesen.

Zur besseren Übersicht sind die Ausstattungsvarianten auf zwei Grundvarianten bezogen:

#### Grundvariante 1 und Variante 2

Für unbedecktes Gerüst vor offener und geschlossener Fassade ohne Innenkonsole.  
8 m versetztes Ankerraster.

#### Grundvariante 3 und Variante 4

Für unbedecktes Gerüst vor offener und geschlossener Fassade mit Innenkonsole.  
8 m versetztes Ankerraster.

#### Bei der Benutzung gilt folgendes:

- Die Anker und Horizontalriegel der Grundvarianten sind immer einzubauen (in den Grundvarianten grau gezeichnet).
- Zusätzlich sind bei Einbau von Ergänzungsbauteilen weitere Anker oder Horizontalriegel erforderlich, die dann zusätzlich in schwarz dargestellt sind.

#### Für alle Ankerraster gilt:

- Gerüst mit maximaler Aufbauhöhe von 24 m zuzüglich Spindelauszugslänge und Stielhöhe am Basisstiel von 0,2 m.
- In jeder Ankerlage sind mindestens zwei Gerüsthalter oder ein Dreiecksanker einzubauen.
- Einsetzbar für Lastklasse LC3, Arbeitsbetrieb auf einer Gerüstlage.
- Gerüst vor offener oder geschlossener Fassade (die Ansichtsfläche darf bei offener Fassade bis zu 60 % aus Öffnungen bestehen).
- Den Tabellen auf den folgenden Seiten sind die Ankerkräfte und Auflagerkräfte zu entnehmen.

#### Ersatz von Gerüsthaltern durch Dreiecksanker auf allen Ebenen:

Für die Grundvarianten 1 und 3 sind bei den Ankerrastern mit Gerüsthaltern (Index a) die Alternativen mit Dreiecksankern (Index b) dargestellt. Für die Varianten 2 und 4 gelten diese Regeln sinngemäß.

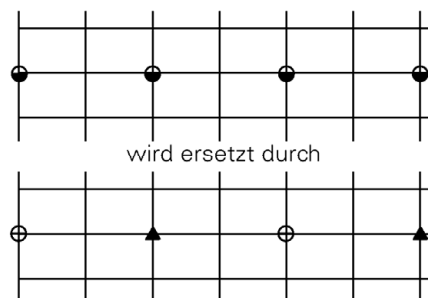

#### Ersatz von Gerüsthaltern durch Dreiecksanker auf einzelnen Ebenen:

Bei allen Varianten können auf einzelnen Ankerlagen Gerüsthalter durch Dreiecksanker nach folgendem Bild ersetzt werden:

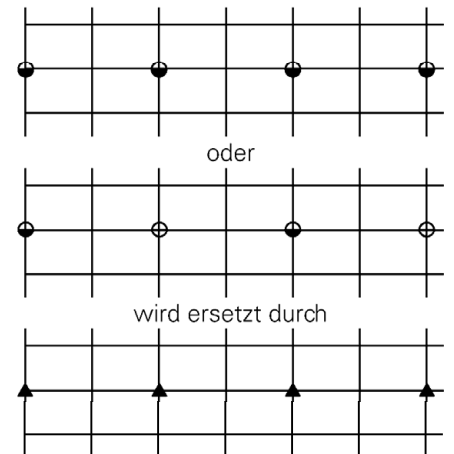

#### Gerüste mit weniger als 5 Feldern:

In der Ankerlage von Innenkonsolen sind mindestens drei Gerüsthalter oder ein Dreiecksanker anzuordnen. In der Ankerlage von Schutzwänden sind mindestens drei Gerüsthalter oder zwei Dreiecksanker anzuordnen.

#### Gerüste mit weniger als 3 Feldern:

In der Ankerlage von Schutzwänden sind mindestens zwei Dreiecksanker anzuordnen.

#### Legende:

- ⊕ Gerüsthalter einstielig
- ⊙ Gerüsthalter
- ▲ Dreiecksanker

Modulsystem "PERI UP Rosett"

EN 12810-3D-SW06/300-H1-A-LA  
Ausführung Rosett 72: Allgemeines

Anlage C,  
Seite 1

## 1.2 Gerüstverankerungen

Verankerungen sind fortlaufend mit dem Gerüstaufbau einzubauen. Befestigung mit Schrauben, mindestens M12, oder gleichwertiger Verbindung. Anzahl und Position der Anker ist den Ankerrastern zu entnehmen. Die Tragfähigkeit der Befestigungsmittel zwischen Gerüsthalter und Verankerungsgrund muss für die Ankerkräfte aus den Tabellen nachgewiesen werden.

### 1.2.1 Einstieliger Gerüsthalter

Gerüsthalter UWT (20) mit einer Normalkupplung am Vertikalstiel UVR (5) befestigen. Er nimmt Zug- und Druckkräfte rechtwinklig zur Fassade auf ( $A_{\perp}$ ).

### 1.2.2 Gerüsthalter

Gerüsthalter UWT (20) mit je einer Normalkupplung an den Vertikalstielen UVR (5) innen und außen befestigen. Er nimmt Zug- und Druckkräfte rechtwinklig und parallel zur Fassade auf ( $A_{\perp}$ ,  $A_{\parallel}$ ).

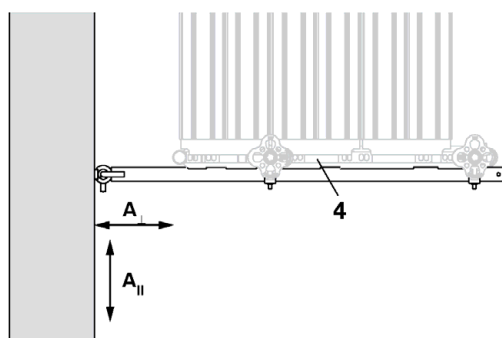
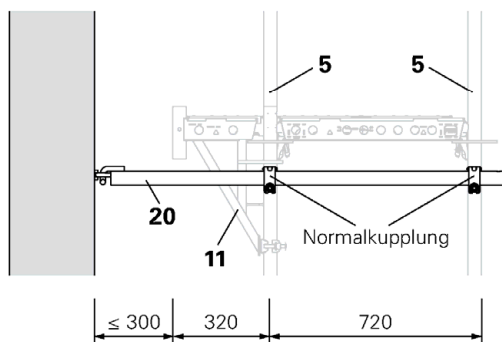
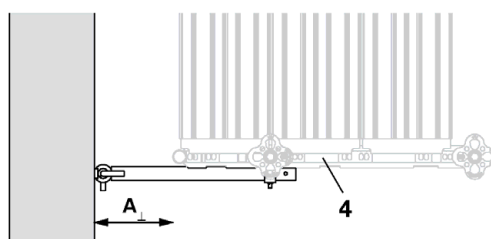
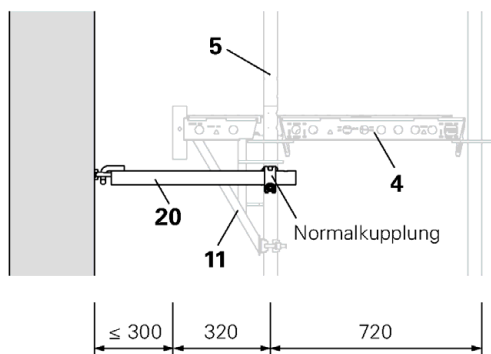

Modulsystem "PERI UP Rosett"

EN 12810-3D-SW06/300-H1-A-LA  
Ausführung Rosett 72: Gerüstverankerung

Anlage C,  
Seite 2

### 1.2.3 Dreiecksanker

Zwei Gerüsthalter UWT (20) werden unter ca. 45° zur Riegelachse mit Normkupplungen befestigt.

Dabei werden entweder:

- beide Gerüsthalter am Vertikalstiel UVR (5) befestigt

oder

- der erste Gerüsthalter wird direkt am Vertikalstiel UVR (5) montiert und der zweite wird unter einem Winkel von ca. 90° mit dem ersten Gerüsthalter verbunden.

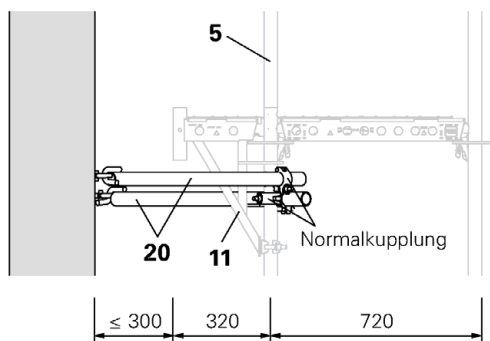

Dreiecksanker nehmen Zug- und Druckkräfte rechtwinklig und parallel zur Fassade auf. ( $A_{\perp}$  und  $A_{\parallel}$ ).

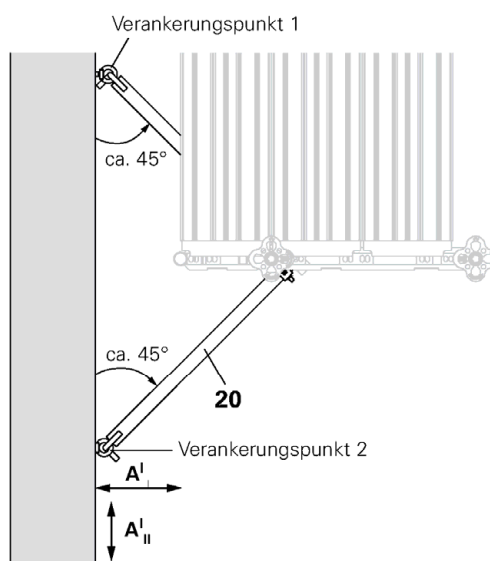



### 1.3 Ankerkräfte bei Rosett R72

#### 1.3.1 Verankerung mit Gerüsthaltern bzw. einsteligen Gerüsthaltern

PERI UP Flex: Ausführung Rosett R72: Anwendung in Lastklasse 3 (2,0 kN/m <sup>2</sup> ) nach DIN EN 12810-1								
Anker- raster	Bekleidung	Feldlänge [m]	Ankerkräfte für (+ = Zugkraft / - = Druckkraft)					
			Regelausführung offene Fassade			Regelausführung geschlossene Fassade**		
			einstieliger Gerüsthalter	Gerüsthalter		einstieliger Gerüsthalter	Gerüsthalter	
			$\phi A_{\perp}$ [kN]	$\phi A_{\perp}$ [kN]	$\phi A_{\parallel}$ [kN]	$\phi A_{\perp}$ [kN]	$\phi A_{\perp}$ [kN]	$\phi A_{\parallel}$ [kN]
<b>8,0 m versetzt</b>	ohne	2,50	+/- 3,2	+/- 3,2	1,6*	+/- 1,1	+/- 1,1	1,6*
		3,00	+/- 3,8	+/- 3,8	1,6*	+/- 1,3	+/- 1,3	1,6*

#### 1.3.2 Verankerung mit Dreiecksankern und einsteligen Gerüsthaltern

PERI UP Flex: Ausführung Rosett R72: Anwendung in Lastklasse 3 (2,0 kN/m <sup>2</sup> ) nach DIN EN 12810-1								
Anker- raster	Bekleidung	Feldlänge [m]	Ankerkräfte für (+ = Zugkraft / - = Druckkraft)					
			Regelausführung offene Fassade			Regelausführung geschlossene Fassade **		
			einstieliger Gerüsthalter	Dreiecksanker		einstieliger Gerüsthalter	Dreiecksanker	
			$\phi A_{\perp}$ [kN]	$\star A_{\perp}$ [kN]	$\star A_{\parallel}$ [kN]	$\phi A_{\perp}$ [kN]	$\star A_{\perp}$ [kN]	$\star A_{\parallel}$ [kN]
<b>8,0 m versetzt</b>	ohne	2,50	+/- 3,2	+/- 2,4	+/- 2,4	+/- 1,1	+/- 2,4	+/- 2,4
		3,00	+/- 3,8	+/- 2,4	+/- 2,4	+/- 1,3	+/- 2,4	+/- 2,4

offene Fassade - geschlossene Fassade hängt vom Verhältnis der Ansichtsfläche der Fassade  $A_g$  zur Ansichtsfläche der Fassade bei Abzug der Öffnungen  $A_n$  ab:

$$\frac{A_n}{A_g} = 1,0 : \text{geschlossene Fassade}$$

$$\frac{A_n}{A_g} = 0,4 : \text{offene Fassade}$$

\* wenn nur ein durchgehender Gerüsthalter an jedem vierten Rahmenzug vorhanden ist (siehe z. B. Grundvariante 1a und Variante 2), ist der Tabellenwert mit 3 zu multiplizieren.

\*\* bei Schutzwänden ist der ungünstigere Wert von den Regelausführungen „offene“ und „geschlossene“ Fassade zu entnehmen.

**Modulsystem "PERI UP Rosett"**

**EN 12810-3D-SW06/300-H1-A-LA**  
Ausführung Rosett 72: Ankerkräfte

Anlage C,  
Seite 4

#### 1.4 Auflagerkräfte bei Rosett R72

PERI UP Flex: Ausführung Rosett R72: Anwendung in Lastklasse 3 (2,0kN/m <sup>2</sup> ) nach DIN EN 12810-1					
	Ausstattung	Feldlänge [m]	Aufbauhöhe		
			24 m	16 m	8 m
	<b>Innenstiel – Auflagerkräfte</b>				
			<b>Fi</b> [kN]	<b>Fi</b> [kN]	<b>Fi</b> [kN]
	ohne Innenkonsolen	2,5	7,0	5,5	3,9
		3,0	8,0	6,3	4,6
	mit Innenkonsolen UCB 32	2,5	12,8	10,2	7,5
		3,0	14,9	11,8	8,8
	<b>Außenstiel – Auflagerkräfte</b>				
			<b>Fa</b> [kN]	<b>Fa</b> [kN]	<b>Fa</b> [kN]
	ohne Außenkonsole	2,5	10,7	7,9	5,2
		3,0	12,1	9,0	6,0
			<b>zusätzlich zu Fa [kN]</b>		
	Schutzwand (zusätzlich zu den Stiellasten)	2,5		0,6	
3,0			0,7		

<b>Überbrückungen</b>			
	Feldlänge L [m]	<b>F<sub>Ua</sub></b> [kN]	<b>F<sub>Ui</sub></b> [kN]
2,50	1,50 × Fa		1,50 × Fi
		<b>L<sub>u</sub> = 6,0 m</b>	
3,00	1,50 × Fa	1,50 × Fi	

F<sub>a</sub>, F<sub>i</sub> für entsprechende Feldlänge L auswählen.

Modulsystem "PERI UP Rosett"

EN 12810-3D-SW06/300-H1-A-LA  
Ausführung Rosett 72: Auflagerkräfte

Anlage C,  
Seite 5

### 1.5 Ankerraster – Ausführung Rosett R72

#### 1.5.1 Grundvariante 1a

Regelausführung ohne Innenkonsole:  
unbekleidetes Gerüst vor offener oder  
geschlossener Fassade

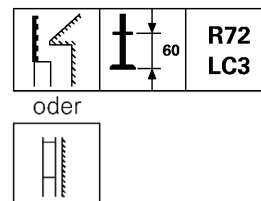

#### 8 m versetztes Ankerraster

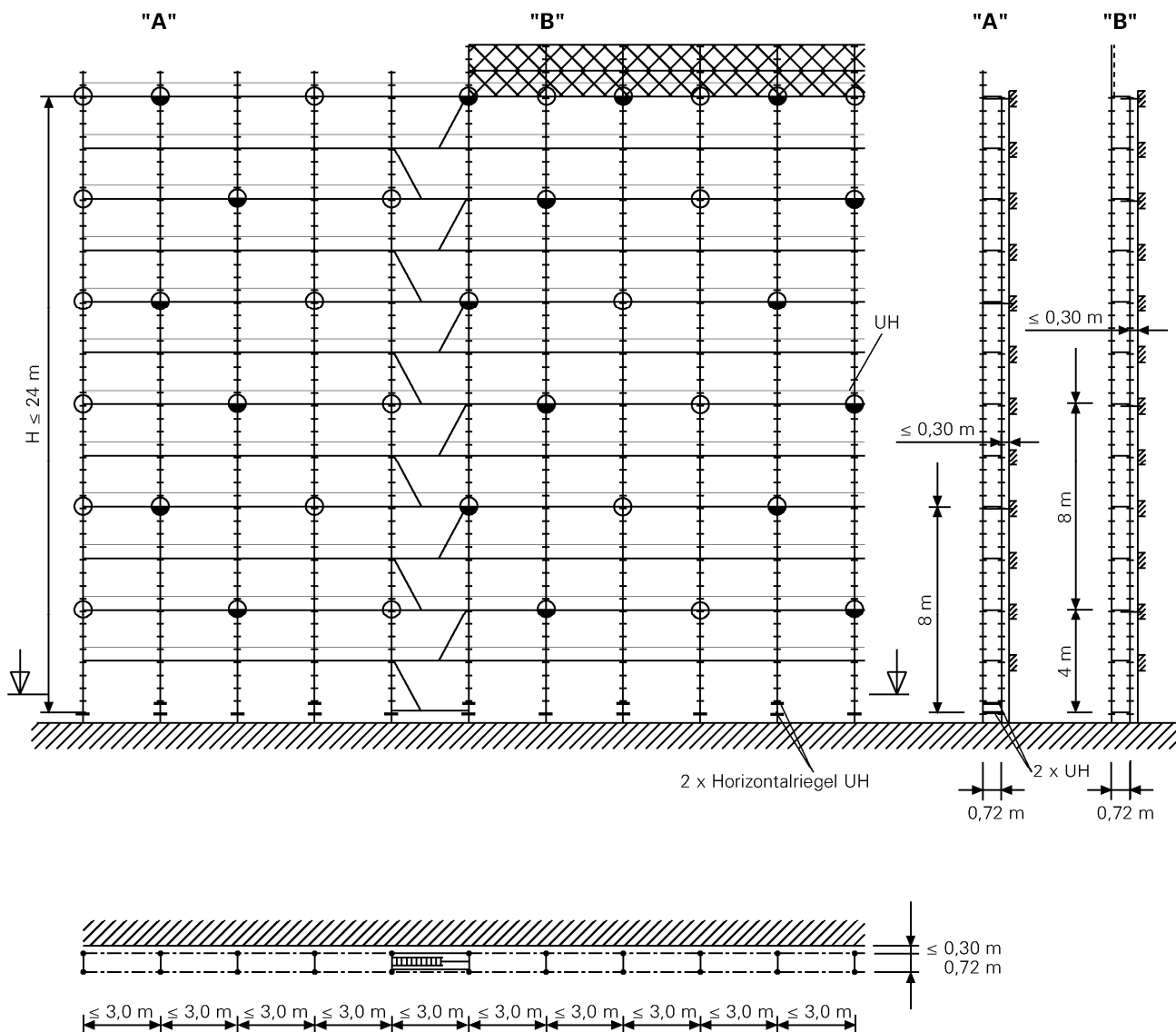

Hinweis: Seitenschutzbauteile sind nicht dargestellt.

- ⊕ einstieliger Gerüsthalter
- ⊙ Gerüsthalter

#### Modulsystem "PERI UP Rosett"

EN 12810-3D-SW06/300-H1-A-LA  
Ausführung Rosett 72: Ankerraster - Grundvariante 1a

Anlage C,  
Seite 6

### 1.5.2 Grundvariante 1b

Regelausführung ohne Innenkonsole:  
unbekleidetes Gerüst vor offener oder  
geschlossener Fassade

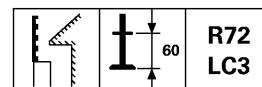

#### 8 m versetztes Ankerraster

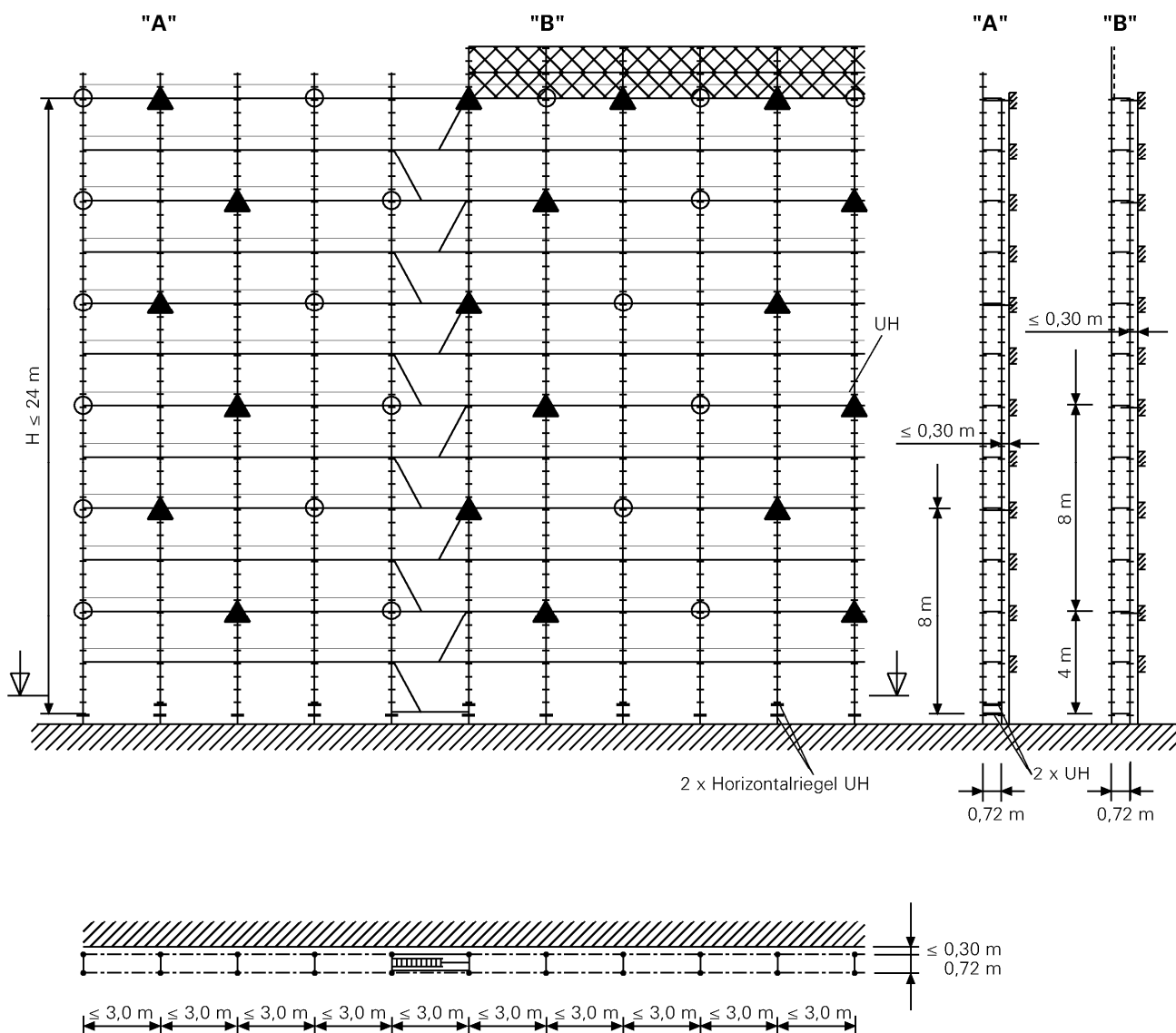

Hinweis: Seitenschutzbauteile sind nicht dargestellt.

- ⊕ einstieliger Gerüsthalter
- ▲ Dreiecksanker

**Modulsystem "PERI UP Rosett"**

**EN 12810-3D-SW06/300-H1-A-LA**  
Ausführung Rosett 72: Ankerraster - Grundvariante 1b

Anlage C,  
Seite 7

### 1.5.3 Variante 2 – Überbrückung

Regelausführung ohne Innenkonsole:  
unbekleidetes Gerüst vor offener oder  
geschlossener Fassade

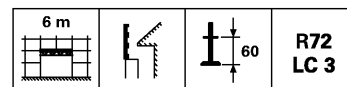

oder

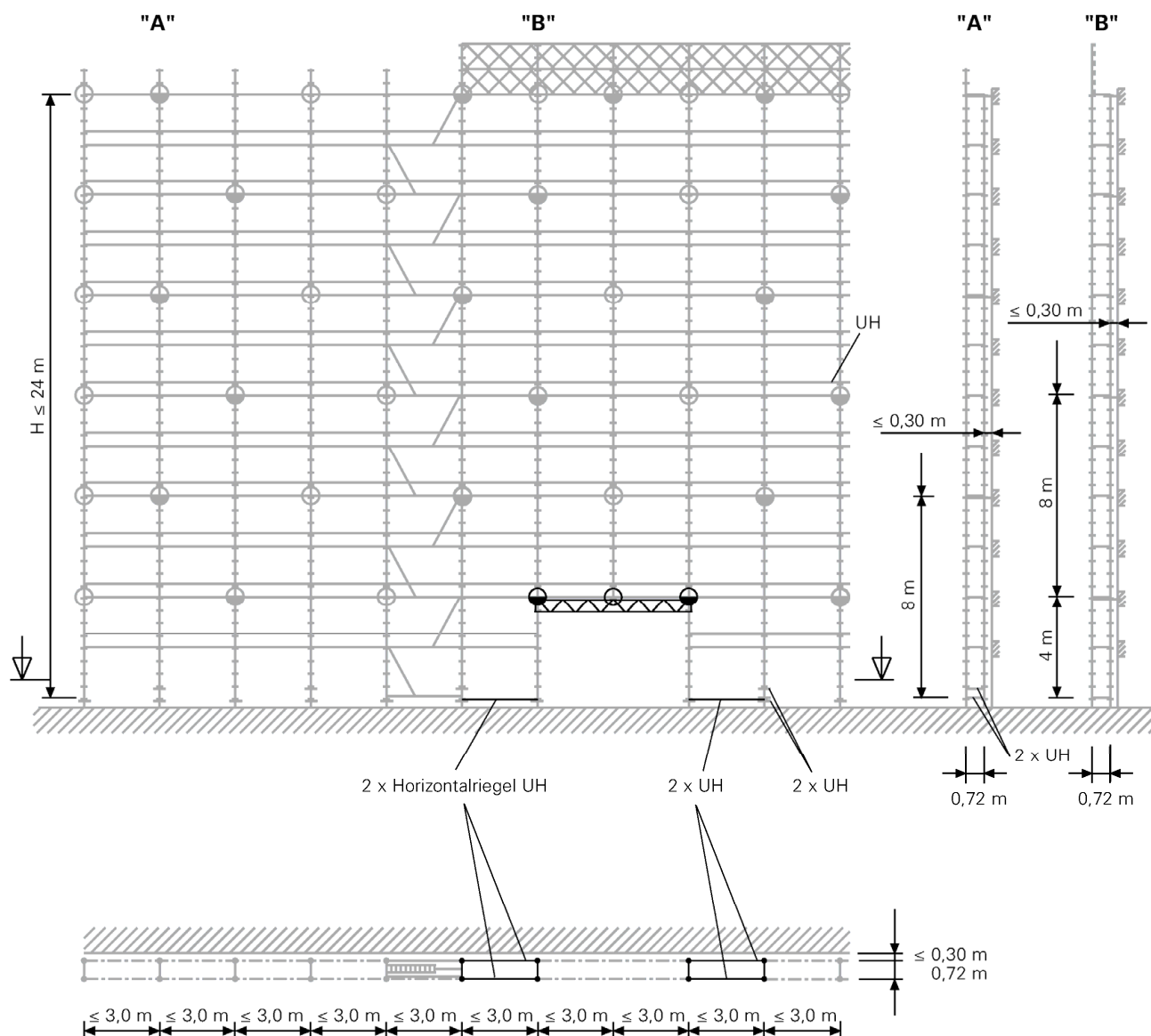

Hinweis: Seitenschutzbauteile sind nicht dargestellt.

- ⊕ einstelliger Gerüsthalter
- ⊖ Gerüsthalter

**Modulsystem "PERI UP Rosett"**

**EN 12810-3D-SW06/300-H1-A-LA**  
Ausführung Rosett 72: Ankerraster - Variante 2 - Überbrückung

Anlage C,  
Seite 8

**1.5.4 Grundvariante 3a**

Regelausführung mit Innenkonsole:  
unbekleidetes Gerüst vor offener oder geschlossener Fassade

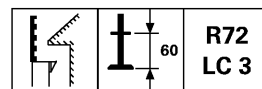

oder



**8 m versetztes Ankerraster**

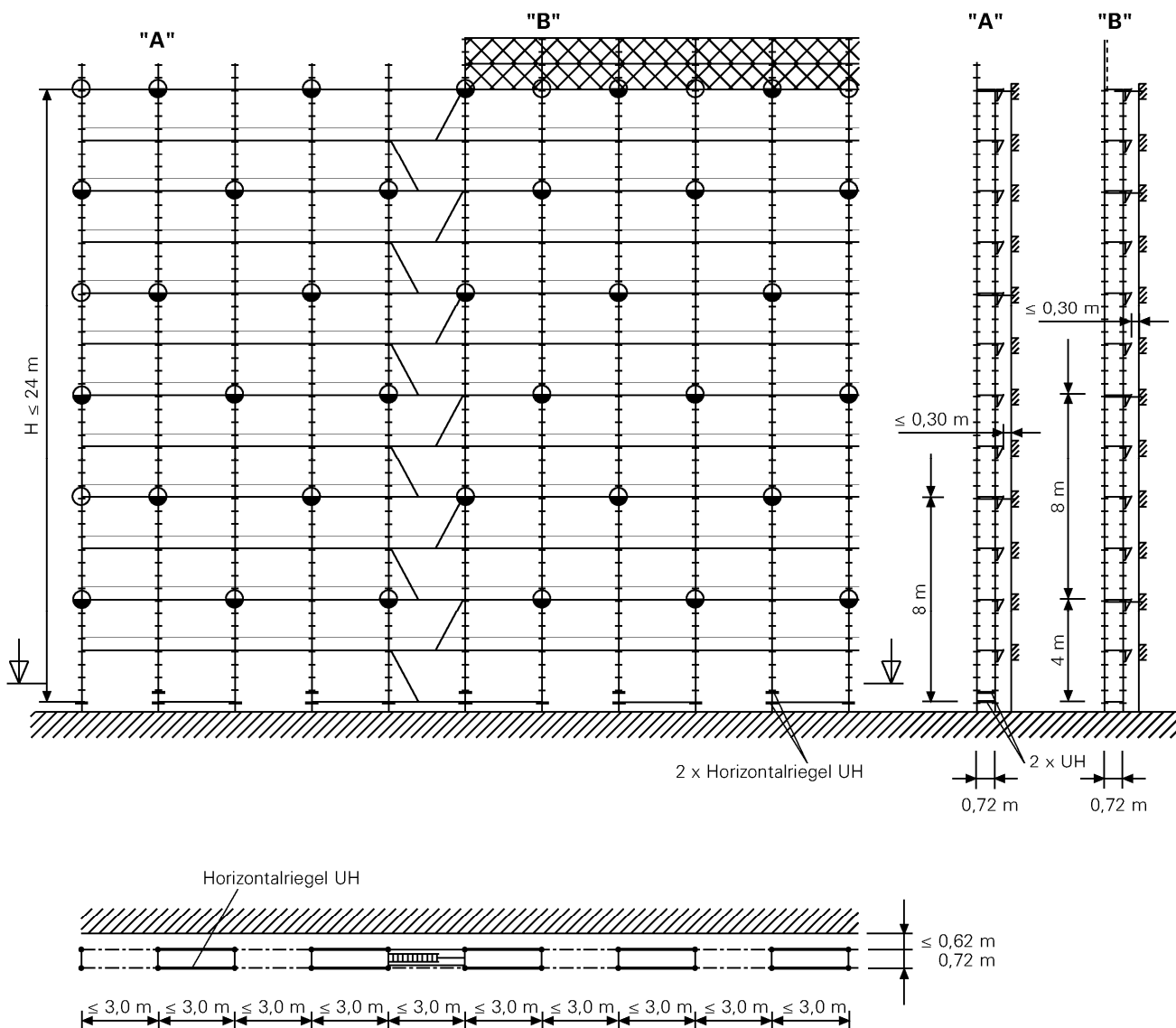

Hinweis: Seitenschutzbauteile sind nicht dargestellt.

- ⊕ einstelliger Gerüsthalter
- ⊙ Gerüsthalter

**Modulsystem "PERI UP Rosett"**

**EN 12810-3D-SW06/300-H1-A-LA**  
Ausführung Rosett 72: Ankerraster - Grundvariante 3a

Anlage C,  
Seite 9

### 1.5.5 Grundvariante 3b

Regelausführung mit Innenkonsole:  
unbekleidetes Gerüst vor offener oder  
geschlossener Fassade

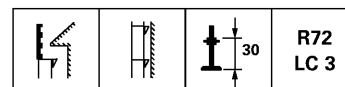

R72  
LC 3

#### 8 m versetztes Ankerraster

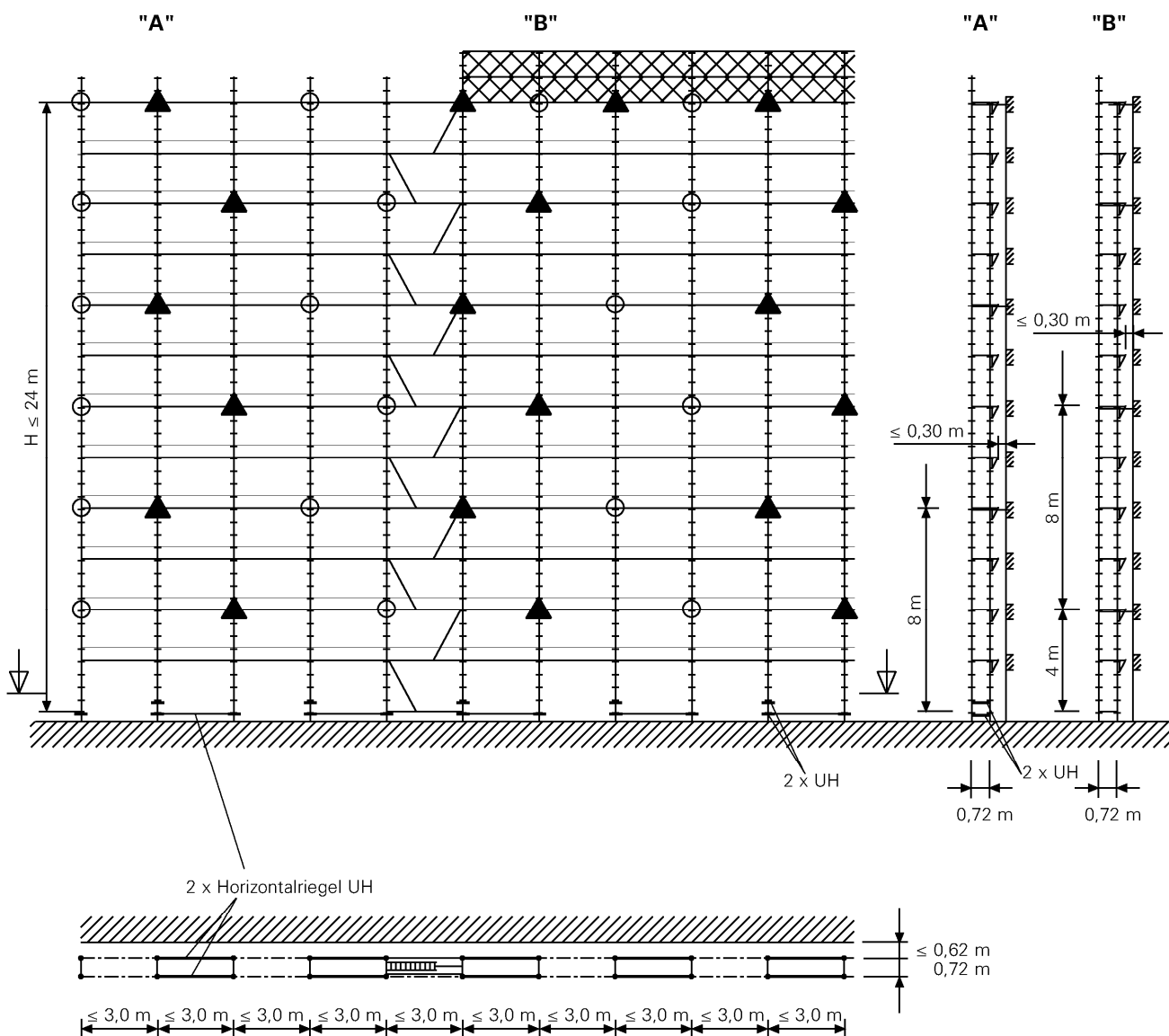

Hinweis: Seitenschutzbauteile sind nicht dargestellt.

- ⊕ einstelliger Gerüsthalter
- ▲ Dreiecksanker

**Modulsystem "PERI UP Rosett"**

**EN 12810-3D-SW06/300-H1-A-LA**  
Ausführung Rosett 72: Ankerraster - Grundvariante 3b

Anlage C,  
Seite 10

**1.5.6 Variante 4 – Überbrückung**

Regelausführung mit Innenkonsole:  
unbekleidetes Gerüst vor offener oder geschlossener Fassade

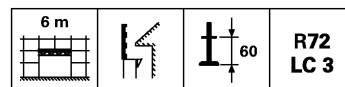

oder

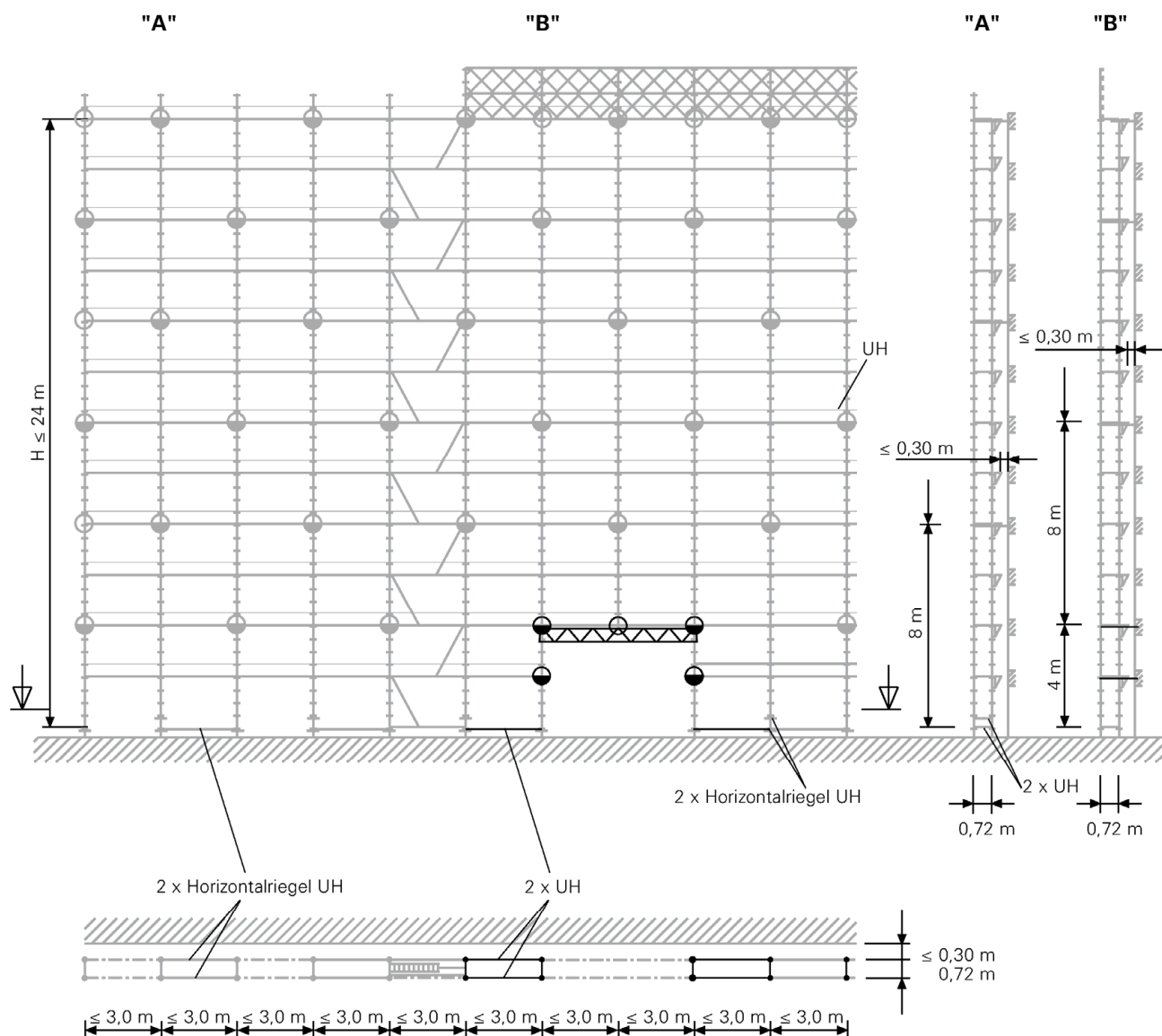

Hinweis: Seitenschutzbauteile sind nicht dargestellt.

- ⊕ einstelliger Gerüsthalter
- ⊖ Gerüsthalter

**Modulsystem "PERI UP Rosett"**

**EN 12810-3D-SW06/300-H1-A-LA**  
Ausführung Rosett 72: Ankerraster - Variante 4 - Überbrückung

Anlage C,  
Seite 11



### 1.6 Ausführung Rosett R72 – Schutzwand

Als Schutzwand können Schutznetze in oberster Gerüstlage am Außenstiel montiert werden.

Auf die fertig montierte Gerüstlage (kompletter dreiteiliger Seitenschutz) werden zur Aufstockung auf die Außenstiele Vertikalstiele UVR 100 (5) aufgesteckt und mit Steckbolzen Ø 48/57 gesichert.

Geländerhalter UPW (25) in 2 m Höhe an die Vertikalstiele montieren.  
Anschließend Geländerholme UPG (9a) in jede Masche am oberen Rand des Schutznetzes einfädelnd in die Labyrinthfinger des obersten Geländerhalters UPW (2 m über Belagebene) einhängen. Das Schutznetz nun, vom Gerüst aus gesehen, so einbauen, dass es vor dem Geländerholm (9b) und hinter dem Horizontalriegel UH (3c) als Knieholm verläuft.  
Geländerhalter UPR in Beläghöhe an die Vertikalstiele montieren.  
Am Rand des Schutznetzes Geländerholm UPG (9d) in jede Masche einfädeln und in die Labyrinthfinger des Geländerhalters UPR einhängen.

Jeder Rahmenseg ist in oberster Gerüstlage zu verankern wobei jeder zweite Rahmenseg mit einem Gerüsthalter oder einem Dreiecksanker verankert werden muß.

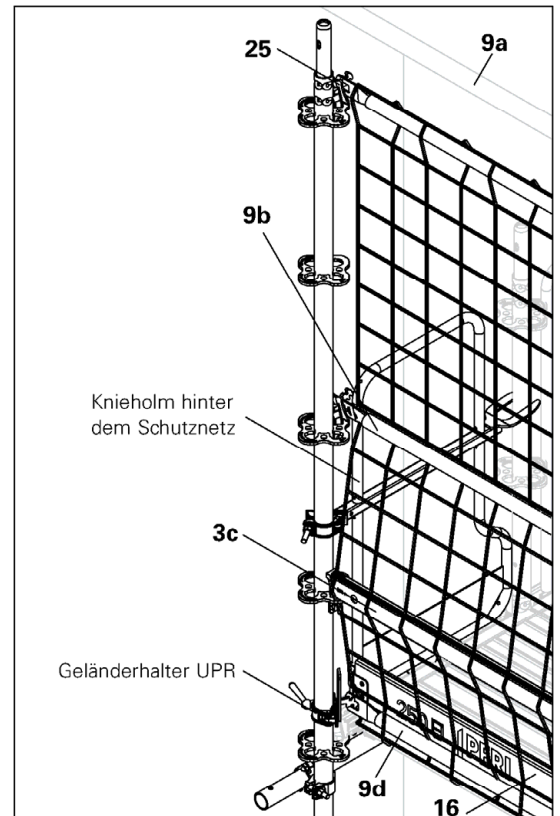
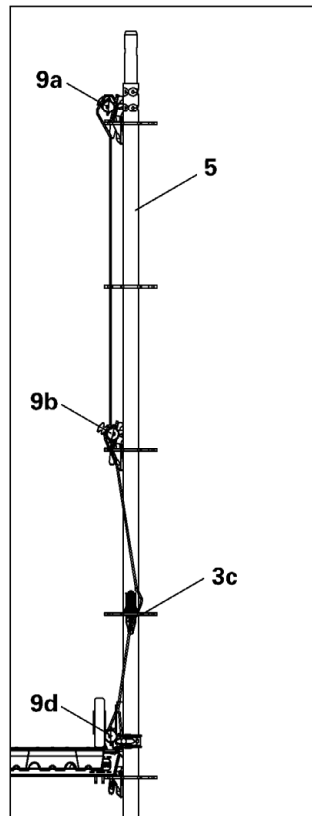
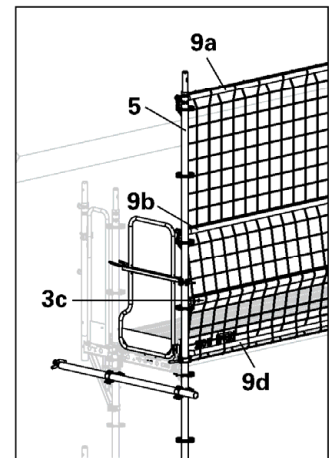
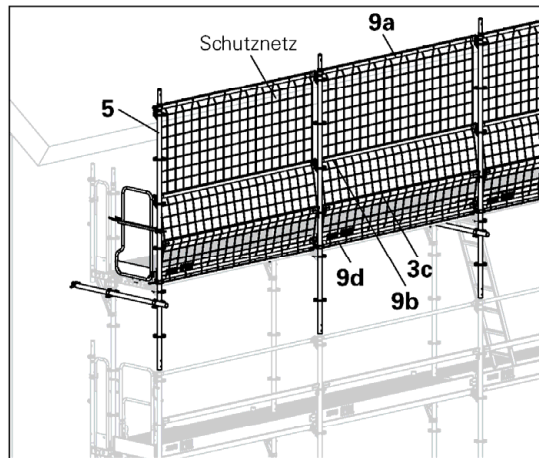

Elektronische Kopie der abZ des DIBt: Z-8.1-890

**Modulsystem "PERI UP Rosett"**

**EN 12810-3D-SW06/300-H1-A-LA**  
Ausführung Rosett 72: Schutzwand

Anlage C,  
Seite 12

### 1.7 Ausführung Rosett R72 – Überbrückungen

Zur Überbrückung von Öffnungen oder Durchgängen am Bauwerk werden Gerüstfelder mit Gitterträgern aus Stahl ULS oder aus Aluminium ULA überbaut. Je nach Belastung können Gitterträger mit einer Höhe von 50 cm oder 70 cm, einzeln oder doppelt, verwendet werden.

Aufgrund der Belastung und der Aussteifung des Obergurtes können passende Einbaukombinationen gewählt werden (siehe Tabelle mit Tragfähigkeiten des Gitterträgers).

#### 1.7.1 Montage der Gitterträger ULS /ULA ohne Hilfsgerüst

An den Enden der Gurtrohre der Gitterträger (21) Normalkupplungen befestigen. Gitterträger samt Kupplungen mit Seilen in die geplante Einbauhöhe ziehen und an die Vertikalstiele UVR (5) links und rechts der Öffnung montieren.

Im Schutz des vorhandenen Gerüstfeldes werden die Schiebereiter ULB (22) auf die Gitterträger (21) aufgesetzt und die Basisstiele UVB (2) aufgesteckt. Den Belagriegel UHD (4) einlegen und einen Vertikalstiel UVR (5) mit Geländerhalter UPW (25) auf der Außenseite aufstecken.

Geländerholm UPG (9) als oberes Geländer in den Geländerhalter UPW (25) einfädeln und eine Belagtafel UDS (7) in den Belagriegel einlegen. Vom gesicherten Feld aus den Belagriegel UHD (4) mittels der Belagtafel UDS und dem Geländerholm UPG zur Mitte des Gitterträgers (21) verschieben. Belagtafel und Geländerholm an das bestehende Feld montieren.

Aussteifungen und Verankerungen für die Gitterträger sind entsprechend der nachfolgenden Abschnitte einzubauen.

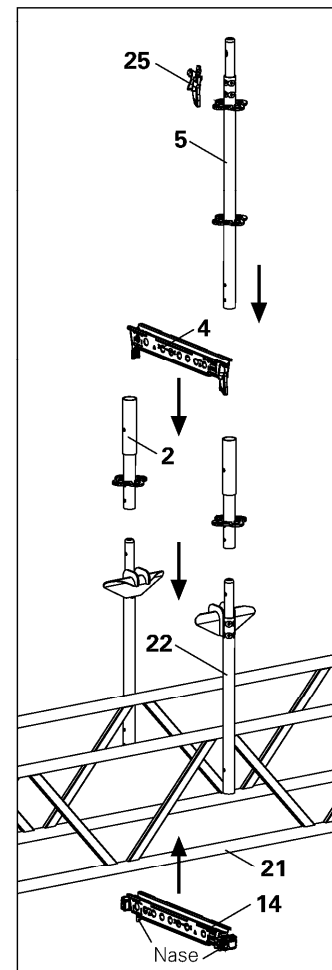
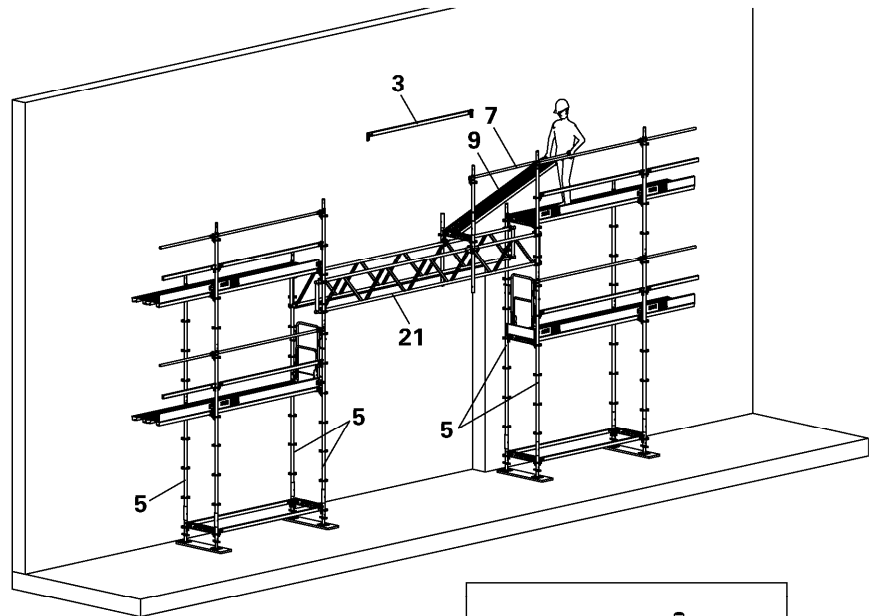

**Modulsystem "PERI UP Rosett"**

**EN 12810-3D-SW06/300-H1-A-LA**  
Ausführung Rosett 72: Überbrückungen

Anlage C,  
Seite 13

### 1.7.2 Überbrückungen mit 2 x 1 ULS /ULA

In den folgenden Abbildungen sind die erforderlichen Aussteifungen (2 Aussteifungsvarianten) und Verankerungen der Gitterträger bei dieser Variante (Einbau je ein Gitterträger auf der Innenseite) dargestellt.

Für beide Aussteifungsvarianten gilt:  
Die Abstände  $a$  der seitlichen Halterungen sind je nach Belastung der Tabelle „Tragfähigkeiten des Gitterträgers“ zu wählen.

#### Aussteifungsvariante 1:

mit einem Verband aus Gerüstrohren und Drehkupplungen die Obergurte der Gitterträger ULS/ULA aussteifen.

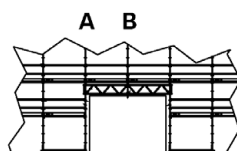
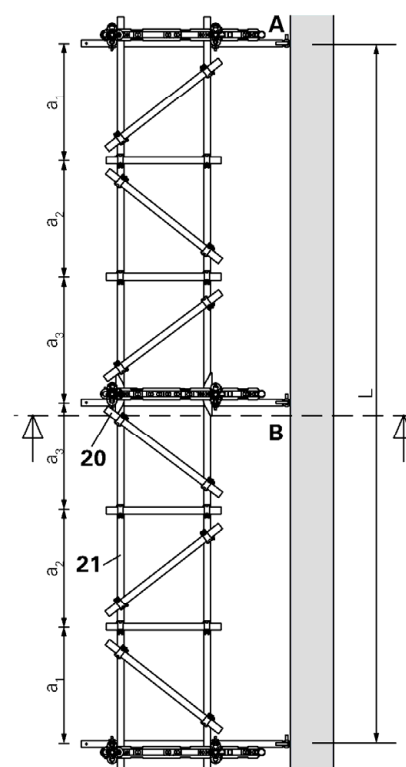
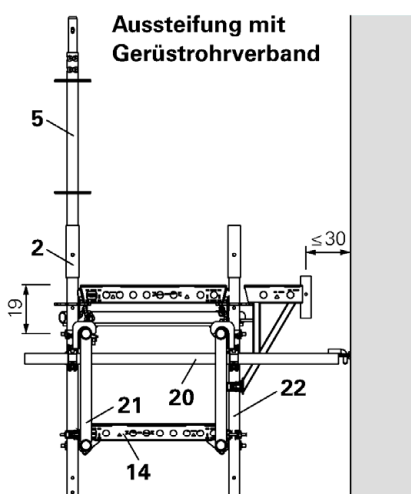

#### Aussteifungsvarianten 2:

die Gitterträger ULS/ULA mit Gerüsthaltern UWT und Normkupplungen aussteifen.

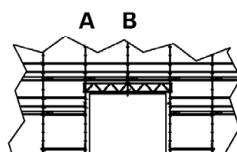
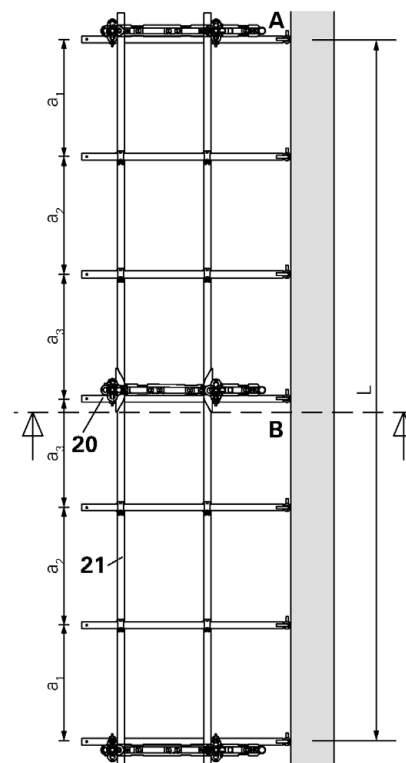
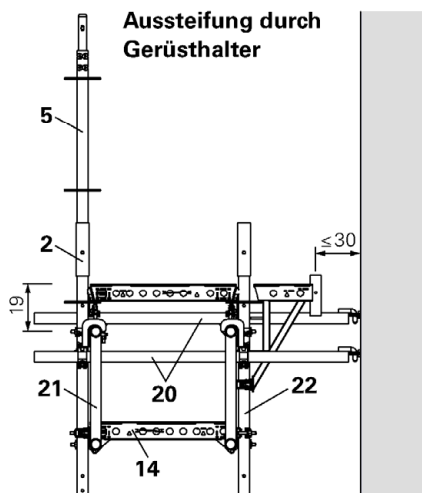

Modulsystem "PERI UP Rosett"

EN 12810-3D-SW06/300-H1-A-LA  
Ausführung Rosett 72: Überbrückungen mit 2 x 1 ULS/ULA

Anlage C,  
Seite 14

## 2. Tragfähigkeit des Gitterträgers

Die in der Tabelle angegebenen zulässigen Belastungen gelten nur bei Verwendung von Schieberreitern und Last-einleitung an den Knotenpunkten der Diagonalstreben.

Typ	Abstand der seitlichen Halterungen (siehe Abschnitt 14)			Stahl-Gitterträger ULS		Aluminium-Gitterträger ULA HD		
	Höhe/Länge [cm]	a <sub>1</sub> [cm]	a <sub>2</sub> [cm]	a <sub>3</sub> [cm]	Einzellast in Feldmitte zul. F [kN]	Anschluss der Gurte mit Untergurt/ Obergurt [-]	Einzellast in Feldmitte zul. F [kN]	Anschluss der Gurte mit Untergurt/ Obergurt [-]
<b>Spannweite L = 400 cm</b>								
50/425	200	–	–	–	15,1	NK/NK	6,3	NK/NK
50/525	200	–	–	–	15,1	NK/NK	6,3	NK/NK
70/525	200	–	–	–	20,7	NK/NK	–	–
50/425	100	100	–	–	30,7	NK/NK	16,3	NK/NK
50/525	100	100	–	–	30,7	NK/UNK	16,3	NK/NK
70/525	100	100	–	–	31,1	NK/UNK	–	–
<b>Spannweite L = 500 cm</b>								
50/525	250	–	–	–	15,1	NK/NK	6,3	NK/NK
50/625	250	–	–	–	15,1	NK/NK	6,3	NK/NK
50/525	150	100	–	–	27,2	NK/NK	15,6	NK/NK
50/625	150	100	–	–	27,4	UNK/NK	15,6	NK/NK
70/525	250	–	–	–	20,7	NK/NK	–	–
70/625	250	–	–	–	20,7	NK/NK	–	–
70/525	150	100	–	–	29,1	UNK/NK	–	–
70/625	150	100	–	–	29,1	UNK/NK	–	–
<b>Spannweite L = 600 cm</b>								
50/625	300	–	–	–	8,8	NK/NK	3,5	NK/NK
70/625	300	–	–	–	12,1	NK/NK	–	–
70/825	300	–	–	–	12,1	NK/NK	5,0	NK/NK
50/625	150	150	–	–	17,5	NK/NK	11,5	NK/NK
70/625	150	150	–	–	23,5	NK/UNK	15,7	NK/UNK
50/625	100	100	100	–	23,2	NK/NK	13,1	NK/NK
70/625	100	100	100	–	26,8	NK/UNK	–	–
70/825	100	100	100	–	26,6	NK/UNK	15,9	NK/NK
<b>Spannweite L = 800 cm</b>								
70/825	400	–	–	–	5,4	NK/NK	2,2	NK/NK
70/825	200	200	–	–	11,5	NK/NK	7,0	NK/NK
70/825	100	150	150	–	17,5	NK/NK	11,5	NK/NK
70/825	4x100			–	22,5	NK/NK	13,2	NK/NK
<b>Spannweite L = 800 cm, zwei Einzellasten im Abstand von 250 cm von den Auflagern</b>								
70/825	250	300	250	–	2x 6,0	NK/NK	2 x 2,5	NK/NK
70/825	200	200	–	–	2x 7,5	NK/NK	2 x 4,0	NK/NK
70/825	150	150	150	–	2x 11,5	NK/NK	2 x 7,0	NK/NK
70/825	2x125 + 3x100 + 2x125			–	2x 14,6	UNK/NK	2 x 8,2	NK/NK

NK: Normalkupplung Klasse B nach DIN EN 74-1

UNK: Normalkupplung Klasse BB mit untergesetzter Normalkupplung Klasse BB (Kupplungskonfiguration BB/BB) nach DIN EN 74-1

**Modulsystem "PERI UP Rosett"**

**EN 12810-3D-SW06/300-H1-A-LA**  
Tragfähigkeit des Gitterträgers

Anlage C,  
Seite 15