

Allgemeine Bauartgenehmigung

Eine vom Bund und den Ländern gemeinsam
getragene Anstalt des öffentlichen Rechts

**Zulassungs- und Genehmigungsstelle
für Bauprodukte und Bauarten**

Datum:

01.07.2021

Geschäftszeichen:

III 36-1.19.32-267/20

Nummer:

Z-19.32-2146

Geltungsdauer

vom: **1. Juli 2021**

bis: **1. Juli 2026**

Antragsteller:

Knauf Gips KG

Am Bahnhof 7

97346 Iphofen

Gegenstand dieses Bescheides:

**Bauart zum Errichten von nichttragenden Trennwänden der Feuerwiderstandsklasse F 30 in
Metalständerbauweise und mit Beplankung mit Gipsplatten**

Der oben genannte Regelungsgegenstand wird hiermit allgemein bauaufsichtlich genehmigt.
Dieser Bescheid umfasst elf Seiten und 21 Anlagen.

DIBt

I ALLGEMEINE BESTIMMUNGEN

- 1 Mit der allgemeinen Bauartgenehmigung ist die Anwendbarkeit des Regelungsgegenstandes im Sinne der Landesbauordnungen nachgewiesen.
- 2 Dieser Bescheid ersetzt nicht die für die Durchführung von Bauvorhaben gesetzlich vorgeschriebenen Genehmigungen, Zustimmungen und Bescheinigungen.
- 3 Dieser Bescheid wird unbeschadet der Rechte Dritter, insbesondere privater Schutzrechte, erteilt.
- 4 Dem Anwender des Regelungsgegenstandes sind, unbeschadet weitergehender Regelungen in den "Besonderen Bestimmungen", Kopien dieses Bescheides zur Verfügung zu stellen. Zudem ist der Anwender des Regelungsgegenstandes darauf hinzuweisen, dass dieser Bescheid an der Anwendungsstelle vorliegen muss. Auf Anforderung sind den beteiligten Behörden ebenfalls Kopien zur Verfügung zu stellen.
- 5 Dieser Bescheid darf nur vollständig vervielfältigt werden. Eine auszugsweise Veröffentlichung bedarf der Zustimmung des Deutschen Instituts für Bautechnik. Texte und Zeichnungen von Werbeschriften dürfen diesem Bescheid nicht widersprechen, Übersetzungen müssen den Hinweis "Vom Deutschen Institut für Bautechnik nicht geprüfte Übersetzung der deutschen Originalfassung" enthalten.
- 6 Dieser Bescheid wird widerruflich erteilt. Die Bestimmungen können nachträglich ergänzt und geändert werden, insbesondere, wenn neue technische Erkenntnisse dies erfordern.
- 7 Dieser Bescheid bezieht sich auf die von dem Antragsteller im Genehmigungsverfahren zum Regelungsgegenstand gemachten Angaben und vorgelegten Dokumente. Eine Änderung dieser Genehmigungsgrundlagen wird von diesem Bescheid nicht erfasst und ist dem Deutschen Institut für Bautechnik unverzüglich offenzulegen.

II BESONDERE BESTIMMUNGEN

1 Regelungsgegenstand und Anwendungsbereich

1.1 Regelungsgegenstand

1.1.1 Die allgemeine Bauartgenehmigung gilt für die Errichtung nichttragender, raumabschließender Trennwände und ihre Anwendung als feuerwiderstandsfähige(s) Bauteil(e) gemäß Abschnitt 1.2.

1.1.2 Die Trennwand ist im Wesentlichen aus folgenden Bauprodukten, jeweils nach Abschnitt 2.1, zu errichten:

- Metallunterkonstruktion,
- beidseitige Beplankung mit Gipsplatten, im Weiteren als Knauf Gipsplatten bezeichnet,
- ggf. Dämmung,
- Befestigungsmittel und
- Fugenmaterialien.

1.2 Anwendungsbereich

1.2.1 Der Regelungsgegenstand ist mit dieser allgemeinen Bauartgenehmigung als Bauart zur Errichtung von nichttragenden, inneren Trennwänden nachgewiesen und darf - unter Berücksichtigung bauordnungsrechtlicher Maßgaben - als feuerhemmendes¹ Bauteil angewendet werden. (s. auch Abschnitt 1.2.3)

1.2.2 Trennwände nach dieser allgemeinen Bauartgenehmigung erfüllen mindestens die Anforderungen der Feuerwiderstandsklasse F 30, Benennung (Kurzbezeichnung) "F 30-A", nach DIN 4102-2² bei einseitiger Brandbeanspruchung, jedoch unabhängig von der Richtung der Brandbeanspruchung.

1.2.3 Die nach dieser allgemeinen Bauartgenehmigung errichtete Trennwand ist in brandschutztechnischer Hinsicht nachgewiesen.
Nachweise der Standsicherheit und diesbezüglicher Gebrauchstauglichkeit siehe Abschnitt 2.2.

Weitere Nachweise der Gebrauchstauglichkeit und der Dauerhaftigkeit der Gesamtkonstruktion sind mit dieser allgemeinen Bauartgenehmigung nicht erbracht.

Die Anwendung der Trennwand ist nicht nachgewiesen, wo nach bauaufsichtlichen Vorschriften Anforderungen an den Wärme- und/oder Schallschutz gestellt werden.

1.2.4 Die nach dieser allgemeinen Bauartgenehmigung errichtete Trennwand ist bei vertikaler Anordnung (Einbaulage 90°) an folgende Wände/Bauteile nach Abschnitt 2.3.3 anzuschließen:

- seitlicher Anschluss: an Massivwände, Trennwände oder an mit nichtbrennbaren¹ Platten bekleidete Stahlbauteile, sofern diese über ihre gesamte Länge an ebenso feuerwiderstandsfähige Bauteile angeschlossen sind, bzw.
- Anschluss oben und unten: an
 - Decken,
 - mit nichtbrennbaren¹ Platten bekleidete Stahlbauteile, sofern diese über ihre gesamte Länge an ebenso feuerwiderstandsfähige Bauteile angeschlossen sind,
 - klassifizierte Decken in Holztafelbauart nach Abschnitt 2.3.3.1.5,
 - Trapezblechdecken oder -dächer.

¹ Bauaufsichtliche Anforderungen, Klassen und erforderliche Leistungsangaben gemäß der Technischen Regel A 2.2.1.2 (Anhang 4) der Muster-Verwaltungsvorschrift Technische Baubestimmungen (MVV TB), Ausgabe 2020/1, s. www.dibt.de

² DIN 4102-2:1977-09 Brandverhalten von Baustoffen und Bauteilen; Bauteile; Begriffe, Anforderungen und Prüfungen

Diese an die Trennwand allseitig angrenzenden Bauteile müssen mindestens feuerhemmend¹ sein.

- 1.2.5 Die zulässige Höhe der Trennwand beträgt maximal 5 m. Die Länge der Trennwand ist nicht begrenzt. Die Mindestdicke der Trennwand beträgt 75 mm. Die Trennwand muss von Rohdecke zu Rohdecke spannen.
- 1.2.6 Die nach dieser allgemeinen Bauartgenehmigung errichtete Trennwand darf nicht planmäßig der Aussteifung anderer Bauteile dienen.
- 1.2.7 Die nach dieser allgemeinen Bauartgenehmigung errichtete Trennwand darf auf ihren Grundriss bezogene Eckausbildungen erhalten, sofern der eingeschlossene Winkel zwischen $\geq 90^\circ$ und $\leq 180^\circ$ beträgt und sie an Massivdecken anschließt.
- 1.2.8 Durch die Trennwand dürfen vereinzelt elektrische Leitungen durchgeführt werden, wenn der verbleibende Lochquerschnitt mit Gips vollständig verschlossen wird.

Steckdosen, Schalterdosen, Verteilerdosen usw. dürfen nicht gegenüberliegend angeordnet werden. Die Ausführung muss entsprechend Abschnitt 2.3.3.3 erfolgen.

Übliche nachträgliche Anstriche oder Beschichtungen der Trennwand bis zu 0,5 mm Dicke sind zulässig. Zusätzliche nachträgliche Bekleidungen der Trennwand aus nichtbrennbaren¹ Baustoffen (Bekleidungen aus Stahlblech ausgenommen), z. B. Putz, Verspachtelung, Fliesen oder Verblendungen, sind zulässig, sofern sie die Standsicherheit und Gebrauchstauglichkeit der Trennwand nicht einschränken.

Sofern – unter Berücksichtigung bauordnungsrechtlicher Maßgaben –

- Feuerschutzabschlüsse oder Brandschutzverglasungen in die Trennwand eingebaut werden, ist der Nachweis der Eignung hierfür z. B. im Rahmen einer allgemeinen bauaufsichtlichen Zulassung/allgemeinen Bauartgenehmigung zu erbringen.
- Rohre und/oder elektrische Leitungen durch die Trennwand durchgeführt werden, sind feuerwiderstandsfähige Abschottungen erforderlich. Der Nachweis der Eignung ist hierfür z. B. im Rahmen einer allgemeinen bauaufsichtlichen Zulassung/allgemeinen Bauartgenehmigung oder einer europäischen technischen Zulassung/Bewertung zu erbringen.
- Lüftungsleitungen durch die Trennwand durchgeführt werden, sind Nachweise der Eignung hierfür z. B. im Rahmen eines allgemeinen bauaufsichtlichen Prüfzeugnisses zu erbringen oder diese nach Technischen Regeln und Baubestimmungen auszuführen.

2 Bestimmungen für Planung, Bemessung und Ausführung

2.1 Planung – Bauprodukte für die Trennwand

Die Bauprodukte für die Errichtung der Bauart müssen den Bestimmungen dieser allgemeinen Bauartgenehmigung mit den Anlagen 1 bis 21 entsprechen.

2.1.1 Metallunterkonstruktion

Für die Metallunterkonstruktion sind vertikale Metallprofile aus Stahlblech, mindestens CW 50 x 50 x 0,6, nach DIN EN 14195³ in Verbindung mit DIN 18182-1⁴ oder wahlweise für Doppelständer nach DIN 18183-1⁵ zu verwenden.

Für die Boden- und Deckenanschlüsse sind jeweils UW-Profile, mindestens UW 50 x 40 x 0,6, nach DIN EN 14195³ in Verbindung mit DIN 18182-1⁴ zu verwenden.

- ³ DIN EN 14195:2015-03 Metallprofile für Unterkonstruktionen von Gipsplattensystemen - Begriffe, Anforderungen und Prüfverfahren
- ⁴ DIN 18182-1:2015-11 Zubehör für die Verarbeitung von Gipsplatten - Teil 1: Profile aus Stahlblech
- ⁵ DIN 18183-1:2018-05 Trennwände und Vorsatzschalen aus Gipsplatten mit Metallunterkonstruktionen – Teil 1: Beplankung mit Gipsplatten

2.1.2 Beplankung

Als Beplankung sind auf jeder Wandseite

- mindestens einfach beplankt: 12,5 mm dicke, nichtbrennbare¹ Gipsplatten nach DIN EN 520⁶, in Verbindung mit DIN 18180⁷ vom Typ DF, DFH2, DFI, DFIR, DFH2R, DFH2IR oder DEFH2IR, mit einer Rohdichte von mindestens 800 kg/m³ bzw.
- mindestens doppelt beplankt: 12,5 mm dicke, nichtbrennbare¹ Gipsplatten nach DIN EN 520⁶, in Verbindung mit DIN 18180⁷ vom Typ A, H2 oder D, mit einer Rohdichte von mindestens 680 kg/m³,

des Unternehmens Knauf Gips KG zu verwenden.

2.1.3 Dämmung

Der Hohlraum zwischen den Metallständern darf wahlweise mit nichtbrennbarer¹ Mineralwolle⁸ nach DIN EN 13162⁹ ausgefüllt werden.

2.1.4 Befestigungsmittel

Für die Befestigung der Gipsplatten sind folgende Befestigungsmittel zu verwenden:

- Schnellbauschrauben TN bzw. TMN, Abmessungen $\geq 3,5 \times 25$ mm nach DIN EN 14566¹⁰ in Verbindung mit DIN 18182-2¹¹ für die erste Plattenlage bzw.
- Schnellbauschrauben TN bzw. TMN, Abmessungen $\geq 3,5 \times 35$ mm, nach DIN EN 14566¹⁰ in Verbindung mit DIN 18182-2¹¹ bzw. für die zweite bzw. äußere Plattenlage.

Die Befestigung der Anschlussprofile (UW-Profile) der Trennwand an den angrenzenden Bauteilen (s. Abschnitt 2.3.3.1) hat mit für den Untergrund geeigneten Befestigungsmitteln zu erfolgen.

2.1.5 Fugenmaterialien

Für die Fugen zwischen dem Regelungsgegenstand und den angrenzenden Bauteilen sowie die Fugen und Schraubenköpfe der äußeren Bekleidungsfläche ist ein nichtbrennbarer¹ Fugenspachtel gemäß DIN EN 13963¹² zu verwenden.

Zwischen dem Regelungsgegenstand und den angrenzenden Bauteilen dürfen nichtbrennbare¹ oder normalentflammbare¹ Dichtungstreifen eingebaut werden.

2.2 Bemessung

Die Bemessung der Trennwand hat - gemäß bauordnungsrechtlichen Maßgaben - für die Anwendung unter Normalbedingungen, d. h. nicht unter gleichzeitiger Berücksichtigung des Brandfalles, zu erfolgen.

Der in dieser allgemeinen Bauartgenehmigung beschriebene Aufbau der nichttragenden Trennwand gewährleistet eine Feuerwiderstandsdauer von 30 Minuten; Nachweise der Stand-sicherheit und Gebrauchstauglichkeit bleiben davon unberührt. Sie sind insbesondere nach DIN 4103-1¹³ (Die Wandhöhen wurden unter Ansatz einer maximalen Verformung von $h/200$ für Wandhöhen $\leq 4,00$ m sowie $h/350$ für Wandhöhen $\leq 5,00$ m ermittelt.) geführt worden. Die ermittelten Werte sind für Einfachständerwände der Tabelle 1 und für Doppelständerwände der Tabelle 2 zu entnehmen.

6	DIN EN 520:2009-12	Gipsplatten – Begriffe, Anforderungen und Prüfverfahren
7	DIN 18180:2014-09	Gipsplatten – Arten und Anforderungen
8	Im allgemeinen Bauartgenehmigungs-Verfahren wurde der Regelungsgegenstand mit Mineralwolle nachgewiesen, die folgende Leistungsmerkmale/Kennwerte aufwies: nichtbrennbar, Schmelzpunkt > 1000 °C.	
9	DIN EN 13162:2015-04	Wärmedämmstoffe für Gebäude – werksmäßig hergestellte Produkte aus Mineralwolle (MW) - Spezifikation
10	DIN EN 14566:2009-10	Mechanische Befestigungsmittel für Gipsplattensysteme – Begriffe, Anforderungen und Prüfverfahren
11	DIN 18182-2:2010-02	Zubehör für die Verarbeitung von Gipsplatten – Teil 2: Schnellbauschrauben, Klammern und Nägel
12	DIN EN 13963:2014-09	Materialien für das Verspachteln von Gipsplattenfugen – Begriffe, Anforderungen und Prüfverfahren
13	DIN 4103-1:2015-06	Nichttragende innere Trennwände; Anforderungen, Nachweise

Tabelle 1: Einfachständerwände

Einfachständerwände			
	Maximale Achsabstände [mm]	Maximale Wandhöhe für die Feuerwiderstandsklasse F 30 [m]	
		Mindestbeplankungsdicke $\geq 1 \times 12,5$ mm	Mindestbeplankungsdicke $\geq 2 \times 12,5$ mm
		Typ DF	Typ A
CW 50	625	3,20	4,00
	417	3,85	4,00
	312,5	4,00	4,35
CW 75	625	4,00	5,00
	417	4,35	5,00
	312,5	4,85	5,00
\geq CW 100	625	5,00	5,00
	417	5,00	5,00
	312,5	5,00	5,00

Tabelle 2: Doppelständerwände

Doppelständerwände			
	Maximale Achsabstände [mm]	Maximale Wandhöhe für die Feuerwiderstandsklasse F 30 [m]	
		Mindestbeplankungsdicke $\geq 1 \times 12,5$ mm	Mindestbeplankungsdicke $\geq 2 \times 12,5$ mm
		Typ DF	Typ A
2x CW 50	625	(2,70) -	(2,95) 4,50 ¹
	417	(3,25) 2,50	(3,60) 3,20
	312,5	(3,65) 3,35	4,00
2x CW 75	625	4,00	4,00 5,00 ¹
	417	4,00	4,00
	312,5	4,15	4,55
2x CW 100	625	4,15	4,50 5,00 ¹
	417	4,95	5,00
	312,5	5,00	5,00
\geq CW 100	625	5,00	5,00
	417	5,00	5,00
	312,5	5,00	5,00

() Wert in Klammern gilt nur für Einbaubereich 1

¹ Doppelständerwände mit gegeneinander abgestützten oder durch Laschen verbundenen Ständer

Die Wandhöhen berücksichtigen Belastungen aus weichem Stoß, Konsollasten, Einbaubereich gemäß DIN 4103-1/ DIN 18183 sowie eine Windersatzlast gemäß DIN EN 1991-1-4 in Verbindung mit DIN EN 1991-1-3/NA.

2.3 Ausführung

2.3.1 Allgemeines

2.3.1.1 Der Regelungsgegenstand muss am Anwendungsort aus den Bauprodukten nach Abschnitt 2.1, unter Berücksichtigung der Ergebnisse der Bemessung nach Abschnitt 2.2 und unter Beachtung der nachfolgenden Bestimmungen, errichtet werden.

Trennwände nach dieser allgemeinen Bauartgenehmigung dürfen nur von Unternehmen ausgeführt werden, die ausreichende Erfahrungen auf diesem Gebiet haben und entsprechend geschultes Personal dafür einsetzen. Der Antragsteller dieser allgemeinen Bauartgenehmigung hat hierzu die ausführenden Unternehmen über die Bestimmungen der allgemeinen Bauartgenehmigung und die Errichtung des Regelungsgegenstandes zu unterrichten und ihnen bei Fragen zur Verfügung zu stehen.

2.3.1.2 Die für den Regelungsgegenstand zu verwendenden Bauprodukte müssen

- den jeweiligen Bestimmungen der Abschnitte 2.1.1 bis 2.1.5 entsprechen und
- verwendbar sein im Sinne der Bestimmungen zu den Bauprodukten in der jeweiligen Landesbauordnung.

Die Errichtung der Trennwände müssen gemäß Montageanleitung und unter Berücksichtigung der nachfolgenden Bestimmungen erfolgen.

2.3.1.3 Montageanleitung

Der Antragsteller dieser allgemeinen Bauartgenehmigung hat jedem Errichter der Bauart eine Kopie der allgemeinen Bauartgenehmigung sowie eine zugehörige Montageanleitung (nach Antragstellerangaben z. B. in den sogenannten Systemunterlagen enthalten) zur Verfügung zu stellen, die er in Übereinstimmung mit dieser allgemeinen Bauartgenehmigung erstellt. Darin müssen mindestens folgende Angaben enthalten sein:

- Beschreibung der Arbeitsgänge zum fachgerechten Errichten der Trennwand
- Beschreibung bzw. Darstellung des fachgerechten Errichtens und der Ausführung der Anschlüsse (z. B. angrenzende Trennwände/Bauteile, Fugenausbildung)
- Zeichnerische Darstellung der Anschlüsse
- Angaben zur Befestigung (zulässige Befestigungsmittel, Befestigungsabstände)
- Beschreibung und Darstellung der zulässigen Einbauten

2.3.2 Zusammenbau

Für die Metall-Unterkonstruktion sind die Bauprodukte nach Abschnitt 2.1.1 zu verwenden.

Als Boden- und Deckenanschluss der Trennwand sind UW-Profile zu verwenden.

In den UW-Profilen des Boden- und Deckenanschlusses sind CW-Profile in Abständen $a \leq 625$ mm anzuordnen.

Erforderliche Stoßstellen der Metallprofile sind gemäß der Anlage 17 auszuführen.

Die Beplankung nach Abschnitt 2.1.2 darf liegend (Querverlegung) oder stehend (Längsverlegung) angeordnet werden. Die vertikalen Plattenfugen müssen auf den Metallständern angeordnet werden.

Die Befestigung der einzelnen Lagen der Knauf Gipsplatten nach Abschnitt 2.1.2 muss mit Schnellbauschrauben nach Abschnitt 2.1.4 in die Metallunterkonstruktion erfolgen.

Der Schraubenabstand bei einlagigen Konstruktionen muss ≤ 250 mm betragen. Bei zweilagiger Beplankung beträgt der Schraubenabstand der ersten Plattenlage ≤ 750 mm und der zweiten Plattenlage ≤ 250 mm.

Es müssen die Angaben der Eindringtiefen der DIN 18181¹⁴ beachtet werden.

Sofern die Trennwand mit Eckausbildungen gemäß Abschnitt 1.2.7 ausgeführt wird, hat die Ausführung entsprechend der Anlage 21 zu erfolgen. Die im Eckbereich aneinandergrenzenden CW-Profile sind mittels Schnellbauschrauben nach Abschnitt 2.1.4 im Abstand von

¹⁴

DIN EN 18181:2019-04

Gipsplatten im Hochbau - Verarbeitung

≤ 250 mm miteinander zu verbinden. Bei einer 135°-Eckausbildung der Trennwand muss jeweils in der Ecke ein flexibles Eckenprofil ≥ 100 mm entsprechend der Anlage 21 angeordnet werden.

Die Anordnung von Bewegungs- und Dehnfugen für die Ausführung mit einlagiger und mehrlagiger Beplankung ist der Anlage 9 zu entnehmen. Die Gipsplatten werden stumpf gestoßen.

2.3.3 Anschlüsse

2.3.3.1 Angrenzende Bauteile

2.3.3.1.1 Massive Wände

Der Regelungsgegenstand ist bei vertikaler Anordnung (Einbaulage 90°) in Verbindung mit folgenden Bauteilen brandschutztechnisch nachgewiesen:

- Wände aus Mauerwerk nach DIN EN 1996-1-1¹⁵ in Verbindung mit DIN EN 1996-1-1/NA¹⁶ und DIN EN 1996-2¹⁷ in Verbindung mit DIN EN 1996-2/NA¹⁸ aus
 - Mauerziegeln nach DIN EN 771-1¹⁹ in Verbindung mit DIN 20000-401²⁰ mit Druckfestigkeiten mindestens der Druckfestigkeitsklasse 12 oder
 - Kalksandsteinen nach DIN EN 771-2²¹ in Verbindung mit DIN 20000-402²² mit Druckfestigkeiten mindestens der Druckfestigkeitsklasse 12 und
 - Porenbetonsteinen nach DIN EN 771-4²³ in Verbindung mit DIN 20000-404²⁴ mindestens der Steifigkeitsklasse 4 oder nach allgemeiner bauaufsichtlicher Zulassung oder
 - Normalmauermörtel nach DIN EN 998-2²⁵ in Verbindung mit DIN 20000-412²⁶ oder DIN 18580²⁷, jeweils mindestens der Mörtelklasse M 5 oder mit Dünnbettmörtel nach DIN EN 998-2²⁵ in Verbindung mit DIN 20000-412²⁶
- Wände aus Beton/Stahlbeton. Diese Bauteile sind unter Beachtung der bauaufsichtlichen Anforderungen gemäß den Technischen Baubestimmungen nach DIN EN 1992-1-1²⁸ in Verbindung mit DIN EN 1992-1-1/NA²⁹ in einer Betonfestigkeitsklasse von mindestens C12/15 nachzuweisen und auszuführen.

15	DIN EN 1996-1-1:2010-12	Eurocode 6: Bemessung und Konstruktion von Mauerwerksbauten - Teil 1-1: Allgemeine Regeln für bewehrtes und unbewehrtes Mauerwerk
16	DIN EN 1996-1-1/NA:2012-05	Nationaler Anhang - National festgelegte Parameter - Eurocode 6: Bemessung und -NA/A1:2014/03 Konstruktion von Mauerwerksbauten - Teil 1-1: Allgemeine Regeln für bewehrtes und unbewehrtes Mauerwerk
17	DIN EN 1996-2:2010-12	Eurocode 6: Bemessung und Konstruktion von Mauerwerksbauten - Teil 2: Planung, Auswahl der Baustoffe und Ausführung von Mauerwerk
18	DIN EN 1996-2/NA:2012-01	Nationaler Anhang - National festgelegte Parameter - Eurocode 6: Bemessung und Konstruktion von Mauerwerksbauten - Teil 2: Planung, Auswahl der Baustoffe und Ausführung von Mauerwerk
19	DIN EN 771-1:2015-11	Festlegungen für Mauersteine - Teil 1: Mauerziegel
20	DIN 20000-401:2017-01	Anwendung von Bauprodukten in Bauwerken – Teil 401: Regeln für die Verwendung von Mauerziegeln nach DIN EN 771-1:2015-11
21	DIN EN 771-2:2015-11	Festlegungen für Mauersteine – Teil 2: Kalksandsteine
22	DIN 20000-402:2017-01	Anwendung von Bauprodukten in Bauwerken – Teil 402: Regeln für die Verwendung von Kalksandsteinen nach DIN EN 771-2:2015-11
23	DIN EN 771-4:2011-07	Festlegungen für Mauersteine – Teil 4: Porenbetonsteine
24	DIN 20000-404:2015-12	Anwendung von Bauprodukten in Bauwerken – Teil 404: Regeln für die Verwendung von Porenbetonsteinen nach DIN EN 771-4:2011-07
25	DIN EN 998-2:2010-12	Festlegungen für Mörtel im Mauerwerksbau – Teil 2: Mauermörtel
26	DIN 20000-412:2004-03	Anwendung von Bauprodukten in Bauwerken – Teil 412: Regeln für die Verwendung von Mauermörtel nach DIN EN 998-2:2003-09
27	DIN 18580:2019-06	Baustellenmörtel
28	DIN EN 1992-1-1:2011-01	Eurocode 2: Bemessung und Konstruktion von Stahlbeton- und Spannbetontragwerken – Teil 1-1: Allgemeine Bemessungsregeln und Regeln für den Hochbau
29	DIN EN 1992-1-1/NA:2013-04	Nationaler Anhang – National festgelegte Parameter – Eurocode 2: Bemessung und Konstruktion von Stahlbeton- und Spannbetontragwerken – Teil 1-1: Allgemeine Bemessungsregeln und Regeln für den Hochbau

2.3.3.1.2 Decken

Der Regelungsgegenstand ist bei vertikaler Anordnung (Einbaulage 90°) für den oberen und unteren Anschluss an folgende Bauteile nachgewiesen:

- Decken aus Beton/Stahlbeton. Diese Bauteile sind unter Beachtung der bauaufsichtlichen Anforderungen gemäß den Technischen Baubestimmungen nach DIN EN 1992-1-1²⁸ in Verbindung mit DIN EN 1992-1-1/NA²⁹ in einer Betonfestigkeitsklasse von mindestens C12/15 nachzuweisen und auszuführen oder
- Ziegeldecken nach DIN 4102-4³⁰ Tabelle 5.15 mindestens der Feuerwiderstandsklasse F 30-A oder
- massive Deckensysteme aus Porenbeton nach DIN 4102-4³⁰ Tabelle 6.2, mindestens der Feuerwiderstandsklasse F 30-A oder
- massive Decken der Bauart I bis III nach DIN 4102-4³⁰, Abschnitt 10.10.5 bzw. Tabelle 10.31, mindestens der Feuerwiderstandsklasse F 30-A, jeweils mit einer Unterdecke aus Gipsplatten des Typs DF nach DIN EN 520⁶ oder gemäß allgemeinem bauaufsichtlichem Prüfzeugnis oder
- Estrichen, wie nach DIN 4102-4³⁰, Abschnitt 10.2.5, Absatz 5, ausgeführt.

2.3.3.1.3 Nichttragende Trennwände

Der Regelungsgegenstand ist (z. B. als sog. T-Verbindung gemäß den Anlagen 6, 7 und 8) für den Anschluss an folgende Bauteile nachgewiesen:

- klassifizierte Wände aus Gipsplatten der Feuerwiderstandsklasse F 30 nach DIN 4102-4³⁰, Abs. 10.2, mit Ständern und Riegeln aus Stahlblech und mit beidseitig doppelter Beplankung aus nichtbrennbaren¹ Gipsplatten und nichtbrennbarer¹ Mineralwolle-Dämmschicht entsprechend Tab. 10.2 oder
- klassifizierte Wände aus Gipsplatten der Feuerwiderstandsklasse F 30 nach allgemeinem bauaufsichtlichem Prüfzeugnis, mit Ständern und Riegeln aus Stahlblech und mit einseitig doppelter Beplankung aus nichtbrennbaren¹ mineralischen Bauplatten

2.3.3.1.4 Bekleidete Stahlbauteile

Der Regelungsgegenstand ist für den Anschluss an mindestens feuerhemmende¹ mit nichtbrennbaren¹ Platten bekleidete Stahlbauteile gemäß Abschnitt 1.2.4 in der Bauweise wie solche nach DIN 4102-4³⁰, Abschnitte 7.2 und 7.3, mit Bekleidungen aus Gipsplatten nach den Tabellen 7.3 bzw. 7.6 oder nach bauaufsichtlichem Prüfzeugnis oder nach allgemeiner Bauartgenehmigung nachgewiesen (s. Abschnitt 2.3.3.2.3).

2.3.3.1.5 Holzbalkendecken

Der Regelungsgegenstand ist bei vertikaler Anordnung (Einbaulage 90°) für den oberen und unteren Anschluss an mindestens feuerhemmende¹ Holzbalkendecken oder spezielle Decken nach DIN 4102-4³⁰, Tabellen 10.14, 10.15, 10.16, nachgewiesen.

2.3.3.1.6 Trapezblechdecken bzw. Trapezblechdächer

Der Regelungsgegenstand ist für den oberen Anschluss an mindestens feuerhemmende¹ Trapezblechdecken bzw. Trapezblechdächer nach allgemeinen bauaufsichtlichen Prüfzeugnissen nachgewiesen (s. Abschnitt 2.3.3.2.5).

2.3.3.2 Bauteilanschlüsse

2.3.3.2.1 Anschluss an Massivbauteile

Der Anschluss an mindestens feuerhemmende¹ massive Wände nach Abschnitt 2.3.3.1.1 hat gemäß den Anlagen 1 und 2 zu erfolgen.

Der Anschluss an mindestens feuerhemmende¹ massive Decken der Bauart I bis III nach DIN 4102-4³⁰, Abschnitt 10.10.5 bzw. Tabelle 10.31, jeweils mit einer Unterdecke aus Gips-

³⁰ DIN 4102-4:2016-05

Brandverhalten von Baustoffen und Bauteilen – Teil 4: Zusammenstellung und Anwendung klassifizierter Baustoffe, Bauteile und Sonderbauteile

platten des Typ DF nach DIN EN 520⁶ oder gemäß allgemeinem bauaufsichtlichem Prüfzeugnis mit einer Unterdecke aus Gipsplatten hat gemäß Anlage 18 zu erfolgen.

Die Befestigung der Anschlussprofile an angrenzende Massivbauteile (Boden und Decke) muss, in Abhängigkeit der Bauteile, mit für den Untergrund geeigneten Befestigungsmitteln, in Abständen ≤ 1000 mm, erfolgen. Die Anschlüsse sind gemäß den Anlagen 1 bis 4 auszuführen.

Die Anschlussprofile (UW-Profile) dürfen zu den Massivbauteilen hin mit einer Anschlussdichtung nach DIN 4102-4³⁰, Abschnitt 10.2.5, ausgeführt werden. Bei Verwendung von Dichtungsstreifen müssen diese aus nichtbrennbaren¹ Baustoffen bestehen; sofern die Dicke der Dichtungsstreifen ≤ 5 mm ist und die Dichtungsstreifen durch Verspachtelung der Beplankung in ganzer Beplankungsdicke abgeschlossen oder von der Bekleidung ganz abgedeckt werden, dürfen die Dichtungsstreifen auch aus normalentflammbar¹ Baustoffen bestehen. Die äußere Abdeckung des Dichtungsstreifens erfolgt mit einem nichtbrennbaren¹ Fugenspachtel gemäß DIN EN 13963¹².

Gleitende Wand- und Deckenanschlüsse sind nur zulässig bei Anschluss an angrenzende Massivbauteile gemäß der Anlage 5.

2.3.3.2.2 Anschluss an nichttragende Trennwände

Die an den Regelungsgegenstand angrenzende Wand aus Gipsplatten nach Abschnitt 2.3.3.1.3 muss aus einer Stahlunterkonstruktion bestehen, die beidseitig mit jeweils einer mindestens $\geq 12,5$ mm dicken, nichtbrennbaren¹ Gips-Feuerschutzplatte (GKF) beplankt sein muss. Die Ausführung muss gemäß den Anlagen 6, 7 und 8 erfolgen.

Alle Fugen zwischen dem Regelungsgegenstand und den angrenzenden nichttragenden Trennwänden sind mit einem nichtbrennbaren¹ Fugenspachtel gemäß Abschnitt 2.1.5 zu verspachteln.

2.3.3.2.3 Anschluss an bekleidete Stahlbauteile

Der Anschluss des Regelungsgegenstandes an bekleidete Stahlstützen bzw. -träger nach den Abschnitten 1.2.4 und 2.3.3.1.4 sind entsprechend den Anlagen 10, 11 und 12 auszuführen. Der Regelungsgegenstand ist an den bekleideten Stahlbauteilen mit Befestigungsmitteln nach Abschnitt 2.1.4 – gemäß den statischen Anforderungen – kraftschlüssig zu befestigen. Die seitliche Befestigung darf gemäß den Anlagen 11 und 12 erfolgen.

2.3.3.2.4 Anschluss an Holzbalkendecken

Der Anschluss des Regelungsgegenstandes an eine mindestens feuerhemmende¹ Holzbalkendecke nach den Abschnitten 1.2.4 und 2.3.3.1.5 hat gemäß den Anlagen 19 und 20 zu erfolgen.

2.3.3.2.5 Anschluss an Trapezblechdecken bzw. -dächer

Der Anschluss an mindestens feuerhemmende¹ Trapezblechdecken bzw. -dächer nach Abschnitt 2.3.3.1.6 hat gemäß der Anlage 13 zu erfolgen. Bei der Anwendung sind die bauordnungsrechtlichen Bestimmungen zu beachten.

2.3.3.3 Einbauten

In den Regelungsgegenstand dürfen ELT-Dosen (Steckdosen, Schaltdosen, Verteilerdosen), wahlweise entsprechend der nachfolgenden Varianten der Anlagen 14, 15 und 16, eingebaut werden.

Variante 1:

Es müssen im ELT-Doseneinbaubereich nichtbrennbare¹ Gipsplattenstreifen nach Abschnitt 2.1.2, deren Dicke der Beplankungsdicke entspricht, angeordnet werden.

Die Gipsplattenstreifen müssen mit der gegenüberliegenden Beplankungsseite, verschraubt oder mit Gipsmörtel verklebt werden (s. Anlage 14).

Variante 2:

Bei Verwendung einer nichtbrennbaren¹ Mineralwoll⁸dämmung (Flächengewicht $\geq 1,2$ kg/m² z. B. 40 mm, 30 kg/m³) darf die Dämmung auf eine Dicke ≥ 30 mm gestaucht werden (s. An-

lage 15). Die Mineralwolle-Dämmung muss dauerhaft abgleitsicher eingebaut werden. Die Abgleitsicherheit ist gewährleistet, wenn die Mineralwolle durch einen zusätzlichen Wechsel aus Metallprofilen (CW- oder UW-Profil) in der Metallunterkonstruktion abgefangen wird. Die Mineralwolle-Dämmung muss die ELT-Dosen mindestens 500 mm nach oben und unten abdecken.

Variante 3:

Die ELT-Dosen müssen entsprechend der Anlage 16 in einem Gipsbett, dessen Dicke der Beplankungsdicke entspricht, eingesetzt werden.

Variante 4:

Es müssen im ELT-Doseneinbaubereich nichtbrennbare¹ Gipsplattenstreifen nach Abschnitt 2.1.2, deren Dicke der Beplankungsdicke entspricht, angeordnet werden.

Die Gipsplattenstreifen müssen mit der Beplankungsseite, auf der die ELT-Dosen angeordnet sind, verschraubt oder mit Gipsmörtel verklebt werden (s. Anlage 16).

2.3.4 Übereinstimmungserklärung

Das bauausführende Unternehmen, das die Trennwand (Regelungsgegenstand) errichtet hat, muss für jedes Bauvorhaben eine Bestätigung der Übereinstimmung der Bauart mit der allgemeinen Bauartgenehmigung abgeben (s. §§ 16 a Abs. 5 i. V. m. 21 Abs. 2 MBO³¹).

Sie muss schriftlich erfolgen und außerdem mindestens folgende Angaben enthalten:

- Z-19.32-2146
- Bauart zum Errichten der feuerwiderstandsfähigen nichttragende Trennwand der Feuerwiderstandsklasse F 30
- Name und Anschrift des bauausführenden Unternehmens
- Bezeichnung der baulichen Anlage
- Datum der Errichtung/der Fertigstellung
- Ort und Datum der Ausstellung der Erklärung sowie Unterschrift des Verantwortlichen

Die Übereinstimmungserklärung ist dem Bauherrn zur ggf. erforderlichen Weiterleitung an die zuständige Bauaufsichtsbehörde auszuhändigen.

3 Bestimmungen für Nutzung, Unterhalt und Wartung

Mit der Errichtung der Trennwand ist der Bauherr der baulichen Anlage vom Errichter der Trennwand schriftlich darauf hinzuweisen, dass die Feuerwiderstandsfähigkeit sowie die Standsicherheit und Gebrauchstauglichkeit der Trennwand auf Dauer nur sichergestellt sind, wenn diese stets in einem mit dieser allgemeinen Bauartgenehmigung konformen und ordnungsgemäßen Zustand gehalten wird.

Diese Unterlage ist durch den Bauherrn bzw. Betreiber der baulichen Anlage aufzubewahren.

Im Falle des Austausches beschädigter oder zerstörter Teile ist darauf zu achten, dass nur solche verwendet werden, die den Bestimmungen dieser allgemeinen Bauartgenehmigung entsprechen. Der Einbau muss wieder in der bestimmungsgemäßen Weise erfolgen.

Die Bestimmungen des Abschnitts 2.3.1 sind sinngemäß anzuwenden.

Heidrun Bombach
Referatsleiterin

Beglaubigt
Dinse

³¹ nach Landesbauordnung

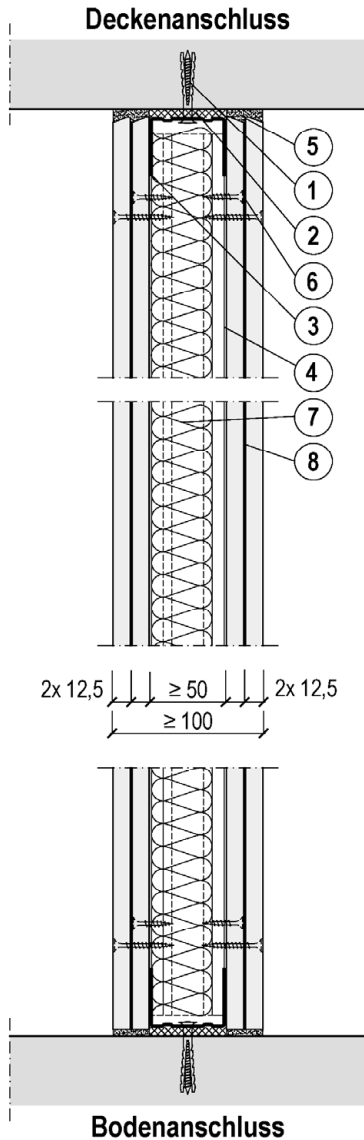

- 1 Für den Untergrund geeignetes Befestigungsmittel für den Decken-/ Boden-/ oder Wandanschluss entsprechend DIN 18183-1
 $a \leq 1000$ mm
- 2 Dichtungstreifen (optional)
 normal entflammbar (streifenförmig oder in Profilbreite)
- 3 Knauf UW-Profil, \geq UW 50 / 40 / 0,6 nach DIN EN 14195 / DIN 18182-1
- 4 Knauf CW-Profil, \geq CW 50 / 50 / 0,6 nach DIN EN 14195 / DIN 18182-1, Abstand ≤ 625 mm
- 5 Knauf Fugenspachtel nach DIN EN 13963
- 6 Knauf Schnellbauschraube TMN / TN nach DIN EN 14566 / DIN 18182-2,

1. Plattenlage:	$\geq 3,5 \times 25$ mm	$a \leq 750$ mm
2. Plattenlage:	$\geq 3,5 \times 35$ mm	$a \leq 250$ mm
- 7 Mineralfaserdämmung (optional) nach DIN EN 13162
- 8 Knauf Gipsplatten A/GKB nach DIN EN 520 / DIN 18180
 $d \geq 2 \times 12,5$ mm

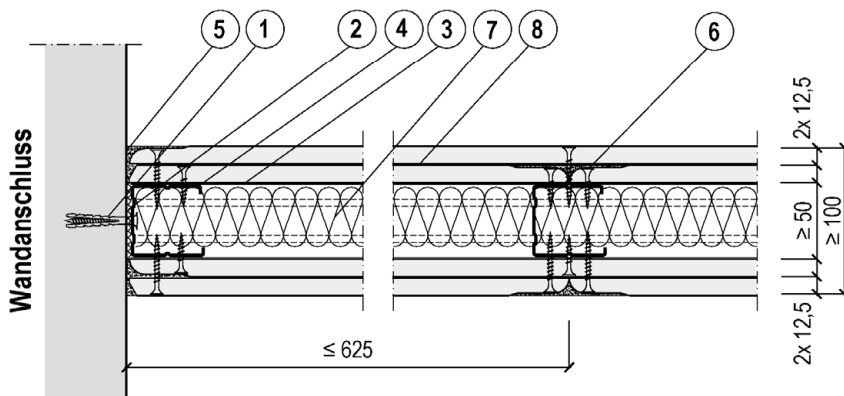

Darstellungen sind Systemskizzen

[Maße in mm]

Bauart zum Errichten von nichttragenden Trennwänden der Feuerwiderstandsklasse F 30 in Metallständerbauweise und Beplankung mit Gipsplatten

Schnitt Wandkonstruktion
 Beplankung 2x 12,5 mm A/GKB

Anlage 1

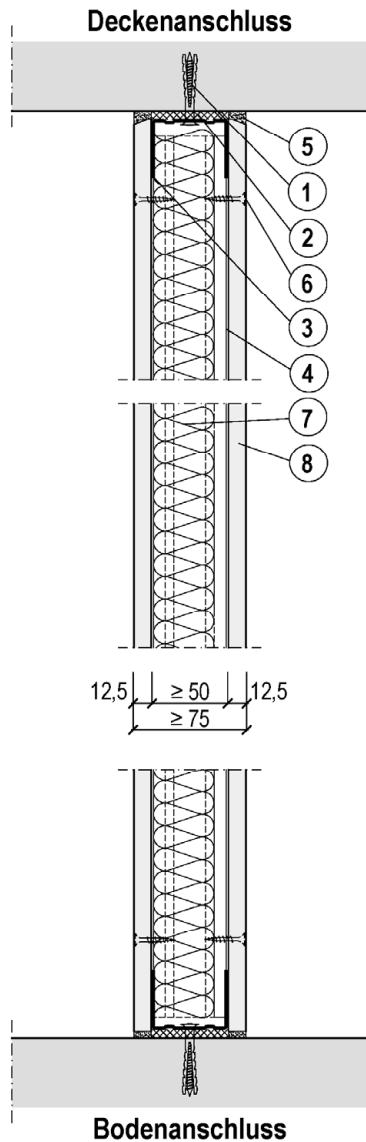

- 1 Für den Untergrund geeignetes Befestigungsmittel für den Decken-/ Boden-/ oder Wandanschluss entsprechend DIN 18183-1
 $a \leq 1000$ mm
 - 2 Dichtungstreifen (optional)
 normal entflammbar (streifenförmig oder in Profilbreite)
 - 3 Knauf UW-Profil, \geq UW 50 / 40 / 0,6 nach DIN EN 14195 / DIN 18182-1
 - 4 Knauf CW-Profil, \geq CW 50 / 50 / 0,6 nach DIN EN 14195 / DIN 18182-1, Abstand ≤ 625 mm
 - 5 Knauf Fugenspachtel nach DIN EN 13963,
 - 6 Knauf Schnellbauschraube TMN / TN nach DIN EN 14566 / DIN 18182-2,
 1. Plattenlage: $\geq 3,5 \times 25$ mm $a \leq 250$ mm
 - 7 Mineralfaserdämmung (optional) nach DIN EN 13162
 - 8 Knauf Gipsplatten DF/GKF nach DIN EN 520 / DIN 18180
 $d \geq 12,5$ mm
- * In den Anlagen der Anschlussdetails ist die 2-lagige Beplankung des Metallständerwerks dargestellt. Diese Anlagen gelten ebenfalls für die 1-lagige Beplankung des Metallständerwerks.

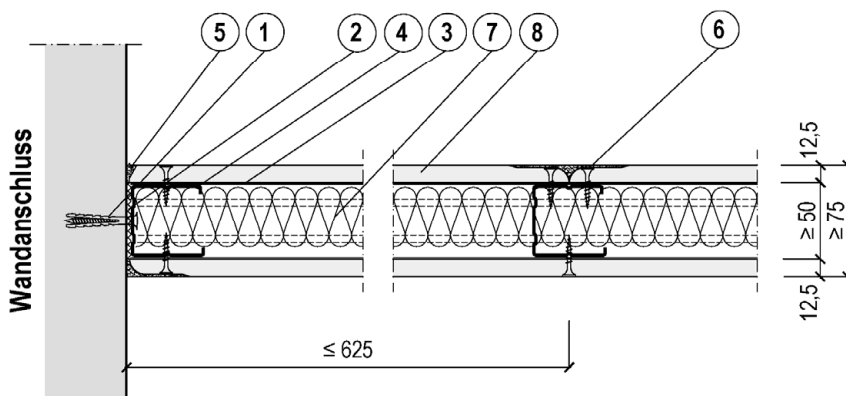

Darstellungen sind Systemskizzen

[Maße in mm]

Bauart zum Errichten von nichttragenden Trennwänden der Feuerwiderstandsklasse F 30 in Metallständerbauweise und Beplankung mit Gipsplatten

Schnitt Wandkonstruktion
 Beplankung 1x 12,5 mm DF/GKF

Anlage 2

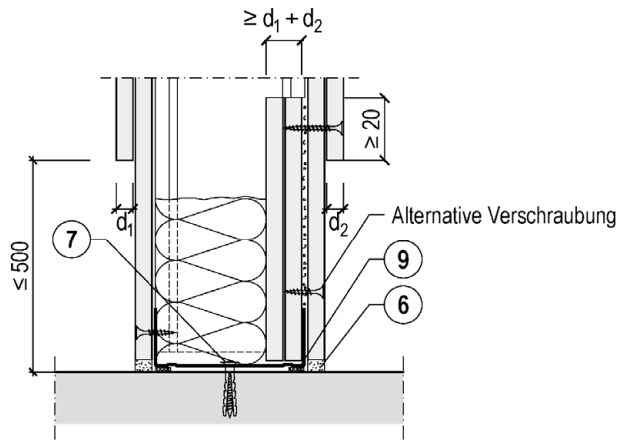

3 Knauf UW-Profil, \geq UW 50 / 40 / 0,6
 nach DIN EN 14195 / DIN 18182-1

6 Knauf Fugenspachtel
 nach DIN EN 13963

7 Für den Untergrund geeignetes Befestigungsmittel
 für den Decken-/ Boden-/ oder Wandanschluss
 entsprechend DIN 18183-1
 $a \leq 1000$ mm

9 Dichtungstreifen (optional)
 normal entflammbar (streifenförmig oder in Profildbreite)

14 Plattenstreifen aus Knauf Gipsplatten
 nach DIN EN 520 / DIN 18180

15 Dämmstoff

16 Dämmstoff
 Schmelzpunkt $\geq 1000^{\circ}\text{C}$

36 Estrich
 Estrich als Fertigteilstrich oder Nassestrich;
 Randbedingungen nach DIN 4102-4: 2016-05,
 Abschnitt 10.2.5 (5) sind zu beachten

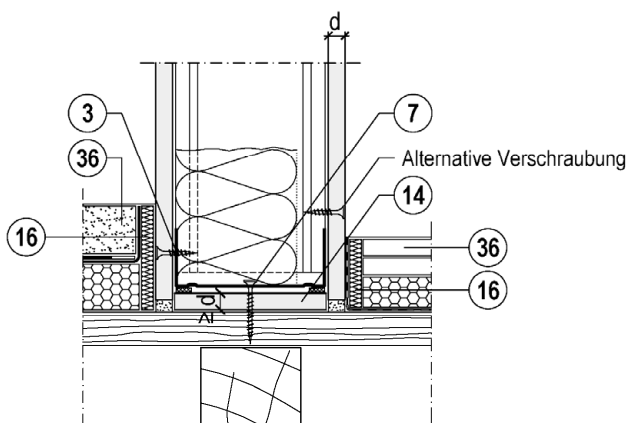
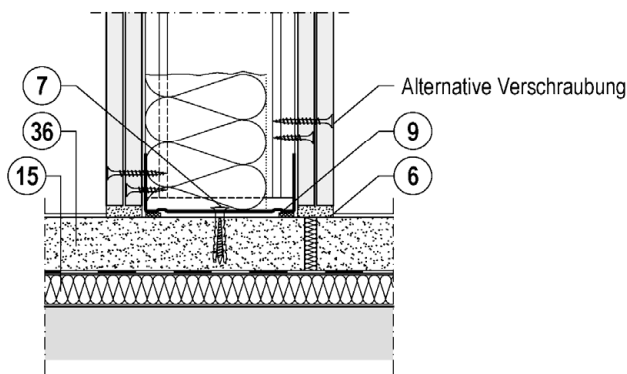

Darstellungen sind Systemskizzen

[Maße in mm]

Bauart zum Errichten von nichttragenden Trennwänden der Feuerwiderstandsklasse F 30
 in Metallständerbauweise und Beplankung mit Gipsplatten

Bodenanschlüsse

Anlage 3

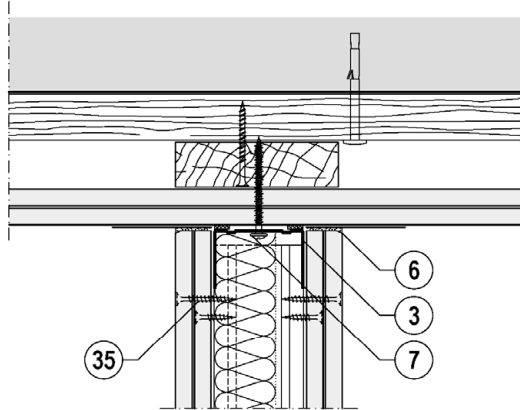

3 Knauf UW-Profil, \geq UW 50 / 40 / 0,6
 nach DIN EN 14195 / DIN 18182-1

6 Knauf Fugenspachtel
 nach DIN EN 13963

7 Für den Untergrund geeignetes Befestigungsmittel
 für den Decken-/ Boden-/ oder Wandanschluss
 entsprechend DIN 18183-1
 $a \leq 1000$ mm

35 Keine Verschraubung mit UW-Profil

- Feuerwiderstandsklasse Unterdecke \geq Feuerwiderstandsklasse Wand
- Unterdecke nach DIN 4102-4:2016-05, 10.10.6 (2)
 oder gemäß bauaufsichtlichem Anwendbarkeitsnachweis

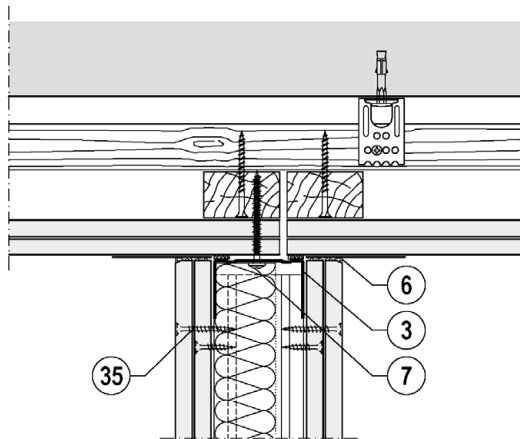

- Feuerwiderstandsklasse Unterdecke \geq Feuerwiderstandsklasse Wand
- Unterdecke nach DIN 4102-4:2016-05, 10.10.6 (2)
 oder gemäß bauaufsichtlichem Anwendbarkeitsnachweis

Darstellungen sind Systemskizzen

[Maße in mm]

Bauart zum Errichten von nichttragenden Trennwänden der Feuerwiderstandsklasse F 30
 in Metallständerbauweise und Beplankung mit Gipsplatten

Deckenanschlüsse

Anlage 4

Gleitender Wandanschluss

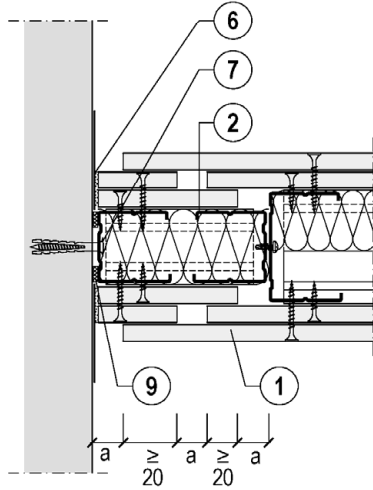

- 1 Knauf Gipsplatte
nach DIN EN 520 / DIN 18180
- 2 Knauf CW-Profil, \geq CW 50 / 50 / 0,6
nach DIN EN 14195 / DIN 18182-1
- 6 Knauf Fugenspachtel
nach DIN EN 13963
- 7 Für den Untergrund geeignetes Befestigungsmittel
für den Decken-/ Boden-/ oder Wandanschluss
entsprechend DIN 18183-1
 $a \leq 1000$ mm
- 9 Dichtungstreifen (optional)
normal entflammbar
(streifenförmig oder in Profildbreite)
- 14 Plattenstreifen aus Knauf Gipsplatten
nach DIN EN 520 / DIN 18180

Gleitender Deckenanschluss

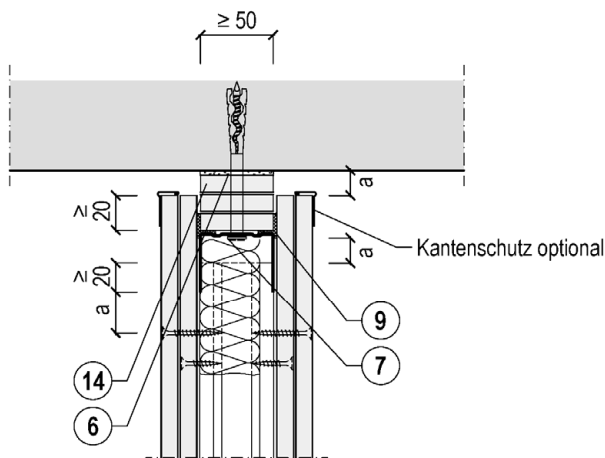

$a \leq 20$ mm

Darstellungen sind Systemskizzen

[Maße in mm]

Bauart zum Errichten von nichttragenden Trennwänden der Feuerwiderstandsklasse F 30
 in Metallständerbauweise und Beplankung mit Gipsplatten

Gleitender Wandanschluss - Gleitender Deckenanschluss

Anlage 5

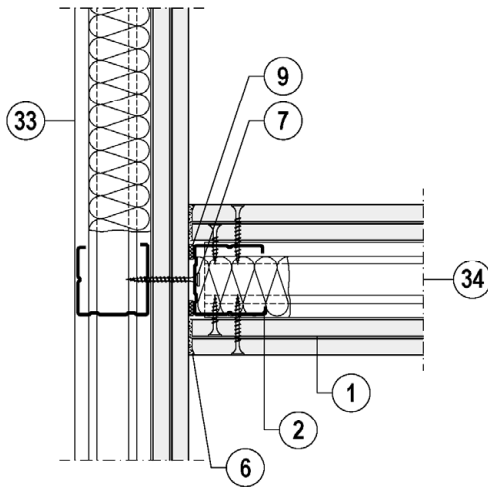

Ausführung bei zu erwartender Wanddurchbiegung ≤ 10 mm

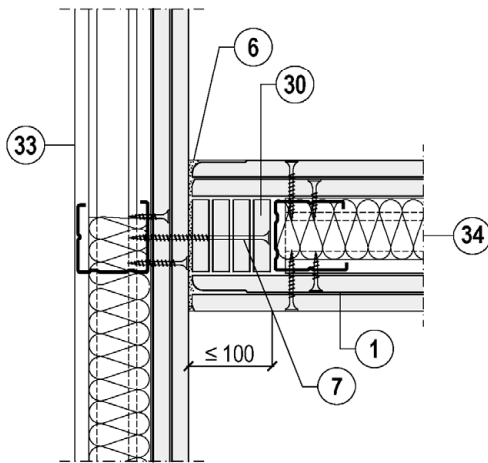

- 1 Knauf Gipsplatte**
nach DIN EN 520 / DIN 18180
- 2 Knauf CW-Profil, \geq CW 50 / 50 / 0,6**
nach DIN EN 14195 / DIN 18182-1
- 6 Knauf Fugenspachtel**
nach DIN EN 13963
- 7 Für den Untergrund geeignetes Befestigungsmittel**
für den Decken-/ Boden-/ oder Wandanschluss
entsprechend DIN 18183-1
 $a \leq 1000$ mm
Verschraubung des CW-Profiles / Plattenstreifens
der anzuschließenden Trennwand im Ständerprofil
der einseitig beplankten Trennwand
- 9 Dichtungsstreifen**
normal entflammbar
(streifenförmig oder in Profilbreite)
- 30 Plattenstreifen aus Knauf Gipsplatten**
nach DIN EN 520 / DIN 18180
mit geeignetem Befestigungsmittel im Ständerprofil der
einseitig beplankten Trennwand befestigen
- 33 Trennwand**
raumhohe, einseitig beplankte Trennwand
nach bauaufsichtlichem Anwendbarkeitsnachweis
- 34 Anschließende Trennwand**

Darstellungen sind Systemskizzen

[Maße in mm]

Bauart zum Errichten von nichttragenden Trennwänden der Feuerwiderstandsklasse F 30
 in Metallständerbauweise und Beplankung mit Gipsplatten

T-Verbindungen Trennwand / Trennwand

Anlage 6

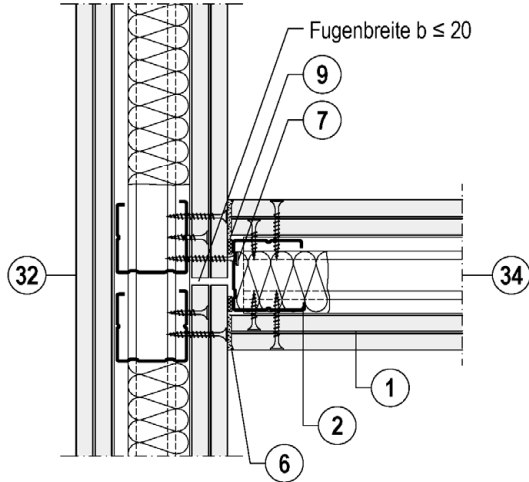

- 1 Knauf Gipsplatte**
nach DIN EN 520 / DIN 18180
- 2 Knauf CW-Profil, ≥ CW 50 / 50 / 0,6**
nach DIN EN 14195 / DIN 18182-1
- 6 Knauf Fugenspachtel**
nach DIN EN 13963
- 7 Für den Untergrund geeignetes Befestigungsmittel**
für den Decken-/ Boden-/ oder Wandanschluss
entsprechend DIN 18183-1
a ≤ 1000 mm
- 9 Dichtungsstreifen (optional)**
normal entflammbar
(streifenförmig oder in Profildbreite)
- 32 Raumhohe Trennwand**
- 34 Anschließende Trennwand**
- 37 Geeignetes Befestigungsmittel**
z. B. Knauf Hartmut Hohlraumdübel

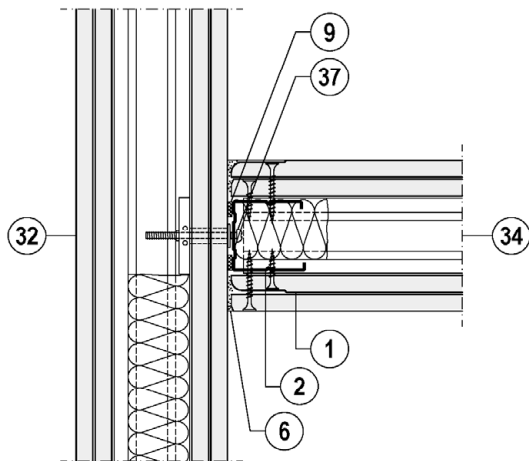

Darstellungen sind Systemskizzen

[Maße in mm]

Bauart zum Errichten von nichttragenden Trennwänden der Feuerwiderstandsklasse F 30
 in Metallständerbauweise und Beplankung mit Gipsplatten

T-Verbindungen Trennwand / Trennwand

Anlage 7

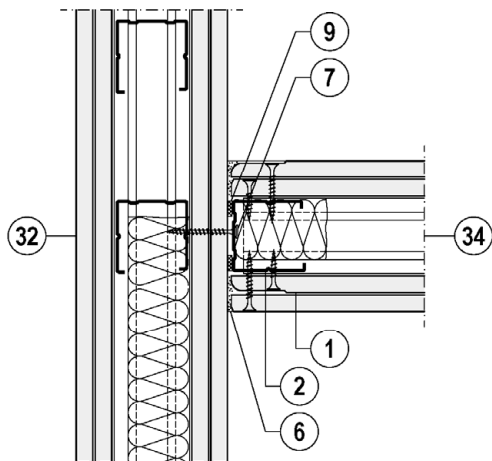

- 1 Knauf Gipsplatte**
nach DIN EN 520 / DIN 18180
- 2 Knauf CW-Profil, \geq CW 50 / 50 / 0,6**
nach DIN EN 14195 / DIN 18182-1
- 5 Eckprofil**
z. B. Knauf flexibles Eckenprofil 100 x 100
nach DIN EN 14195 / DIN 18182-1
- 6 Knauf Fugenspachtel**
nach DIN EN 13963
- 7 Für den Untergrund geeignetes Befestigungsmittel**
für den Decken-/ Boden-/ oder Wandanschluss
entsprechend DIN 18183-1
 $a \leq 1000$ mm
- 9 Anschlussdichtung**
min. B2 (streifenförmig oder in Profildbreite)
- 32 Raumhohe Trennwand**
- 34 Anschließende Trennwand**

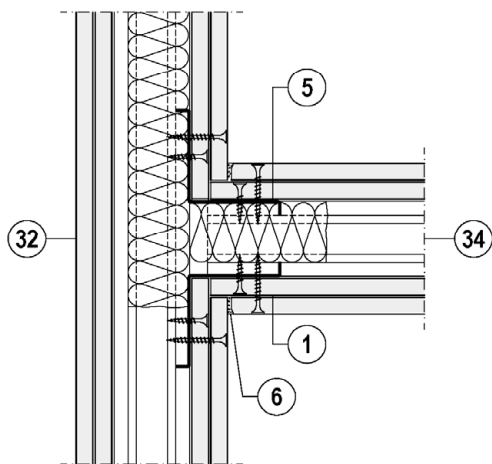

Darstellungen sind Systemskizzen

[Maße in mm]

Bauart zum Errichten von nichttragenden Trennwänden der Feuerwiderstandsklasse F 30
 in Metallständerbauweise und Beplankung mit Gipsplatten

T-Verbindungen Trennwand / Trennwand

Anlage 8

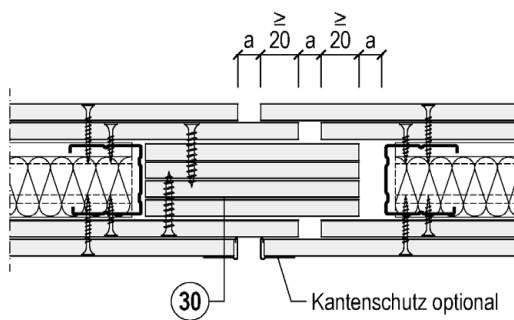
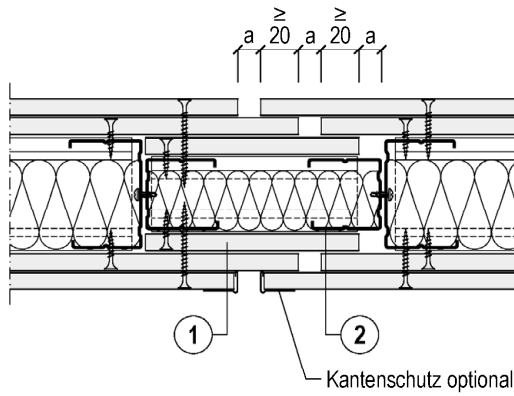
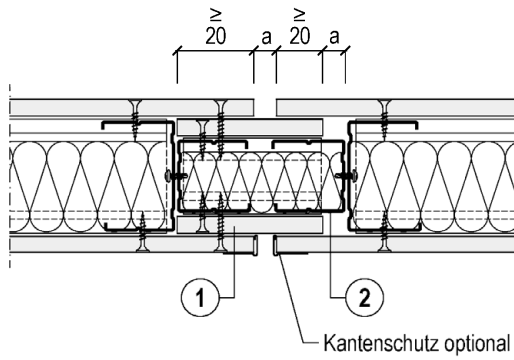

- 1 Knauf Gipsplatte**
nach DIN EN 520 / DIN 18180
- 2 Knauf CW-Profil, \geq CW 50 / 50 / 0,6**
nach DIN EN 14195 / DIN 18182-1
- 30 Plattenstreifen aus Knauf Gipsplatten**
nach DIN EN 520 / DIN 18180
verschraubt oder mit Gipsmörtel verklebt

$a \leq 20 \text{ mm}$

Darstellungen sind Systemskizzen

[Maße in mm]

Bauart zum Errichten von nichttragenden Trennwänden der Feuerwiderstandsklasse F 30 in Metallständerbauweise und Beplankung mit Gipsplatten

Bewegungsfugen

Anlage 9

Elektronische Kopie der abZ des DIBt: Z-19.32-2146

Prinzipielle Ausführung für Trägerbekleidungen mit und ohne Unterkonstruktion

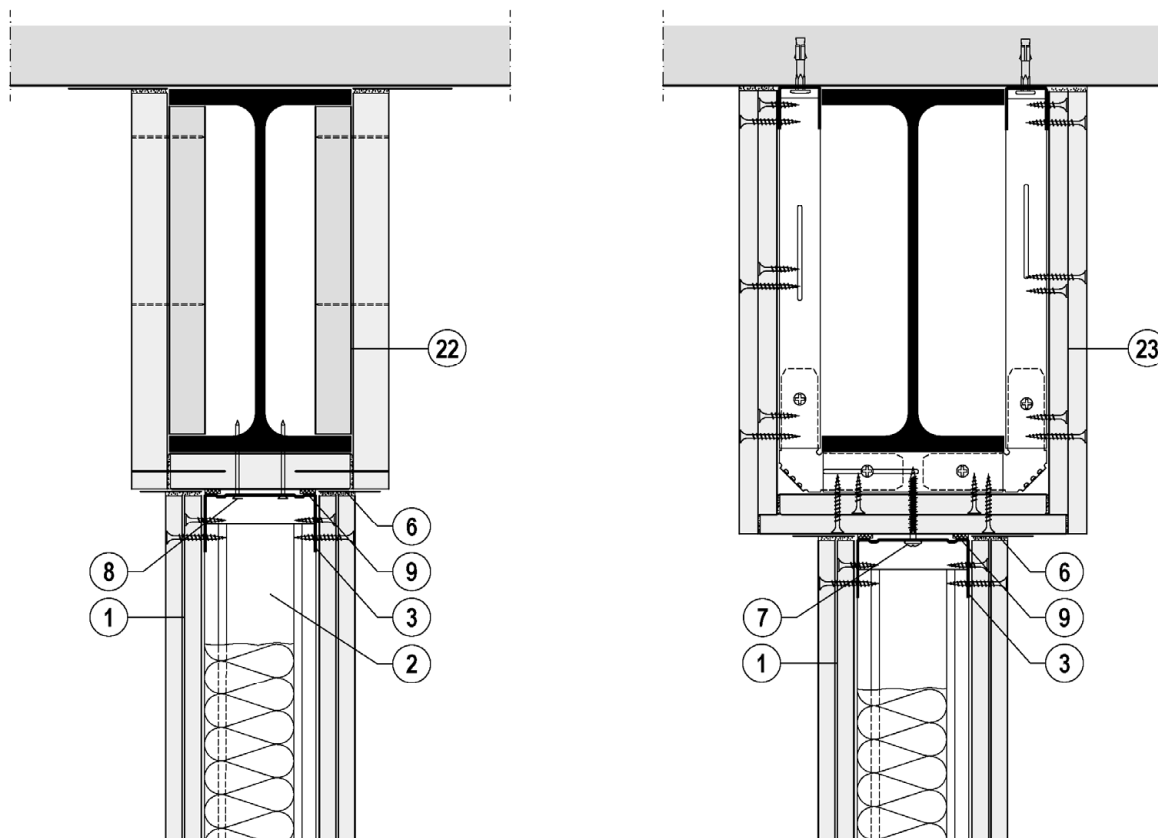

- | | |
|---|---|
| <p>1 Knauf Gipsplatte
 nach DIN EN 520 / DIN 18180</p> <p>2 Knauf CW-Profil, \geq CW 50 / 50 / 0,6
 nach DIN EN 14195 / DIN 18182-1</p> <p>3 Knauf UW-Profil, \geq UW 50 / 40 / 0,6
 nach DIN EN 14195 / DIN 18182-1</p> <p>6 Knauf Fugenspachtel
 nach DIN EN 13963</p> <p>7 Für den Untergrund geeignetes Befestigungsmittel
 für den Decken-/ Boden-/ oder Wandanschluss
 entsprechend DIN 18183-1
 $a \leq 1000$ mm</p> | <p>8 Für den Untergrund geeignetes Befestigungsmittel
 (z. B. Nagel, Setzbolzen)
 $a \leq 1000$ mm</p> <p>9 Dichtungstreifen (optional)
 normal entflammbar (streifenförmig oder in Profilbreite)</p> <p>22 Brandschutztechnisch klassifizierte Stahlträgerbekleidung ohne Metallunterkonstruktion
 gemäß DIN 4102-4 oder bauaufsichtlicher Nachweis</p> <p>23 Brandschutztechnisch klassifizierte Stahlträgerbekleidung mit Metallunterkonstruktion
 gemäß DIN 4102-4 oder bauaufsichtlicher Nachweis</p> |
|---|---|

Darstellungen sind Systemskizzen

[Maße in mm]

Bauart zum Errichten von nichttragenden Trennwänden der Feuerwiderstandsklasse F 30 in Metallständerbauweise und Beplankung mit Gipsplatten

Anschluss an bekleidete Stahlträger

Anlage 10

Prinzipielle Ausführung Stützenbekleidungen ohne Unterkonstruktion

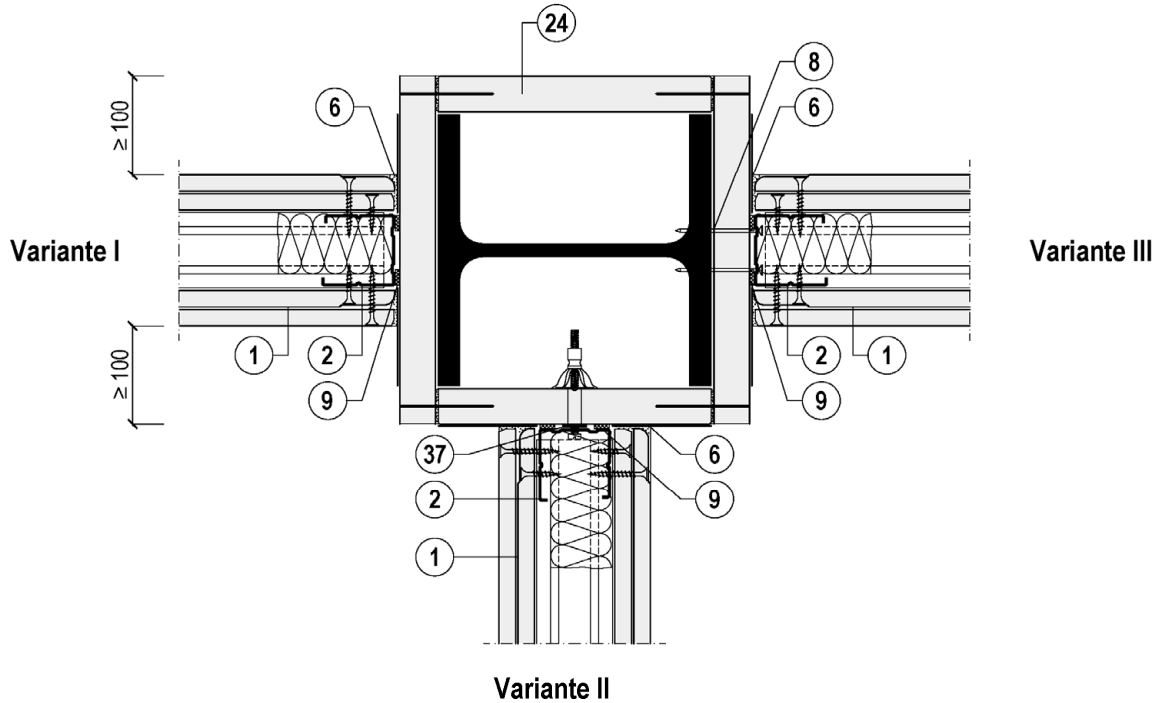

- | | |
|--|---|
| <p>1 Knauf Gipsplatte
nach DIN EN 520 / DIN 18180</p> <p>2 Knauf CW-Profil, \geq CW 50 / 50 / 0,6
nach DIN EN 14195 / DIN 18182-1</p> <p>6 Knauf Fugenspachtel
nach DIN EN 13963</p> <p>8 Für den Untergrund geeignetes Befestigungsmittel
(z. B. Nagel, Setzbolzen)
$a \leq 1000$ mm</p> <p>9 Dichtungstreifen (optional)
normal entflammbar (streifenförmig oder in Profilbreite)</p> | <p>24 Brandschutztechnisch klassifizierte Stahlstützenbekleidung ohne Metallunterkonstruktion
gemäß DIN 4102-4 oder bauaufsichtlicher Nachweis</p> <p>37 Hohlraumdübel, z. B. Knauf Hartmut Hohlraumdübel</p> |
|--|---|

Darstellungen sind Systemskizzen

[Maße in mm]

Bauart zum Errichten von nichttragenden Trennwänden der Feuerwiderstandsklasse F 30 in Metallständerbauweise und Beplankung mit Gipsplatten	Anlage 11
Anschluss an bekleidete Stahlstützen	

Elektronische Kopie der abZ des DIBt: Z-19.32-2146

Prinzipielle Ausführung für Stützenbekleidungen mit Unterkonstruktion

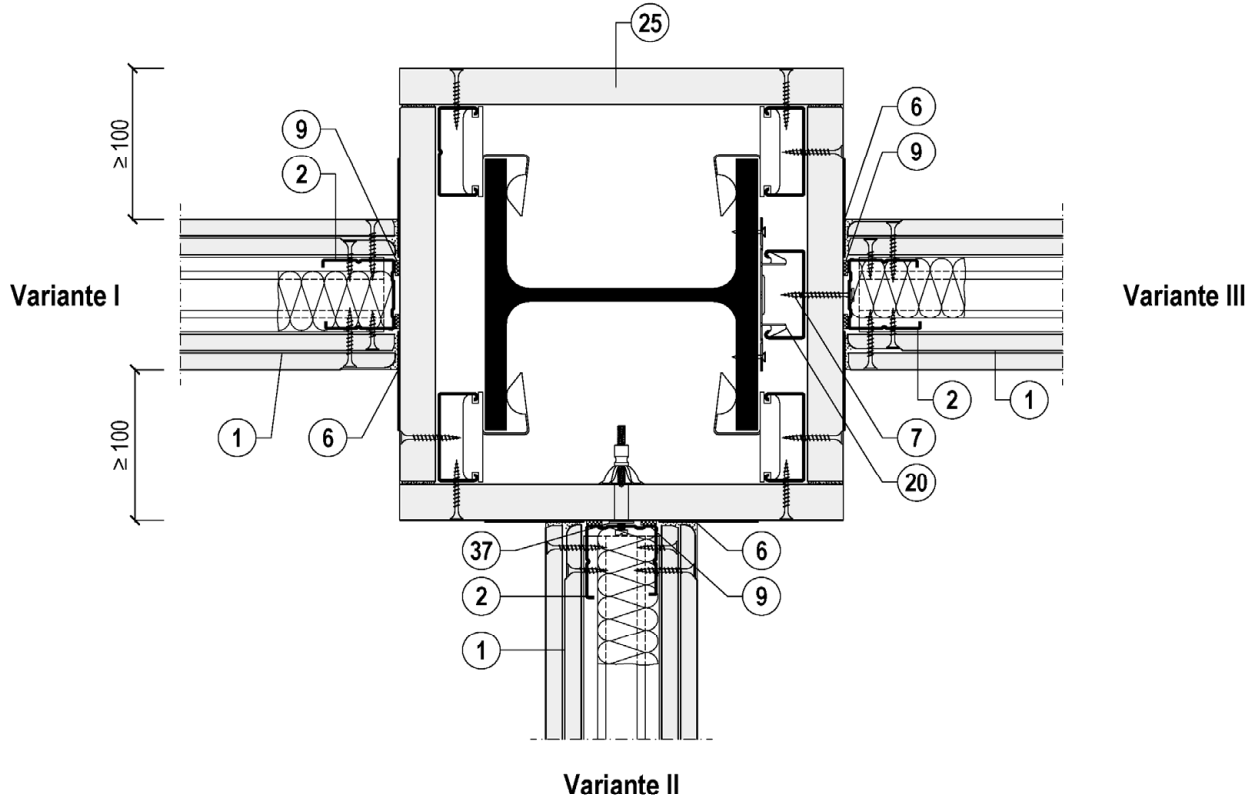

- | | |
|--|--|
| <p>1 Knauf Gipsplatte
nach DIN EN 520 / DIN 18180</p> <p>2 Knauf CW-Profil, \geq CW 50 / 50 / 0,6
nach DIN EN 14195 / DIN 18182-1</p> <p>6 Knauf Fugenspachtel
nach DIN EN 13963</p> <p>7 Für den Untergrund geeignetes Befestigungsmittel
für den Decken-/ Boden-/ oder Wandanschluss
entsprechend DIN 18183-1
a \leq 1000 mm</p> <p>9 Dichtungsstreifen (optional)
normal entflammbar (streifenförmig oder in Profilbreite)</p> | <p>20 Metall-Unterkonstruktion
mechanisch am Stahlprofil befestigt</p> <p>25 Brandschutztechnisch klassifizierte Stahlstützenbekleidung mit Metallunterkonstruktion
gemäß DIN 4102-4 oder bauaufsichtlicher Nachweis</p> <p>37 Hohlraumdübel, z. B. Knauf Hartmut Hohlraumdübel</p> |
|--|--|

Darstellungen sind Systemskizzen

[Maße in mm]

Bauart zum Errichten von nichttragenden Trennwänden der Feuerwiderstandsklasse F 30 in Metallständerbauweise und Beplankung mit Gipsplatten

Anschluss an bekleidete Stahlstützen

Anlage 12

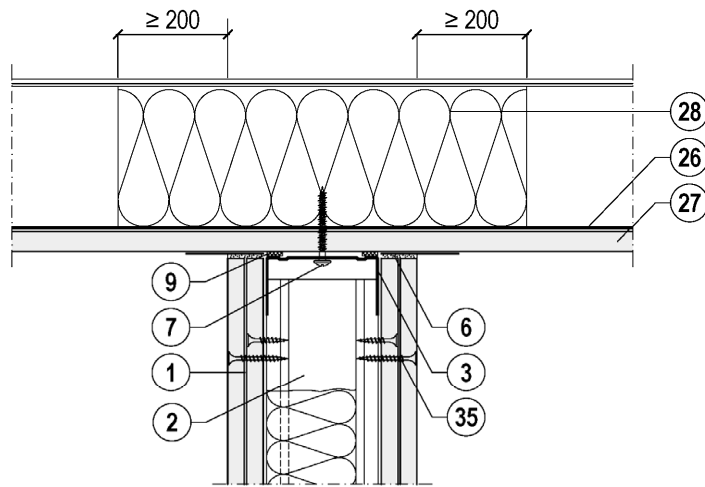

Feuerwiderstandsklasse Trapezblechkonstruktion \geq Feuerwiderstandsklasse Wand

- | | |
|---|---|
| <p>1 Knauf Gipsplatte
 nach DIN EN 520 / DIN 18180</p> <p>2 Knauf CW-Profil, \geq CW 50 / 50 / 0,6
 nach DIN EN 14195 / DIN 18182-1</p> <p>3 Knauf UW-Profil, \geq UW 50 / 40 / 0,6
 nach DIN EN 14195 / DIN 18182-1</p> <p>6 Knauf Fugenspachtel
 nach DIN EN 13963</p> <p>7 Für den Untergrund geeignetes Befestigungsmittel
 für den Decken-/ Boden-/ oder Wandanschluss
 entsprechend DIN 18183-1
 Befestigung am Trapezblech; $a \leq 1000$ mm</p> <p>9 Dichtungstreifen (optional)
 normal entflammbar (streifenförmig oder in Profilbreite)</p> | <p>26 Trapezblech</p> <p>27 Brandschutztechnische Trapezblechbekleidung
 Direktbekleidung oder mit Unterkonstruktion</p> <p>28 Dämmstoff
 Schmelzpunkt $\geq 1000^\circ\text{C}$ oder Trapezblechbekleidung
 als alleinwirkende Unterdecke gleicher oder höherer
 Feuerwiderstandsklasse der Wand</p> <p>35 Keine Verschraubung im UW-Profil</p> |
|---|---|

Darstellungen sind Systemskizzen

[Maße in mm]

Bauart zum Errichten von nichttragenden Trennwänden der Feuerwiderstandsklasse F 30
 in Metallständerbauweise und Beplankung mit Gipsplatten

Anlage 13

Anschluss an Trapezblechdach / Trapezblechdecke

Längsschnitt

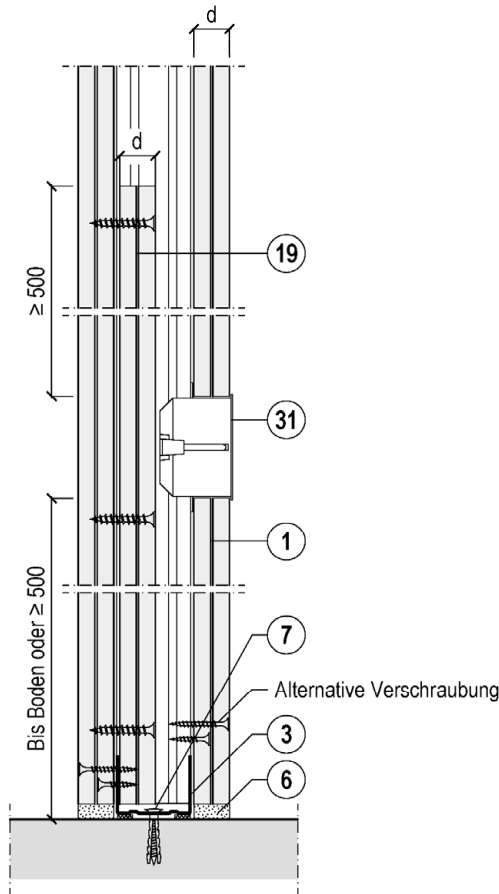

- 1 Knauf Gipsplatte**
nach DIN EN 520 / DIN 18180
- 2 Knauf CW-Profil, \geq CW 50 / 50 / 0,6**
nach DIN EN 14195 / DIN 18182-1
- 3 Knauf UW-Profil, \geq UW 50 / 40 / 0,6**
nach DIN EN 14195 / DIN 18182-1
- 6 Knauf Fugenspachtel**
nach DIN EN 13963
- 7 Für den Untergrund geeignetes Befestigungsmittel**
für den Decken-/ Boden-/ oder Wandanschluss
entsprechend DIN 18183-1
 $a \leq 1000$ mm
- 19 Plattenlagen aus Knauf Gipsplatten**
an Wandbeplankung verschraubt
oder mit Gipsmörtel verklebt
- 31 Hohlwanddose**

Horizontalschnitt

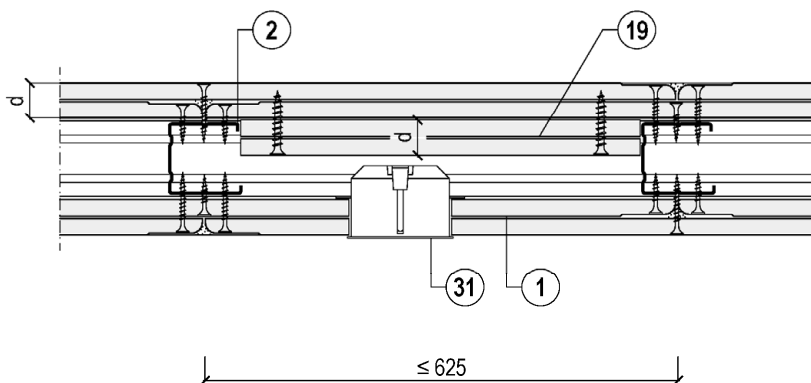

Darstellungen sind Systemskizzen

[Maße in mm]

Bauart zum Errichten von nichttragenden Trennwänden der Feuerwiderstandsklasse F 30
 in Metallständerbauweise und Beplankung mit Gipsplatten

Einbau von Hohlwanddosen - Variante 1

Anlage 14

Längsschnitt

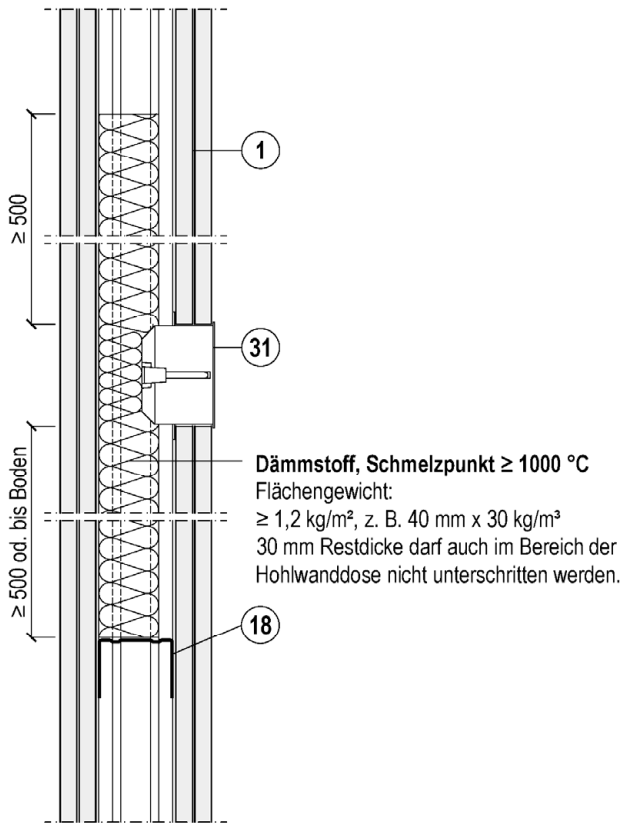

- 1 Knauf Gipsplatte**
nach DIN EN 520 / DIN 18180
- 2 Knauf CW-Profil, \geq CW 50 / 50 / 0,6**
nach DIN EN 14195 / DIN 18182-1
- 6 Knauf Fugenspachtel**
nach DIN EN 13963
- 18 Metallprofil als Wechsel**
mit Unterkonstruktion mechanisch verbunden
- 31 Hohlwanddose**

Dämmstoff, Schmelzpunkt \geq 1000 °C
 Flächengewicht:
 \geq 1,2 kg/m², z. B. 40 mm x 30 kg/m³
 30 mm Restdicke darf auch im Bereich der
 Hohlwanddose nicht unterschritten werden.

Horizontalschnitt

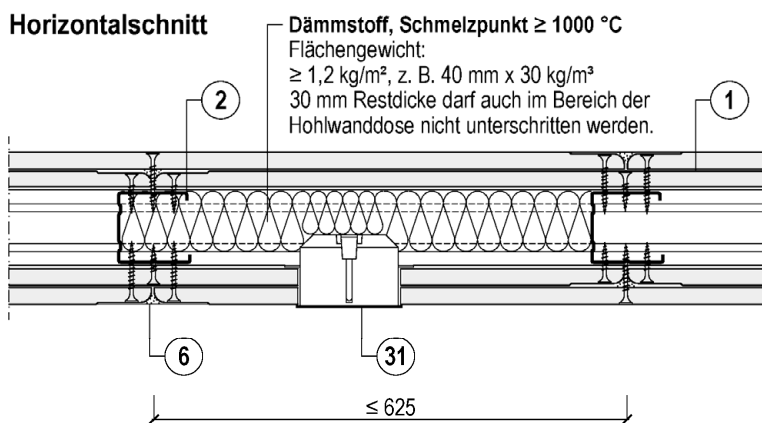

Dämmstoff, Schmelzpunkt \geq 1000 °C
 Flächengewicht:
 \geq 1,2 kg/m², z. B. 40 mm x 30 kg/m³
 30 mm Restdicke darf auch im Bereich der
 Hohlwanddose nicht unterschritten werden.

Elektronische Kopie der abZ des DIBt: Z-19.32-2146

Darstellungen sind Systemskizzen

[Maße in mm]

Bauart zum Errichten von nichttragenden Trennwänden der Feuerwiderstandsklasse F 30
 in Metallständerbauweise und Beplankung mit Gipsplatten

Einbau von Hohlwanddosen - Variante 2

Anlage 15

Variante 3
Einbau in Gipsmörtelbett

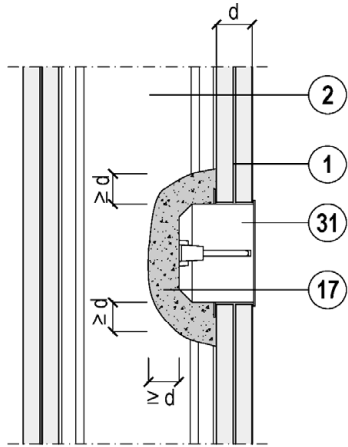

- 1** Knauf Gipsplatte
nach DIN EN 520 / DIN 18180
- 2** Knauf CW-Profil, \geq CW 50 / 50 / 0,6
nach DIN EN 14195 / DIN 18182-1
- 17** Gipsmörtel in Beplankungsdicke
- 19** Plattenlagen aus Knauf Gipsplatten
an Wandbeplankung verschraubt
oder mit Gipsmörtel verklebt
- 31** Hohlwanddose

Variante 4
Einbau mit Plattenumhausung

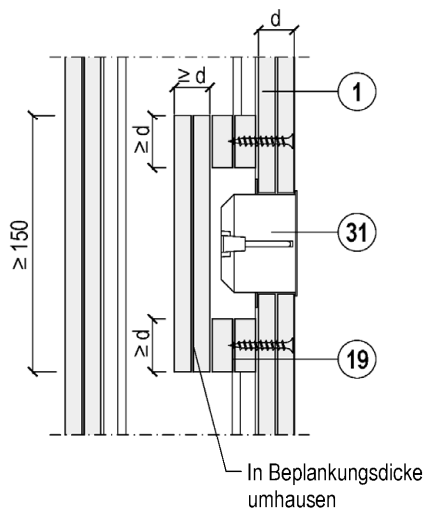

Darstellungen sind Systemskizzen

[Maße in mm]

Bauart zum Errichten von nichttragenden Trennwänden der Feuerwiderstandsklasse F 30
 in Metallständerbauweise und Beplankung mit Gipsplatten

Einbau von Hohlwanddosen - Variante 3 + 4

Anlage 16

Variante 1
2 Knauf CW-Profile als
Kasten geschachtelt

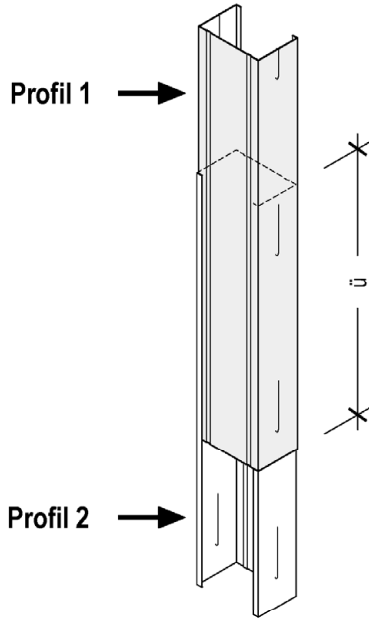

Variante 2
2 Knauf CW-Profile stumpf gestoßen mit zusätzlichem
Knauf CW-Profil geschachtelt

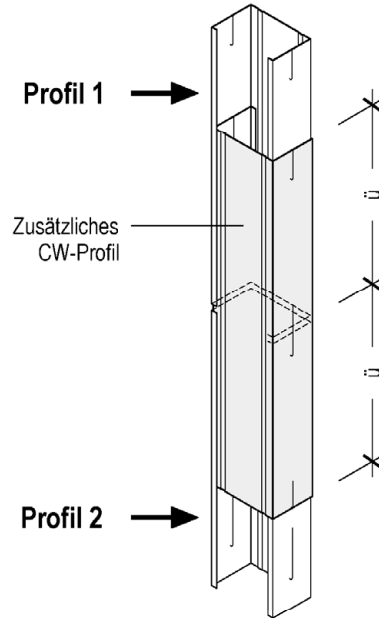

Variante 3
2 Knauf CW-Profile stumpf gestoßen mit zusätzlichem
Knauf UW-Profil verbunden

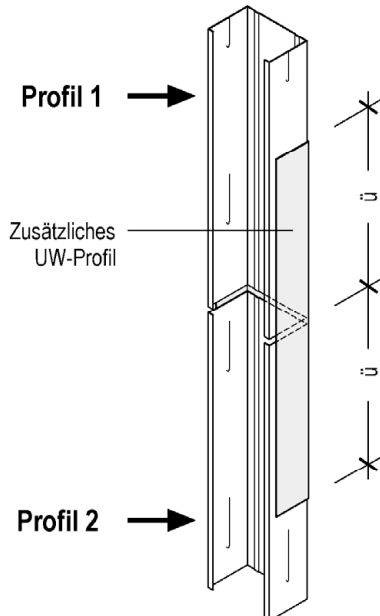

Vertikale Profilverlängerungen

■ Profilverlängerungen		Überlappung ü
Profile		
CW 50		≥ 500 mm
CW 75		≥ 750 mm
CW 100		≥ 1000 mm
CW 125		≥ 1250 mm
CW 150		≥ 1500 mm

- Profilstöße in der Höhe versetzen
- Im Überlappungsbereich der Profile Flansche oder Steg mit mind. 3 Stück Blechschrauben (Abmessungen ≥ 3,5 x 9,5 mm) verbinden. Alternativ ist eine Fixierung mittels Vernieten oder Crimpen in gleicher Anzahl zulässig

Darstellungen sind Systemskizzen

[Maße in mm]

Bauart zum Errichten von nichttragenden Trennwänden der Feuerwiderstandsklasse F 30 in Metallständerbauweise und Beplankung mit Gipsplatten

Profilverlängerungen

Anlage 17

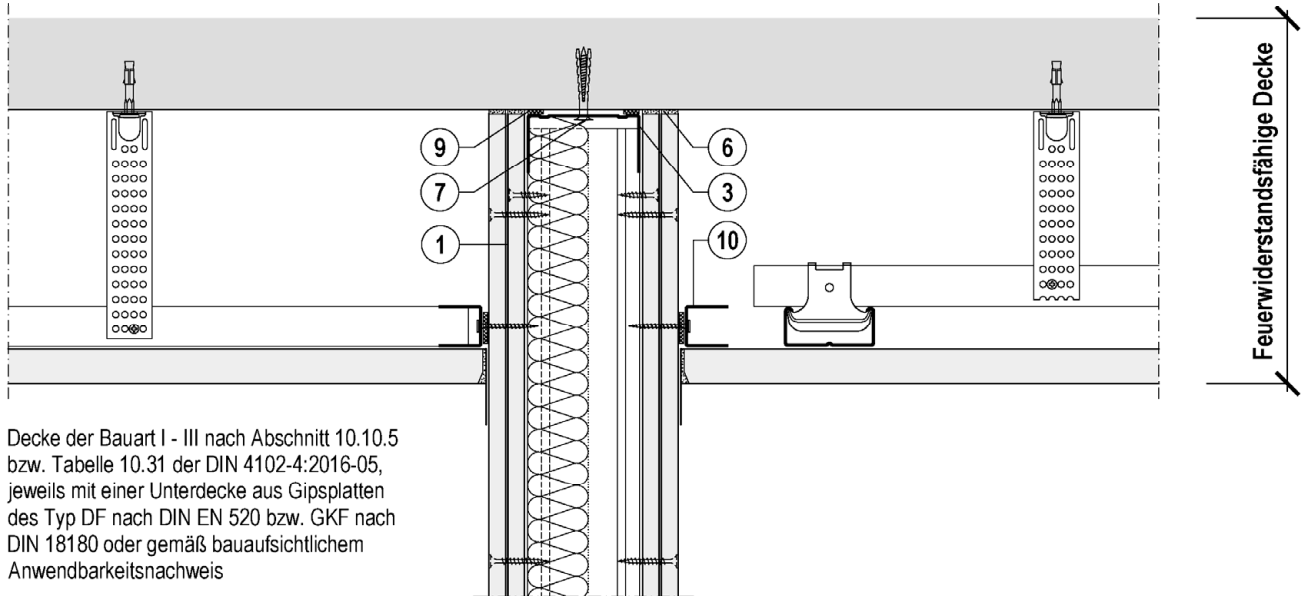

Decke der Bauart I - III nach Abschnitt 10.10.5 bzw. Tabelle 10.31 der DIN 4102-4:2016-05, jeweils mit einer Unterdecke aus Gipsplatten des Typ DF nach DIN EN 520 bzw. GKF nach DIN 18180 oder gemäß bauaufsichtlichem Anwendbarkeitsnachweis

- 1 Knauf Gipsplatte**
nach DIN EN 520 / DIN 18180
- 3 Knauf UW-Profil, \geq UW 50 / 40 / 0,6**
nach DIN EN 14195 / DIN 18182-1
- 6 Knauf Fugenspachtel**
nach DIN EN 13963
- 7 Für den Untergrund geeignetes Befestigungsmittel**
für den Decken-/ Boden-/ oder Wandanschluss
entsprechend DIN 18183-1
 $a \leq 1000$ mm
- 9 Dichtungsstreifen (optional)**
normal entflammbar (streifenförmig oder in Profilhöhe)
- 10 Knauf UD-Profil 28 / 27 / 0,6**
nach DIN EN 14195 / DIN 18182-1

Darstellungen sind Systemskizzen

[Maße in mm]

Bauart zum Errichten von nichttragenden Trennwänden der Feuerwiderstandsklasse F 30 in Metallständerbauweise und Beplankung mit Gipsplatten

Anschluss an feuerwiderstandsfähige Decke

Anlage 18

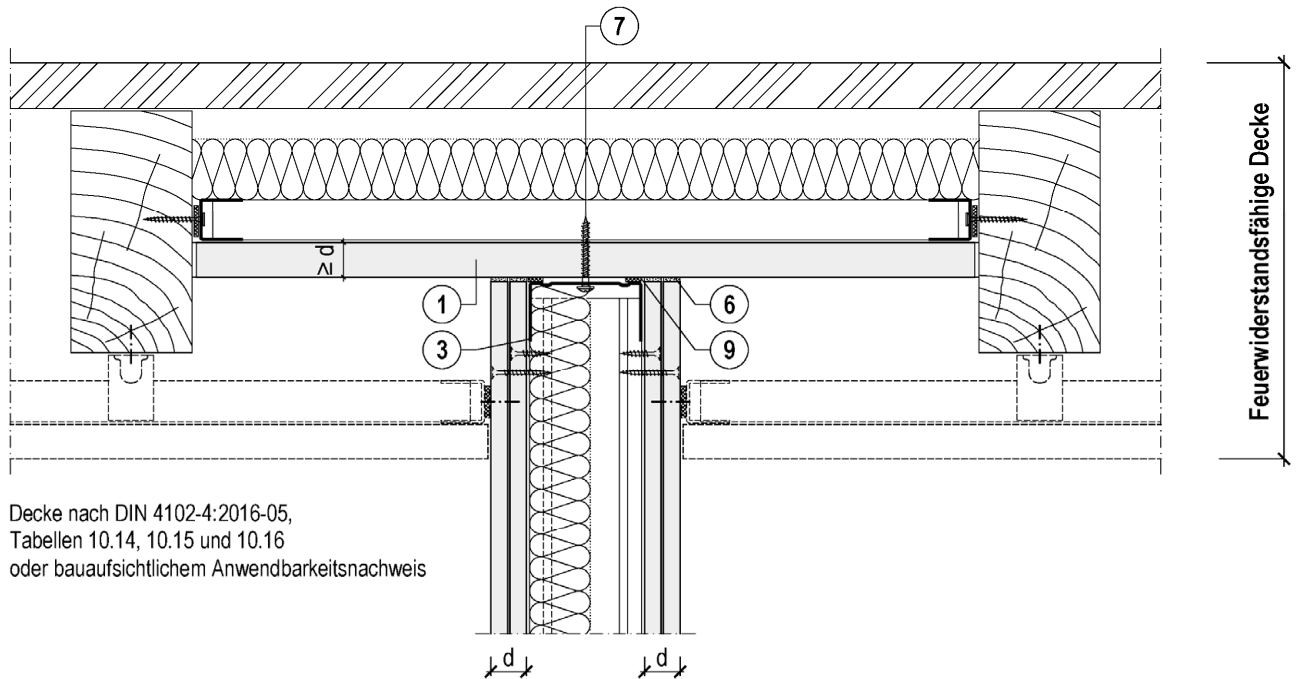

- 1 Knauf Gipsplatte**
 nach DIN EN 520 / DIN 18180
- 3 Knauf UW-Profil, \geq UW 50 / 40 / 0,6**
 nach DIN EN 14195 / DIN 18182-1
- 6 Knauf Fugenspachtel**
 nach DIN EN 13963
- 7 Für den Untergrund geeignetes Befestigungsmittel**
 für den Decken-/ Boden-/ oder Wandanschluss
 entsprechend DIN 18183-1
 $a \leq 1000$ mm
- 9 Dichtungstreifen (optional)**
 normal entflammbar (streifenförmig oder in Profilbreite)

Darstellungen sind Systemskizzen

[Maße in mm]

Bauart zum Errichten von nichttragenden Trennwänden der Feuerwiderstandsklasse F 30
 in Metallständerbauweise und Beplankung mit Gipsplatten

Anschluss an feuerwiderstandsfähige Decke (Holzbalkendecke)

Anlage 19

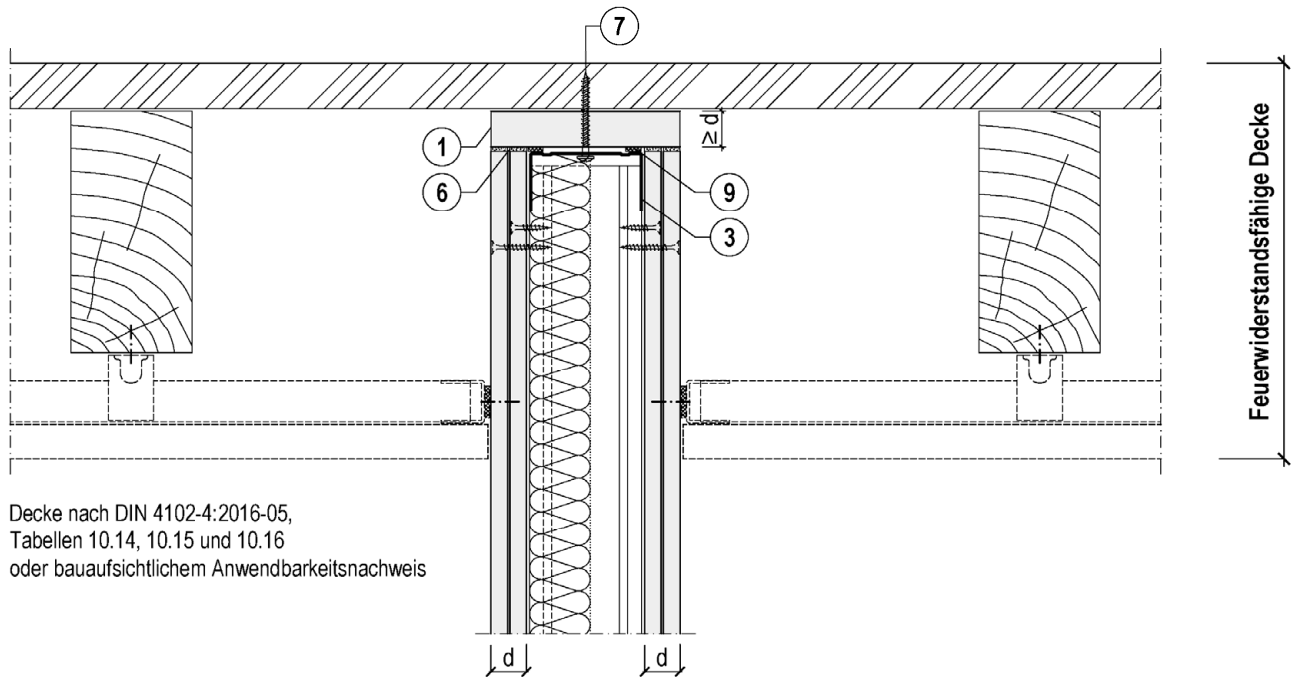

- 1 Knauf Gipsplatte**
 nach DIN EN 520 / DIN 18180
- 3 Knauf UW-Profil, \geq UW 50 / 40 / 0,6**
 nach DIN EN 14195 / DIN 18182-1
- 6 Knauf Fugenspachtel**
 nach DIN EN 13963
- 7 Für den Untergrund geeignetes Befestigungsmittel**
 für den Decken-/ Boden-/ oder Wandanschluss
 entsprechend DIN 18183-1
 $a \leq 1000$ mm
- 9 Dichtungstreifen (optional)**
 normal entflammbar (streifenförmig oder in Profildbreite)

Darstellungen sind Systemskizzen

[Maße in mm]

Bauart zum Errichten von nichttragenden Trennwänden der Feuerwiderstandsklasse F 30
 in Metallständerbauweise und Beplankung mit Gipsplatten

Anschluss an feuerwiderstandsfähige Decke (Holzbalkendecke)

Anlage 20

Variante 1

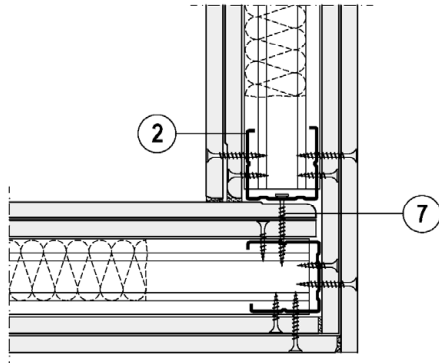

Variante 2

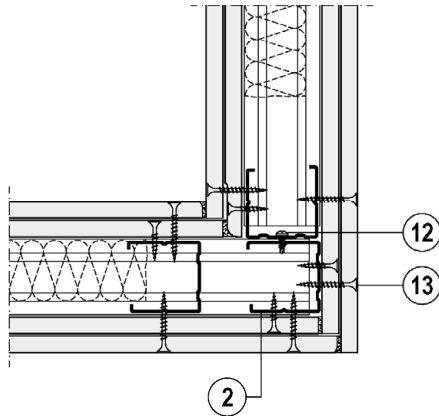

Variante 3

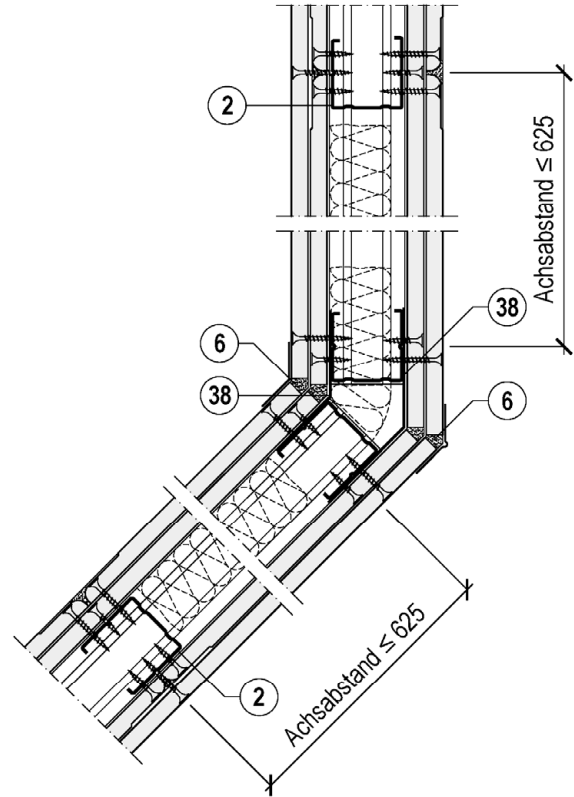

- 2 Knauf CW-Profil, \geq CW 50 / 50 / 0,6
nach DIN EN 14195 / DIN 18182-1
- 6 Knauf Fugenspachtel
nach DIN EN 13963
- 7 Für den Untergrund geeignetes Befestigungsmittel
für den Decken-/ Boden-/ oder Wandanschluss
entsprechend DIN 18183-1
 $a \leq 1000$ mm
- 12 Blechschraube
- 13 Knauf Schnellbauschraube
- 38 Stahlblech, $t \geq 0,5$ mm, z. B. Knauf Flexibles Eckenprofil

Gilt für einlagig und zweilagig beplankte Trennwände
 Darstellungen sind Systemskizzen

[Maße in mm]

Bauart zum Errichten von nichttragenden Trennwänden der Feuerwiderstandsklasse F 30
 in Metallständerbauweise und Beplankung mit Gipsplatten

Eckenausbildungen

Anlage 21