

**Allgemeine
bauaufsichtliche
Zulassung/
Allgemeine
Bauartgenehmigung**

Zulassungsstelle für Bauprodukte und Bauarten

Bautechnisches Prüfamnt

Eine vom Bund und den Ländern
gemeinsam getragene Anstalt des öffentlichen Rechts

Mitglied der EOTA, der UEAtc und der WFTAO

Datum:

08.01.2021

Geschäftszeichen:

III 38-1.6.55-91/20

Nummer:

Z-6.55-2538

Geltungsdauer

vom: **8. Januar 2021**

bis: **8. Januar 2026**

Antragsteller:

Knauf Gips KG

Am Bahnhof 7

97346 Iphofen

Gegenstand dieses Bescheides:

Feuerwiderstandsfähiger Revisionsöffnungsverschluss "F-TEC UNI SW90"

Der oben genannte Regelungsgegenstand wird hiermit allgemein bauaufsichtlich zugelassen/
genehmigt.

Dieser Bescheid umfasst zehn Seiten und acht Anlagen.

DIBt

I ALLGEMEINE BESTIMMUNGEN

- 1 Mit diesem Bescheid ist die Verwendbarkeit bzw. Anwendbarkeit des Regelungsgegenstandes im Sinne der Landesbauordnungen nachgewiesen.
- 2 Dieser Bescheid ersetzt nicht die für die Durchführung von Bauvorhaben gesetzlich vorgeschriebenen Genehmigungen, Zustimmungen und Bescheinigungen.
- 3 Dieser Bescheid wird unbeschadet der Rechte Dritter, insbesondere privater Schutzrechte, erteilt.
- 4 Dem Verwender bzw. Anwender des Regelungsgegenstandes sind, unbeschadet weitergehender Regelungen in den "Besonderen Bestimmungen", Kopien dieses Bescheides zur Verfügung zu stellen. Zudem ist der Verwender bzw. Anwender des Regelungsgegenstandes darauf hinzuweisen, dass dieser Bescheid an der Verwendungs- bzw. Anwendungsstelle vorliegen muss. Auf Anforderung sind den beteiligten Behörden ebenfalls Kopien zur Verfügung zu stellen.
- 5 Dieser Bescheid darf nur vollständig vervielfältigt werden. Eine auszugsweise Veröffentlichung bedarf der Zustimmung des Deutschen Instituts für Bautechnik. Texte und Zeichnungen von Werbeschriften dürfen diesem Bescheid nicht widersprechen, Übersetzungen müssen den Hinweis "Vom Deutschen Institut für Bautechnik nicht geprüfte Übersetzung der deutschen Originalfassung" enthalten.
- 6 Dieser Bescheid wird widerruflich erteilt. Die Bestimmungen können nachträglich ergänzt und geändert werden, insbesondere, wenn neue technische Erkenntnisse dies erfordern.
- 7 Dieser Bescheid bezieht sich auf die von dem Antragsteller gemachten Angaben und vorgelegten Dokumente. Eine Änderung dieser Grundlagen wird von diesem Bescheid nicht erfasst und ist dem Deutschen Institut für Bautechnik unverzüglich offenzulegen.
- 8 Die von diesem Bescheid umfasste allgemeine Bauartgenehmigung gilt zugleich als allgemeine bauaufsichtliche Zulassung für die Bauart.

II BESONDERE BESTIMMUNGEN

1 Regelungsgegenstand und Verwendungs- bzw. Anwendungsbereich

1.1 Zulassungsgegenstand

1.1.1 Die allgemeine bauaufsichtliche Zulassung gilt für die Herstellung des einflügligen Revisionsöffnungsverschlusses (im Folgenden Revisionsabschluss genannt) "F-TEC UNI SW90" als Abschluss einer Revisionsöffnung in einem feuerbeständigen¹ Installations-schacht.

Der Revisionsabschluss verhindert - im eingebauten und geschlossenen Zustand – bei Zugrundelegung des Normbrandes nach DIN 4102-2² den Durchtritt von Feuer und Rauch vom Schachtinneren nach außen über mindestens 90 Minuten.

1.1.2 Der Revisionsabschluss besteht im Wesentlichen aus dem Rahmen, dem Flügel, der Dichtung, dem Verschluss/den Verschlüssen sowie den Zusatzteilen, jeweils nach Abschnitt 2.1.

1.1.3 Die zulässigen Abmessungen (Nenngröße Breite x Höhe) des Revisionsabschlusses betragen:

- minimale Abmessungen: 200 mm x 200 mm
- maximale Abmessungen: 600 mm x 1200 mm

1.2 Verwendungsbereich

1.2.1 Der Revisionsabschluss ist mit der von diesem Bescheid erfassten allgemeinen bauaufsichtlichen Zulassung als Verschluss von Revisionsöffnungen im Inneren von baulichen Anlagen nachgewiesen und darf - unter Berücksichtigung der nachfolgenden Bestimmungen und nach Maßgabe der bauordnungsrechtlichen Bestimmungen - in Verbindung mit feuerbeständigen¹ Installationsschächten nach Abschnitt 1.3 verwendet werden.

1.2.2 Der Revisionsabschluss ist mit der von diesem Bescheid erfassten allgemeinen bauaufsichtlichen Zulassung für Verwendungen nachgewiesen, für die nach bauaufsichtlichen Vorschriften für feuerwiderstandsfähige Revisionsabschlüsse außerdem die Anforderung "umlaufend dichtschießend" besteht. Hinsichtlich der bauaufsichtlichen Anforderungen (MLAR³) wurde im Rahmen dieses Zulassungsverfahrens die Einhaltung der weiteren bauaufsichtlichen Belange nachgewiesen.

1.2.3 Der Revisionsabschluss ist in brandschutztechnischer Hinsicht nachgewiesen.

Nachweise zum Wärme- und/oder Schallschutz sowie weitere Nachweise der Standsicherheit und Gebrauchstauglichkeit sowie Dauerhaftigkeit der einzelnen Produkte und der Gesamtkonstruktion sind mit der von diesem Bescheid erfassten allgemeinen bauaufsichtlichen Zulassung nicht erbracht, sondern ggf. für den speziellen Verwendungsfall - unter Berücksichtigung der Bestimmungen der von diesem Bescheid erfassten allgemeinen bauaufsichtlichen Zulassung - zu führen.

1.3 Anwendungsbereich

Der Revisionsabschluss ist bei vertikaler Anordnung (Einbaulage 90°) nachgewiesen für die Ausführung in

¹ Bauaufsichtliche Anforderungen, Klassen und erforderliche Leistungsangaben gemäß der Technischen Regel A 2.2.1.2 (Anhang 4) der Muster-Verwaltungsvorschrift Technische Baubestimmungen (MVV TB), Ausgabe 2019/1; s. www.dibt.de

² DIN 4102-2:1977-09 Brandverhalten von Baustoffen und Bauteilen; Bauteile; Begriffe, Anforderungen und Prüfungen

³ Muster-Richtlinie über brandschutztechnische Anforderungen an Leitungsanlagen (Muster-Leitungsanlagen-Richtlinie MLAR) bzw. deren Umsetzung in den Bundesländern (s. www.is-argebau.de)

- Installationsschächten der Feuerwiderstandsklasse I 90 nach DIN 4102-4⁴, Abschnitt 11.3, aus
 - Wänden mit beidseitiger Beplankung gemäß Abschnitt 3.2.2.1 oder
 - Wänden mit einseitiger Beplankung gemäß Abschnitt 3.2.2.2
- oder
- Installationsschächte der Feuerwiderstandsklasse I 90 nach DIN 4102-11⁵ gemäß allgemeinem bauaufsichtlichen Prüfzeugnis gemäß Abschnitt 3.2.2.3.

2 Bestimmungen für das Bauprodukt

2.1 Eigenschaften und Zusammensetzung

Der Revisionsabschluss muss den Bestimmungen der von diesem Bescheid erfassten allgemeinen bauaufsichtlichen Zulassung und den Anlagen 1 bis 7 entsprechen. Weitere detaillierte technische Bestimmungen sind in den beim Deutschen Institut für Bautechnik hinterlegten "Konstruktionsunterlagen zur Herstellung"⁶ enthalten.

2.1.1 Eigenschaften des Revisionsabschlusses

2.1.1.1 Feuerwiderstand und Funktionstüchtigkeit

Die Feuerwiderstandsfähigkeit des Revisionsabschlusses wurde nach DIN 4102-2⁷ bestimmt.⁷ Zum Nachweis der mechanischen Funktionstüchtigkeit (Öffnen und Schließen der Revisionsflügel) wurde der Revisionsabschluss 50 Prüfzyklen unterzogen.⁷

2.1.1.2 Dichtheit

Der Revisionsabschluss gilt bei Ausführung gemäß Abschnitt 2.1.2.3 im bauaufsichtlichen Sinn als "umlaufend dicht schließend".

2.1.2 Zusammensetzung

2.1.2.1 Rahmen

Der Rahmen muss im Wesentlichen aus folgenden Bauprodukten bestehen:

- Stahlblechrahmen aus gekantetem Stahlblechprofil einschließlich Scharnierbegrenzung⁸
- innenseitig (schachtseitig) sog. Brandschutzrahmen aus 40 mm bzw. 45 mm breiten und 25 mm dicken sog. Brandschutzleisten⁸, Befestigung am Stahlblechrahmen unter Verwendung von Senkkopfnägeln⁸
- umlaufender Streifen aus einem dämmschichtbildenden Baustoff⁸

2.1.2.2 Flügel

Der Flügel muss im Wesentlichen aus folgenden Bauprodukten bestehen:

- Stahlblechrahmen aus gekanteten Stahlblechprofilen⁸ und Scharnierbolzen⁸,
- drei Lagen aus 12,5 mm bzw. 25 mm dicken Brandschutzplatten⁸, Verbindung unter Verwendung von Stahldrahtklammern⁸ und einem speziellen Kleber⁸, Befestigung am

- ⁴ DIN 4102-4:2016-05 Brandverhalten von Baustoffen und Bauteilen – Teil 4: Zusammenstellung und Anwendung klassifizierter Baustoffe, Bauteile und Sonderbauteile
- ⁵ DIN 4102-11:1985-12 Brandverhalten von Baustoffen und Bauteilen; Rohrmantelungen, Rohrabschottungen, Installationsschächte und -kanäle sowie Abschlüsse ihrer Revisionsöffnungen; Begriffe, Anforderungen und Prüfungen
- ⁶ Der Antragsteller hat das Dokument der zuständigen Bauaufsichtsbehörde auf Verlangen vorzulegen und - soweit es für die Fremdüberwachung der Herstellung benötigt wird - der dafür zuständigen Stelle zur Verfügung zu stellen.
- ⁷ Gutachten, die eine Übereinstimmung mit den gemäß Prüfnormen zu erwartenden Ergebnissen bescheinigen, sowie Prüfergebnisse aus Prüfungen nach europäischen Prüfnormen, basierend auf DIN EN 1363-1, wurden für die Bewertung der Eigenschaften des Revisionsabschlusses ebenfalls berücksichtigt.
- ⁸ Die Materialangaben und/oder weitere Einzelheiten zu den Bauprodukten sind beim Deutschen Institut für Bautechnik hinterlegt.

Stahlrahmen mit Senkkopfnägeln⁸

- umlaufender Streifen aus einem dämmschichtbildenden Baustoff⁸

2.1.2.3 Dichtung

Im Rahmen des Revisionsabschlusses ist vierseitig umlaufend eine Dichtung⁸ angeordnet.

2.1.2.4 Verschluss/Verschlüsse

Der Flügel des Revisionsabschlusses ist mit zwei speziellen Verschlüssen⁸ ausgestattet. Bis zu einer Nenngröße < 400 mm ist nur ein Verschluss erforderlich.

2.1.2.5 Zusatzteile

Der Revisionsabschluss ist mit werkseitig vorgefertigten, 50 mm breiten und 25 mm dicken Anschlagleisten aus nichtbrennbaren¹ Gipsplatten, Typ DF, nach DIN EN 520⁹ in Verbindung mit DIN 18180¹⁰, ausgestattet.

2.2 Herstellung, Verpackung und Kennzeichnung des Revisionsabschlusses

2.2.1 Herstellung

Die für die Herstellung des Revisionsabschlusses zu verwendenden Bauprodukte müssen den jeweiligen Bestimmungen des Abschnitts 2.1 entsprechen und verwendbar sein im Sinne der Bestimmungen zu den Bauprodukten in der jeweiligen Landesbauordnung.

Für die Dichtung nach Abschnitt 2.1.2.3 gelten die Bestimmungen nach Abschnitt 2.3.1.2.

Der Revisionsabschluss ist werkseitig gemäß den "Konstruktionsunterlagen zur Herstellung"⁶ aus den Bestandteilen nach Abschnitt 2.1.2 herzustellen.

Alle Metallteile des Revisionsabschlusses müssen mit einem werkseitig aufgetragenen dauerhaften Korrosionsschutz versehen sein.

2.2.2 Verpackung

Der Revisionsabschluss ist zu verpacken.

Jeder Verpackung ist eine Einbauanleitung nach Abschnitt 2.2.4 und ggf. eine Wartungsanleitung nach Abschnitt 2.2.5 beizulegen. Die Zusatzteile nach Abschnitt 2.1.2.5 sind beizufügen.

2.2.3 Kennzeichnung des Revisionsabschlusses

Jeder Revisionsabschluss muss vom Hersteller mit dem Übereinstimmungszeichen (Ü-Zeichen) nach den Übereinstimmungszeichen-Verordnungen der Länder gekennzeichnet werden. Die Kennzeichnung darf nur erfolgen, wenn die Voraussetzungen nach Abschnitt 2.3 erfüllt sind.

Die Kennzeichnung des Revisionsabschlusses muss durch ein Schild aus Stahlblech erfolgen, das die folgenden Angaben – dauerhaft lesbar – enthalten muss:

- Revisionsöffnungsverschluss "F-TEC UNI SW90"
- Übereinstimmungszeichen (Ü-Zeichen) mit
 - Name des Herstellers
 - Zulassungsnummer: Z-6.55-2538
 - Bildzeichen oder Bezeichnung der Zertifizierungsstelle
- Herstellwerk: ...
- Herstellungsjahr: ...

Das Schild muss gut sichtbar und dauerhaft befestigt werden.

⁹ DIN EN 520:2009-12

¹⁰ DIN 18180:2014-09

Gipsplatten - Begriffe, Anforderungen und Prüfverfahren
Gipsplatten; Arten, Anforderungen

2.2.4 Einbauanleitung

Jeder Revisionsabschluss nach der von diesem Bescheid erfassten allgemeinen bauaufsichtlichen Zulassung ist mit einer Einbauanleitung auszuliefern, die der Antragsteller dieses Bescheids erstellt hat und die mindestens folgende Angaben enthalten muss:

- Beschreibung bzw. Darstellung des Revisionsabschlusses mit Darstellung des jeweils zulässigen Einbaus inklusive aller Randbedingungen
- Beschreibung bzw. Darstellung zum Aufbau der Installationsschächte, in die der Revisionsabschluss eingebaut werden darf
- Beschreibung bzw. zeichnerische Darstellung der Arbeitsvorgänge zum fachgerechten Einbau des Revisionsabschlusses, einschließlich der zulässigen Befestigungsmittel und der jeweiligen Fugenausbildungen
- Anweisungen zur ggf. notwendigen Fertigstellung des Revisionsabschlusses
- Hinweise auf das funktionsgerechte Zusammenspiel aller Teile
- ggf. Wartungsanleitung (s. Abschnitt 2.2.5)

2.2.5 Wartungsanleitung

Zu jedem Revisionsabschluss ist vom Antragsteller des Bescheids eine schriftliche Wartungsanleitung zur Verfügung zu stellen (s. Abschnitt 4.2). Diese kann Bestandteil der Einbauanleitung sein.

Aus der Wartungsanleitung muss ersichtlich sein, welche Arbeiten auszuführen sind, damit sichergestellt ist, dass der eingebaute Revisionsabschluss auch nach längerer Nutzung seine Aufgabe erfüllt (z. B. Wartung von Verschleißteilen, Schließmitteln).

2.3 Übereinstimmungsbestätigung

2.3.1 Allgemeines

Die Bestätigung der Übereinstimmung des Revisionsabschlusses mit den Bestimmungen der von diesem Bescheid erfassten allgemeinen bauaufsichtlichen Zulassung muss für jedes Herstellwerk mit einer Übereinstimmungserklärung des Herstellers auf der Grundlage einer werkseigenen Produktionskontrolle und eines Übereinstimmungszertifikates einer hierfür anerkannten Zertifizierungsstelle sowie einer regelmäßigen Fremdüberwachung durch eine anerkannte Überwachungsstelle nach Maßgabe der folgenden Bestimmungen erfolgen. Für die Erteilung des Übereinstimmungszertifikats und für die Fremdüberwachung einschließlich der dabei durchzuführenden Produktprüfungen hat der Hersteller des Revisionsabschlusses eine hierfür anerkannte Zertifizierungsstelle sowie eine hierfür anerkannte Überwachungsstelle einzuschalten.

Die Übereinstimmungserklärung hat der Hersteller durch Kennzeichnung der Bauprodukte mit dem Übereinstimmungszeichen (Ü-Zeichen) unter Hinweis auf den Verwendungszweck abzugeben.

Dem Deutschen Institut für Bautechnik ist von der Zertifizierungsstelle eine Kopie des von ihr erteilten Übereinstimmungszertifikats zur Kenntnis zu geben.

2.3.2 Werkseigene Produktionskontrolle

In jedem Herstellwerk ist eine werkseigene Produktionskontrolle einzurichten und durchzuführen. Unter werkseigener Produktionskontrolle wird die vom Hersteller vorzunehmende kontinuierliche Überwachung der Produktion verstanden, mit der dieser sicherstellt, dass die von ihm hergestellten Bauprodukte den Bestimmungen der von diesem Bescheid erfassten allgemeinen bauaufsichtlichen Zulassung und den Angaben in den "Konstruktionsunterlagen zur Herstellung" (s. Abschnitt 2.1.1) entsprechen.

Die werkseigene Produktionskontrolle soll mindestens die nachfolgend genannten sowie die in Abstimmung mit der Überwachungsstelle getroffenen Festlegungen hinsichtlich Art und Umfang der Kontrollen einschließen.

- Prüfung, dass für die Herstellung des Revisionsabschlusses ausschließlich die in der von diesem Bescheid erfassten allgemeinen bauaufsichtlichen Zulassung geforderten Bauprodukte verwendet werden
- Prüfung der Abmessungen des Revisionsabschlusses
- Zu Beginn der Fertigungsserie ist der erste Revisionsabschluss auf Übereinstimmung zu prüfen.
- Bei großen Fertigungsserien ist eine Prüfung an jedem Fertigungstag durchzuführen.

Für die Dichtung nach Abschnitt 2.1.2.3 ist die Übereinstimmung mit den Bestimmungen der von diesem Bescheid erfassten allgemeinen bauaufsichtlichen Zulassung durch eine Werksbescheinigung "2.1" nach DIN EN 10204¹¹ des Herstellers nachzuweisen.

Die Ergebnisse der werkseigenen Produktionskontrolle sind aufzuzeichnen. Die Aufzeichnungen müssen mindestens folgende Angaben enthalten:

- Bezeichnung des Bauprodukts bzw. des Ausgangsmaterials und der Bestandteile
- Art der Kontrolle oder Prüfung
- Datum der Herstellung und der Prüfung des Bauprodukts bzw. des Ausgangsmaterials oder der Bestandteile
- Ergebnis der Kontrollen und Prüfungen und, soweit zutreffend, Vergleich mit den Anforderungen
- Unterschrift des für die werkseigene Produktionskontrolle Verantwortlichen

Die Aufzeichnungen sind mindestens fünf Jahre aufzubewahren und der für die Fremdüberwachung eingeschalteten Stelle vorzulegen. Sie sind dem Deutschen Institut für Bautechnik und der zuständigen obersten Bauaufsichtsbehörde auf Verlangen vorzulegen.

Bei ungenügendem Prüfergebnis sind vom Hersteller unverzüglich die erforderlichen Maßnahmen zur Abstellung des Mangels zu treffen. Revisionsabschlüsse, die den Anforderungen nicht entsprechen, sind so zu handhaben, dass Verwechslungen mit übereinstimmenden ausgeschlossen werden. Nach Abstellung des Mangels ist - soweit technisch möglich und zum Nachweis der Mängelbeseitigung erforderlich - die betreffende Prüfung unverzüglich zu wiederholen.

2.3.3 Fremdüberwachung

In jedem Herstellwerk sind das Werk und die werkseigene Produktionskontrolle durch eine Fremdüberwachung regelmäßig zu überprüfen, mindestens jedoch zweimal jährlich.

Im Rahmen der Fremdüberwachung ist eine Erstprüfung des Revisionsabschlusses durchzuführen, und es können auch Proben für Stichprobenprüfungen entnommen werden. Dabei ist die Einhaltung der in den Abschnitten 2.1 und 2.2 für den Revisionsabschluss festgelegten Anforderungen zu überprüfen. Die Probenahme und Prüfungen obliegen jeweils der anerkannten Überwachungsstelle.

Die Ergebnisse der Zertifizierung und Fremdüberwachung sind mindestens fünf Jahre aufzubewahren. Sie sind von der Zertifizierungsstelle bzw. der Überwachungsstelle dem Deutschen Institut für Bautechnik und der obersten Bauaufsichtsbehörde auf Verlangen vorzulegen.

3 Bestimmungen für Planung, Bemessung und Ausführung

3.1 Planung und Bemessung

3.1.1 Planung

Die Aneinanderreihung mehrerer Revisionsabschlüsse neben- oder übereinander ist unzulässig.

¹¹ DIN EN 10204:2005-01 Metallische Erzeugnisse - Arten von Prüfbescheinigungen

Vorgaben z. B. zu Abmessungen und Ständerabständen der Installationsschachtwände nach den Abschnitten 3.2.2.2 und 3.2.2.3, die in den allgemeinen bauaufsichtlichen Prüfzeugnissen gemäß Anlage 8 dieses Bescheids angegeben sind, dürfen nicht überschritten sowie dort angegebene weitere Randbedingungen müssen beachtet werden.

3.1.2 Bemessung

Bei den - auch in den Anlagen dargestellten – Rahmen und Flügeln nach Abschnitt 2 und den Bauteilangaben nach Abschnitt 3 handelt es sich um Mindestquerschnittsabmessungen zur Gewährleistung der Eigenschaften des Revisionsabschlusses nach den Abschnitten 2.1.1.1 und 2.1.1.2.

Die Nachweise der Standsicherheit und Gebrauchstauglichkeit für die Gesamtkonstruktion (Revisionsabschluss und Installationsschachtwand) bleiben davon unberührt und sind für die Anwendung unter Normalbedingungen, d. h. nicht unter gleichzeitiger Berücksichtigung des Brandfalls, nach Technischen Baubestimmungen bzw. technischen Regeln, z. B. DIN 4103-1¹², zu führen.

Für die Befestigung des Revisionsabschlusses an den angrenzenden Bauteilen sind für die Anwendung geeignete Befestigungsmittel gemäß Abschnitt 3.2.3 - jeweils gemäß den statischen Erfordernissen - zu verwenden.

3.2 Ausführung

3.2.1 Allgemeines

Der Einbau des Revisionsabschlusses hat unter Berücksichtigung der nachfolgenden Bestimmungen und nach den Angaben der Einbauanleitung (s. Abschnitt 2.2.4) zu erfolgen.

3.2.2 Ausführung in Installationsschächten

3.2.2.1 Ausführung in Installationsschächten der Feuerwiderstandsklasse I 90 nach DIN 4102-4⁴ aus Wänden aus Gipsplatten nach DIN 4102-4⁴ der Feuerwiderstandsklasse F 90-A

3.2.2.1.1 Der Installationsschacht muss aus mindestens 100 mm dicken Wänden mit Ständern und Riegeln aus Stahlblechprofilen bestehen, die beidseitig und in der Laibung mit jeweils zwei $\geq 12,5$ mm dicken, nichtbrennbaren¹ Gipsplatten, Typ DF, nach DIN EN 520⁹ in Verbindung mit DIN 18180¹⁰, beplankt sein müssen. Der Aufbau der Installationsschachtwände muss im Übrigen den Bestimmungen der Norm DIN 4102-4⁴, Abschnitt 10.2, für Wände der Feuerwiderstandsklasse F 90-A nach Tab. 10.2 entsprechen.

3.2.2.1.2 Im Anschlussbereich zwischen dem Rahmen des Revisionsabschlusses und der angrenzenden Installationsschachtwand müssen vierseitig umlaufend Ständer- und Riegelprofile aus verzinktem Stahlblech nach DIN EN 14195¹³ in Verbindung mit DIN 18182-1¹⁴ mit den Mindestabmessungen 50 x 50 x 0,6 mm – ggf. als Auswechslungen - angeordnet werden. Sie sind unter Verwendung von geeigneten Befestigungsmitteln - gemäß den statischen Erfordernissen - kraftschlüssig miteinander zu verbinden. Die Ständerprofile müssen ungestoßen von Rohdecke zu Rohdecke durchgehen und unter Verwendung von geeigneten Befestigungsmitteln kraftschlüssig an den oben und unten angrenzenden Massivbauteilen befestigt werden.

3.2.2.1.3 Der Einbau der Revisionsabschlüsse muss im Übrigen gemäß den Anlagen 4 und 5 erfolgen.

12	DIN 4103-1:2015-06	Nichttragende innere Trennwände; Anforderungen, Nachweise, ausgenommen Anhang A.
13	DIN EN 14195:2015-03	Metallprofile für Unterkonstruktionen von Gipsplattensystemen - Begriffe, Anforderungen und Prüfverfahren
14	DIN 18182-1:2015-11	Zubehör für die Verarbeitung von Gipsplatten – Teil 1: Profile aus Stahlblech

**Allgemeine bauaufsichtliche Zulassung/
Allgemeine Bauartgenehmigung**

Nr. Z-6.55-2538

Seite 9 von 10 | 8. Januar 2021

3.2.2.2 Ausführung in Installationsschächten der Feuerwiderstandsklasse I 90 nach DIN 4102-4⁴ aus Wänden mit einseitiger Beplankung gemäß allgemeinem bauaufsichtlichen Prüfzeugnis

3.2.2.2.1 Der Installationsschacht muss aus Wänden mit Ständern und ggf. Riegeln aus Stahlblechprofilen mit einer einseitigen Beplankung aus zwei ≥ 20 mm dicken, nichtbrennbaren¹, zement- oder gipsgebundenen Bauplatten bestehen.

Der Aufbau der Installationsschachtwände muss im Übrigen den Bestimmungen der in Anlage 8 dieses Bescheids genannten allgemeinen bauaufsichtlichen Prüfzeugnisse für mindestens feuerbeständige¹ Wände entsprechen.

Der Anschlussbereich zwischen Installationsschachtwand und Revisionsabschluss ist gemäß Abschnitt 3.2.2.1.2 auszubilden.

3.2.2.2.2 Der Einbau der Revisionsabschlüsse muss im Übrigen gemäß den Anlagen 6 und 7 erfolgen.

3.2.2.3 Ausführung in Installationsschächten der Feuerwiderstandsklasse I 90 nach DIN 4102-11⁵ gemäß allgemeinem bauaufsichtlichen Prüfzeugnis

3.2.2.3.1 Der Installationsschacht muss aus Wänden mit Ständern und ggf. Riegeln aus Stahlblechprofilen mit einer einseitigen Beplankung aus zwei ≥ 20 mm dicken, nichtbrennbaren¹ Bauplatten bestehen

Der Aufbau der Installationsschachtwände muss im Übrigen den Bestimmungen der in Anlage 8 dieses Bescheids genannten allgemeinen bauaufsichtlichen Prüfzeugnisse für Installationsschächte der Feuerwiderstandsklasse I 90 nach DIN 4102-11⁵ entsprechen.

Der Anschlussbereich zwischen Installationsschachtwand und Revisionsabschluss ist gemäß Abschnitt 3.2.2.1.2 auszubilden.

3.2.2.3.2 Der Einbau der Revisionsabschlüsse muss im Übrigen gemäß den Anlagen 6 und 7 erfolgen.

3.2.3 Einbau/Anschluss des Rahmens des Revisionsabschlusses

3.2.3.1 Der Rahmen des Revisionsabschlusses ist in der Revisionsöffnung auszurichten. Die Befestigung des Rahmens muss in der Öffnungslaubung gemäß den statischen Erfordernissen unter Verwendung von geeigneten Befestigungsmitteln - z. B. Schnellbauschrauben 3,9 x 55 - in Abständen gemäß den Anlagen 4 und 6 erfolgen. Der Abstand zwischen dem Rahmen und den – ggf. zusätzlich anzuordnenden - Ständer- und Riegelprofilen nach Abschnitt 3.2.2.1.2 darf maximal 70 mm betragen.

3.2.3.2 Im unmittelbaren Anschlussbereich des Revisionsabschlusses sind vierseitig umlaufend Anschlagleisten gemäß Abschnitt 2.1.2.5 anzuordnen. Die Befestigung der Anschlagleisten muss unter Verwendung von geeigneten Befestigungsmitteln, z. B. Schnellbauschrauben 3,9 mm x 45 mm bzw. 3,9 mm x 55 mm, in Abständen $a \leq 220$ mm – jedoch mindestens zweimal je Rahmenseite - erfolgen.

3.2.3.3 Der Flügel des Revisionsabschlusses ist in den Rahmen einzusetzen und mit der Scharnierbegrenzung zu verriegeln.

3.2.3.4 Alle Fugen zwischen dem Rahmen des Revisionsabschlusses und den angrenzenden Installationsschachtwänden sind umlaufend und vollständig mit nichtbrennbaren¹ Baustoffen, z. B. mit einem Gipsspachtel, auszufüllen bzw. zu verspachteln (s. Anlagen 4 bis 7).

Die Breite der Fugen darf maximal 5 mm betragen.

3.3 Übereinstimmungserklärung

Das bauausführende Unternehmen, das den Revisionsabschluss errichtet/eingebaut hat, muss für jedes Bauvorhaben eine Bestätigung der Übereinstimmung der Bauart mit der allgemeinen Bauartgenehmigung abgeben (s. §§ 16 a Abs. 5 i. V. m. 21 Abs. 2 MBO¹⁵).

Sie muss schriftlich erfolgen und außerdem mindestens folgende Angaben enthalten:

¹⁵ nach Landesbauordnung

- Z-6.55-2538
 - Einbau: Revisionsöffnungsverschluss "F-TEC UNI SW90"
 - Name und Anschrift des bauausführenden Unternehmens
 - Bezeichnung der baulichen Anlage
 - Datum der Errichtung/der Fertigstellung
 - Ort und Datum der Ausstellung der Erklärung sowie Unterschrift des Verantwortlichen
- Die Übereinstimmungserklärung ist dem Bauherrn zur ggf. erforderlichen Weiterleitung an die zuständige Bauaufsichtsbehörde auszuhändigen.

4 Bestimmungen für Nutzung, Unterhalt und Wartung

4.1 Nutzung

Der Revisionsabschluss ist mit einem Verschluss/Verschlüssen nach Abschnitt 2.1.2.4 ausgestattet, um ein unbefugtes Öffnen zu verhindern.

Der Revisionsabschluss ist ständig geschlossen zu halten. Er darf nur zum Zwecke von Revisionsarbeiten geöffnet werden.

Der Antragsteller des Bescheids hat den Bauherrn, z. B. im Rahmen der Wartungsanleitung, schriftlich darauf hinzuweisen, dass

- der Revisionsabschluss nur im geschlossenen Zustand die Anforderungen der Feuerwiderstandsfähigkeit erfüllt und
- nach Öffnen und Verschließen des Revisionsabschlusses der bestimmungsgemäße Zustand wieder herzustellen ist.

4.2 Unterhalt und Wartung

Die Feuerwiderstandsfähigkeit des Revisionsabschlusses ist auf die Dauer nur sichergestellt, wenn der Revisionsabschluss stets in einem mit diesem Bescheid konformen Zustand gehalten wird (keine mechanischen Beschädigungen; keine Verschmutzung; Instandhaltung).

Im Falle des Austausches beschädigter oder zerstörter Teile des Revisionsabschlusses ist darauf zu achten, dass nur solche verwendet werden, die den Bestimmungen der von diesem Bescheid erfassten allgemeinen bauaufsichtlichen Zulassung entsprechen. Der Einbau muss wieder in der bestimmungsgemäßen Weise und bescheidkonform erfolgen; Abschnitt 3.3 gilt sinngemäß.

Die Wartung muss entsprechend der Wartungsanleitung (s. Abschnitt 2.2.5) bzw. nach den entsprechenden Abschnitten der Einbauanleitung (s. Abschnitt 2.2.4) mindestens einmal im Jahr durchgeführt werden.

Heidrun Bombach
Referatsleiterin

Beglaubigt
von Hoerschelmann

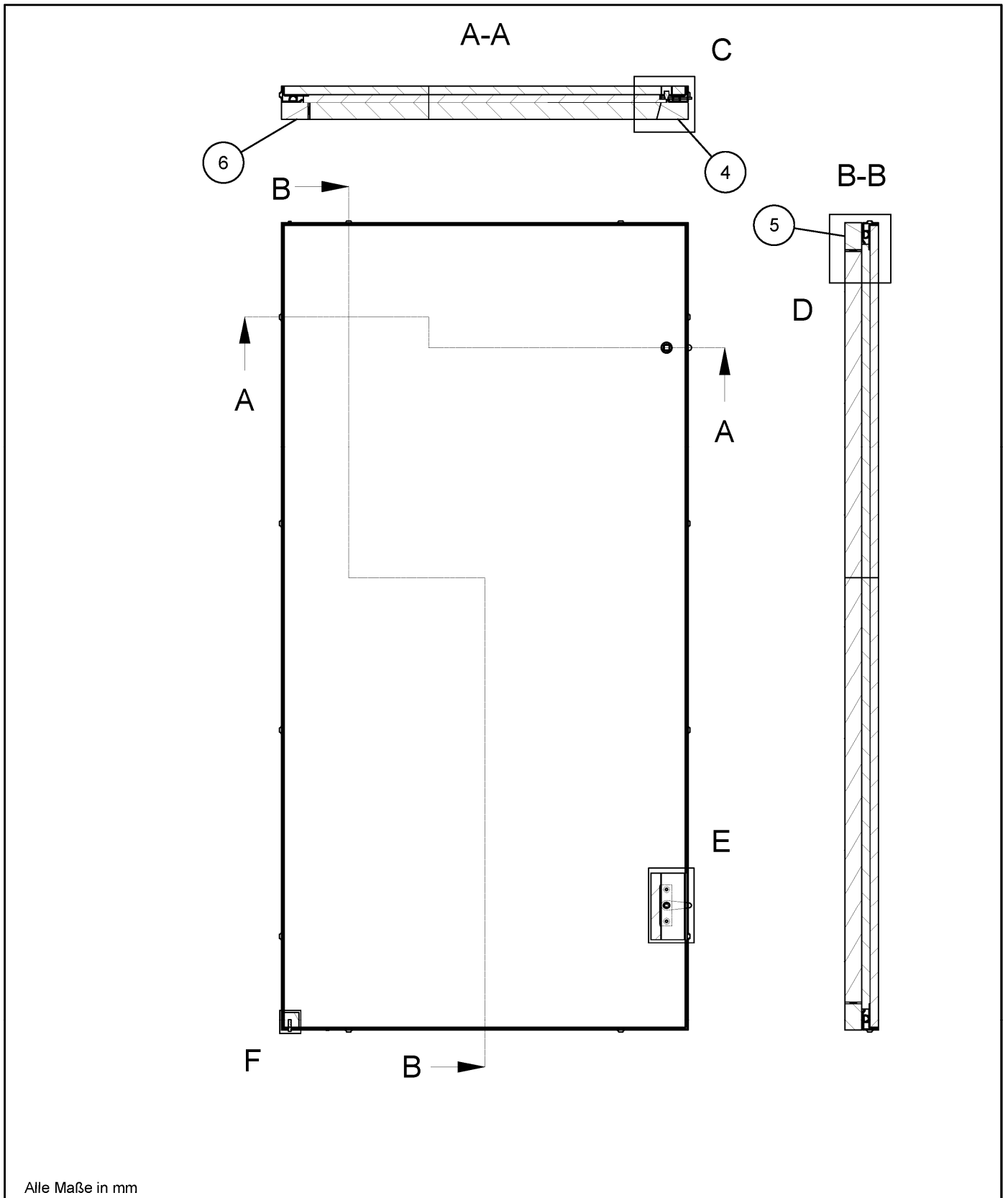

Alle Maße in mm

Feuerwiderstandsfähiger Revisionsöffnungsverschluss "F-TEC UNI SW90"

Anlage 1

Ansichten und Schnitte

Detail C

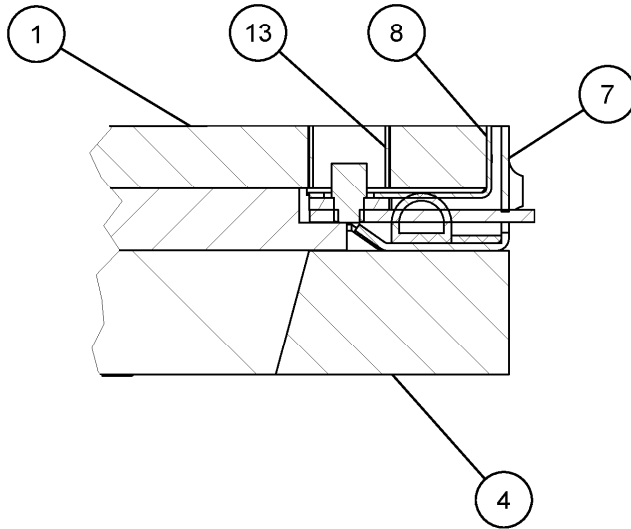

Detail D

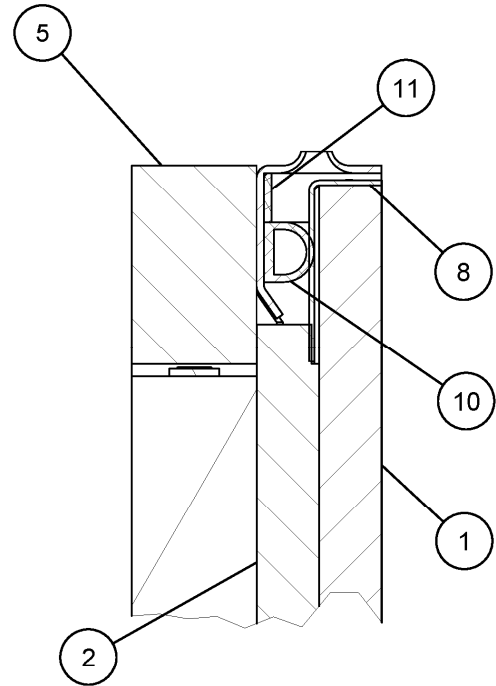

Detail E

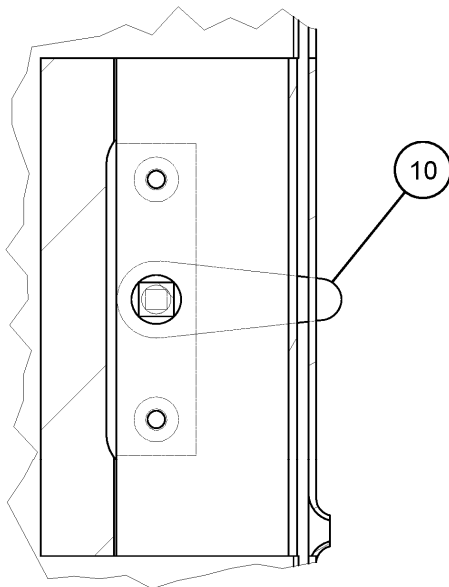

Detail F

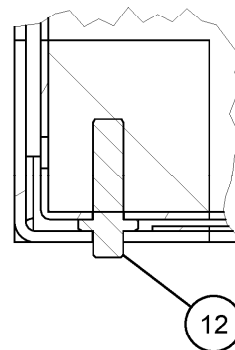

Alle Maße in mm

Feuerwiderstandsfähiger Revisionsöffnungsverschluss "F-TEC UNI SW90"

Anlage 2

Details

Positionsliste

Lfd.Nr.	Bezeichnung
1	Brandschutzplatte
2	Brandschutzplatte
3	Brandschutzplatte
4	Brandschutzleiste
5	Brandschutzleisten
6	Brandschutzleiste
7	Rahmen Winkel-Profil
8	Rahmen Winkel-Profil
9	Vierkantverschluss
10	Profildichtung
11	dämmschichtbildender Baustoff
12	Scharnierbolzen
13	Verschlussrohr

Die Materialangaben und weitere Einzelheiten zu den Bauprodukten sind beim Deutschen Institut für Bautechnik hinterlegt.

Alle Maße in mm

Feuerwiderstandsfähiger Revisionsöffnungsverschluss "F-TEC UNI SW90"

Anlage 3

Positionsliste

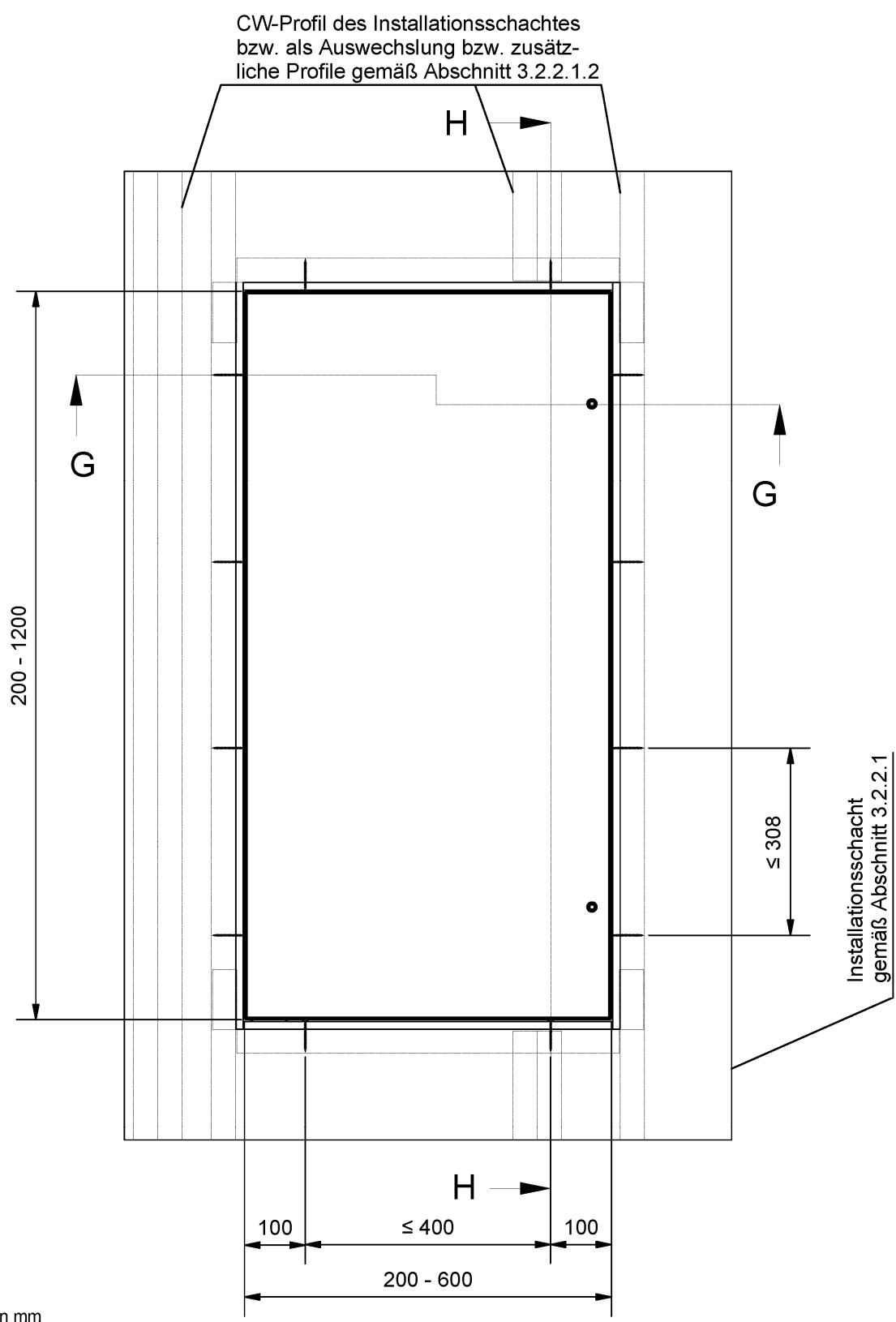

Elektronische Kopie der abZ des DIBt: Z-6.55-2538

Feuerwiderstandsfähiger Revisionsöffnungsverschluss "F-TEC UNI SW90"	Anlage 4
Einbau in Installationsschächte gemäß Abschnitt 3.2.2.1 - Ansicht -	

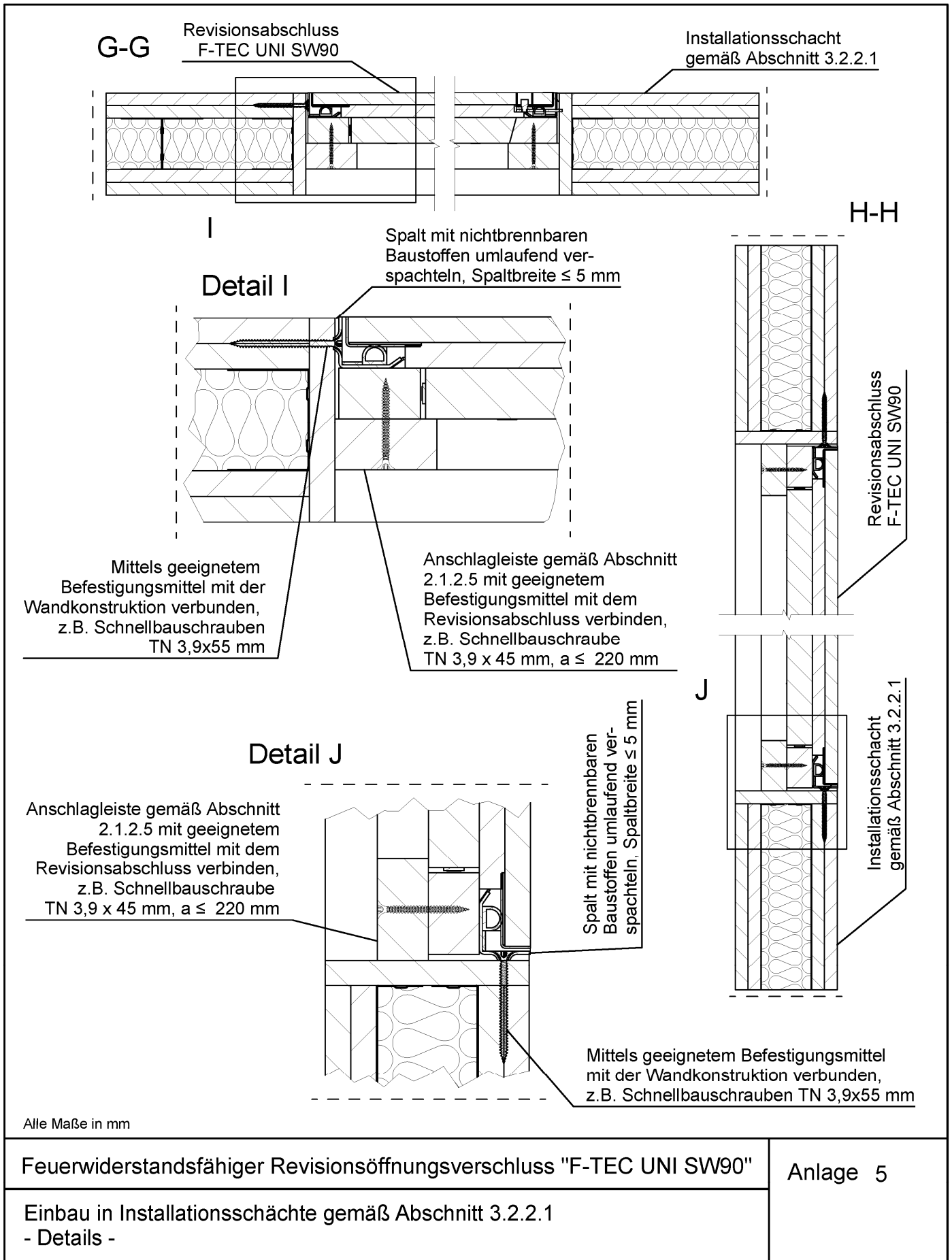

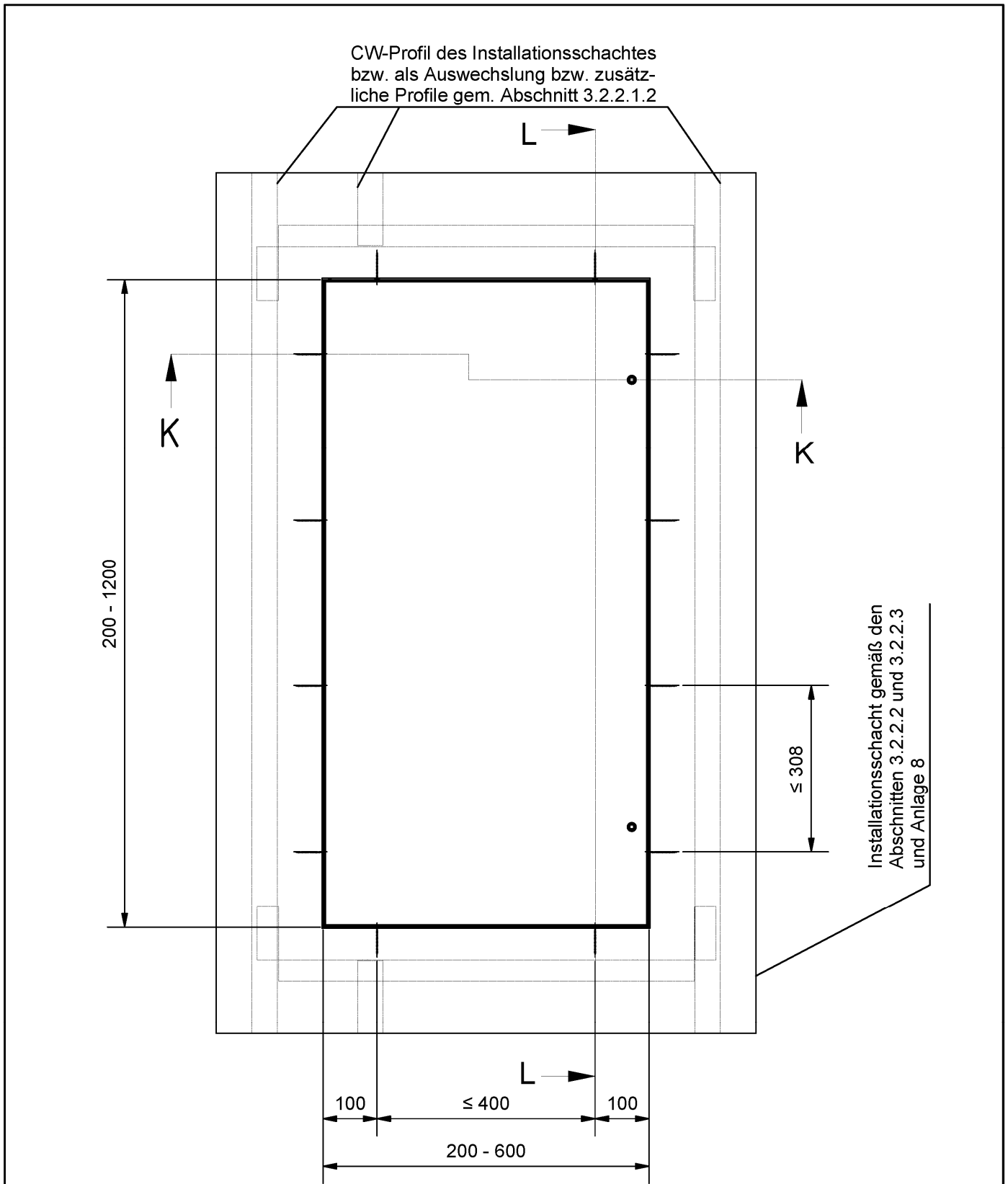

Alle Maße in mm

Feuerwiderstandsfähiger Revisionsöffnungsverschluss "F-TEC UNI SW90"

Anlage 6

Einbau in Installationsschächte gemäß den Abschnitten 3.2.2.2 und 3.2.2.3
 - Ansicht -



Tabelle 1 Mindestens feuerbeständige Wände in Ständerbauweise mit einseitiger Beplankung aus nichtbrennbaren Bauplatten gemäß allgemeinem bauaufsichtlichen Prüfzeugnis (abP)

Umlaufende Profile: gemäß den Bestimmungen des abP, jedoch mindestens 50 x 50 x 0,6
Beplankung: bestehend aus nichtbrennbaren, zement- oder gipsgebundenen Bauplatten gemäß den Bestimmungen des abP, Dicke jedoch mind. 2 x 20 mm bzw. 3x12,5 mm (Nr. 6)
Dämmung sofern vorhanden, müssen Dämmungen nichtbrennbar sein.
Höhe gemäß den Bestimmungen des abP, jedoch maximal 3 m

Lfd. Nr.	abP
1	P-3138/4344-MPA BS
2	P-3254/1449-MPA BS
3	P-3361/611/14-MPA BS
4	P-3910/5980-MPA BS
5	P-SAC 02/III-661
6	P-SAC 02/III-784
7	P-SAC 02/III-797
8	P-SAC 02/III-824
9	P-SAC 02/III-895

Tabelle 2 Installationsschächte der Feuerwiderstandsklasse I 90 in Ständerbauweise mit einseitiger Beplankung aus nichtbrennbaren Bauplatten gemäß allgemeinem bauaufsichtlichen Prüfzeugnis (abP)

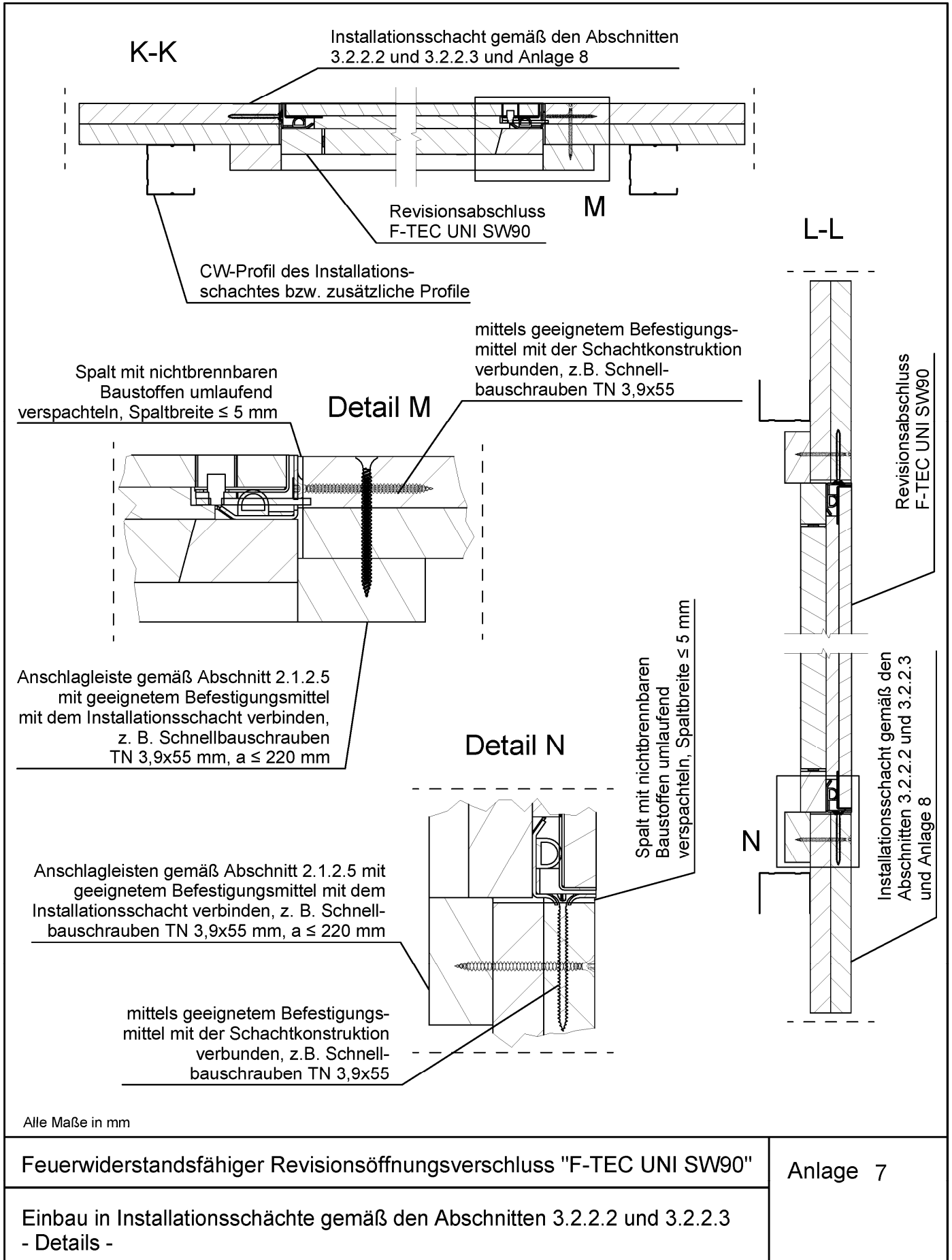
Umlaufende Profile: gemäß den Bestimmungen des abP, jedoch mindestens 50 x 50 x 0,6
Beplankung: bestehend aus nichtbrennbaren, zement- oder gipsgebundenen Bauplatten, Dicke gemäß den Bestimmungen des abP, mindestens jedoch 2 x 20 mm
Dämmung sofern vorhanden, müssen Dämmungen nichtbrennbar sein.
Höhe gemäß den Bestimmungen des abP, jedoch maximal 3 m

Lfd. Nr.	abP
1	P-2100/624/15-MPA BS
2	P-SAC 02/III-676

Feuerwiderstandsfähiger Revisionsöffnungsverschluss "F-TEC UNI SW90"

Installationsschächte der Feuerwiderstandsklasse I 90 nach DIN 4102-4 aus Wänden mit einseitiger Beplankung (s. Abschnitt 3.2.2.2) oder der Feuerwiderstandsklasse I 90 nach DIN 4102-11 (s. Abschnitt 3.2.2.3)

Anlage 8