

**Allgemeine
bauaufsichtliche
Zulassung/
Allgemeine
Bauartgenehmigung**

Eine vom Bund und den Ländern gemeinsam
getragene Anstalt des öffentlichen Rechts

**Zulassungs- und Genehmigungsstelle
für Bauprodukte und Bauarten**

Datum:

05.05.2022

Geschäftszeichen:

III 21-1.86.1-22/21

Nummer:

Z-86.1-51

Geltungsdauer

vom: **6. Mai 2022**

bis: **6. Mai 2027**

Antragsteller:

PRIORIT AG

Margarete-von-Wrangell-Straße 23
63457 Hanau

Gegenstand dieses Bescheides:

**Brandschutzgehäuse mit einer Feuerwiderstandsdauer von mindestens 30 Minuten bei einer
Brandbeanspruchung von innen**

Der oben genannte Regelungsgegenstand wird hiermit allgemein bauaufsichtlich
zugelassen/genehmigt.

Dieser Bescheid umfasst acht Seiten und fünf Anlagen.

I ALLGEMEINE BESTIMMUNGEN

- 1 Mit diesem Bescheid ist die Verwendbarkeit bzw. Anwendbarkeit des Regelungsgegenstandes im Sinne der Landesbauordnungen nachgewiesen.
- 2 Dieser Bescheid ersetzt nicht die für die Durchführung von Bauvorhaben gesetzlich vorgeschriebenen Genehmigungen, Zustimmungen und Bescheinigungen.
- 3 Dieser Bescheid wird unbeschadet der Rechte Dritter, insbesondere privater Schutzrechte, erteilt.
- 4 Dem Verwender bzw. Anwender des Regelungsgegenstandes sind, unbeschadet weitergehender Regelungen in den "Besonderen Bestimmungen", Kopien dieses Bescheides zur Verfügung zu stellen. Zudem ist der Verwender bzw. Anwender des Regelungsgegenstandes darauf hinzuweisen, dass dieser Bescheid an der Verwendungs- bzw. Anwendungsstelle vorliegen muss. Auf Anforderung sind den beteiligten Behörden ebenfalls Kopien zur Verfügung zu stellen.
- 5 Dieser Bescheid darf nur vollständig vervielfältigt werden. Eine auszugsweise Veröffentlichung bedarf der Zustimmung des Deutschen Instituts für Bautechnik. Texte und Zeichnungen von Werbeschriften dürfen diesem Bescheid nicht widersprechen, Übersetzungen müssen den Hinweis "Vom Deutschen Institut für Bautechnik nicht geprüfte Übersetzung der deutschen Originalfassung" enthalten.
- 6 Dieser Bescheid wird widerruflich erteilt. Die Bestimmungen können nachträglich ergänzt und geändert werden, insbesondere, wenn neue technische Erkenntnisse dies erfordern.
- 7 Dieser Bescheid bezieht sich auf die von dem Antragsteller gemachten Angaben und vorgelegten Dokumente. Eine Änderung dieser Grundlagen wird von diesem Bescheid nicht erfasst und ist dem Deutschen Institut für Bautechnik unverzüglich offenzulegen.

II BESONDERE BESTIMMUNGEN

1 Regelungsgegenstand und Verwendungs- bzw. Anwendungsbereich

1.1 Zulassungsgegenstand und Verwendungsbereich

Zulassungsgegenstand sind Brandschutzgehäuse vom Typ "EW 3X" mit einer Feuerwiderstandsdauer von mindestens 30 Minuten bei Brandbeanspruchung von innen¹.

Das Brandschutzgehäuse besteht im Wesentlichen aus seitlichen, oberen und unteren mehrschichtigen Plattenelementen, einem 1-flügeligen Gehäuseverschluss mit einem Verschlusssystem sowie einer oberen und unteren Kabeleinführung; die zulässigen Ausführungen und Abmessungen sind in Tabelle 2 angegeben; siehe Abschnitt 2.1.

Das Brandschutzgehäuse ist als Bauteil mit einer Feuerwiderstandsdauer von mindestens 30 Minuten für die Abtrennung von elektrischen Messeinrichtungen und Verteilern für elektrische Leitungsanlagen in notwendigen Treppenträumen und Räumen zwischen notwendigen Treppenträumen und Ausgängen ins Freie nach den landesrechtlichen Vorschriften über Leitungsanlagen (Richtlinie über brandschutztechnische Anforderungen an Leitungsanlagen gemäß der Muster-Leitungsanlagen-Richtlinie MLAR², Abschnitt 3.2.2) nachgewiesen.

Das Brandschutzgehäuse ist in brandschutztechnischer Hinsicht nachgewiesen. Die Funktion der elektrischen Einbauten des vorgenannten Verteilers im Brandfall ist im Rahmen dieses Bescheids nicht nachgewiesen.

1.2 Anwendungsbereich

Die Genehmigung gilt für die Anordnung des Brandschutzgehäuses in feuerwiderstandsfähigen Bauteilen.

Das Brandschutzgehäuse muss hängend in der Aussparung einer mindestens feuerhemmenden³ massiven Wand - nach DIN 4102-4⁴ - mit der Feuerwiderstandsklasse F30 nach DIN 4102-2⁵ entsprechend Abschnitt 3.3.2 angeordnet werden.

In das Brandschutzgehäuse dürfen elektrische Leitungen nach Abschnitt 3.2 eingeführt werden. Die elektrischen Leitungen müssen den landesrechtlichen Vorschriften über Leitungsanlagen (Richtlinie über brandschutztechnische Anforderungen an Leitungsanlagen gemäß der Muster-Leitungsanlagen-Richtlinie MLAR²), entsprechen.

2 Bestimmungen für das Bauprodukt

2.1 Eigenschaften und Zusammensetzung

2.1.1 Allgemeines

Das Brandschutzgehäuse muss den beim Deutschen Institut für Bautechnik hinterlegten brandschutztechnischen Nachweisen und Unterlagen dieser allgemeinen bauaufsichtlichen Zulassung entsprechen. Diese Hinterlegungen sind vom Antragsteller dieser Zulassung der fremdüberwachenden Stelle zur Verfügung zu stellen.

- | | | |
|---|--|--|
| 1 | geprüft in Anlehnung an
DIN 4102-2:1977-09 | Brandverhalten von Baustoffen und Bauteilen; Bauteile, Begriffe, Anforderungen und Prüfungen |
| 2 | Muster-Richtlinie über brandschutztechnische Anforderungen an Leitungsanlagen in der Fassung vom 10.02.2015 zuletzt geändert durch Beschluss der Fachkommission Bauaufsicht vom 03.09.2020 | |
| 3 | Die Zuordnung der Feuerwiderstandsklasse zu den bauaufsichtlichen Anforderungen erfolgt gemäß der Technischen Regel A 2.2.1.2, "Bauaufsichtliche Anforderungen, Zuordnung der Klassen, Verwendung von Bauprodukten, Anwendung von Bauarten" der Muster-Verwaltungsvorschrift Technische Baubestimmungen (MVVTB) Ausgabe 2021/1, Anhang 4, Abschnitt 4; s. www.dibt.de | |
| 4 | DIN 4102-4:2016-05 | Brandverhalten von Baustoffen und Bauteilen – Teil 4: Zusammenstellung und Anwendung klassifizierter Baustoffe, Bauteile und Sonderbauteile; Begriffe, Anforderungen und Prüfungen |
| 5 | DIN 4102-2:1977-09 | Brandverhalten von Baustoffen und Bauteilen – Teil 2: Bauteile, Begriffe, Anforderungen und Prüfungen |

Hinsichtlich der bauaufsichtlichen Anforderungen (MLAR²) wurde im Rahmen des Zulassungsverfahrens die Einhaltung der bauaufsichtlichen Belange nachgewiesen.

2.1.2 Eigenschaften

2.1.2.1 Das Brandschutzgehäuse wird in den Abmessungen der Tabelle 1 sowie gemäß den Angaben der Anlagen 1 bis 5 hergestellt.

Tabelle 1: Außen- und Innenabmessungen [mm]

Typbezeichnung		Außenabmessungen			Innenabmessungen		
		Höhe	Breite	Tiefe	Höhe	Breite	Tiefe
EW 3X	min.	682	332	205	602	252	129
	max.	982	582	205	902	502	129

2.1.2.2 Der Feuerwiderstand der Brandschutzgehäuse wurde in Anlehnung an DIN 4102-2⁵ bei einer Brandbeanspruchung von außen nachgewiesen.

2.1.3 Zusammensetzung⁶

2.1.3.1 Brandschutzgehäuse

Das Brandschutzgehäuse besteht im Wesentlichen aus mehrschichtigen Bauplatten (Gipsfaserplatten), Beschlägen, Bändern, einem Griff, Metallteilen und einem Verschlussystem. Zum Verschließen des 1-flügligen Gehäuseverschlusses ist ein Vorreiberschloss mit Drehriegel werkseitig angeordnet.

Für die Befestigung des Brandschutzgehäuses an der Wand sind in den vertikalen seitlichen Plattenelementen des Gehäuses werkseitig jeweils zwei Bohrungen - oben und unten - angeordnet (siehe Anlagen 2 und 4).

2.1.3.2 Kabeleinführungen

Die Kabeleinführungen des Brandschutzgehäuses bestehen aus Öffnungen in der Ober- und Unterseite des Gehäuses, die mit einer speziellen Abdeckung verschlossen sind (siehe Anlage 4).

2.1.3.3 Befestigungsmittel

Für die Befestigung des Brandschutzgehäuses in den angrenzenden Massivwänden sind nach planungstechnischen Vorgaben (siehe Abschnitt 3.1) mitgelieferte Befestigungsmittel der PRIORIT AG zu verwenden.

2.2 Herstellung und Kennzeichnung

2.2.1 Herstellung

Das Brandschutzgehäuse ist einschließlich der Kabeleinführungen und den Bohrungen für die Befestigung werkseitig herzustellen.

Die für die Herstellung des Brandschutzgehäuses zu verwendenden Bauprodukte müssen

- den jeweiligen Bestimmungen der Abschnitte 2.1.3.1 bis 2.1.3.3 entsprechen und
- verwendbar sein im Sinne der Bestimmungen zu den Bauprodukten in der jeweiligen Landesbauordnung.

2.2.2 Kennzeichnung

Das werkseitig hergestellte Brandschutzgehäuse nach Abschnitt 2.1 muss vom Hersteller mit dem Übereinstimmungszeichen (Ü-Zeichen) nach den Übereinstimmungszeichen-Verordnungen der Länder gekennzeichnet werden. Die Kennzeichnung mit dem Ü-Zeichen darf nur erfolgen, wenn die Voraussetzungen nach Abschnitt 2.3 erfüllt sind.

Das Brandschutzgehäuse muss vom Hersteller leicht erkennbar und dauerhaft lesbar mit folgenden Angaben gekennzeichnet werden

⁶ Die Materialangaben sind beim Deutschen Institut für Bautechnik hinterlegt und sind der fremdüberwachenden Stelle vom Antragsteller dieser allgemeinen bauaufsichtlichen Zulassung zur Verfügung zu stellen.

- Brandschutzgehäuse "EW 3X" in der Wand hängend
- Übereinstimmungszeichen (Ü-Zeichen) mit
 - Name des Herstellers
 - Zulassungsnummer Z-86.1-51
- Herstelljahr
- Herstellwerk.

2.2.4 Montage- und Betriebsanleitung

Der Antragsteller dieser allgemeinen bauaufsichtlichen Zulassung für das Bauprodukt (Brandschutzgehäuse) hat dem Anwender eine Montage- und Betriebsanleitung zur Verfügung zu stellen;

Sie muss in Übereinstimmung mit den besonderen Bestimmungen dieses Bescheids gefertigt sein.

Der Hersteller des Brandschutzgehäuses hat schriftlich in der Montage- und Betriebsanleitung ausführlich die für die Nutzung, den Unterhalt und die Instandhaltung sowie Überprüfung der Funktion des Brandschutzgehäuses notwendigen Angaben darzustellen.

2.3 Übereinstimmungsnachweis

2.3.1 Allgemeines

Die Bestätigung der Übereinstimmung des Brandschutzgehäuses mit den Bestimmungen dieser allgemeinen bauaufsichtlichen Zulassung muss für jedes Herstellwerk mit einer Übereinstimmungserklärung des Herstellers auf der Grundlage einer werkseigenen Produktionskontrolle und eines Übereinstimmungszertifikats einer hierfür anerkannten Zertifizierungsstelle sowie einer regelmäßigen Fremdüberwachung durch eine anerkannte Überwachungsstelle nach Maßgabe der folgenden Bestimmungen erfolgen:

Für die Erteilung des Übereinstimmungszertifikats und die Fremdüberwachung einschließlich der dabei durchzuführenden Produktprüfung hat der Hersteller des Bauproduktes eine hierfür anerkannte Zertifizierungsstelle sowie eine hierfür anerkannte Überwachungsstelle einzuschalten.

Die Übereinstimmungserklärung hat der Hersteller durch Kennzeichnung der Bauprodukte mit dem Übereinstimmungszeichen (Ü-Zeichen) unter Hinweis auf den Verwendungszweck abzugeben.

Dem Deutschen Institut für Bautechnik ist von der Zertifizierungsstelle eine Kopie des von ihr erteilten Übereinstimmungszertifikates zur Kenntnis zu geben.

Dem Deutschen Institut für Bautechnik ist zusätzlich eine Kopie des Erstprüfberichts zur Kenntnis zu geben.

2.3.2 Werkseigene Produktionskontrolle

In jedem Herstellwerk des Brandschutzgehäuses ist eine werkseigene Produktionskontrolle einzurichten und durchzuführen. Unter werkseigener Produktionskontrolle wird die vom Hersteller vorzunehmende kontinuierliche Überwachung der Produktion verstanden, mit der dieser sicherstellt, dass die von ihm hergestellten Bauprodukte den Bestimmungen dieser allgemeinen bauaufsichtlichen Zulassung entsprechen.

Die werkseigene Produktionskontrolle soll mindestens die im Folgenden aufgeführten Maßnahmen einschließen:

- Beschreibung und Überprüfung der Ausgangsmaterialien und der Bestandteile hinsichtlich der im Abschnitt 2.1 festgelegten Anforderungen
- Überprüfung der Einhaltung der planmäßigen Abmessungen des Brandschutzgehäuses nach Abschnitt 2.1
- Überprüfung der ordnungsgemäßen Kennzeichnung des Brandschutzgehäuses nach Abschnitt 2.1 gemäß Abschnitt 2.2.2.

Die Ergebnisse der werkseigenen Produktionskontrolle sind aufzuzeichnen.

Die Aufzeichnungen müssen mindestens folgende Angaben enthalten:

- Bezeichnung des Bauproduktes und der Bestandteile hinsichtlich der im Abschnitt 2.1 festgelegten Anforderungen,
- Abmessungen des Brandschutzgehäuses,
- Art der Kontrolle oder Prüfung,
- Datum der Herstellung und der Prüfung des Bauproduktes bzw. des Ausgangsmaterials und der Bestandteile
- Ergebnis der Kontrollen und Prüfungen und, soweit zutreffend, Vergleich mit den Anforderungen
- Unterschrift des für die werkseigene Produktionskontrolle Verantwortlichen.

Die Aufzeichnungen sind mindestens 5 Jahre aufzubewahren und der für die Fremdüberwachung eingeschalteten Überwachungsstelle vorzulegen. Sie sind dem Deutschen Institut für Bautechnik und der zuständigen obersten Bauaufsichtsbehörde auf Verlangen vorzulegen.

Bei ungenügendem Prüfergebnis im Rahmen der werkseigenen Produktionskontrolle sind vom Hersteller unverzüglich die erforderlichen Maßnahmen zur Abstellung des Mangels zu treffen. Bauprodukte, die den Anforderungen nicht entsprechen, sind so zu handhaben, dass Verwechslungen mit übereinstimmenden ausgeschlossen werden. Nach Abstellung des Mangels sind - soweit technisch möglich und zum Nachweis der Mängelbeseitigung erforderlich - die betreffenden Prüfungen im Rahmen der werkseigenen Produktionskontrolle unverzüglich zu wiederholen.

2.3.3 Fremdüberwachung

In jedem Herstellwerk sind das Werk und die werkseigene Produktionskontrolle durch eine Fremdüberwachung regelmäßig zu überprüfen, mindestens jedoch zweimal jährlich.

Im Rahmen der Fremdüberwachung ist eine Erstprüfung des Brandschutzgehäuses durchzuführen und es können auch Proben für Stichprobenprüfungen entnommen werden. Die Probennahme und Prüfungen obliegen jeweils der anerkannten Überwachungsstelle.

Die Fremdüberwachung muss mindestens nachfolgende Maßnahmen umfassen:

- die Kontrolle der Ergebnisse der werkseigenen Produktionskontrolle,
- die Kontrolle der Abmessungen des Brandschutzgehäuses,
- die Kontrolle der Kennzeichnung der für die Herstellung des Brandschutzgehäuses verwendeten Baustoffe sowie die Kennzeichnung des Brandschutzgehäuses selbst.

Die Ergebnisse der Zertifizierung und Fremdüberwachung sind mindestens fünf Jahre aufzubewahren. Sie sind von der Zertifizierungsstelle bzw. der Überwachungsstelle dem Deutschen Institut für Bautechnik und der zuständigen obersten Bauaufsichtsbehörde auf Verlangen vorzulegen.

3 Bestimmungen für Planung, Bemessung und Ausführung

3.1 Planung

Hinsichtlich der Anordnung des Brandschutzgehäuses nach Abschnitt 1 gelten die landesrechtlichen Vorschriften über Leitungsanlagen (Richtlinie über brandschutztechnische Anforderungen an Leitungsanlagen gemäß der Muster-Leitungsanlagen-Richtlinie MLAR²) und die technischen Regeln und Vorschriften der Elektrotechnik (z. B. VDE-Bestimmungen).

Das Brandschutzgehäuse muss in die Aussparung einer massiven Wand entsprechend Abschnitt 1 eingebaut werden (siehe Anlage 1).

Der verbleibende Restquerschnitt der Massivwand hinter dem Brandschutzgehäuse muss die bestehenden Anforderungen an die Feuerwiderstandsdauer (mindestens Feuerwiderstandsdauer F30 nach DIN 4102-2⁵) erfüllen. Es ist sicherzustellen, dass durch die Anordnung des Brandschutzgehäuses die Standsicherheit und die Feuerwiderstandsdauer der angrenzenden Bauteile – auch im Brandfall – sowie der Schallschutz nicht beeinträchtigt werden.

Für die Befestigung des Brandschutzgehäuses in den angrenzenden Massivwänden sind vom Planer Angaben zum Verankerungsgrund für die Bemessung der Befestigungsmittel nach Abschnitt 2.1.3.3 gemäß Abschnitt 3.2 bereitzustellen.

Für die Abdichtung der max. 20 mm breiten umlaufenden Fuge zwischen dem Gehäuse und dem angrenzenden Massivbauteil ist ein mineralischer nichtbrennbarer⁷ Putzgips (nach DIN EN 13279-1⁸) zu verwenden.

3.2 Bemessung

Bei der Belegung des Brandschutzgehäuses ist sicherzustellen, dass die Kabeleinführungen und das Brandschutzgehäuse durch die Kabel keine mechanische Belastung erfahren.

Die Befestigungsmittel des Brandschutzgehäuses nach Abschnitt 2.1.3.3 müssen gemäß den planungstechnischen Vorgaben nach Abschnitt 3.1 in Abhängigkeit vom Verankerungsgrund bemessen werden.

3.3 Ausführung

3.3.1 Allgemeines

Das Brandschutzgehäuse ist entsprechend der Montage- und Betriebsanleitung des Antragstellers nach Abschnitt 2.2.4 und den nachfolgenden Bestimmungen anzuordnen:

Hinsichtlich der Anordnung nach Abschnitt 1 gelten die landesrechtlichen Vorschriften über Leitungsanlagen (Richtlinie über brandschutztechnische Anforderungen an Leitungsanlagen gemäß der Muster-Leitungsanlagen-Richtlinie MLAR²) und die technischen Regeln und Vorschriften der Elektrotechnik (z. B. VDE-Bestimmungen).

3.3.2 Anordnung

Das Brandschutzgehäuse muss in die Aussparung einer massiven Wand gemäß Abschnitt 1 und 3.1 angeordnet und mit Befestigungsmitteln nach Abschnitt 2.1.3.3 befestigt werden (siehe Anlagen 1, 2 und 4).

Zwischen Brandschutzgehäuse und anschließendem massiven Bauteil ist die umlaufende Fuge mit einem mineralischen nichtbrennbaren Putzgips entsprechend Abschnitt 3.1 mindestens 40 mm tief zu verschließen; siehe Anlage 4.

Es ist sicherzustellen, dass durch die Anordnung des Brandschutzgehäuses die Standsicherheit und die Feuerwiderstandsdauer der angrenzenden Bauteile – auch im Brandfall – sowie der Schallschutz nicht beeinträchtigt werden.

3.4 Übereinstimmungserklärung

Die bauausführende Firma, die das Brandschutzgehäuse an- bzw. einbaut, muss für jedes Bauvorhaben eine Bestätigung der Übereinstimmung mit der allgemeinen Bauartgenehmigung abgeben (s. § 16 a Abs. 5, § 21 Abs. 2 MBO⁹).

Sie muss schriftlich erfolgen und außerdem mindestens folgende Angaben enthalten:

- Z-86.1-51
- Brandschutzgehäuse Typ "EW 3X" mit einer Feuerwiderstandsdauer von mindestens 30 Minuten bei einer Brandbeanspruchung von innen

⁷ Die Zuordnung der klassifizierten Eigenschaften des Brandverhaltens zu den bauaufsichtlichen Anforderungen erfolgt gemäß der Technischen Regel A 2.2.1.2, "Bauaufsichtliche Anforderungen, Zuordnung der Klassen, Verwendung von Brauprodukten, Anwendung von Bauarten" der Muster-Verwaltungsvorschrift Technische Baubestimmungen (MVVVB) Ausgabe 2021/1, Anhang 4, Abschnitt 1; s. www.dibt.de

⁸ DIN EN 13279-1:2008-11 Gipsbinder und Gips-Trockenmörtel – Teil 1: Begriffe und Anforderungen

⁹ Nach Landesbauordnung

- Name und Anschrift der bauausführenden Firma
- Bezeichnung der baulichen Anlage
- Datum der Errichtung/der Fertigstellung
- Ort und Datum der Ausstellung der Erklärung sowie Unterschrift des Verantwortlichen

Die Übereinstimmungserklärung ist dem Bauherrn zur ggf. erforderlichen Weiterleitung an die zuständige Bauaufsichtsbehörde auszuhändigen.

4 Bestimmungen für Nutzung, Unterhalt und Wartung

Der Hersteller des Brandschutzgehäuses hat den Eigentümer der elektrischen Anlage in der Betriebsanleitung schriftlich darüber zu informieren, dass während der bestimmungsgemäßen Nutzung des Brandschutzgehäuses der Gehäuseverschluss geschlossen zu halten ist. Er darf nur zur Durchführung von Installations- und Wartungsarbeiten kurzzeitig geöffnet werden. Ein entsprechender Warnhinweis ist gut sichtbar auf dem Brandschutzgehäuse anzubringen.

Dem Eigentümer des Brandschutzgehäuses sind die Montage- und Betriebsanleitung des Herstellers sowie die allgemeine bauaufsichtliche Zulassung/allgemeine Bauartgenehmigung zur Verfügung zu stellen.

Juliane Valerius
Referatsleiterin

Beglaubigt
Blanke-Herr

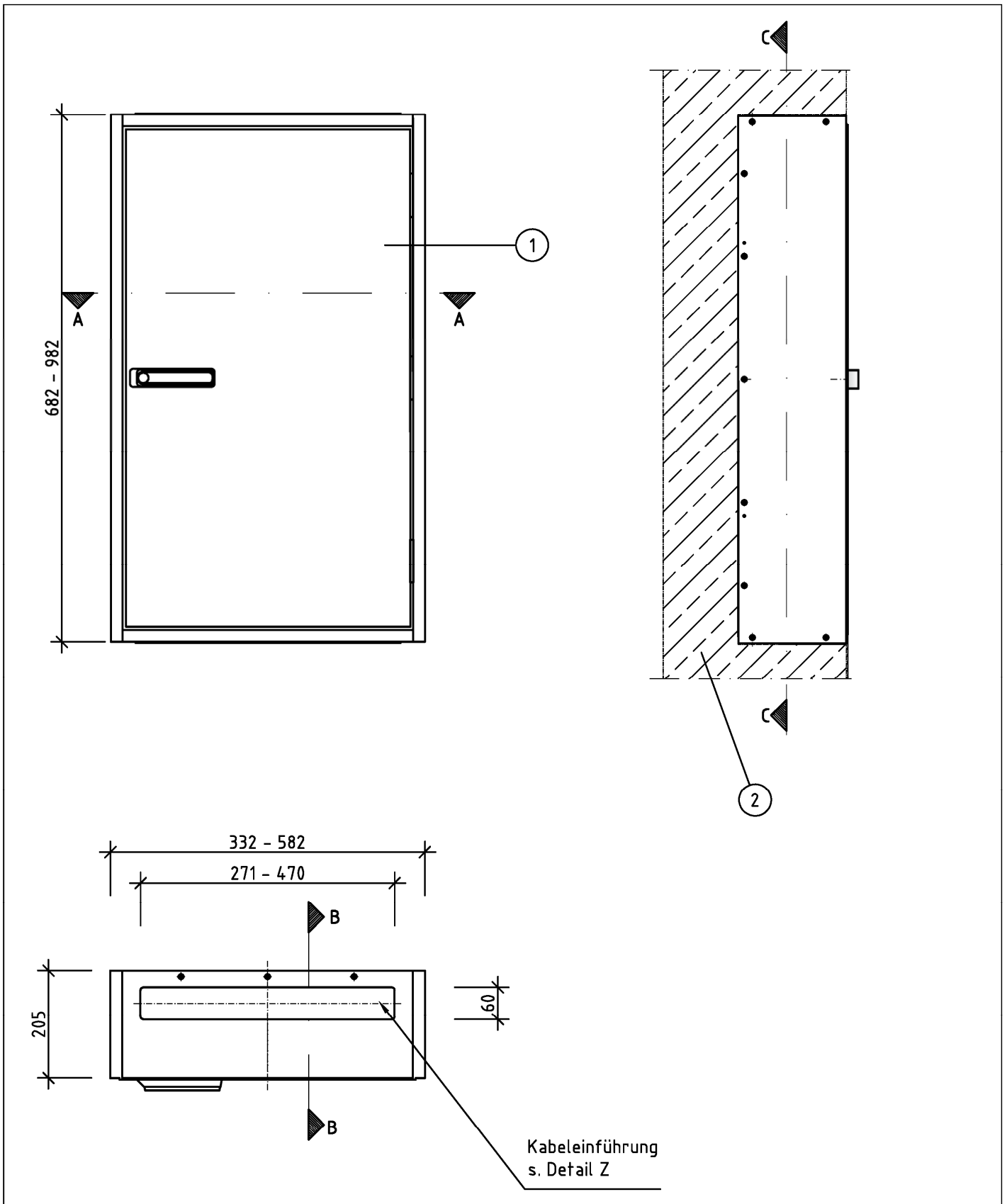

Brandschutzgehäuse mit einer Feuerwiderstandsdauer von mindestens 30 Minuten bei einer Brandbeanspruchung von innen

Ansichten

Anlage 1

Elektronische Kopie der abZ des DIBt: Z-86.1-51

Schnitt C-C

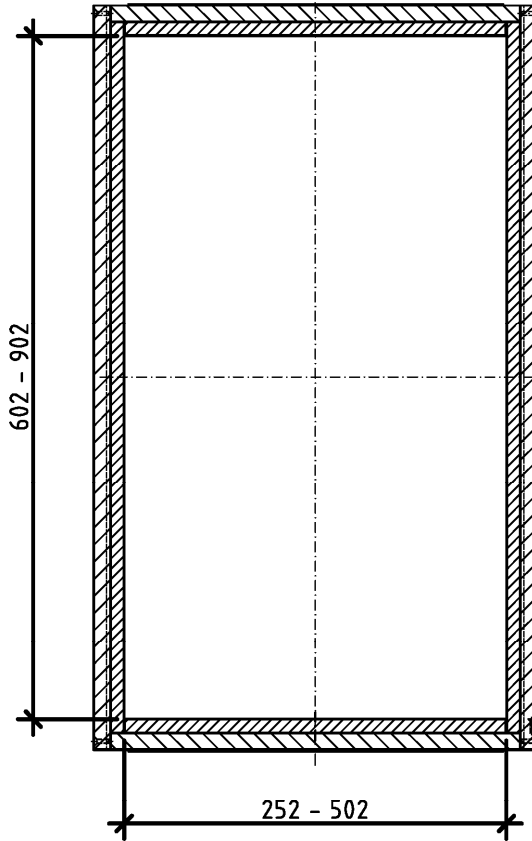

Schnitt B-B

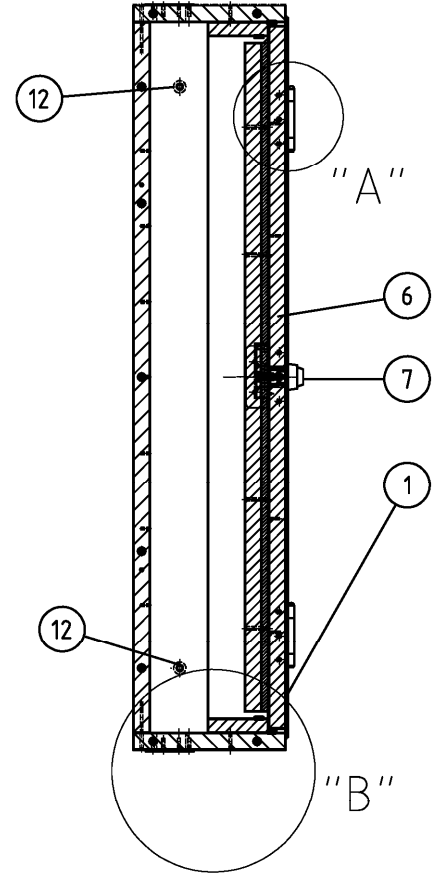

Schnitt A-A

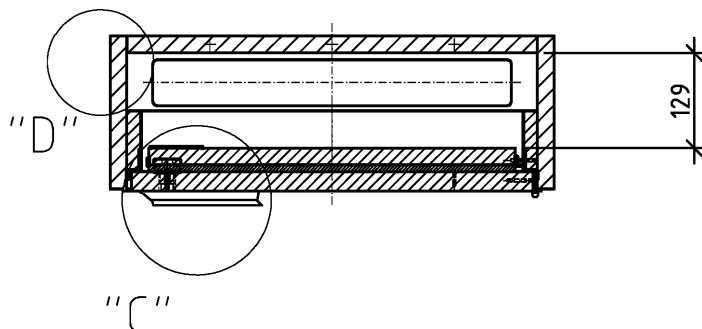

Brandschutzgehäuse mit einer Feuerwiderstandsdauer von mindestens
 30 Minuten bei einer Brandbeanspruchung von innen

Schnitt A-A, B-B, C-C

Anlage 2

Detail A

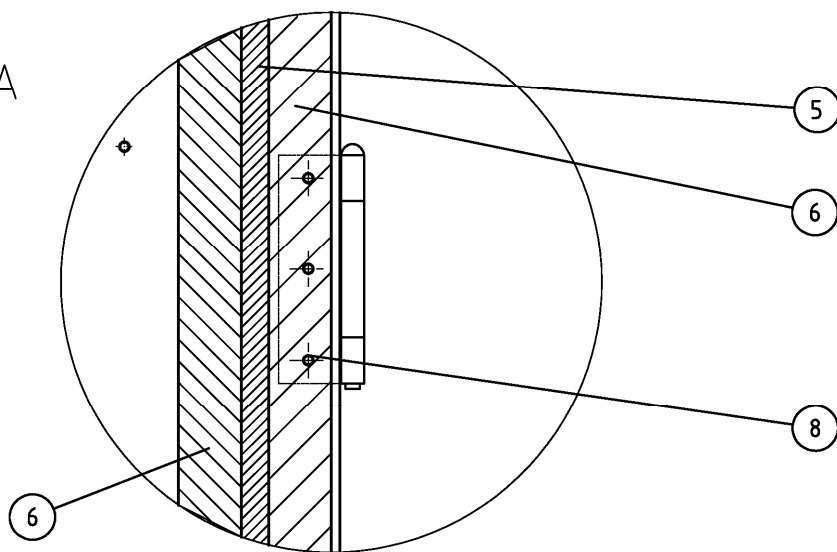

Detail B

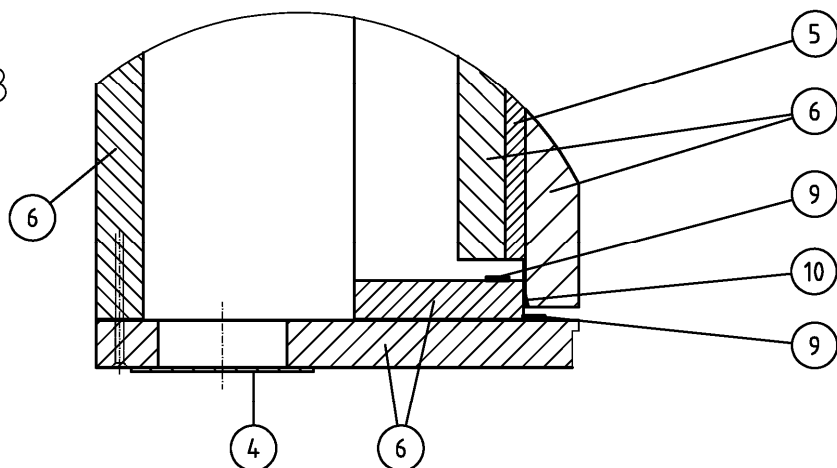

Detail C

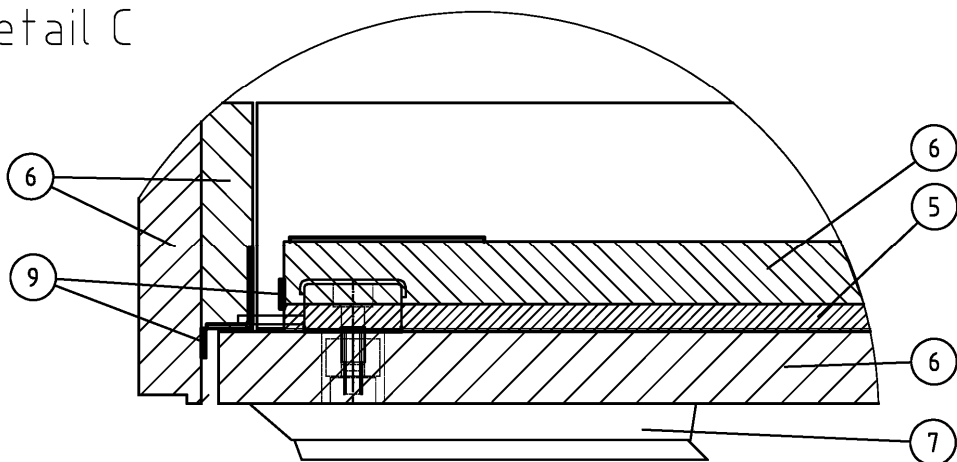

Brandschutzgehäuse mit einer Feuerwiderstandsdauer von mindestens
 30 Minuten bei einer Brandbeanspruchung von innen

Detail A,B,C

Anlage 3

Kabeleinführung
 Detail Z

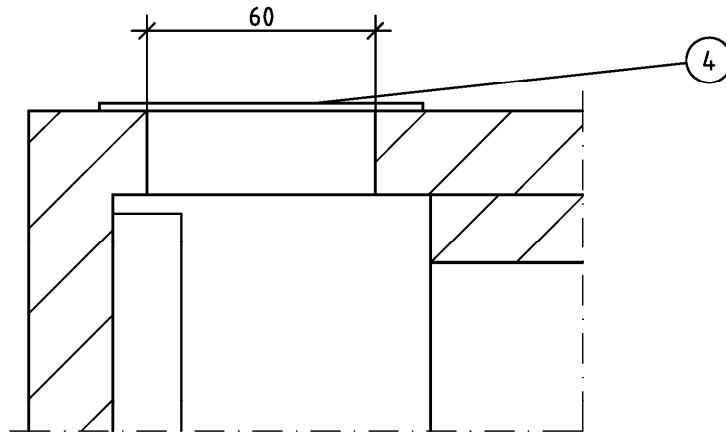

Wandbefestigung
 Detail D

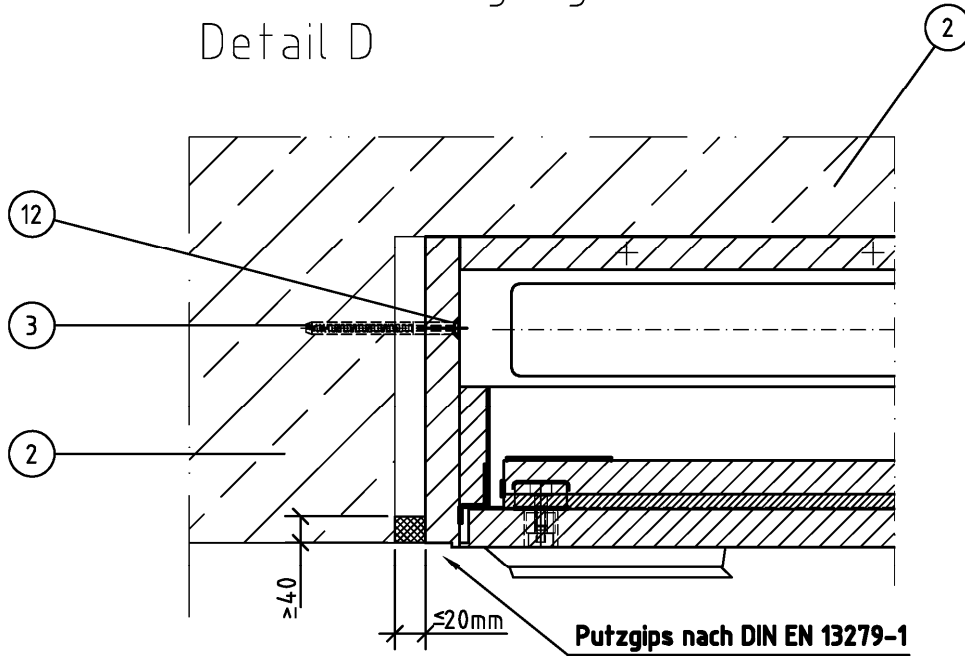

Brandschutzgehäuse mit einer Feuerwiderstandsdauer von mindestens
 30 Minuten bei einer Brandbeanspruchung von innen

Detail Z, Detail D

Anlage 4

Bauteile	
Pos.	Bezeichnung
1	Brandschutzgehäuse (BSG)
2	Massiwand gem. Abschnitt 1.2.3 und 3
3	Befestigungsmittel
4	Kabeleinführung Abdeckung
5	PRIODEK - G
6	PRIODEK - H
7	Schwenkhebel
8	Scharnier
9	Brandschutzdichtung
10	Rauchschutzdichtung
12	Öffnung/Bohrung für Befestigungsmittel

Brandschutzgehäuse mit einer Feuerwiderstandsdauer von mindestens 30 Minuten bei einer Brandbeanspruchung von innen	Anlage 5
Positionsliste	