

**Allgemeine
bauaufsichtliche
Zulassung/
Allgemeine
Bauartgenehmigung**

Eine vom Bund und den Ländern gemeinsam
getragene Anstalt des öffentlichen Rechts

**Zulassungs- und Genehmigungsstelle
für Bauprodukte und Bauarten**

Datum: 05.12.2023 Geschäftszeichen:
I 74-1.10.4-880/1

**Nummer:
Z-10.4-880**

Geltungsdauer
vom: **5. Dezember 2023**
bis: **5. Dezember 2028**

Antragsteller:
Metecno Bausysteme GmbH
Am Amselberg 1
99444 Blankenhain

Gegenstand dieses Bescheides:

**Tragende Sandwichelemente "System Metecno+" mit einer PUR-Kernschicht zwischen zwei
Stahldeckschichten; für Außenwand- und Dachkonstruktionen**

Der oben genannte Regelungsgegenstand wird hiermit allgemein bauaufsichtlich zugelassen und
genehmigt.
Dieser Bescheid umfasst 15 Seiten und sieben Anlagen, bestehend aus 20 Seiten.

DIBt

I Allgemeine Bestimmungen

- 1 Mit diesem Bescheid ist die Verwendbarkeit bzw. Anwendbarkeit des Regelungsgegenstandes im Sinne der Landesbauordnungen nachgewiesen.
- 2 Dieser Bescheid ersetzt nicht die für die Durchführung von Bauvorhaben gesetzlich vorgeschriebenen Genehmigungen, Zustimmungen und Bescheinigungen.
- 3 Dieser Bescheid wird unbeschadet der Rechte Dritter, insbesondere privater Schutzrechte, erteilt.
- 4 Dem Verwender bzw. Anwender des Regelungsgegenstandes sind, unbeschadet weiter gehender Regelungen in den "Besonderen Bestimmungen", Kopien dieses Bescheides zur Verfügung zu stellen. Zudem ist der Verwender bzw. Anwender des Regelungsgegenstandes darauf hinzuweisen, dass dieser Bescheid an der Verwendungs- bzw. Anwendungsstelle vorliegen muss. Auf Anforderung sind den beteiligten Behörden ebenfalls Kopien zur Verfügung zu stellen.
- 5 Dieser Bescheid darf nur vollständig vervielfältigt werden. Eine auszugsweise Veröffentlichung bedarf der Zustimmung des Deutschen Instituts für Bautechnik. Texte und Zeichnungen von Werbeschriften dürfen diesem Bescheid nicht widersprechen, Übersetzungen müssen den Hinweis "Vom Deutschen Institut für Bautechnik nicht geprüfte Übersetzung der deutschen Originalfassung" enthalten.
- 6 Dieser Bescheid wird widerruflich erteilt. Die Bestimmungen können nachträglich ergänzt und geändert werden, insbesondere, wenn neue technische Erkenntnisse dies erfordern.
- 7 Dieser Bescheid bezieht sich auf die von dem Antragsteller gemachten Angaben und vorgelegten Dokumente. Eine Änderung dieser Grundlagen wird von diesem Bescheid nicht erfasst und ist dem Deutschen Institut für Bautechnik unverzüglich offenzulegen.

II BESONDERE BESTIMMUNGEN

1 Regelungsgegenstand und Verwendungs- bzw. Anwendungsbereich

1.1 Zulassungsgegenstand und Verwendungsbereich

Zulassungsgegenstand sind tragende Sandwichelemente mit der Bezeichnung "System Metecno+" mit der Typenunterteilung

- "MONOWALL+",
- "THERMOWALL-KOMBI+",
- "SUPERWALL ML+" und
- "G4+",

sowie der Lastverteiler aus Stahl.

Die Sandwichelemente bestehen aus einem Stützkern aus Polyurethan(PUR)-Hartschaum zwischen Deckschichten aus ebenen, leicht-profilierten oder trapezprofilierten Stahlblechen sowie Fugenbändern. Die Sandwichelemente müssen dem Abschnitt 2.1.1 entsprechen. Sie werden in einer Baubreite von 1000 mm und mit einer Elementdicke (Außenmaß) D von 40 mm bis 200 mm als Wandelemente bzw. mit einer durchgehenden Elementdicke d von 30 mm bis 150 mm als Dachelemente hergestellt.

Die Sandwichelemente sind schwerentflammbar.

Die Sandwichelemente dürfen für wärmedämmende Außenwand- und Dachkonstruktionen von Gebäuden verwendet werden

1.2 Genehmigungsggegenstand und Anwendungsbereich

Genehmigungsgegenstand ist die Planung, Bemessung und Ausführung von wärmedämmenden Außenwand- und Dachkonstruktionen unter Verwendung der oben genannten Sandwichelemente und deren Befestigung an der Unterkonstruktion über Schrauben und ggf. zusätzlichen Lastverteilern aus Stahl gem. Abschnitt 3.1.2, sowie ggf. der Befestigung von Trapezbefestigungen an den Dachelementen gemäß Abschnitt 3.1.3.

Der Anwendungsbereich der wärmedämmenden Außenwand- und Dachkonstruktionen ist wie folgt spezifiziert:

- statische und quasi-statische Beanspruchungen aus Wind, Schnee und Temperatur sowie aus Eigengewicht der Sandwichelemente,
- für Sandwichelemente, die in Dachkonstruktionen angewendet werden, sind Nutzlasten gemäß DIN EN 1991-1-1/NA¹, Abschnitt 6.3.4.2, Tabelle 6.10DE zulässig. Weitere Nutzlasten sind unter Einhaltung der im Abschnitt 3.1.3 und 3.2.2 definierten Bedingungen für das Sandwich-Dachelement "G4+" zulässig,
- für die Nachweisführung von Stahlunterkonstruktionen in Form einer Drehbettung und kontinuierlich seitlichen Stützung (Schubsteifigkeit). Die Sandwichelemente fallen in die nach DIN EN 1993-1-3², Abschnitt 2(6) definierte Konstruktionsklasse II, das heißt, sie tragen zur Tragfähigkeit eines einzelnen Tragwerksteils bei. Eine weitergehende aussteifende Wirkung, bezogen auf Gebäude, Gebäudeteile oder bauliche Anlagen, ist nicht gegeben.

1	DIN EN 1991-1-1/NA:2010-12	Nationaler Anhang - National festgelegte Parameter – Eurocode 1: Einwirkungen auf Tragwerke - Teil 1-1: Allgemeine Einwirkungen auf Tragwerke - Wichten, Eigengewicht und Nutzlasten im Hochbau
2	DIN EN 1993-1-3:2010-12	Bemessung und Konstruktion von Stahlbauten - Teil 1-3: Allgemeine Regeln - Ergänzende Regeln für kaltgeformte Bauteile und Bleche

2 Bestimmungen für die Bauprodukte

2.1 Eigenschaften und Zusammensetzung

2.1.1 Sandwichelement

2.1.1.1 Allgemeines

Die Sandwichelemente müssen aus den Deckschichten gemäß Abschnitt 2.1.1.2, einem Kernwerkstoff gemäß Abschnitt 2.1.1.3, und dem Fugenband gemäß Abschnitt 2.1.1.4 bestehen sowie den Anlagen und den beim Deutschen Institut für Bautechnik hinterlegten Angaben entsprechen. Sie müssen die Anforderungen der Anlagen erfüllen; wobei alle Elementdicken (d bzw. D) Nennmaße sind, für die folgende Toleranzen gelten:

± 2 mm	für d bzw. $D \leq 100$ mm
± 3 mm	für d bzw. $D > 100$ mm

Für alle anderen Maße der Sandwichelemente sind die Grenzabmaße gemäß DIN EN 14509³, Tabelle 4 zu beachten, sofern in Abschnitt 2.1.1.2 oder in den Anlagen 1.1 bis 1.4 keine Angaben enthalten sind.

Die Sandwichelemente müssen einschließlich eines ggf. vorhandenen zusätzlichen Korrosionsschutzes alle Anforderungen an das Brandverhalten der Klasse B – s2,d0 nach DIN EN 13501-1⁴ erfüllen.

2.1.1.2 Deckschichten

Für die Deckschichten ist verzinktes Stahlblech der Stahlsorte S320 GD oder S350 GD nach DIN EN 10346⁵ zu verwenden. Die Zinkauflagenmasse auf der Sichtseite muss mindestens der Auflagenkennzahl Z275, ZA255, AZ150 oder ZM120 gemäß DIN EN 10346 entsprechen. Die Zinkauflagenmasse auf der dem Schaumstoff zugewandten Seite muss mindestens 50 g/m² betragen. Alternativ darf auch verzinktes und/oder organisch beschichtetes Stahlblech mit allgemeiner bauaufsichtlicher Zulassung/allgemeiner Bauartgenehmigung Nr. Z-30.11-... verwendet werden.

Zur Verbesserung des Korrosionsschutzes dürfen die verzinkten Stahldeckschichten auf der dem Sandwichkern abgewandten Seite eine zusätzliche organische Beschichtung nach DIN EN 10169⁶ erhalten.

Die organisch beschichteten Stahlbleche müssen der Baustoffklasse DIN 4102-B17⁷ bzw. mindestens C-s2,d0 nach DIN EN 13501-1 entsprechen oder der flächenbezogenen PCS-Wert der organischen Beschichtung des Stahlblechs beträgt maximal 4,0 MJ/m².

Die Deckblechdicken sowie deren Geometrie müssen den Anlagen 1.1 bis 1.4 entsprechen; dabei sind die Grenzabmaße und Toleranzen gemäß DIN EN 10143⁸, Tabelle 2, "Normale Grenzabmaße" zu berücksichtigen.

2.1.1.3 Kernwerkstoffe

Die Kernwerkstoffe aus Polyurethan(PUR)-Hartschaum müssen den Anlagen 6.1 und 6.2 dieses Bescheides sowie den beim Deutschen Institut für Bautechnik hinterlegten Angaben entsprechen.

Als Schaumsystem ist "meTecno System 22" (Treibmittel: Pentan) zu verwenden.

3	DIN EN 14509:2013-10	Selbsttragende Sandwich-Elemente mit beidseitigen Metalldeckschichten - Werkmäßig hergestellte Produkte - Spezifikationen
4	DIN EN 13501-1:2019-05	Klassifizierung von Bauprodukten und Bauarten zu ihrem Brandverhalten – Teil 1: Klassifizierung mit den Ergebnissen aus den Prüfungen zum Brandverhalten von Bauprodukten
5	DIN EN 10346:2015-10	Kontinuierlich schmelztauchveredelte Flacherzeugnisse aus Stahl zum Kaltumformen – Technische Lieferbedingungen
6	DIN EN 10169:2012-06	Kontinuierlich organisch beschichtete (bandbeschichtete) Flacherzeugnisse aus Stahl – Technische Lieferbedingungen
7	DIN 4102-1:1998-5	Brandverhalten von Baustoffen und Bauteilen – Teil 1: Baustoffe; Begriffe, Anforderungen und Prüfungen
8	DIN EN 10143:2006-09	Kontinuierlich schmelztauchveredeltes Blech und Band aus Stahl - Grenzabmaße und Formtoleranzen

Der Kernwerkstoff muss mindestens der Klasse E nach DIN EN 13501-1 entsprechen.

Der nach DIN EN 13165⁹ ermittelte Nennwert der Wärmeleitfähigkeit λ_D nach Alterung darf, in Abhängigkeit von der Elementdicke (D bzw. d), die nachfolgenden Werte nicht überschreiten:

- $\lambda_D = 0,023 \text{ W}/(\text{m}\cdot\text{K})$ für $d = 30 \text{ mm}$,
- $\lambda_D = 0,022 \text{ W}/(\text{m}\cdot\text{K})$ für D bzw. $d = 40 \text{ mm}$ und 50 mm ,
- $\lambda_D = 0,021 \text{ W}/(\text{m}\cdot\text{K})$ für D bzw. $d \geq 60 \text{ mm}$.

2.1.1.4 Fugenband

Das Fugenband "Fugenband meTecno 2" ist zu verwenden und muss in Ausführung und Zusammensetzung mit der Hinterlegung beim Deutschen Institut für Bautechnik übereinstimmen.

Das Fugenband muss im eingebauten Zustand mindestens die Anforderungen an das Brandverhalten der Klasse E nach DIN EN 13501-1 oder der Baustoffklasse B2 nach DIN 4102-1 erfüllen.

2.1.2 Lastverteiler

Der Lastverteiler "Z-Kalotte" muss aus nichtrostendem Stahl der Werkstoff-Nr. 1.4301 gemäß DIN EN 10088-2¹⁰ bestehen. Die Abmessungen müssen den Angaben in Anlage 2.2 entsprechen. Die geometrischen Toleranzen sind nach DIN EN 1090-4¹¹, Anhang D einzuhalten sofern in Anlage 2.2 keine Angaben enthalten sind.

Für den Lastverteiler ist entsprechend der Korrosionsbelastung ein ausreichender Korrosionsschutz nach DIN EN 1090-2¹² bzw. DIN EN 1090-4 vorzusehen.

2.2 Herstellung und Kennzeichnung

2.2.1 Herstellung

Die Bauprodukte nach Abschnitt 2.1 sind werkseitig herzustellen.

Die Sandwichelemente sind auf einer Anlage im kontinuierlichen Verfahren herzustellen.

In die Fugen (in die Nut) ist werkseitig das "Fugenband meTecno 2" einzulegen. Auf der Seite der Feder ist werkseitig ein PVC-Band einzubauen.

Die äußere Deckschicht vom Typ "SU1" (mikroliniert) darf nur untenliegend den Herstellungsprozess der Sandwichelemente durchlaufen.

2.2.2 Kennzeichnung

Die Sandwichelemente nach Abschnitt 2.1.1 und der Lastverteiler nach Abschnitt 2.1.2 oder die Verpackung bzw. der Lieferschein des Lastverteilers müssen vom Hersteller mit dem Übereinstimmungszeichen (Ü-Zeichen) nach den Übereinstimmungszeichen-Verordnungen der Länder gekennzeichnet werden. Zusätzlich sind folgende Angaben anzubringen:

- Name des Sandwichtyps / Dicke des Bauteils / Deckblechtyp außen und innen / Deckblechdicke außen und innen
- Bezeichnung des Kernwerkstoffs (siehe Abschnitt 2.1.1.3)
- Bemessungswert λ_B der Wärmeleitfähigkeit für den Kernwerkstoff
- "Brandverhalten
siehe allgemeine bauaufsichtliche Zulassung / allgemeine Bauartgenehmigung"
- Stahlgüte der Deckschichten

9	DIN EN 13165:2016-09	Wärmedämmstoffe für Gebäude – Werkmäßig hergestellte Produkte aus Polyurethan-Hartschaum (PU) – Spezifikation
10	DIN EN 10088-2:2014-12	Nichtrostende Stähle - Teil 2: Technische Lieferbedingungen für Blech und Band aus korrosionsbeständigen Stählen für allgemeine Verwendung
11	DIN EN 1090-4:2018-09	Ausführung von Stahltragwerken und Aluminiumtragwerken - Teil 4: Technische Anforderungen an tragende, kaltgeformte Bauelemente aus Stahl und tragende, kaltgeformte Bauteile für Dach-, Decken-, Boden und Wandanwendungen
12	DIN EN 1090-2:2011-10	Ausführung von Stahltragwerken und Aluminiumtragwerken - Teil 2: Technische Regeln für die Ausführung von Stahltragwerken

- Außenseite des Wandelementes "THERMOWALL-KOMBI+", nach Anlage 1.2
Die Kennzeichnung darf nur erfolgen, wenn die Voraussetzungen nach Abschnitt 2.3 Übereinstimmungsbestätigung erfüllt sind.

2.3 Übereinstimmungsbestätigung

2.3.1 Übereinstimmungsbestätigung für die Sandwichelemente

Die Bestätigung der Übereinstimmung der Sandwichelemente nach Abschnitt 2.1.1 mit den Bestimmungen der von dem Bescheid erfassten allgemeinen bauaufsichtlichen Zulassung muss für jedes Herstellwerk mit einer Übereinstimmungsbestätigung des Herstellers auf der Grundlage einer werkseigenen Produktionskontrolle und eines Übereinstimmungszertifikates einer hierfür anerkannten Zertifizierungsstelle sowie einer regelmäßigen Fremdüberwachung durch eine anerkannte Überwachungsstelle nach Maßgabe der folgenden Bestimmungen erfolgen:

Für die Erteilung des Übereinstimmungszertifikats und die Fremdüberwachung einschließlich der dabei durchzuführenden Produktprüfungen hat der Hersteller der Sandwichelemente eine hierfür anerkannte Zertifizierungsstelle sowie eine hierfür anerkannte Überwachungsstelle einzuschalten.

Die Übereinstimmungsbestätigung hat der Hersteller durch Kennzeichnung der Bauprodukte mit dem Übereinstimmungszeichen (Ü-Zeichen) unter Hinweis auf den Verwendungszweck abzugeben.

Dem Deutschen Institut für Bautechnik ist von der Zertifizierungsstelle eine Kopie des von ihr erteilten Übereinstimmungszertifikats zur Kenntnis zu geben.

2.3.2 Übereinstimmungsbestätigung für den Lastverteiler

Die Bestätigung der Übereinstimmung des Lastverteilers nach Abschnitt 2.1.2 mit den Bestimmungen der von dem Bescheid erfassten allgemeinen bauaufsichtlichen Zulassung muss für jedes Herstellwerk mit einer Übereinstimmungsbestätigung des Herstellers auf der Grundlage einer Erstprüfung durch den Hersteller und einer werkseigenen Produktionskontrolle erfolgen. Die Übereinstimmungsbestätigung hat der Hersteller durch Kennzeichnung des Bauprodukts mit dem Übereinstimmungszeichen (Ü-Zeichen) unter Hinweis auf den Verwendungszweck abzugeben.

2.3.3 Werkseigene Produktionskontrolle

In jedem Herstellwerk ist eine werkseigene Produktionskontrolle einzurichten und durchzuführen. Unter werkseigener Produktionskontrolle wird die vom Hersteller vorzunehmende kontinuierliche Überwachung der Produktion verstanden, mit der dieser sicherstellt, dass die von ihm hergestellten Bauprodukte den Bestimmungen der von diesem Bescheid erfassten allgemeinen bauaufsichtlichen Zulassung entsprechen.

Die werkseigene Produktionskontrolle soll mindestens die im Folgenden aufgeführten Maßnahmen einschließen:

a) Sandwichelemente

Art und Häufigkeit der Prüfungen sind der Anlage 6.1 zu entnehmen.

Bei der Kontrolle der Schaumkennwerte darf kein Einzelwert unter den Werten der Anlage 6.1, Zeilen 3 bis 8 liegen, andernfalls muss eine Auswertung der fortgeschriebenen Werte der Produktionsstreuung benutzt werden, um unter Berücksichtigung des großen Stichprobenumfangs den 5 %-Fraktilwert zu bestimmen. Ist der 5 %-Fraktilwert noch zu klein, müssen zusätzliche Prüfkörper entnommen, geprüft und erneut der 5 %-Fraktilwert bestimmt werden. Dieser darf nicht kleiner als der jeweils geforderte Wert sein, sonst muss das Bauteil als nicht brauchbar ausgesondert werden. Der k-Wert zur Berechnung des 5 %-Fraktilwertes darf in den genannten Fällen zu $k = 1,65$ angenommen werden.

Für die Durchführung der werkseigenen Produktionskontrolle hinsichtlich des Brandverhaltens sind die "Richtlinien zum Übereinstimmungsnachweis schwerentflammbarer Baustoffe (Baustoffklasse DIN 4102-B1) nach allgemeiner bauaufsichtlicher Zulassung"¹³ sinngemäß anzuwenden. Zusätzlich ist die Einhaltung der Anforderungen an die organisch beschichteten Stahlbleche gemäß Abschnitt 2.1.1.2 in geeigneter Weise zu kontrollieren.

b) Lastverteiler

- Eigenschaften des Ausgangsmaterials

Das Material für die Herstellung des Lastverteilers ist einer Eingangskontrolle zu unterziehen. Hierzu ist durch Abnahmeprüfzeugnisse 3.1 nach DIN EN 10204 zu bestätigen, dass das gelieferte Material mit dem in Abschnitt 2.1.2 geforderten Material übereinstimmt.

- Überprüfung der Geometrie und der Maße

Der Hersteller der Sandwichelemente muss die Einhaltung der in Abschnitt 2.1.2 geforderten Abmessungen kontrollieren (je Lieferung).

Die Ergebnisse der werkseigenen Produktionskontrolle sind aufzuzeichnen und auszuwerten. Die Aufzeichnungen müssen mindestens folgende Angaben enthalten:

- Bezeichnung des Bauprodukts bzw. des Ausgangsmaterials und der Bestandteile
- Art der Kontrolle oder Prüfung
- Datum der Herstellung und der Prüfung des Bauprodukts bzw. des Ausgangsmaterials oder der Bestandteile
- Ergebnis der Kontrollen und Prüfungen und, soweit zutreffend, Vergleich mit den Anforderungen
- Unterschrift des für die werkseigene Produktionskontrolle Verantwortlichen

Die Aufzeichnungen sind mindestens fünf Jahre aufzubewahren und der für die Fremdüberwachung eingeschalteten Überwachungsstelle vorzulegen. Sie sind dem Deutschen Institut für Bautechnik und der zuständigen obersten Bauaufsichtsbehörde auf Verlangen vorzulegen.

Bei ungenügendem Prüfergebnis sind vom Hersteller unverzüglich die erforderlichen Maßnahmen zur Abstellung des Mangels zu treffen. Bauprodukte, die den Anforderungen nicht entsprechen, sind so zu handhaben, dass Verwechslungen mit übereinstimmenden ausgeschlossen werden. Nach Abstellung des Mangels ist - soweit technisch möglich und zum Nachweis der Mängelbeseitigung erforderlich - die betreffende Prüfung unverzüglich zu wiederholen.

2.3.4 Fremdüberwachung

In jedem Herstellwerk der Sandwichelemente ist das Werk und die werkseigene Produktionskontrolle mindestens halbjährlich durch eine Fremdüberwachung zu überprüfen.

¹³ Veröffentlicht in den "Mitteilungen" des Deutschen Instituts für Bautechnik.

Im Rahmen der Fremdüberwachung ist eine Erstprüfung der Sandwichelemente durchzuführen, sind Proben für den in Anlage 6.2 festgelegten Prüfplan zu entnehmen und zu prüfen und es können auch Proben für Stichprobenprüfungen entnommen werden. Die Probenahme und Prüfungen obliegen jeweils der anerkannten Überwachungsstelle.

Für die Durchführung der Überwachung und Prüfung hinsichtlich des Brandverhaltens der Sandwichelemente sind die "Richtlinien zum Übereinstimmungsnachweis schwerentflammbarer Baustoffe (Baustoffklasse DIN 4102-B1) nach allgemeiner bauaufsichtlicher Zulassung" sinngemäß anzuwenden.

Die Ergebnisse der Zertifizierung und Fremdüberwachung sind mindestens fünf Jahre aufzubewahren. Sie sind von der Zertifizierungsstelle bzw. der Überwachungsstelle, dem Deutschen Institut für Bautechnik und der zuständigen obersten Bauaufsichtsbehörde auf Verlangen vorzulegen.

3 Bestimmungen für Planung, Bemessung und Ausführung

3.1 Planung

3.1.1 Allgemeines

Die wärmedämmenden Außenwand- und Dachkonstruktionen sind entsprechend den Technischen Baubestimmungen¹⁴ zu planen, sofern im Folgenden nichts anderes bestimmt ist.

3.1.2 Befestigung der Sandwichelemente an der Unterkonstruktion

Für die Befestigung der Sandwichelemente an der Unterkonstruktion sind folgende Verbindungselemente zu verwenden:

- Schrauben

Für die direkte und indirekte Befestigung der Sandwichelemente an der Unterkonstruktion sind die in Anlage 2.1 dieses Bescheides angegebenen Schrauben zu verwenden.

- Lastverteiler

Bei den indirekten Befestigungen des Sandwich-Wandelementes "SUPERWALL ML+" darf der Lastverteiler "Z-Kalotte" gemäß Abschnitt 2.1.2 verwendet werden.

Bei direkter Befestigung sind die Sandwichelemente je Auflager mit mindestens zwei Schrauben pro Element entsprechend den Anlagen 4.1 und 4.3 zu befestigen.

Bei indirekter Befestigung sind die Angaben der Anlage 4.2 einzuhalten.

Für e (Abstände der Schrauben untereinander) und e_R (Abstände der Schrauben zum Bauteilrand) sind die Angaben der Anlagen 4.1 bis 4.3 zu beachten.

Die Auflagerbreite darf folgende Werte nicht unterschreiten:

- Endauflager: 40 mm
- Zwischenaflager: 60 mm

3.1.3 Trapezbefestigungen für Photovoltaik-Module und deren Befestigung auf Sandwich-Dachelementen

Die Trapezbefestigungen "SingleFix-V" und "ClampFit" (s. Anlagen 5.1 und 5.2) sind Bauprodukte gemäß Bescheid Nr. Z-14.4-646¹⁵. Sie können für die Montage von Photovoltaik-Modulen auf dem Sandwich-Dachelement "G4+" entsprechend folgender Bedingungen befestigt werden:

- Die Trapezbefestigungen dürfen an den Stegen der trapezprofilierten oberen Deckschicht der Sandwich-Dachelemente gem. den Anlagen 2.3, 5.1 und 5.2 befestigt werden. Die Anordnung erfolgt dabei nur auf einer der beiden innenliegenden Rippen/Stegen des Sandwichelementes. Die Befestigung auf einer außenliegenden Rippe/Steg ist nicht zulässig.

¹⁴ Siehe: www.dibt.de: Technische Baubestimmungen

¹⁵ Z-14.4-646 vom 10. Januar 2022: Trapezbefestigungen SingleFix-V und ClampFit

- Die Verbindung zweier Trapezbefestigungen "SingleFix-V" erfolgt über ein Modultragprofil oder Systemprofil gem. Bescheid Nr. Z-14.4-646.
- Je Meter Elementbreite ist maximal eine Trapezbefestigung zulässig.
- Die durchgehende Elementdicke d beträgt mindestens 40 mm.
- Die Nennblechdicke der äußeren Deckschicht $t_{\text{nom}1}$ beträgt mindestens 0,60 mm.
- Zwängungen, bezogen auf das Sandwichelement, sind zu vermeiden.

Für die Befestigung der Trapezbefestigung sind Bohrschrauben vom Typ "EJOT JF3-2-5,5x25" aus nichtrostendem Stahl mit der Werkstoffnummer 1.4301 gemäß Bescheid Nr. Z-14.4-426¹⁶ mit zugehöriger Stahlscheibe aus nichtrostendem Stahl (\varnothing 16 mm, Dicke 1 mm) und aufvulkanisierter 2 mm dicken EPDM-Dichtscheibe zu verwenden.

3.2 Bemessung

3.2.1 Allgemeines

Die wärmedämmenden Außenwand- und Dachkonstruktionen und der ggf. verwendeten Anbauten sind unter Beachtung der Technischen Baubestimmungen zu bemessen, sofern im Folgenden nichts anderes bestimmt ist.

3.2.2 Standsicherheitsnachweise

3.2.2.1 Nachweisführung

Die Standsicherheitsnachweise für den Grenzzustand der Tragfähigkeit und der Gebrauchstauglichkeit der Sandwichelemente sowie ihrer Anschlüsse und Verbindungen an der Unterkonstruktion und ggf. der Befestigung der Trapezbefestigungen nach Abschnitt 3.1.3 an den Sandwichelementen sind im Einzelfall zu führen.

Der Standsicherheitsnachweis der Anbauteile gem. Abschnitt 3.1.3 (Trapezbefestigungen "SingleFix-V" und "ClampFit") und der Anbauten (Photovoltaik-Module) über die Trapezbefestigungen ist nicht Gegenstand dieses Bescheides.

Für Dachelemente sind Nachweise der Nutzlasten nach DIN EN 1991-1-1/NA, Abschnitt 6.3.4.2, Tabelle 6.10DE nicht erforderlich.

Die Rechenwerte zur Ermittlung der Schnittgrößen und Spannungen der Sandwichelemente sind der Anlage 3.1 zu entnehmen.

Der Standsicherheitsnachweis der Sandwichelemente ist gemäß Abschnitt E.2, E.3.4, E.5 und E.7 der Norm DIN EN 14509 vorzunehmen; Abschnitt E.4 und E.6 kommen nicht zur Anwendung. Die Durchbiegungsbegrenzungen nach DIN EN 14509, Abschnitt E.5.4 sind einzuhalten.

Die charakteristischen Werte für die Knitterspannungen sowie die zu berücksichtigenden Abminderungsfaktoren der Knitterspannungen in Abhängigkeit vom Deckschichttyp und von der Deckschichtdicke sind der Anlage 3.2.1 zu entnehmen.

Die Knitterspannungen für die äußeren Deckschichten am Zwischenaufleger (s. Anlage 3.2.1; Deckschichttyp: "P", "SU1", "F" und "S") gelten nur bei Befestigung mit bis zu maximal fünf Schrauben pro Meter. Für eine größere Anzahl von Schrauben pro Meter sind diese Knitterspannungen mit dem Faktor

$$k = (11 - n) / 6 \quad (n = \text{Anzahl der Schrauben pro Meter})$$

abzumindern.

Diese Festlegungen gelten, sofern in den folgenden Abschnitten nichts anderes bestimmt ist.

Der Nachweis der Tragfähigkeit der Schrauben sowie der Schraubenkopfauslenkung für die Befestigung der Sandwichelemente hat nach den in Anlage 2.1 aufgeführten Bescheiden bzw. ETA zu erfolgen, wobei die Einwirkungen und deren Kombinationen nach den Technischen Baubestimmungen zu ermitteln sind. Bei der Ermittlung der Einwirkungen für die Befestigungen darf bei durchlaufenden Sandwichelementen der Ansatz von Knittergelenken über den Innenstützen (Traglastverfahren nach DIN EN 14509, E.7.2.1 und E.7.2.3) nicht angesetzt werden (keine Kette von Einfeldelementen).

Für die Befestigung der Sandwichelemente an der Unterkonstruktion sind die charakteristischen Werte der Zugtragfähigkeit $N_{R,k}$ sowie $N_{RV,k}$ und die charakteristischen Werte der Querkrafttragfähigkeit $V_{R,k}$ den Anlagen 2.1 und 2.2 zu entnehmen. Die Angaben der Anlagen 2.2 und 4.2 (für die indirekte Befestigung) und der Anlagen 4.1 und 4.3 (für die direkte Befestigung) sind einzuhalten.

Der Tragfähigkeitsnachweis der Verbindung der Trapezbefestigungen nach Abschnitt 3.1.3 an den Stegen der trapezprofilieren oberen Deckschicht der Sandwich-Dachelemente (siehe Abschnitt 3.2.2.2 und Anlagen 5.1 und 5.2) ist wie folgt zu führen:

- Die in Anlage 2.3 aufgeführten Werte der Zug-, Druck- und Querkrafttragfähigkeit sind einzuhalten. Bei kombinierter Beanspruchung ist folgender Interaktionsnachweis zu führen:

- für "SingleFix-V":

$$\frac{N_{Ed,Z}}{N_{Rd,Z}} + \frac{V_{Ed}}{V_{Rd}} \leq 1,0$$

- für "ClampFit":

$$\frac{N_{Ed,D}}{N_{Rd,D}} + \frac{V_{Ed}}{V_{Rd}} \leq 1,0$$

und

$$\frac{N_{Ed,Z}}{N_{Rd,Z}} + \frac{V_{Ed}}{V_{Rd}} \leq 1,0$$

Die Tragfähigkeit der zum Einsatz kommenden Bohrschraube "EJOT JF3-2-5,5x25" ist gemäß Bescheid Nr. Z-14.4-426 nachzuweisen; die charakteristische Querkrafttragfähigkeit in Anlage 6.3 gilt auch für das anliegende Bauteil (Trapezbefestigungen) mit $t_N \geq 2,0$ mm.

- Die in Anlage 3.1 aufgeführte Druckfestigkeit ist beim Nachweis der aus der "SingleFix-V" resultierenden örtlichen Druckbeanspruchung aus der Last unter den Trapezbefestigungen einzuhalten; als Druckfläche kann 150 cm^2 angesetzt werden.

Die Nachweise bezogen auf die Trapezbefestigungen sind gesondert zu führen.

Wird die äußere Deckschicht des Sandwich-Dachelementes "G4+" durch Einzellasten (Nutzlasten, s. Abschnitt 3.2.2.2) belastet, so darf für die Berechnung der Tragwirkung der Sandwichelemente eine mitwirkende Breite (rechnerische Lastverteilungsbreite) quer zur Spannrichtung berücksichtigt werden. Hierzu sind die in den Anlagen 3.3.1 und 3.3.2 angegebenen mitwirkenden Breiten zur Berechnung der Schnittgrößen (Biegemomente und Querkräfte) anzusetzen. Bei der aus der Nutzlast resultierenden Schubbeanspruchung ist die Lastdauer zu berücksichtigen; bei nicht kurzzeitiger Belastung sind die in Anlage 3.1 aufgeführten Werte der Schubfestigkeit für Langzeitbelastung und Kriechbeiwerte anzusetzen.

Die Kombinationsbeiwerte ψ und die Teilsicherheitsbeiwerte γ_F sind den Technischen Baubestimmungen zu entnehmen.

Die materialbezogenen Sicherheitsbeiwerte γ_M sind in folgender Tabelle aufgeführt:

Eigenschaften, für die γ_M gilt	Grenzzustand der	
	Tragfähigkeit	Gebrauchstauglichkeit
Fließen einer Metaldeckschicht	1,10	1,00
Knittern einer Metaldeckschicht im Feld und an einem Zwischenaufleger (Interaktion mit der Auflagerreaktion)	1,14	1,03
Schubversagen des Kerns	1,23	1,06
Schubversagen einer profilierten Deckschicht	1,10	1,00
Druckversagen des Kerns	1,29	1,08
Aufnehmbare Auflagerkraft des Auflagers einer profilierten Deckschicht	1,10	1,00
Versagen der direkten oder indirekten Befestigungen der Sandwichelemente oder der Befestigung der Trapezbefestigungen	1,33	----

3.2.2.2 Einwirkungen

a) Beim Nachweis der Sandwich-Wandelemente darf das Eigengewicht der Sandwich-elemente unberücksichtigt bleiben. Beim Nachweis der Sandwich-Dachelemente ist das Eigengewicht der Sandwichelemente auf der Grundlage der in Anlage 3.1 aufgeführten Rohdichte des Kernwerkstoffs anzusetzen; die Rohdichte der Deckschichten sind den Technischen Baubestimmungen zu entnehmen.

Bei dem Nachweis der Verbindungen der Sandwichelemente mit der Unterkonstruktion ist das Eigengewicht der Elemente zu berücksichtigen.

Die Wind- und Schneelasten sind entsprechend den Technischen Baubestimmungen anzusetzen.

Zusätzlich sind Temperaturdifferenzen zwischen den Deckschichten der Sandwichelemente zu berücksichtigen. Als maximale Temperaturdifferenz der gleichzeitig in beiden Deckschichten wirkenden Temperaturen ist für den Endzustand

$$\Delta T = T_1 - T_2$$

mit T_1 und T_2 gemäß wie folgt anzusetzen:

- Deckschichttemperatur der Innenseite T_2

Im Regelfall ist von $T_2 = 20 \text{ °C}$ im Winter und von $T_2 = 25 \text{ °C}$ im Sommer auszugehen; dies gilt für den Nachweis der Tragfähigkeit und Gebrauchstauglichkeit.

In besonderen Anwendungsfällen (z. B. Hallen mit Klimatisierung – wie Reifehallen, Kühlhäuser) ist T_2 entsprechend der Betriebstemperatur im Innenraum anzusetzen.

- Deckschichttemperatur der Außenseite T_1
Es ist von folgenden Werten für T_1 auszugehen:

Jahreszeit	Sonneneinstrahlung	Grenzzustand der Tragfähigkeit T_1 [°C]	Grenzzustand der Gebrauchstauglichkeit		
			Farbgruppe *	R_G ** [%]	T_1 [°C]
Winter bei gleichzeitiger Schneelast	--	- 20	alle	90 – 8	- 20
	--	0	alle	90 – 8	0
Sommer	direkt	+ 80	I II III	90 – 75 74 – 40 39 – 8	+ 55 + 65 + 80
	indirekt***	+ 40	alle	90 – 8	+ 40
<p>* I = sehr hell II = hell III = dunkel</p> <p>** R_G: Reflexionsgrad bezogen auf Bariumsulfat = 100 % (Die angegebenen Helligkeitswerte beziehen sich auf das Messverfahren nach Hunter-L·a·b.)</p> <p>*** Unter indirekter Sonneneinstrahlung auf die Wand wird der Fall einer vorgehängten, hinterlüfteten Fassade vor der Sandwichwand (wie z. B. oftmals bei Kühlhallen) verstanden.</p>					

Die maximale Temperaturdifferenz ΔT der gleichzeitig in beiden Deckschichten wirkenden Temperaturen ist für den Montagezustand entsprechend den örtlichen Gegebenheiten ggf. zusätzlich nachzuweisen.

b) Als Nutzlasten dürfen Lasten gemäß DIN EN 1991-1-1/NA¹⁷, Abschnitt 6.3.4.2, Tabelle 6.10DE einwirken. Ein rechnerischer Nachweis für diese Nutzlasten ist nicht erforderlich.

c) Weitere Nutzlasten dürfen zur Anwendung kommen:

Bei Anwendung der Trapezbefestigungen auf dem Sandwich-Dachelementen des Typs "G4+" gem. des Abschnittes 3.1.3 dürfen nur die zusätzlichen Lasten einwirken, die aus den Anbauten resultieren und an der äußeren Deckschicht der Sandwichelemente in die Sandwichelemente übertragen werden. Diese Lasten sind auf folgende Einwirkungen beschränkt:

- andrückende, abhebende und längs zur Dachfläche wirkende Lasten, die als vorwiegend ruhende Einzellasten auf den Obergurten und an den Stegen der trapezprofilierten oberen Deckschicht wirken

Die punktuelle Lasteinwirkung erfolgt gemäß den Angaben des Abschnittes 3.1.3.

Zwängungsbeanspruchungen, bezogen auf das Sandwichelement, sind zu vermeiden.

3.2.2.3 Beanspruchbarkeiten

Die charakteristischen Kennwerte der Beanspruchbarkeiten der Sandwichelemente und der Verbindungselemente sind den Anlagen dieses Bescheides zu entnehmen. Die in Abhängigkeit von der Unterkonstruktion ggf. vorzunehmende Reduzierung der Zugtragfähigkeit der Schrauben ist zu beachten.

¹⁷

DIN EN 1991-1-1/NA:2010-12

Nationaler Anhang - National festgelegte Parameter - Eurocode 1: Einwirkungen auf Tragwerke - Teil 1-1: Allgemeine Einwirkungen auf Tragwerke - Wichten, Eigengewicht und Nutzlasten im Hochbau

3.2.2.4 Nachweis der Unterkonstruktion

Für Stahlunterkonstruktionen darf angesetzt werden:

- Die stabilisierende Wirkung der Sandwichelemente als Drehbettung nach DIN EN 1993-1-1¹⁸, Anhang BB, Abschnitt BB.2.2 oder DIN EN 1993-1-3, Abschnitt 10.1.5.2.:
 - Die DIN EN 1993-1-1/NA¹⁹, Abschnitt NA.2.2, Punkt NCI zu BB.2.2 ist zu berücksichtigen.
 - Die Ermittlung der Steifigkeit der Drehbettung hat nach nationalem Anhang DIN EN 1993-1-3/NA²⁰, Abschnitt NA 2.2, Punkt NCI zu 10.1.5.2(2) zu erfolgen; die dort genannten Randbedingungen sind einzuhalten.
- Die kontinuierliche seitliche Stützung (Schubsteifigkeit) der Sandwichelemente nach DIN EN 1993-1-1, Anhang BB, Abschnitt BB.2.1 oder DIN EN 1993-1-3, Abschnitt 10.1.1(5) und 10.1.1(6), sofern die Sandwichelemente direkt befestigt sind.:
 - Die Ermittlung der Schubsteifigkeit muss auf der Grundlage des in [1]²¹ dargestellten Berechnungsverfahrens erfolgen. Das Verfahren geht davon aus, dass die Verbindungen in den Längsstößen nicht planmäßig bei der Übertragung von Schubkräften mitwirken; das heißt, dass eine möglich vorhandene Schubsteifigkeit nicht zur Weiterleitung von Kräften aus äußeren Einwirkungen in der Dach- oder Wandebene angesetzt werden darf.
 - Die in [1] genannten Randbedingungen sind einzuhalten.

Die Verbindungen der Sandwichelemente mit der Unterkonstruktion sind für die Beanspruchungen aus den vorgenannten beiden Punkten und den damit zu überlagernden Beanspruchungen aus äußeren Einwirkungen und Temperatur zu bemessen.

3.2.3 Brandschutz

3.2.3.1 Brandverhalten

Die Sandwichelemente in den Ausführungen nach Anlage 1.1 bis 1.4 sind schwerentflammbar. Die Sandwichelemente sind dort anwendbar, wo die bauaufsichtlichen Anforderungen schwerentflammbar oder normalentflammbar bestehen.

Die Anwendbarkeit von Anbauten, die an der äußeren Deckschicht der Sandwich-Dachelemente angebracht werden und an die die bauaufsichtliche Anforderung schwerentflammbar gestellt wird, ist mit diesem Bescheid nicht nachgewiesen.

3.2.3.2 Widerstandsfähigkeit gegen Flugfeuer und strahlende Wärme

Die Dachelemente nach Anlage 1.4 mit anorganischen oder organischen Beschichtungen der äußeren Deckschicht gemäß Abschnitt 2.1.1.2 sind widerstandsfähig gegen Flugfeuer und strahlende Wärme (harte Bedachung) nach DIN 4102-4²², Abschnitt 11.4.4.

3.2.3.3 Feuerwiderstand

Außenwand- oder Dachkonstruktionen aus Sandwichelementen gemäß Abs. 2.1.1, an die Anforderungen hinsichtlich des Feuerwiderstandes gestellt werden, sind durch diesen Bescheid nicht erfasst.

18	DIN EN 1993-1-1:2010-12	Eurocode 3: Bemessung und Konstruktion von Stahlbauten - Teil 1-1: Allgemeine Bemessungsregeln und Regeln für den Hochbau
19	DIN EN 1993-1-1/NA:2015-08	Nationaler Anhang - National festgelegte Parameter - Eurocode 3: Bemessung und Konstruktion von Stahlbauten - Teil 1-1: Allgemeine Bemessungsregeln und Regeln für den Hochbau
20	DIN EN 1993-1-3/NA:2010-12	Nationaler Anhang - National festgelegte Parameter - Eurocode 3: Bemessung und Konstruktion von Stahlbauten - Teil 1-3: Allgemeine Regeln - Ergänzende Regeln für kaltgeformte dünnwandige Bauteile und Bleche
21	[1] Käßlein, S., Berner, K., Ummenhofer, T.: Stabilisierung von Bauteilen durch Sandwichelemente. Stahlbau 81 (2012), Heft 12, S. 951-958	
22	DIN 4102-4:2016-05	Brandverhalten von Baustoffen und Bauteilen - Teil 4: Zusammenstellung und Anwendung klassifizierter Baustoffe, Bauteile und Sonderbauteile

3.2.4 Wärmeschutz

Für den Kernwerkstoff der Sandwichelemente ist beim rechnerischen Nachweis des Wärmeschutzes, in Abhängigkeit von der Elementdicke (D bzw. d), folgender Bemessungswert der Wärmeleitfähigkeit λ_B in Anlehnung an DIN 4108-4²³ in Ansatz zu bringen:

- $\lambda_B = 0,024 \text{ W/(m}\cdot\text{K)}$ für $d = 30 \text{ mm}$,
- $\lambda_B = 0,023 \text{ W/(m}\cdot\text{K)}$ für D bzw. $d = 40 \text{ mm}$ und 50 mm ,
- $\lambda_B = 0,022 \text{ W/(m}\cdot\text{K)}$ für D bzw. $d \geq 60 \text{ mm}$.

3.2.5 Schallschutz

Außenwand- oder Dachkonstruktionen mit Anforderungen hinsichtlich des Schallschutzes sind durch diesen Bescheid nicht erfasst.

3.2.6 Korrosionsschutz

Die möglichen Umgebungsbedingungen hinsichtlich ihrer Korrosivitätskategorie ergeben sich unter Beachtung der Technischen Baubestimmungen in Abhängigkeit von dem metallischen Überzug und/oder der organischen Beschichtung der Deckschichten der Sandwichelemente. Sind entsprechend den Anwendungsbedingungen zusätzliche Maßnahmen zur Erreichung eines ausreichenden Korrosionsschutzes vorzusehen, müssen diese in jedem Einzelfall beurteilt werden, wobei der Brandschutz zu beachten ist.

3.3 Ausführung

3.3.1 Allgemeines

Die wärmedämmenden Außenwand- und Dachkonstruktionen sind unter Beachtung der Technischen Baubestimmungen auszuführen, sofern im Folgenden nichts anderes bestimmt ist.

Die bauausführende Firma hat zur Bestätigung der Übereinstimmung der Außenwand- oder Dachkonstruktion mit diesem Bescheid eine Übereinstimmungserklärung gemäß §§ 16a Abs. 5 i. V. m. 21 Abs. 2 MBO bzw. deren Umsetzung in den Landesbauordnungen abzugeben. Für die Übereinstimmungserklärung ist das Muster gemäß Anlage 7 zu verwenden. Diese Bestätigung ist dem Bauherrn zu überreichen.

3.3.2 Montage der Sandwichelemente und der Trapezbefestigungen

Die Sandwichelemente und die Trapezbefestigungen dürfen nur von Firmen eingebaut werden, die die dazu erforderliche Erfahrung und Sachkenntnis haben. Bei der Montage sind die Bestimmungen für die Planung und Bemessung (siehe Abschnitte 3.1 und 3.2) sowie die Herstellerangaben zu beachten.

Benachbarte Sandwichelemente müssen in der Längsfuge passgenau angeordnet werden.

Die Verbindungselemente sind so einzubringen, dass eine einwandfrei tragende und erforderlichenfalls dichtende Verbindung sichergestellt ist.

Der Witterung ausgesetzte Schrauben mit Unterlegscheibe und Elastomerdichtung sind von Hand oder mit einem Elektroschrauber mit jeweils entsprechend eingestelltem Tiefenanschlag einzuschrauben. Die Verwendung von Schlagschraubern ist grundsätzlich unzulässig.

Die Sandwichelemente sind so einzubauen und am Nachbarbauteil anzuschließen, dass Feuchtigkeit nicht durchdringen kann und Wärmebrücken vermieden werden. Diese Details sind im Einzelfall zu beurteilen.

Entsprechend den Anwendungsbedingungen sind die Detailausbildungen, insbesondere bei offenen Schnittkanten, so auszubilden, dass keine Beeinträchtigung durch z. B. Feuchtigkeit, Tierfraß oder Insektenbefall entsteht. Hierzu sind ggf. konstruktive Maßnahmen erforderlich, die in jedem Einzelfall beurteilt werden müssen, wobei der Brandschutz zu beachten ist.

²³ DIN 4108-4:2020-11

Wärmeschutz und Energie-Einsparung in Gebäuden – Teil 4: Wärme- und feuchteschutztechnische Bemessungswerte

Bei der Montage der Trapezbefestigungen gem. Abschnitt 3.1.3 muss sichergestellt werden, dass die Trapezbefestigungen und deren Anbauteile beim Verschrauben formschlüssig auf dem Obergurt und an den Stegen der trapezprofilierten oberen Deckschicht aufliegen. Die zugehörigen Anlagen 5.1 und 5.2 sind zu beachten.

4 Bestimmungen für Nutzung, Unterhalt und Wartung

Die Oberfläche der Sandwichelemente darf nicht nachträglich mit Anstrichen, Beschichtungen, Kaschierungen oder Ähnlichem versehen werden.

Dächer dürfen für übliche Erhaltungsmaßnahmen, Reparaturen, Reinigungsarbeiten und Zustandskontrollen nur von Einzelpersonen betreten werden.

Renée Kamanzi-Fechner
Referatsleiterin

Beglaubigt
Marckhoff

Wandelement Typ "MONOWALL+"

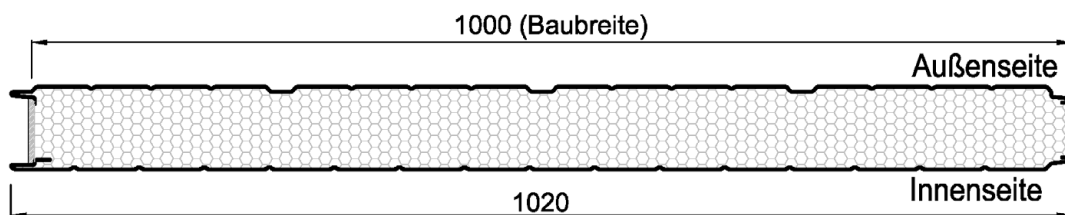

Deckschichten:

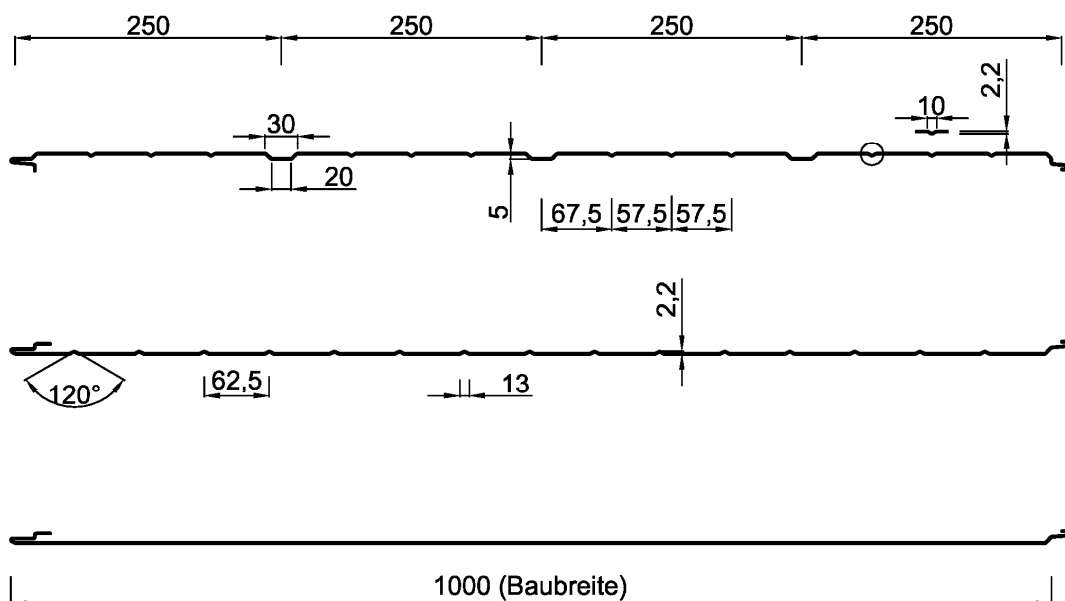

t_{nom} : Nennblechdicke der Deckschichten
 Außenseite $t_{nom1} = 0,50; 0,60; 0,75$ mm
 Innenseite $t_{nom2} = 0,45; 0,50; 0,60; 0,75$ mm

D : Elementdicke (Außenmaß) =
 40, 50, 60, 80, 100 und 120 mm

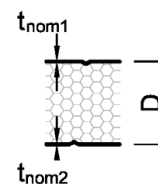

Deckschicht-Kombinationen und Bezeichnung der Wandelemente

MONOWALL+ :

- FS 60 1. Buchstabe → äußere Deckschicht
 2. Buchstabe → innere Deckschicht
 Zahl → Elementdicke (Außenmaß) D

Die Deckschichten können wie folgt kombiniert werden: FS; FP

Maßangaben in mm

Tragende Sandwichelemente "System Metecno+" mit einer PUR-Kernschicht zwischen zwei Stahldeckschichten; für Außenwand- und Dachkonstruktionen

Wandelement "MONOWALL+"
 Geometrie, Abmessung und Profilierung

Anlage 1.1

Wandelement Typ "THERMOWALL-KOMBI+"

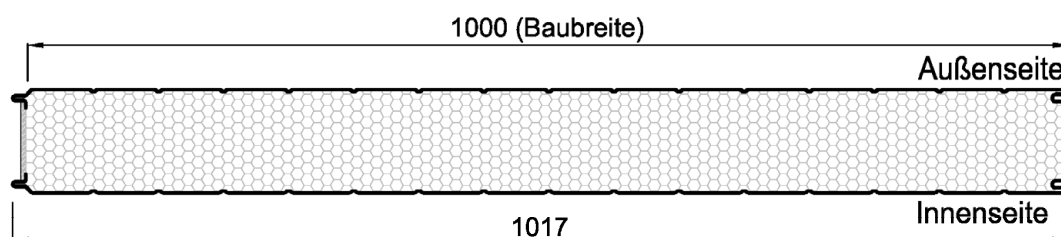

Deckschichten:

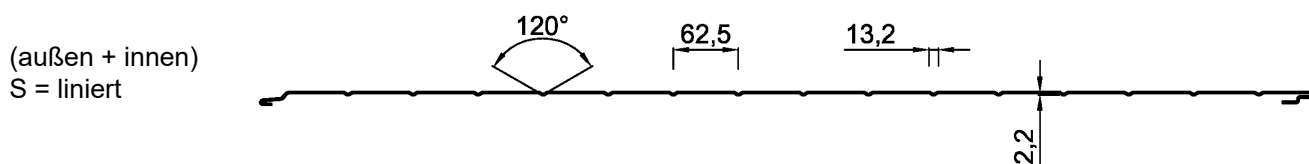
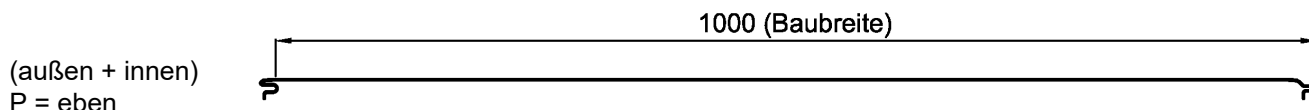

t_{nom} : Nennblechdicke der Deckschichten
 Außenseite $t_{nom1} = 0,50; 0,60; 0,75$ mm
 Innenseite $t_{nom2} = 0,45; 0,50; 0,60; 0,75$ mm

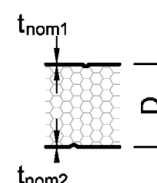

D : Elementdicke (Außenmaß) =
60, 80, 100, 120, 150 und 200 mm

Deckschicht-Kombinationen und Bezeichnung der Wandelemente

THERMOWALL-KOMBI+ :

- SS 60 1. Buchstabe → äußere Deckschicht
 2. Buchstabe → innere Deckschicht
 Zahl → Elementdicke (Außenmaß) D

Die Deckschichten können wie folgt kombiniert werden:

- SS; PS; SP; PP; SU1/S; SU1/P

Maßangaben in mm

Tragende Sandwichelemente "System Metecno+" mit einer PUR-Kernschicht zwischen zwei Stahldeckschichten; für Außenwand- und Dachkonstruktionen

Wandelement "THERMOWALL-KOMBI+"
Geometrie, Abmessung und Profilierung

Anlage 1.2

Wandelemente Typ "SUPERWALL ML+"

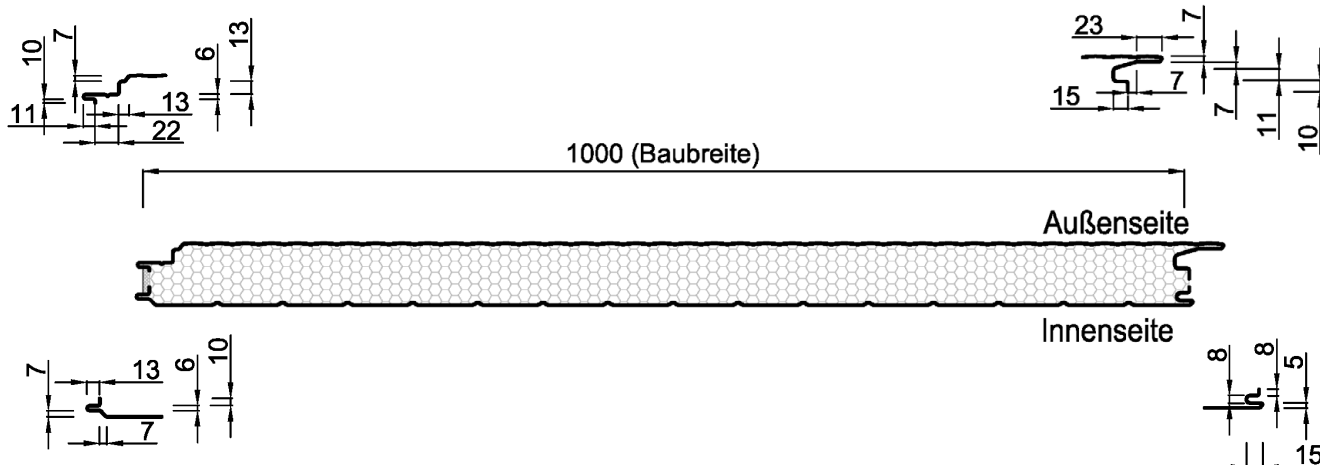

Deckschichten:

(außen)
SU1 = mikroliniert



(außen + innen)
P = eben

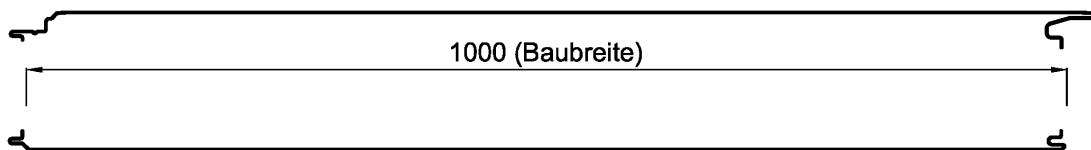

(innen)
S = liniert

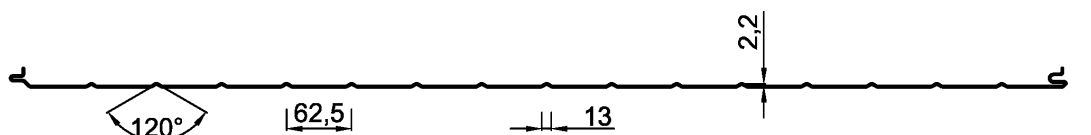

t_{nom} : Nennblechdicke der Deckschichten
Außenseite $t_{nom1} = 0,50; 0,60; 0,75$ mm
Innenseite $t_{nom2} = 0,45; 0,50; 0,60; 0,75$ mm

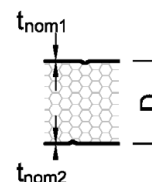

D : Elementdicke (Außenmaß)
= 60, 70, 80; 100; 120 und 150 mm

Deckschicht-Kombinationen und Bezeichnung der Wandelemente z. B.

SUPERWALL ML+ :

- SU1 S 80
1. Buchstabe → äußere Deckschicht
 2. Buchstabe → innere Deckschicht
 - Zahl → Elementdicke (Außenmaß) D

Die Deckschichten können wie folgt kombiniert werden: SU1/S; SU1/P

Maßangaben in mm

Tragende Sandwichelemente "System Metecno+" mit einer PUR-Kernschicht zwischen zwei Stahldeckschichten; für Außenwand- und Dachkonstruktionen

Wandelement "SUPERWALL ML+"
Geometrie, Abmessung und Profilierung

Anlage 1.3

Dachelement Typ "G4+"
(alternative Bezeichnung Typ "SISCO ROOF 4G+")

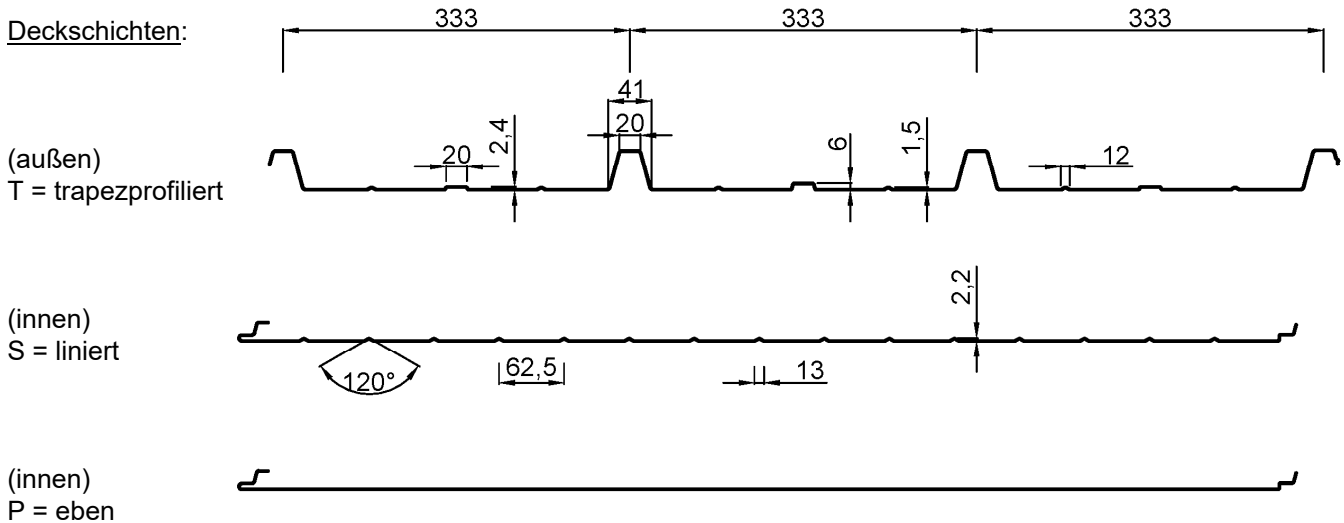
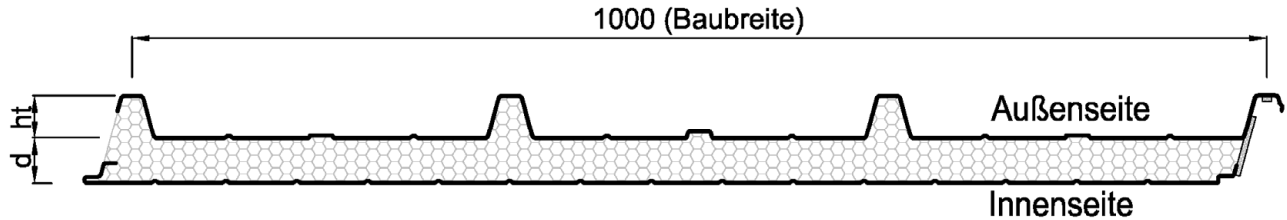

t_{nom} : Nennblechdicke der Deckschichten
 Außenseite $t_{nom1} = 0,50; 0,60; 0,75$ mm
 Innenseite $t_{nom2} = 0,45; 0,50; 0,60; 0,75$ mm

ht : Profilhöhe = 38 mm

d : durchgehende Elementdicke =
30, 40, 50, 60, 70, 80, 100, 120 und 150 mm

D : Gesamtdicke $D = d + ht$

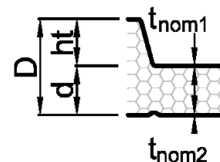

Deckschicht-Kombination und Bezeichnung der Dachelemente z. B.

G4+ :

T S 60

1. Buchstabe → äußere Deckschicht
2. Buchstabe → innere Deckschicht
- Zahl → durchgehende Elementdicke d

Die Deckschichten können wie folgt kombiniert werden: T S; T P

Maßangaben in mm

Tragende Sandwichelemente "System Metecno+" mit einer PUR-Kernschicht zwischen zwei Stahldeckschichten; für Außenwand- und Dachkonstruktionen

Dachelement "G4+" (alternative Bezeichnung: "SISCO ROOF 4G+")
Geometrie, Abmessung und Profilierung

Anlage 1.4

1. Verbindungselemente: Schrauben

Für die Befestigung der Sandwichelemente an der Unterkonstruktion dürfen nur Schrauben nach den folgenden Bescheiden verwendet werden:

- Allgemeine bauaufsichtliche Zulassung/allgemeine Bauartgenehmigung (abZ/aBG) Nr. Z-14.4-407 (IFBS)
- Allgemeine Bauartgenehmigung (aBG) Nr. Z-14.4-890 (SFS intec AG)
- ETA-13/0177 (EJOT Baubefestigungen GmbH)
- ETA-13/0179 (Hilti AG)
- ETA-13/0180 (Etanco GmbH)
- ETA-13/0181 (Guntram End GmbH)
- ETA-13/0182 (PMJ-tec AG)
- ETA-13/0183 (SFS intec AG)
- ETA-13/0184 (Nögel Montagetechnik Vertriebsgesellschaft mbH)
- ETA-13/0210 (Adolf Würth GmbH & Co.KG)
- ETA-13/0211 (IPEX Beheer B.V.)
- ETA-17/0293 (Fastener Point B.V.)

2. Charakteristische Werte der Zug- und Querkrafttragfähigkeit

2.1 Direkte, sichtbare Befestigung

Die charakteristischen Werte der **Zug- und Querkrafttragfähigkeit** (N_{Rk} , V_{Rk}) der Schrauben sind den oben genannten Bescheiden zu entnehmen.

Tragende Sandwichelemente "System Metecno+" mit einer PUR-Kernschicht zwischen zwei Stahldeckschichten; für Außenwand- und Dachkonstruktionen

Verbindungselemente und direkte, sichtbare Befestigung

Anlage 2.1

2.2 Indirekte, verdeckte Befestigung des Wandelementes "Superwall ML+" (siehe Anlage 1.3)

Die charakteristischen Werte der **Querkrafttragfähigkeit (V_{Rk})** der Schrauben sind den in Anlage 2.1 genannten Bescheiden zu entnehmen.

Die charakteristischen Werte der **Zugtragfähigkeit ($N_{RV,k}$)** der Befestigung sind, in Abhängigkeit der Befestigungsvariante, je Auflager für Nennblechdicken $t_{nom1} \geq 0,60$ mm und $t_{nom2} \geq 0,45$ mm der nachfolgenden Tabelle zu entnehmen:

Bauteildicke D	Auflager	$N_{RV,k}$ [kN] ¹⁾ für Befestigungsvariante	
		2 Schrauben ²⁾ mit Scheiben \varnothing 16 mm	Lastverteiler "Z-Kalotte" und 2 Schrauben ²⁾ mit Scheiben \varnothing 16 mm
D = 60 mm	Endauflager ³⁾	2,38	2,45
	Zwischenaflager	4,78	6,62
D = 150 mm	Endauflager ³⁾	3,00	4,35
	Zwischenaflager	5,18	8,67

1) Zwischenwerte, bezogen auf die Bauteildicke D, sind linear zu interpolieren.

2) Abstand der Schrauben untereinander $e \geq 40$ mm

3) Abstand der Schrauben zum Paneelrand $e_R \geq 70$ mm

Elemente mit $t_{nom1} < 0,60$ mm müssen direkt befestigt werden.

Diese Werte gelten nur für den Nachweis der Einleitung der Zugkräfte in die Befestigung (Überknöpfung). Die Einleitung der Zugkräfte in die Unterkonstruktion ist gesondert nachzuweisen.

Darstellung der indirekten, verdeckten Befestigungen: siehe Anlage 4.3

Lastverteiler "Z-Kalotte": $t = 1,5$ mm \pm 0,09 mm

Der Lastverteiler muss den Angaben des Abschnittes 2.1.2 entsprechen.

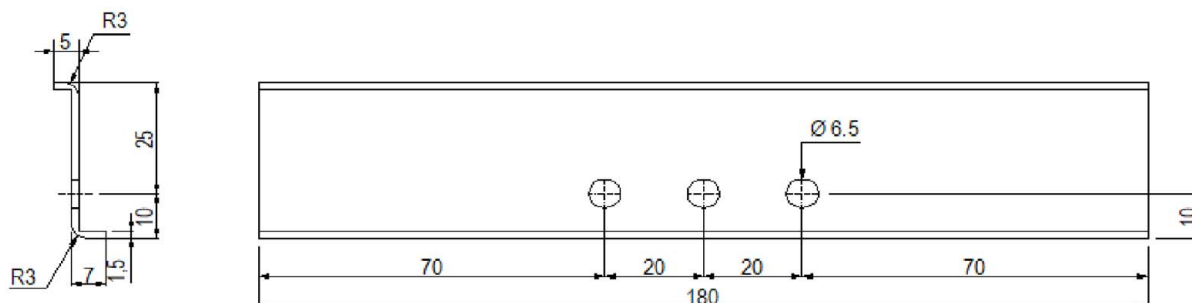

Maßangaben in mm

Tragende Sandwichelemente "System Metecno+" mit einer PUR-Kernschicht zwischen zwei Stahldeckschichten; für Außenwand- und Dachkonstruktionen

Indirekte, verdeckte Befestigung
des Wandelementes "Superwall ML+"

Anlage 2.2

3. Befestigung der Trapezbefestigungen an den Stegen der trapezprofilierten oberen Deckschicht des Sandwich-Dachelementes "G4+"

Das Sandwich-Dachelement und die Befestigung der Trapezbefestigungen müssen den Bestimmungen des Abschnittes 3.1.3 entsprechen.

Die charakteristischen Werte:

- der Zugtragfähigkeit $N_{Rk,Z}$
(für einwirkende Zugkraft senkrecht zur Dachfläche),
- der Drucktragfähigkeit $N_{Rk,D}$
(für einwirkende Druckkraft senkrecht zur Dachfläche),
- und der Querkrafttragfähigkeit V_{Rk}
(für einwirkende Querkraft parallel zur Spannrichtung des Sandwichelementes) betragen:

Befestigung Typ der Trapezbefestigungen	$N_{Rk,Z}$ [kN]	$N_{Rk,D}$ [kN]	V_{Rk} [kN]
"SingleFix-V" 2 Schrauben je Befestiger	2,20	/	2,77
"ClampFit" 2 Schrauben je Schelle	2,41	1,91	2,58

Schraubenrandabstand parallel zur Spannrichtung des Dachelementes: $e_R \geq 15 \text{ mm}$

Trapezbefestigungen und Befestigung der Trapezbefestigungen an den Stegen der trapezprofilierten oberen Deckschicht des Dachelementes "G4+": siehe Anlage 5.1 und 5.2

Tragende Sandwichelemente "System Metecno+" mit einer PUR-Kernschicht zwischen zwei Stahldeckschichten; für Außenwand- und Dachkonstruktionen

Befestigung der Trapezbefestigung;
Verbindungselemente und Tragfähigkeiten

Anlage 2.3

Rechenwerte zur Ermittlung der Spannungen und Schnittgrößen

1. Stahldeckschichten:

Elastizitätsmodul: $2,1 \cdot 10^5$ MPa

Dehngrenze 320 MPa bzw. 350 MPa (siehe Anlage 3.2.1)

2. Kernwerkstoff:

Elementdicke bzw. durchgehende Elementdicke	D [mm] ^{1) 3)} d [mm] ^{2) 3)}	30	60	80 bis 120	150 bis 200
Rohdichte der Kernschicht [kg/m ³]		38			
Schubmodul	G _c [MPa]	2,0	3,1	3,1	3,1
Schubfestigkeit (kurzzeit) (langzeit)	f _{cv} [MPa]	0,13 0,07			0,10 0,05
Druckfestigkeit	f _{cc} [MPa]	0,10			
Kriechfaktoren	φ _{2.000} [I] φ _{100.000} [I]	2,5 4,0			
Elastizitätsmodul	E _c [MPa]	2,2	2,8	3,1	3,1
¹⁾ für Element-Typen "MONOWALL+", "THERMOWALL-KOMBI+" und "SUPERWALL ML+" ²⁾ für Element-Typ "G4+" ³⁾ Zwischenwerte, bezogen auf die Bauteildicke D bzw. d, sind linear zu interpolieren.					

3. Knitterspannungen der Sandwichelemente: siehe Anlage 3.2.1

Tragende Sandwichelemente "System Metecno+" mit einer PUR-Kernschicht zwischen zwei Stahldeckschichten; für Außenwand- und Dachkonstruktionen

Kennwerte der Wand- und Dachelemente

Anlage 3.1

Charakteristische Werte für die Knitterspannungen

für äußere Deckschichten $t_{nom1} = 0,50$ mm:

Deck- schichttyp (siehe Anlage 1.1 bis 1.4)	Elementdicke D [mm] ¹⁾ bzw. durchgehende Elementdicke d [mm] ²⁾	Knitterspannungen $\sigma_{w,k}$ [MPa] ³⁾							
		im Feld		im Feld erhöhte Temperatur		am Zwischen- auflager		am Zwischen- auflager erhöhte Temperatur	
		S320	S350	S320	S350	S320	S350	S320	S350
P	40	49		37		39		30	
	60	61		46		49		37	
	80 bis 200	63		48		47		36	
SU 1	60	127		97		102		77	
	120	176		134		132		100	
	200	163		124		122		93	
F, S	40	136		103		95		72	
	60 bis 120	147		112		103		78	
	200	130		99		85		64	
T	30 bis 80	320	350	320	350	320	350	320	350
	150	276	289	276	289	276	289	276	289

für innere Deckschichten mit $t_{nom2} = 0,45$ mm:

Deck- schichttyp (siehe Anlage 1.1 bis 1.4)	Elementdicke D [mm] ¹⁾ bzw. durchgehende Elementdicke d [mm] ²⁾	Knitterspannungen $\sigma_{w,k}$ [MPa] ³⁾	
		im Feld	am Zwischenauflager
P	30	49	42
	60	61	52
	80 bis 200	63	54
S	30	160	136
	60 bis 120	172	146
	200	153	130

¹⁾ für Element-Typen "MONOWALL+", "THERMOWALL-KOMBI+" und "SUPERWALL ML+"

²⁾ für Element-Typ "G4+"

³⁾ Zwischenwerte, bezogen auf die Bauteildicke D bzw. d, sind linear zu interpolieren.

Abminderungsfaktoren der Knitterspannungen: siehe Anlage 3.2.2

Tragende Sandwichelemente "System Metecno+" mit einer PUR-Kernschicht zwischen zwei Stahldeckschichten; für Außenwand- und Dachkonstruktionen

Knitterspannungen

Anlage 3.2.1

Abminderungsfaktoren der Knitterspannungen der Deckschichten t_{nom} :

Deckschichttyp (siehe Anlage 1.1 bis 1.4)	0,50 mm	0,60 mm	0,75 mm
F, S (außen)	1,0	0,87	0,75
S (innen)	0,85	0,74	0,64
SU1	1,0	1,0	0,80
T, P	1,0	1,0	1,0

Tragende Sandwichelemente "System Metecno+" mit einer PUR-Kernschicht zwischen zwei Stahldeckschichten; für Außenwand- und Dachkonstruktionen

Abminderungsfaktoren der Knitterspannungen

Anlage 3.2.2

Mitwirkende Breiten (rechnerische Lastverteilungsbreiten) quer zur Spannrichtung bei Einzellasten

	1	2	3
	Statisches System Schnittgrößen	Mitwirkende Breite b_w	Gültigkeitsgrenze

Einfeldträger

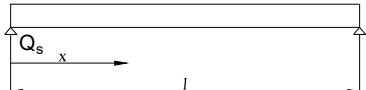
a	Feldmoment 	$b_w = 20 \text{ mm} + 2 \cdot x \cdot (1-x/l)$	$0 \leq x \leq l$
b	Querkraft am Auflager 	$b_w = 20 \text{ mm} + 0,5 \cdot x$	

Endfelder von Durchlaufträgern

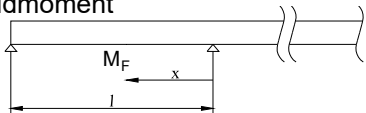
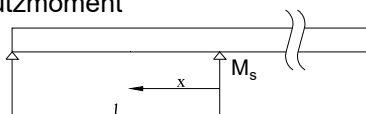
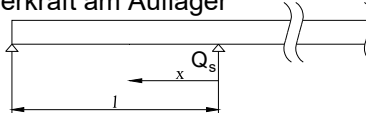
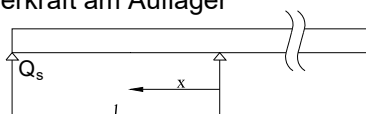
c	Feldmoment 	$b_w = 20 \text{ mm} + 1,33 \cdot x \cdot (1-x/l)$	$0 \leq x \leq l$
d	Stützmoment 	$b_w = 20 \text{ mm} + 0,45 \cdot x \cdot (2-x/l)$	
e	Querkraft am Auflager 	$b_w = 20 \text{ mm} + 0,3 \cdot x$	$0,2 \cdot l \leq x \leq l$
f	Querkraft am Auflager 	$b_w = 20 \text{ mm} + 0,4 \cdot l \cdot (1-x/l)$	$0 \leq x \leq 0,8 \cdot l$

Die mitwirkende Breite ist symmetrisch zum Lastschwerpunkt anzusetzen, sie darf nicht größer als die vorhandene Baubreite des Sandwichelementes sein.

x = Achsabstand der Einzellast vom Auflager

Tragende Sandwichelemente "System Metecno+" mit einer PUR-Kernschicht zwischen zwei Stahldeckschichten; für Außenwand- und Dachkonstruktionen

Mitwirkende Breite

Anlage 3.3.1

Mitwirkende Breiten (rechnerische Lastverteilungsbreiten) quer zur Spannrichtung bei Einzellasten

	1	2	3
	Statisches System Schnittgrößen	Mitwirkende Breite b_w	Gültigkeitsgrenze

Innenfelder von Durchlaufträgern

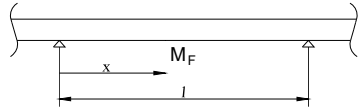
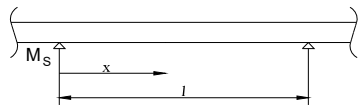
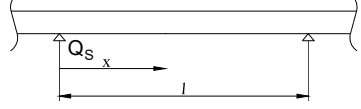
g	Feldmoment 	$b_w = 20 \text{ mm} + 0,8 \cdot x \cdot (1-x/l)$	$0 \leq x \leq l$
h	Stützenmoment 	$b_w = 20 \text{ mm} + 0,45 \cdot x \cdot (2-x/l)$	
i	Querkraft am Auflager 	$b_w = 20 \text{ mm} + 0,3 \cdot x$	$0,2 \cdot l \leq x \leq l$

Kragträger

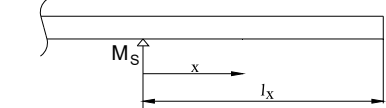
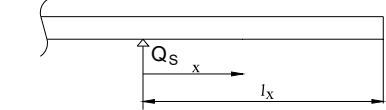
j	Stützmoment 	$b_w = 20 \text{ mm} + 1,33 \cdot x$	$0 \leq x \leq l_k$
k	Querkraft am Auflager 	$b_w = 20 \text{ mm} + 0,3 \cdot x$	$0,2 \cdot l_k \leq x \leq l_k$

Die mitwirkende Breite ist symmetrisch zum Lastschwerpunkt anzusetzen, sie darf nicht größer als die vorhandene Baubreite des Sandwichelementes sein.

x = Achsabstand der Einzellast vom Auflager

Tragende Sandwichelemente "System Metecno+" mit einer PUR-Kernschicht zwischen zwei Stahldeckschichten; für Außenwand- und Dachkonstruktionen

Mitwirkende Breite

Anlage 3.3.2

Abstände der Befestigung, Typ "THERMOWALL KOMBI+"

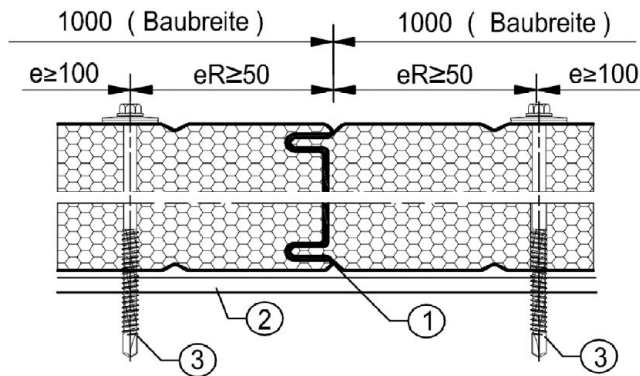

- (1) Sandwich-Wandelement
- (2) Auflager, Unterkonstruktion
- (3) Verbindungselement, Befestigungsschraube mit Scheibe gem. Anlage 2.1

Schraubenabstände	untereinander e	zum Paneelrand e _R
Senkrecht zur Spannrichtung (siehe Darstellung)	≥ 100 mm	≥ 50 mm
Parallel zur Spannrichtung	Stützweitenabstand	≥ 20 mm und ≥ 3 d
d: Schraubendurchmesser		

Abstände der Befestigung, Typ "MONOWALL+"

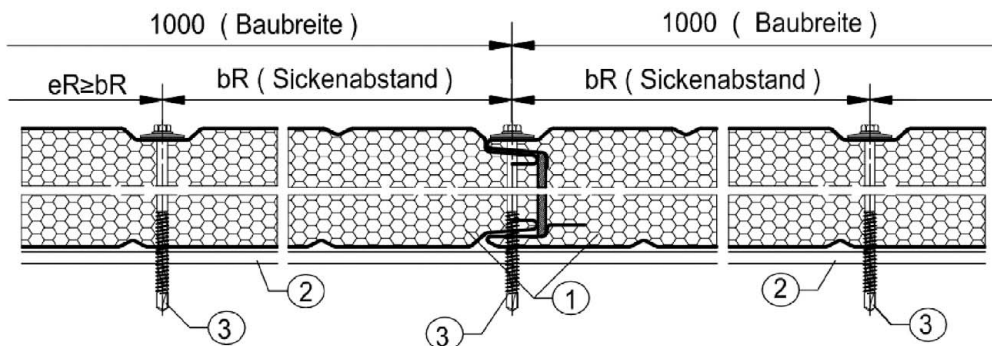

- (1) Sandwich-Wandelement
- (2) Auflager, Unterkonstruktion
- (3) Verbindungselement, Befestigungsschraube mit Scheibe gem. Anlage 2.1

Schraubenabstände	untereinander e	zum Paneelrand e _R
Senkrecht zur Spannrichtung (siehe Darstellung)	Sickenabstand b _R	in der Sickenmitte
Parallel zur Spannrichtung	Stützweitenabstand	≥ 20 mm und ≥ 3 d
d: Schraubendurchmesser		

Maßangaben in mm

Tragende Sandwichelemente "System Metecno+" mit einer PUR-Kernschicht zwischen zwei Stahldeckschichten; für Außenwand- und Dachkonstruktionen

Direkte, sichtbare Befestigung der Wandelemente "THERMOWALL KOMBI+" und "MONOWALL+" an der Unterkonstruktion

Anlage 4.1

Abstände der Befestigung, Typ "SUPERWALL ML+"

Abbildung 1:



Abbildung 2:



- (1) Sandwich-Wandelement
(2) Auflager, Unterkonstruktion
(3) Verbindungselement:
- 2 Schrauben mit Scheiben \varnothing 16 mm (siehe Abbildung 1)
oder
- Lastverteiler "Z-Kalotte" und 2 Schrauben mit Scheiben \varnothing 16 mm (siehe Abbildung 2)

Die Befestigungsvarianten für die indirekte, verdeckte Befestigung sind der Anlage 2.2 zu entnehmen.

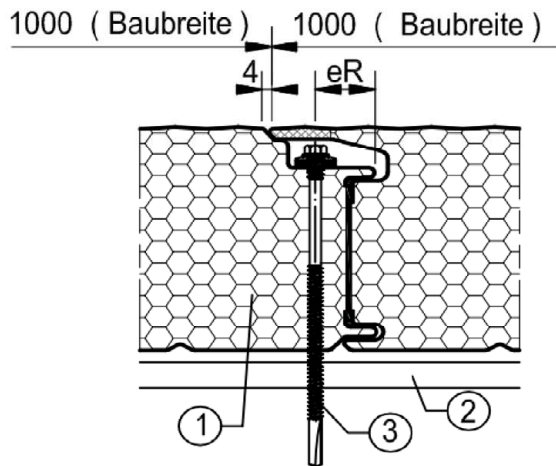
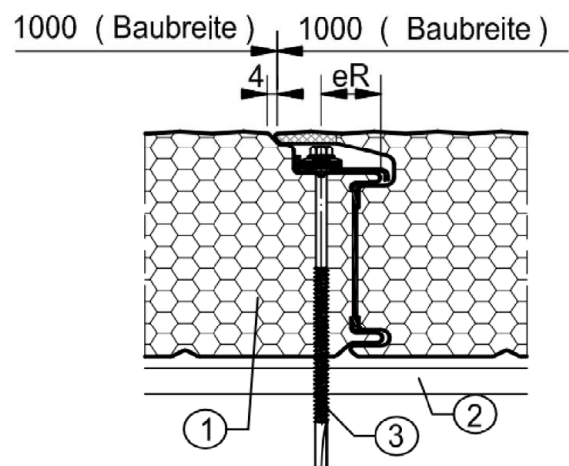
Schraubenabstände	untereinander e	zum Paneelrand e_R
Senkrecht zur Spannrichtung (siehe Darstellung)	Baubreite	in der Fuge / in der Sicke des Deckbleches ($e_R = 23$ mm)
Parallel zur Spannrichtung	Stützweitenabstand	≥ 70 mm siehe Anlage 2.2

Das Wandelement "Superwall ML+" kann auch direkt (sichtbar) befestigt werden, mit folgenden Schraubenabständen:

- Senkrecht zur Spannrichtung: $e \geq 100$ mm (untereinander)
- Parallel zur Spannrichtung: $e_R \geq 20$ mm und $\geq 3 d$ (zum Paneelrand)
mit d: Schraubendurchmesser

Maßangaben in mm

Tragende Sandwichelemente "System Metecno+" mit einer PUR-Kernschicht zwischen zwei Stahldeckschichten; für Außenwand- und Dachkonstruktionen

Befestigung des Wandelementes "SUPERWALL ML+" an der Unterkonstruktion

Anlage 4.2

**Abstände der Befestigung
Typ "G4+" ("SISCO ROOF 4G+")**

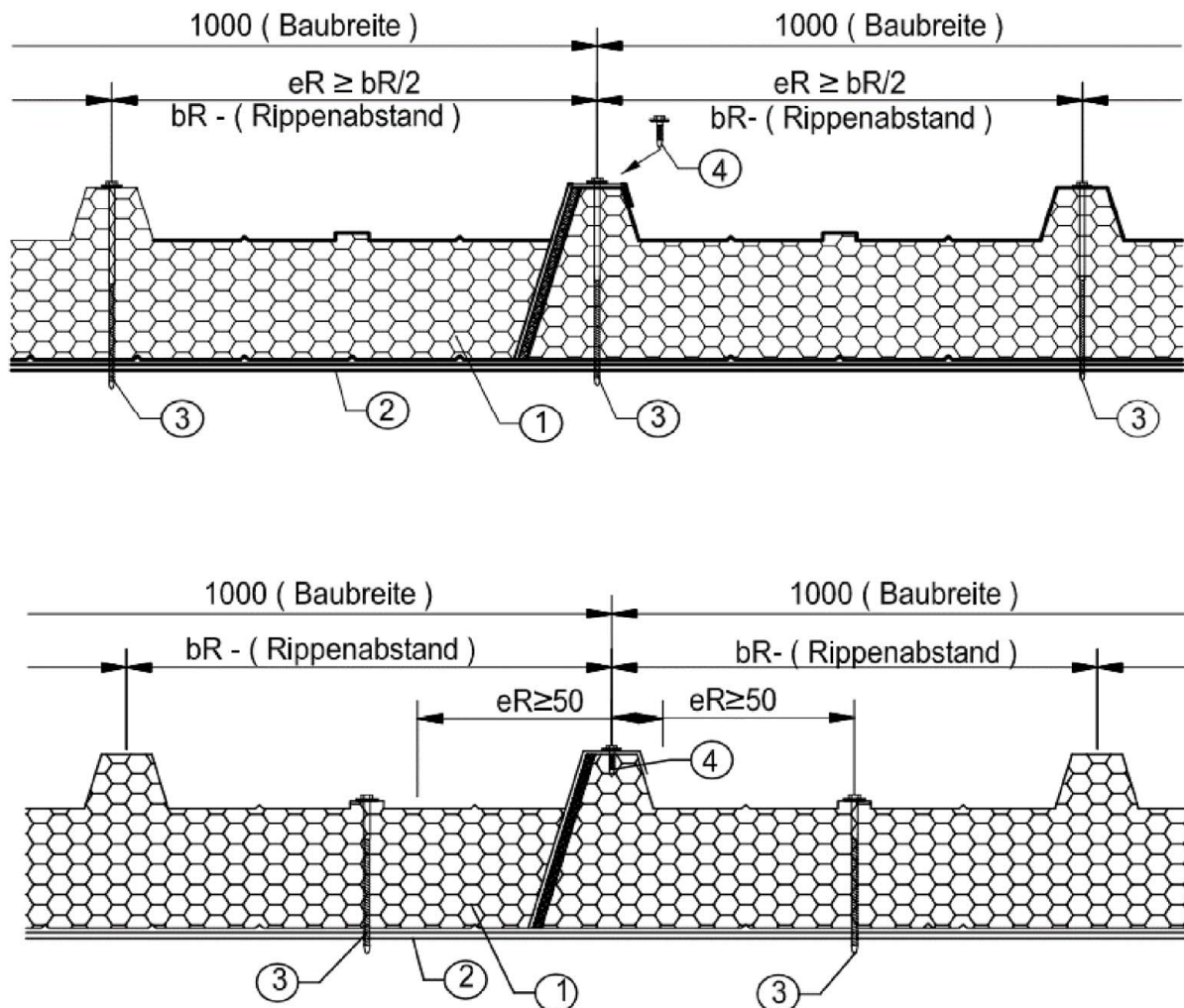

- (1) Sandwich-Dachelement
- (2) Auflager, Unterkonstruktion
- (3) Verbindungselemente, Befestigungsschraube mit Scheibe gem. Anlage 2.1
- (4) Verbindungselemente im Längsstoß parallel zur Spannrichtung: Abstand ≤ 500 mm

Schraubenabstände	untereinander e	zum Paneelrand e_R
Senkrecht zur Spannrichtung (siehe Darstellung)	≥ 100 mm	siehe Darstellung
Parallel zur Spannrichtung	Stützweitenabstand	≥ 20 mm und $\geq 3 d$

d: Schraubendurchmesser

Maßangaben in mm

Tragende Sandwichelemente "System Metecno+" mit einer PUR-Kernschicht zwischen zwei Stahldeckschichten; für Außenwand- und Dachkonstruktionen

Direkte, sichtbare Befestigung des Dachelementes "G4+" an der Unterkonstruktion

Anlage 4.3

Befestigung der Trapezbefestigung "SingleFix-V"

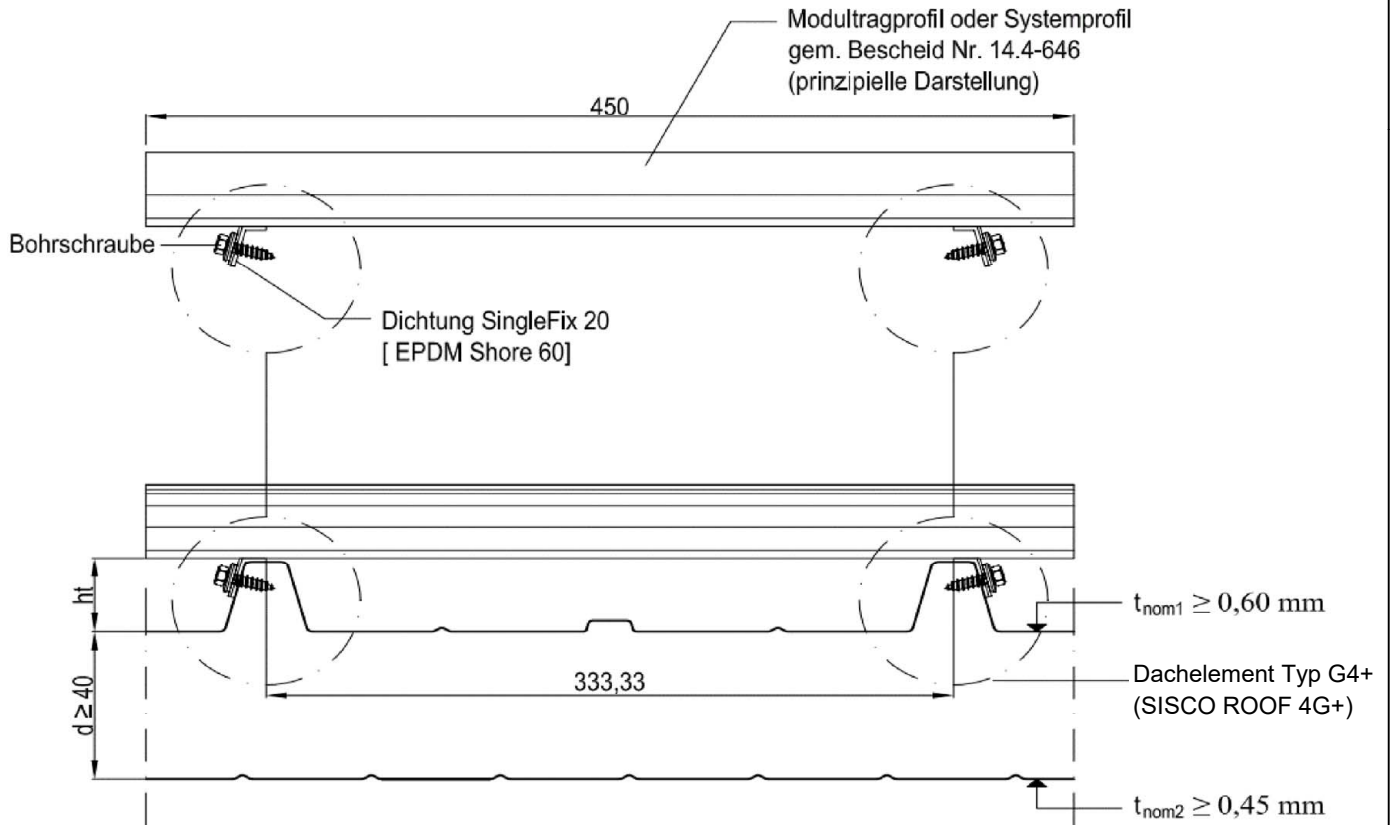

Trapezbefestigung "SingleFix-V" gem. Bescheid Nr. Z-14.4-646 vom 10. Januar 2022

Befestigung je Trapezbefestigung: zwei Bohrschrauben:
 "EJOT JF3-2-5,5x25"
 mit der Werkstoffnummer 1.4301
 gem. Bescheid Nr. Z-14.4-426

Die Trapezbefestigung muss dem Abschnitt 3.1.3 und der Anlage 2.3 entsprechen.

Maßangaben in mm

Tragende Sandwichelemente "System Metecno+" mit einer PUR-Kernschicht zwischen zwei Stahldeckschichten; für Außenwand- und Dachkonstruktionen

Befestigung der Trapezbefestigung "SingleFix-V" an den Stegen der trapezprofilieren oberen Deckschicht des Sandwich-Dachelementes "G4+"

Anlage 5.1

Befestigung der Trapezbefestigung "ClampFit"

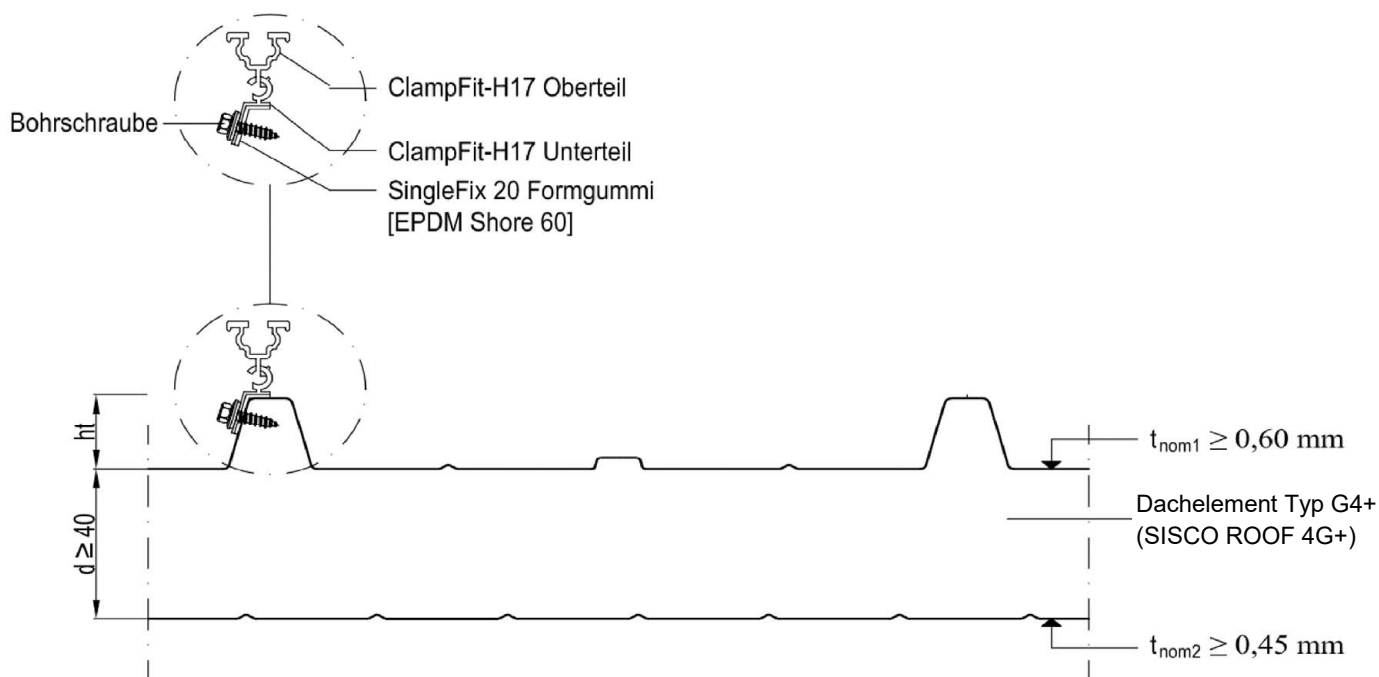

Trapezbefestigung "ClampFit" gem. Bescheid Nr. Z-14.4-646 vom 10. Januar 2022

Befestigung je Trapezbefestigung: zwei Bohrschrauben:
 "EJOT JF3-2-5,5x25"
 mit der Werkstoffnummer 1.4301
 gem. Bescheid Nr. Z-14.4-426

Die Trapezbefestigung muss dem Abschnitt 3.1.3 und der Anlage 2.3 entsprechen.

Maßangaben in mm

Tragende Sandwechenelemente "System Meteco+" mit einer PUR-Kernschicht zwischen
 zwei Stahldeckschichten; für Außenwand- und Dachkonstruktionen

Befestigung der Trapezbefestigung "ClampFit" an den Stegen der trapezprofilierten
 oberen Deckschicht des Sandwich-Dachelementes "G4+"

Anlage 5.2

Werkseigene Produktionskontrolle der Sandwichelemente								
Prüfung der Werte bei Raumtemperatur ca. 20 °C								
Zeile	Art der Prüfung	Anforderung ^{1) 7)}				Probekörper ¹⁾ Abmessungen [mm]	Anz.	Häufigkeit der Prüfung ⁵⁾
		Elementdicke D [mm] bzw. durchgehende Elementdicke d [mm]						
		30	60	80 bis 120	150 bis 200			
1	Sandwichelement Dicke [mm]	s. Abschnitt 2.1.1.1					3	1 je Schicht
2	Deckblechgeometrie [mm]	s. Abschnitt 2.1.1.2					3	1 je Schicht
3	Kernwerkstoff Dichte [kg/m ³] ²⁾	38 ± 2				100 x 100 x D bzw. d ³⁾	5	1 je Schicht
4a	Zugfestigkeit mit Deckschicht f _{Ct} [N/mm ²]	≥ 0,10	≥ 0,06	≥ 0,06	≥ 0,06	100 x 100 x D bzw. d ³⁾	5	1 je Schicht
4b	Druckspannung bei 10 % Stauchung f _{Cc} [N/mm ²]	≥ 0,10				100 x 100 x D bzw. d ³⁾	3	1 je Woche
5	Scherfestigkeit f _{Cv} [N/mm ²]	≥ 0,13	≥ 0,13	≥ 0,13	≥ 0,10	1000 x 150 x D bzw. d ³⁾	3	1 je Woche
6	Schubmodul G _C [N/mm ²] ⁶⁾ (5 %-Fraktilwert)	≥ 1,4	≥ 2,6	≥ 2,6	≥ 2,6	1000 x 150 x D bzw. d ³⁾	3	1 je Woche
7	Zugmodul E _{Ct} [N/mm ²] ⁶⁾ (5 %-Fraktilwert)	E _C = 0,5 x (E _{Ct} + E _{Cc})				100 x 100 x D bzw. d ³⁾	3	1 je Woche
8	Druckmodul E _{Cc} [N/mm ²] ⁶⁾ (5 %-Fraktilwert)							
9	Maßänderung nach 3 Std. Wärmelagerung bei 80 °C	≤ 5 %				100 x 100 x D bzw. d ³⁾	3	1 je Woche
10	Wärmeleitfähigkeit	siehe Fußnote 4)						1 je Woche
11	Geschlossenzelligkeit [%]	≥ 90				siehe Fußnote 4)		1 je Monat
12	Ausgangsstoffe	Kontrolle der Ausgangsstoffe Kontrolle der Mischverhältnisse						laufend
13	Stahlblech ^{**)} Streckgrenze und Stahlkerndicke	s. Abschnitt 2.1.1.2 Anforderungen, Prüfungen und Prüfkörper nach DIN EN 10346 DIN EN ISO 6892-1 DIN EN ISO 2177, DIN EN 1460, DIN EN 10346 DIN EN 10169				je Hauptcoil ^{*)}		
14	Dehngrenze							
15	Bruchdehnung							
16	Zinkschichtdicke							
17	Kunststoffbeschichtung							
18	Stahlkerndicke							
19	Brandverhalten	s. Abschnitt 2.3.3 a) Prüfung nach DIN 4102-1 bzw. DIN EN 13501-1 (organische Beschichtung: Nachweis durch einen Verwendbarkeitsnachweis bzw. Klassifizierung ohne weitere Prüfung)				bei jeder Lieferung und für jede Beschichtungs- variante		
Tragende Sandwichelemente "System Metecno+" mit einer PUR-Kernschicht zwischen zwei Stahldeckschichten; für Außenwand- und Dachkonstruktionen							Anlage 6.1	
Werkseigene Produktionskontrolle								

*) Vor der Kaltumformung

***) Der Nachweis der o. g. Eigenschaften darf auch durch Abnahmeprüfzeugnis 3.1 nach DIN EN 10204 erbracht werden.

1) Versuchsbeschreibung und Auswertung der Ergebnisse: gemäß Zulassungsprüfungen und dem Überwachungsvertrag.

2) Mittel über die Elementdicke, an mindestens drei Stellen der Elementbreite.

3) Bei trapezprofilierter Deckschicht: größte quasiebene Dicke zwischen den Gurten.

4) Wärmeleitfähigkeit: nach DIN EN 12667 oder DIN EN 12939

Geschlossenzelligkeit: nach DIN ISO 4590

5) Zusätzlich bei jeder wesentlichen Produktionsänderung.

6) Die Mittelwerte der Messungen müssen die Werte der Anlage 3.1 einhalten (mit E_C = 0,5 x (E_{Ct} + E_{Cc})).

7) Zwischenwerte, bezogen auf die Bauteildicke D bzw. d, sind linear zu interpolieren.

Fremdüberwachung der Sandwichelemente

Zeile	Art der Prüfung	Anforderung und Probenform	Häufigkeit der Prüfungen
1	Werkstoffprüfungen als Kontrolle der werkseigenen Produktionskontrolle	siehe Anlage 6.1	halbjährlich
2	Einfeldträgerversuche	Stützweite D bzw. d < 50 mm $l \approx 3,20$ m D bzw. d = 50 mm $3,2$ m < $l \leq 4,0$ m D bzw. d = 80 mm $4,0$ m < $l \leq 5,0$ m D bzw. d = 120 mm $5,0$ m < $l \leq 6,0$ m D bzw. d = 150 mm $6,0$ m $\leq l \leq 7,0$ m Breite: Elementbreite	
	Ermittlung der Knitterspannung und des Schubmoduls zu Vergleichszwecken	siehe Anlagen 3.1, 3.2.1 und 3.2.2	
3	Brandverhalten ¹⁾	siehe Abschnitt 2.3.4	
4	Wärmeleitfähigkeit	nach DIN EN 12667 oder DIN EN 12939	
5	Zellgaszusammensetzung	Gaschromatographische Untersuchungen	
6	Geschlossenzelligkeit	≥ 90 % nach DIN ISO 4590	alle 5 Jahre
7	Verformung bei definierter Druck- und Temperaturbeanspruchung: DLT (1) 5 und DLT (2) 5, DLT (2) 5 nur für Elemente mit einer durchgehenden Kerndicke von 150 mm	nach DIN EN 13165, Abschnitt 4.3.3	
8	Dimensionsstabilität bei definierten Temperatur- und Feuchtebedingungen: DS (TH)2	nach DIN EN 13165, Abschnitt 4.3.2	

¹⁾ Die Überwachungsprüfungen sind an Proben mit planmäßiger Fugenausbildung durchzuführen.

Tragende Sandwichelemente "System Metecno+" mit einer PUR-Kernschicht zwischen zwei Stahldeckschichten; für Außenwand- und Dachkonstruktionen

Fremdüberwachung

Anlage 6.2

Übereinstimmungserklärung

**über die fachgerechte Verlegung und Befestigung der Sandwichelemente gemäß
der allgemeinen bauaufsichtlichen Zulassung/allgemeinen Bauartgenehmigung Nr. Z-10.4-880**

Diese Erklärung ist nach Fertigstellung des Einbaus der Sandwich- und Anbauelemente vom Fachpersonal der ausführenden Firma auszufüllen und dem Auftraggeber (Bauherrn) zu übergeben.

Postanschrift des Einbauortes:

Straße/Hausnummer: _____ PLZ/Ort: _____

Beschreibung der Sandwich-, Anbau- und Verbindungselemente:

- Anwendungsbereich: Wandkonstruktion
 Dachkonstruktion

Typbezeichnungen der Sandwichelemente _____

- Befestigungsart: Direkte Befestigung
 Indirekte Befestigung ohne Lastverteiler
 Indirekte Befestigung mit Lastverteiler

Typbezeichnungen der Schrauben _____

- Befestigung von Trapezbefestigungen: "SingleFix-V"
 "ClampFit"

Postanschrift der ausführenden Firma:

Firma: _____ Straße: _____

PLZ/Ort _____ Staat: _____

Wir erklären hiermit, dass wir den Einbau der Sandwich- und Anbauelemente gemäß den Regelungen dieses Bescheides, den Verarbeitungshinweisen des Herstellers und den Vorgaben der statischen Berechnung eingebaut haben.

.....
(Ort, Datum)

.....
(Name und Unterschrift des Verantwortlichen der ausführenden Firma)

Empfangsbestätigung:

.....
(Ort, Datum)

.....
(Name und Unterschrift des Bauherrn oder seines Vertreters)

Tragende Sandwichelemente "System Metecno+" mit einer PUR-Kernschicht zwischen zwei Stahldeckschichten; für Außenwand- und Dachkonstruktionen

Übereinstimmungserklärung

Anlage 7