

**Allgemeine
bauaufsichtliche
Zulassung/
Allgemeine
Bauartgenehmigung**

Eine vom Bund und den Ländern gemeinsam
getragene Anstalt des öffentlichen Rechts

**Zulassungs- und Genehmigungsstelle
für Bauprodukte und Bauarten**

Datum:

23.03.2023

Geschäftszeichen:

II 24-1.40.22-61/22

Nummer:

Z-40.22-543

Geltungsdauer

vom: **23. März 2023**

bis: **4. April 2027**

Antragsteller:

DENIOS SE

Dehmer Straße 54-66
32549 Bad Oeynhausen

Gegenstand dieses Bescheides:

Rotationsgeformtes Gehäuse mit integrierter Auffangvorrichtung

Der oben genannte Regelungsgegenstand wird hiermit allgemein bauaufsichtlich
zugelassen/ genehmigt.

Dieser Bescheid umfasst acht Seiten und fünf Anlagen mit 19 Seiten.

Diese allgemeine bauaufsichtliche Zulassung/allgemeine Bauartgenehmigung ersetzt die allgemeine
bauaufsichtliche Zulassung/allgemeine Bauartgenehmigung Nr. Z-40.22-543 vom 30. März 2022. Der
Gegenstand ist erstmals am 3. April 2017 allgemein bauaufsichtlich zugelassen worden.

DIBt

I ALLGEMEINE BESTIMMUNGEN

- 1 Mit diesem Bescheid ist die Verwendbarkeit bzw. Anwendbarkeit des Regelungsgegenstandes im Sinne der Landesbauordnungen nachgewiesen.
- 2 Dieser Bescheid ersetzt nicht die für die Durchführung von Bauvorhaben gesetzlich vorgeschriebenen Genehmigungen, Zustimmungen und Bescheinigungen.
- 3 Dieser Bescheid wird unbeschadet der Rechte Dritter, insbesondere privater Schutzrechte, erteilt.
- 4 Dem Verwender bzw. Anwender des Regelungsgegenstandes sind, unbeschadet weitergehender Regelungen in den "Besonderen Bestimmungen", Kopien dieses Bescheides zur Verfügung zu stellen. Zudem ist der Verwender bzw. Anwender des Regelungsgegenstandes darauf hinzuweisen, dass dieser Bescheid an der Verwendungs- bzw. Anwendungsstelle vorliegen muss. Auf Anforderung sind den beteiligten Behörden ebenfalls Kopien zur Verfügung zu stellen.
- 5 Dieser Bescheid darf nur vollständig vervielfältigt werden. Eine auszugsweise Veröffentlichung bedarf der Zustimmung des Deutschen Instituts für Bautechnik. Texte und Zeichnungen von Werbeschriften dürfen diesem Bescheid nicht widersprechen, Übersetzungen müssen den Hinweis "Vom Deutschen Institut für Bautechnik nicht geprüfte Übersetzung der deutschen Originalfassung" enthalten.
- 6 Dieser Bescheid wird widerruflich erteilt. Die Bestimmungen können nachträglich ergänzt und geändert werden, insbesondere, wenn neue technische Erkenntnisse dies erfordern.
- 7 Dieser Bescheid bezieht sich auf die von dem Antragsteller gemachten Angaben und vorgelegten Dokumente. Eine Änderung dieser Grundlagen wird von diesem Bescheid nicht erfasst und ist dem Deutschen Institut für Bautechnik unverzüglich offenzulegen.

II BESONDERE BESTIMMUNGEN

1 Regelungsgegenstand und Verwendungs- bzw. Anwendungsbereich

(1) Gegenstand dieses Bescheides sind ortsfest verwendbare, rotationsgeformte Gehäuse mit integrierter Auffangvorrichtung – nachfolgend als Auffangvorrichtung bezeichnet – aus Polyethylen (PE-Rotationswerkstoff) gemäß Anlage 1. Die Auffangvorrichtungen sind mit profilierten Böden, Wänden und Türen versehen. Sie sind mit Stahl-Gitterrosten, Einschubwannen aus Stahl oder PE-Einschubwannen mit GfK-Rohr, die als Stellflächen im Gehäuse eingesetzt werden, zu verwenden.

(2) Die Typenbezeichnungen, die dazugehörenden Abmessungen, das zulässige Auffangvolumen und mögliche Anzahl der Stellebenen sind in Tabelle 1 aufgeführt.

Tabelle 1: Typenbezeichnungen, Abmessungen, Auffangvolumen, Anzahl Stellebenen

Typenbezeichnung	Abmessungen L x B x H [mm]	Auffangvolumen [Liter]	max. Anzahl der Stellebenen
Polystore PS 620	600 x 600 x 1990	35	4
Polystore PS 1220	1200 x 600 x 1990	75	4
Polystore PS 611	600 x 600 x 1130	35	2
Polystore PS 1211	1200 x 600 x 1130	75	2
Polystore PS 1211-A1	1200 x 600 x 515	30	1
Polystore PS 611 Mini	600 x 600 x 600	14	2

(3) Die Auffangvorrichtungen dürfen nur in Räumen von Gebäuden aufgestellt werden und nicht in explosionsgefährdeten Bereichen der Zonen 0 und 1.

(4) Dieser Bescheid gilt für die Verwendung der Auffangvorrichtungen außerhalb der Erdbebenzonen 1 bis 3 nach DIN 4149¹.

(5) Die Auffangvorrichtungen müssen vor direkter UV-Einwirkung geschützt sein. Bei Aufstellung in Bereichen, in denen ein äußerer Schutz vor UV-Einwirkung nicht möglich ist, dürfen nur Auffangvorrichtungen mit UV-beständiger Ausrüstung (z. B. schwarze Einfärbung) verwendet werden.

(6) Die Auffangvorrichtungen dürfen bei der Lagerung wassergefährdender Flüssigkeiten mit einem Flammpunkt über 100 °C in Behältern und Gefäßen verwendet werden.

(7) Flüssigkeiten nach der Medienliste 40-1.1^{2,3} mit einem Abminderungsfaktor $A_2 \leq 1,1$ und Flüssigkeiten, die sich in die nachfolgend genannten Gruppen einordnen lassen, erfordern keinen gesonderten Nachweis der Dichtheit und Beständigkeit des PE-Rotationswerkstoffes der Auffangvorrichtung:

- wässrige Lösungen organischer Säuren bis 10 %,
- Mineralsäuren bis 20 % sowie sauer hydrolysierende Salze in wässriger Lösung (pH < 6), außer Flusssäure und oxidierend wirkende Säuren und deren Salze,
- anorganische Laugen sowie alkalisch hydrolysierende Salze in wässriger Lösung (pH > 8), ausgenommen oxidierend wirkende Lösungen von Salzen (z. B. Hypochlorit),
- Lösungen anorganischer nicht oxidierender Salze mit einem pH-Wert zwischen 6 und 8.

¹ DIN 4149:2005-04 Bauten in deutschen Erdbebengebieten - Lastannahmen, Bemessung und Ausführung üblicher Hochbauten

² Medienliste 40-1.1: Positiv-Flüssigkeitsliste für Polyethylen-Werkstoffe (PE 80 und PE 100) der Medienlisten 40 für Behälter, Auffangvorrichtungen und Rohre aus Kunststoff, Ausgabe November 2022; erhältlich beim Deutschen Institut für Bautechnik (DIBt)

³ Anmerkung: die in der Medienliste 40-1.1 auf PE 80 und PE 100 bezogene Liste darf im vorliegenden Fall unter den oben genannten Bedingungen ausdrücklich auch auf PE-Rotationswerkstoff angewendet werden

(8) Bei der Lagerung von Medien nach (6) und (7), die unter die Gefahrstoffverordnung fallen, ist TRGS 510⁴ zu beachten.

(9) Dieser Bescheid wird unbeschadet der Bestimmungen und der Prüf- oder Genehmigungsvorbehalte anderer Rechtsbereiche erteilt.

(10) Dieser Bescheid berücksichtigt die wasserrechtlichen Anforderungen an den Regelungsgegenstand. Gemäß § 63 Abs. 4 Nr. 2 und 3 WHG⁵ gilt der Regelungsgegenstand damit wasserrechtlich als geeignet.

(11) Die Geltungsdauer dieses Bescheides (siehe Seite 1) bezieht sich auf die Verwendung im Sinne von Einbau oder Aufstellung des Regelungsgegenstandes und nicht auf die Verwendung im Sinne der späteren Nutzung.

2 Bestimmungen für die Bauprodukte

2.1 Allgemeines

Die Auffangvorrichtungen und ihre Teile müssen den Abschnitten 1 und 2 der Besonderen Bestimmungen und den Anlagen dieses Bescheides sowie den beim Deutschen Institut für Bautechnik hinterlegten Angaben entsprechen.

2.2 Eigenschaften und Zusammensetzung

2.2.1 Werkstoffe

Für die Herstellung der rotationsgeformten Grundkörper der Auffangvorrichtungen und der Einschubwannen aus PE oder Stahl und Gitterroste aus Stahl sind die in Anlage 2 genannten Werkstoffe zu verwenden.

2.2.2 Konstruktionsdetails

Die Konstruktionsdetails müssen den Anlagen 1.1 bis 1.10 entsprechen. Die Wanddicken und die Mindestmassen der Auffangvorrichtungen sind in Anlage 4 Abschnitt 1.4 aufgeführt.

2.2.3 Standsicherheitsnachweis

Die Auffangvorrichtungen und Stellebenen sind für den im Abschnitt 1 angegebenen Verwendungs- bzw. Anwendungsbereich sowie Belastungen nach Abschnitt 4.1.1 (4) bei einer Betriebstemperatur bis zu 30 °C (kurzzeitig 40 °C) standsicher.

2.2.4 Brandverhalten

Der Werkstoff Polyethylen (PE) ist in der zur Anwendung kommenden Dicke normal entflammbar (Baustoffklasse B2 nach DIN 4102-1⁶).

2.2.5 Nutzungssicherheit

Änderungen von Detailkonstruktionen und Werkstoffen bedürfen einer Änderung dieses Bescheides.

2.2.6 Auffangvorrichtungen und Stellebenen

Die Auffangvorrichtungen und die Stellebenen müssen aus Werkstoffen gemäß Abschnitt 2.2.1 bestehen und den Konstruktionsdetails gemäß Abschnitt 2.2.2 entsprechen.

⁴ TRGS 510:2020-12 Lagerung von Gefahrstoffen in ortsbeweglichen Behältern zuletzt berichtigt: GMBI 2021 S.178-216 [Nr. 9-10] (v. 16.02.2021)

⁵ Gesetz zur Ordnung des Wasserhaushalts (Wasserhaushaltsgesetz – WHG), 31. Juli 2009 (BGBl. I S. 2585), zuletzt geändert durch Artikel 1 des Gesetzes vom 4. Januar 2023 (BGBl. 2023 I Nr. 5)

⁶ DIN 4102-1:1998-05 Brandverhalten von Baustoffen und Bauteilen

2.3 Herstellung, Verpackung, Transport, Lagerung und Kennzeichnung

2.3.1 Herstellung

- (1) Die Herstellung der Auffangvorrichtungen muss nach der beim DIBt hinterlegten Herstellungsbeschreibung erfolgen.
- (2) Außer den in der Herstellungsbeschreibung aufgeführten Maßgaben sind die Anforderungen nach Anlage 3 Abschnitt 1, einzuhalten.
- (3) Die Auffangvorrichtungen und PE-Einschubwannen dürfen nur im Werk der Denios AG, Bad Oeynhausen hergestellt werden.
- (4) Die Gitterroste aus Stahl dürfen nur entsprechend RAL-GZ 638⁷ hergestellt werden.
- (5) Die Einschubwannen aus PE und Stahl sind entsprechend hinterlegten Angaben zu fertigen.

2.3.2 Verpackung, Transport, Lagerung

Verpackung, Transport und Lagerung müssen gemäß Anlage 3 Abschnitt 2 erfolgen.

2.3.3 Kennzeichnung

- (1) Die Auffangvorrichtungen müssen vom Hersteller mit dem Übereinstimmungszeichen (Ü-Zeichen) nach den Übereinstimmungszeichen-Verordnungen der Länder gekennzeichnet werden. Die Kennzeichnung darf nur erfolgen, wenn die Voraussetzungen nach Abschnitt 2.4 (Übereinstimmungsbestätigung) erfüllt sind.
- (2) Außerdem hat der Hersteller die Auffangvorrichtungen gut sichtbar und dauerhaft mit folgenden Angaben zu kennzeichnen:
 - Herstellungsnummer,
 - Herstellungsjahr,
 - Auffangvolumen (gem. Abschnitt 1 (2), Tabelle 1),
 - Werkstoff (PE-Rotationswerkstoff),
 - Tragkraft der Stallebenen (Einschubwannen bzw. Gitterroste),
 - "Lagermedien lt. allgemeiner bauaufsichtlicher Zulassung / allgemeiner Bauartgenehmigung Nr. Z-40.22-543".

2.4 Übereinstimmungsbestätigung

2.4.1 Allgemeines

- (1) Die Bestätigung der Übereinstimmung der Auffangvorrichtungen (Bauprodukte) mit den Bestimmungen der von diesem Bescheid erfassten allgemeinen bauaufsichtlichen Zulassung (Abschnitte 1 und 2) muss für jedes Herstellwerk mit einer Übereinstimmungserklärung des Herstellers auf der Grundlage einer werkseigenen Produktionskontrolle und eines Übereinstimmungszertifikats einer hierfür anerkannten Zertifizierungsstelle sowie einer regelmäßigen Fremdüberwachung durch eine anerkannte Überwachungsstelle nach Maßgabe der folgenden Bestimmungen erfolgen.
- (2) Für die Erteilung des Übereinstimmungszertifikats und für die Fremdüberwachung einschließlich der dabei durchzuführenden Produktprüfungen hat der Hersteller der Auffangvorrichtungen eine hierfür anerkannte Zertifizierungsstelle sowie eine hierfür anerkannte Überwachungsstelle einzuschalten.
- (3) Die Übereinstimmungserklärung hat der Hersteller durch Kennzeichnung der Bauprodukte mit dem Übereinstimmungszeichen (Ü-Zeichen) unter Hinweis auf den Verwendungszweck abzugeben.
- (4) Dem Deutschen Institut für Bautechnik ist von der Zertifizierungsstelle eine Kopie des von ihr erteilten Übereinstimmungszertifikats zur Kenntnis zu geben. Dem Deutschen Institut für Bautechnik ist zusätzlich eine Kopie des Erstprüfberichts zur Kenntnis zu geben.

2.4.2 Werkseigene Produktionskontrolle

(1) In jedem Herstellwerk ist eine werkseigene Produktionskontrolle einzurichten und durchzuführen. Unter werkseigener Produktionskontrolle wird die vom Hersteller vorzunehmende kontinuierliche Überwachung der Produktion verstanden, mit der dieser sicherstellt, dass die von ihm hergestellten Bauprodukte den Bestimmungen der von diesem Bescheid erfassten allgemeinen bauaufsichtlichen Zulassung (Abschnitte 1 und 2) entsprechen.

(2) Die werkseigene Produktionskontrolle muss mindestens die in Anlage 4 aufgeführten Maßnahmen einschließen.

(3) Die Ergebnisse der werkseigenen Produktionskontrolle sind aufzuzeichnen und auszuwerten. Die Aufzeichnungen müssen mindestens folgende Angaben enthalten:

- Bezeichnung des Bauprodukts bzw. des Ausgangsmaterials,
- Art der Kontrolle oder Prüfung,
- Datum der Herstellung und der Prüfung des Bauprodukts bzw. des Ausgangsmaterials,
- Ergebnis der Kontrollen und Prüfungen und Vergleich mit den Anforderungen,
- Unterschrift des für die werkseigene Produktionskontrolle Verantwortlichen.

(4) Die Aufzeichnungen sind mindestens fünf Jahre aufzubewahren und der für die Fremdüberwachung eingeschalteten Überwachungsstelle vorzulegen. Sie sind dem Deutschen Institut für Bautechnik vorzulegen und der zuständigen obersten Bauaufsichtsbehörde auf Verlangen vorzulegen.

(5) Bei ungenügendem Prüfergebnis sind vom Hersteller unverzüglich die erforderlichen Maßnahmen zur Abstellung des Mangels zu treffen. Auffangvorrichtungen, die den Anforderungen nicht entsprechen, sind so zu handhaben, dass Verwechslungen mit übereinstimmenden ausgeschlossen werden. Nach Abstellung des Mangels ist - soweit technisch möglich und zum Nachweis der Mängelbeseitigung erforderlich - die betreffende Prüfung unverzüglich zu wiederholen.

2.4.3 Fremdüberwachung

(1) In jedem Herstellwerk sind das Werk und die werkseigene Produktionskontrolle durch eine Fremdüberwachung regelmäßig zu überprüfen, mindestens jedoch zweimal jährlich.

(2) Im Rahmen der Fremdüberwachung ist eine Erstprüfung der Auffangvorrichtungen durchzuführen. Bei der Fremdüberwachung und bei der Erstprüfung sind mindestens die Prüfungen nach Abschnitt 2.4.2 durchzuführen. Darüber hinaus können auch Proben für Stichprobenprüfungen entnommen werden. Die Probenahme und Prüfungen obliegen jeweils der anerkannten Überwachungsstelle.

(3) Die Ergebnisse der Zertifizierung und Fremdüberwachung sind mindestens fünf Jahre aufzubewahren. Sie sind von der Zertifizierungsstelle bzw. der Überwachungsstelle dem Deutschen Institut für Bautechnik und der zuständigen obersten Bauaufsichtsbehörde auf Verlangen vorzulegen.

3 Bestimmungen für Planung, Bemessung und Ausführung

3.1 Planung und Bemessung

(1) Da die Auffangvorrichtungen nach diesem Bescheid nicht dafür ausgelegt sind, einer Brandeinwirkung von 30 Minuten Dauer zu widerstehen ohne undicht zu werden, sind bei Planung und Bemessung der Anlage geeignete Maßnahmen vorzusehen, um eine Brandübertragung aus der Nachbarschaft oder eine Entstehung von Bränden in der Anlage selbst zu verhindern. Die Maßnahmen sind im Einvernehmen mit der Bauaufsichtsbehörde und der Feuerwehr festzulegen.

(2) Die zur Verwendung kommenden Stellebenen sind so auszuwählen, dass sie hinreichend gegen das vorgesehene Lagermedium beständig sind; des Weiteren gelten die Angaben der Anlage 2.

(3) Niederschlagswasser darf nicht in die Auffangvorrichtungen gelangen.

(4) Die Auffangvorrichtungen sind gegen Beschädigungen durch anfahrende Fahrzeuge zu schützen, z. B. durch geschützte Aufstellung, einen Anfahrschutz oder durch Aufstellung in geeigneten Räumen.

3.2 Ausführung

(1) Die Bedingungen für die Aufstellung der Auffangvorrichtungen sind den wasser-, arbeitschutz- und baurechtlichen Vorschriften zu entnehmen.

(2) Die Auffangvorrichtungen müssen auf einer waagerechten, ebenen, biegesteifen Unterlage bzw. einer sorgfältig verdichteten und befestigten Auflagerfläche (z. B. durchgehender ca. 5 cm dicker Zementestrich oder Asphalt) aufgestellt werden. Die Stellebenen in den Gehäusen sind waagrecht einzubauen.

(3) Mit dem Aufstellen bzw. Umsetzen von Auffangvorrichtungen ist vom Betreiber der Anlage nur sachkundiges Personal zu beauftragen (dieses muss jedoch nicht einem Fachbetrieb angehören).

(4) Die Gehäuse der Auffangvorrichtungen Polystore PS 1220, PS 620, PS 1211 und PS 611 sind entsprechend der Montageanleitung des Herstellers gegen die maximal auftretenden Kräfte (siehe Anlage 5) an den Befestigungspunkten an der angrenzenden, rückseitigen Wand zu befestigen. Die Befestigungsmittel sind nicht Gegenstand dieses Bescheides und den jeweiligen örtlichen Gegebenheiten anzupassen.

4 Bestimmungen für Nutzung, Unterhalt, Wartung und Prüfung

4.1 Nutzung

4.1.1 Allgemeines

(1) Es ist darauf zu achten, dass die Auffangvorrichtungen nur ihrem Verwendungszweck entsprechend zu verwenden sind.

(2) Bei der Verwendung der Auffangvorrichtungen ist sicherzustellen, dass bei einem eventuellen Auslaufen der Behälter/Gefäße in bzw. auf der Auffangvorrichtung das zulässige Auffangvolumen nicht überschritten wird.

(3) Der Inhalt des größten Behältnisses darf nicht größer sein als das zulässige Auffangvolumen und der Gesamthalt der über der Auffangvorrichtung gelagerten Behältnisse darf nicht größer sein als das Zehnfache des zulässigen Auffangvolumens. Soweit in der weiteren Schutzzone von Wasserschutzgebieten die Lagerung von wassergefährdenden Flüssigkeiten zulässig ist, muss die Auffangvorrichtung dort den vollständigen Gesamthalt der gelagerten Behältnisse aufnehmen.

(4) Jede Stellebene der Auffangvorrichtungen darf mit 50 kg belastet werden. Eine gleichmäßige Verteilung der Behälter/Gefäße auf und über die Stellebenen ist einzuhalten.

(5) Behälter/Gefäße mit wassergefährdenden Flüssigkeiten unterschiedlicher Zusammensetzung und Beschaffenheit dürfen nur dann über einer gemeinsamen Auffangvorrichtung aufgestellt werden, wenn feststeht oder nachgewiesen werden kann, dass diese Stoffe im Falle ihres Austretens keine gefährlichen Reaktionen miteinander hervorrufen.

(6) Bei Behältern/Gefäßen aus verschiedenartigen Werkstoffen, die miteinander gelagert werden, muss sichergestellt sein, dass im Falle des Auslaufens der Werkstoff eines benachbarten/in anderen Ebenen gelagerten Behälters/Gefäßes nicht durch das auslaufende Lagermedium angegriffen wird.

(7) Bei Behältern/Gefäßen, die zum Abfüllen verwendet werden (z. B. Fässer mit Hahn), muss auch der Handhabungsbereich durch die Auffangvorrichtung gesichert sein. Abfülleinrichtungen dürfen nicht über den Rand der Auffangvorrichtung hinausragen.

(8) Bei Behältern/Gefäßen, die auf Füßen stehen oder deren Auflagerfläche eine hohe Flächenpressung verursacht, sind gegebenenfalls lastverteilende Maßnahmen vorzusehen.

(9) Behälter/Gefäße müssen so aufgestellt werden, dass die Auffangvorrichtung ausreichend einsehbar bleibt und kontrollierbar ist.

(10) Auf die Wände der Auffangvorrichtungen dürfen keine äußeren Lasten (außer Lasten aus den zu diesem Bescheid gehörenden Stellebenen und dem Flüssigkeitsdruck im Leckagefall) einwirken.

(11) Es muss sichergestellt werden, dass die PE-Stellebenen so eingesetzt werden, dass die GfK-Quadratrohre und PP-Winkel in keinem Fall den gelagerten Lagerflüssigkeiten ausgesetzt werden⁸.

(12) Die Auffangvorrichtungen dürfen nur im leeren Zustand umgesetzt werden. Ein Umsetzen der Auffangvorrichtungen mit eingestellten Behältern/Gefäßen ist unzulässig.

4.1.2 Lagerflüssigkeiten

Die Auffangvorrichtungen dürfen nur für Behälter/Gefäße zur Lagerung von Flüssigkeiten gemäß Abschnitt 1 Absätzen (6) und (7) verwendet werden.

4.2 Unterhalt und Wartung

Beschädigte Auffangvorrichtungen und Stellebenen, deren Funktionsfähigkeit durch die Beschädigung beeinträchtigt wird, sind auszusondern.

4.3 Prüfungen

(1) Der Betreiber hat jede Auffangvorrichtung regelmäßig mindestens einmal wöchentlich durch Besichtigung daraufhin zu prüfen, ob Flüssigkeit ausgelaufen ist. Ausgelaufene Flüssigkeit ist umgehend zu beseitigen, die Auffangvorrichtung und Stellebenen sind hinsichtlich der Weiterverwendung zu prüfen und ggf. auszuwechseln.

(2) Der Zustand der Auffangvorrichtung einschließlich der Stellebenen ist einmal jährlich durch Inaugenscheinnahme umfassend zu kontrollieren. Dazu sind alle Behälter/Gefäße von der Auffangvorrichtung zu entfernen und die Auffangvorrichtung ist ggf. zu reinigen.

(3) Die Ergebnisse der unter (2) aufgeführten Prüfung sind zu protokollieren und auf Verlangen dem Deutschen Institut für Bautechnik vorzulegen.

(4) Prüfungen nach anderen Rechtsbereichen bleiben unberührt.

Holger Eggert
Referatsleiter

Beglaubigt
Hill

⁸ Die GfK-Quadratrohre und PP-Montagewinkel unterliegen planmäßig keiner Medienberührung, siehe Prüfbericht Nr. 230740 vom 08.02.2023 der MPA Hannover. Unsachgemäße Handhabung der Stellebenen muss verhindert werden.

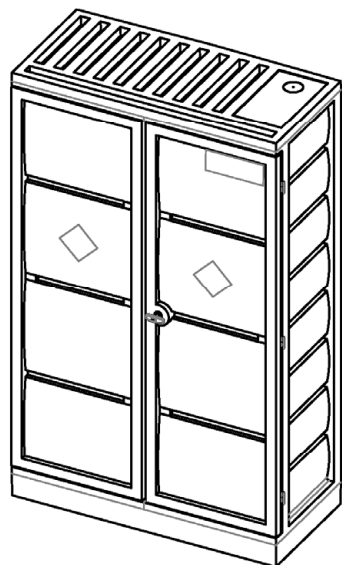

PolyStore PS 1220

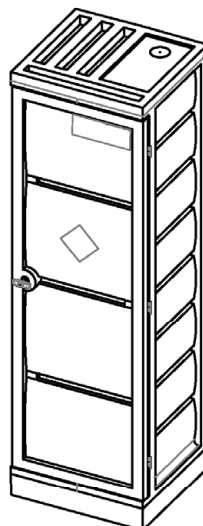

PolyStore PS 620

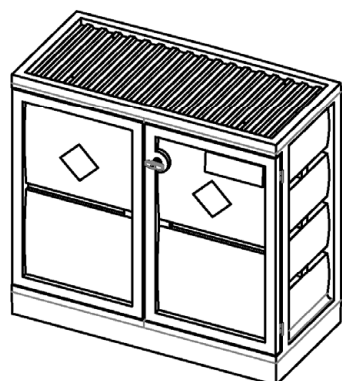

PolyStore PS 1211



PolyStore PS 611

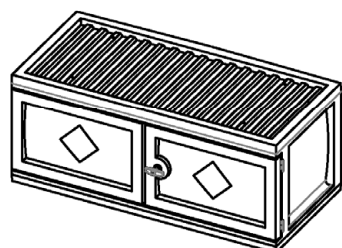

PolyStore PS 1211-A1

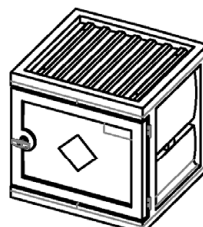

PolyStore PS 611-Mini

Rotationsgeformtes Gehäuse mit integrierter Auffangvorrichtung

Übersicht
PolyStore PS

Anlage 1

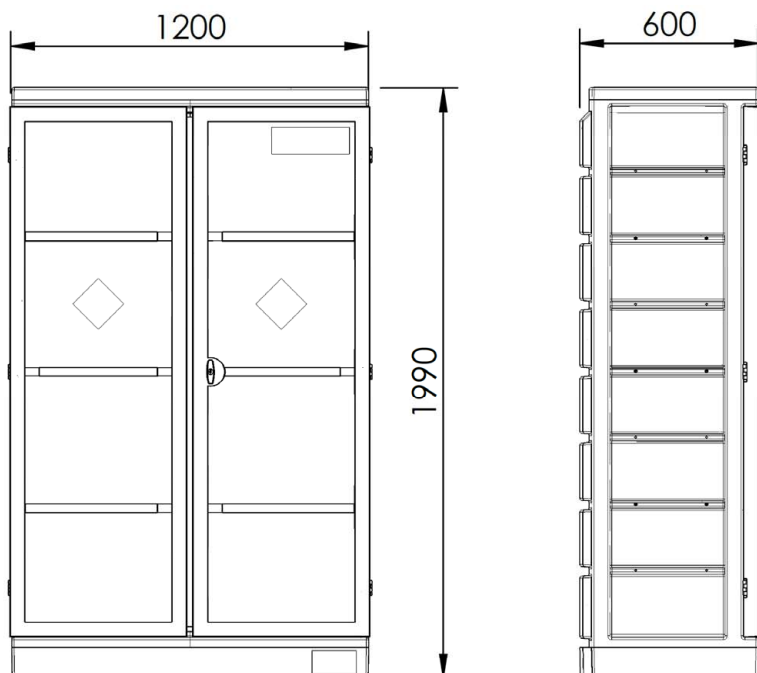

- Stellebenen wahlweise:
- Gitterrost
 - Stahl Einschubwanne
 - PE Einschubwanne

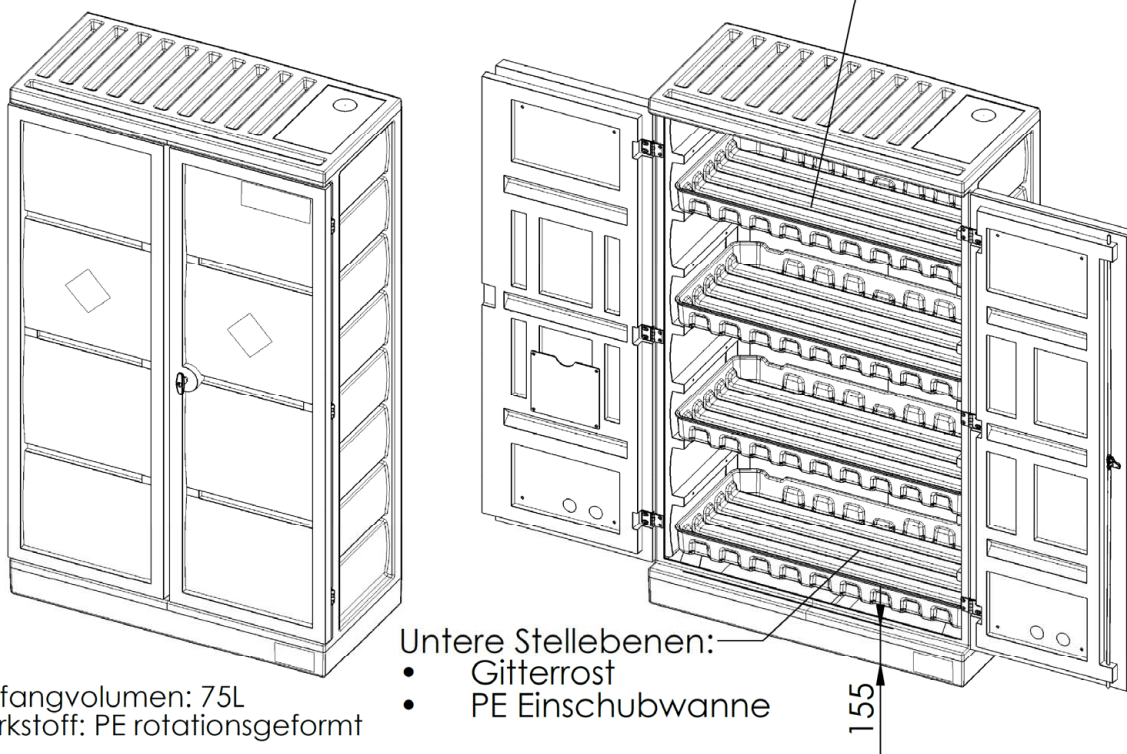

Auffangvolumen: 75L
Werkstoff: PE rotationsgeformt

- Untere Stellebenen:
- Gitterrost
 - PE Einschubwanne

Elektronische Kopie der abZ des DIBt: Z-40.22-543

Rotationsgeformtes Gehäuse mit integrierter Auffangvorrichtung

PolyStore PS 1220

Anlage 1.1

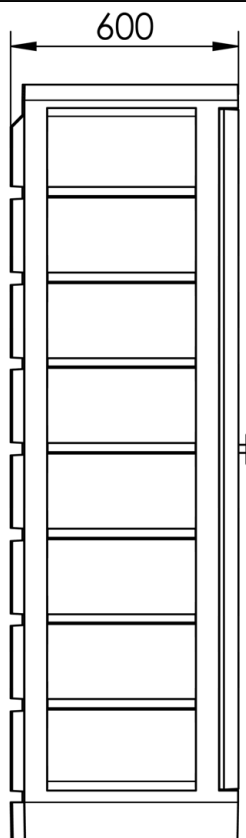
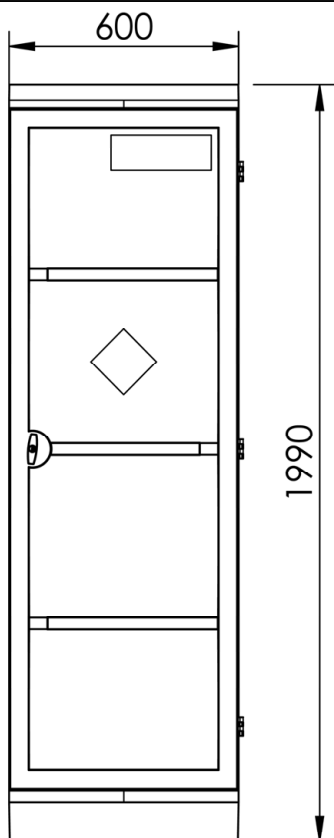

- Stellebenen wahlweise:
- Gitterrost
 - Stahl Einschubwanne
 - PE Einschubwanne

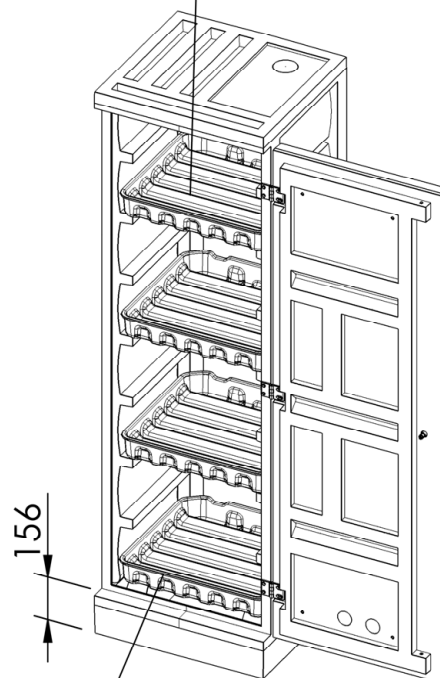
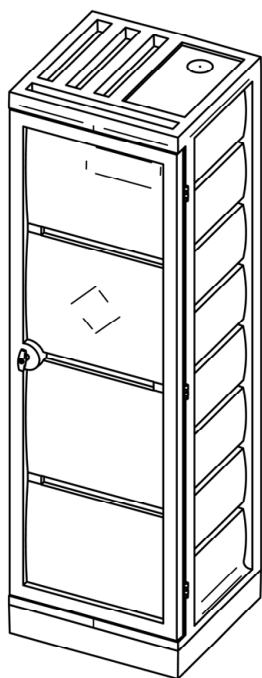

- Untere Stellebenen:
- Gitterrost
 - PE Einschubwanne

Auffangvolumen: 35L
Werkstoff: PE rotationsgeformt

Rotationsgeformtes Gehäuse mit integrierter Auffangvorrichtung

PolyStore PS 620

Anlage 1.2

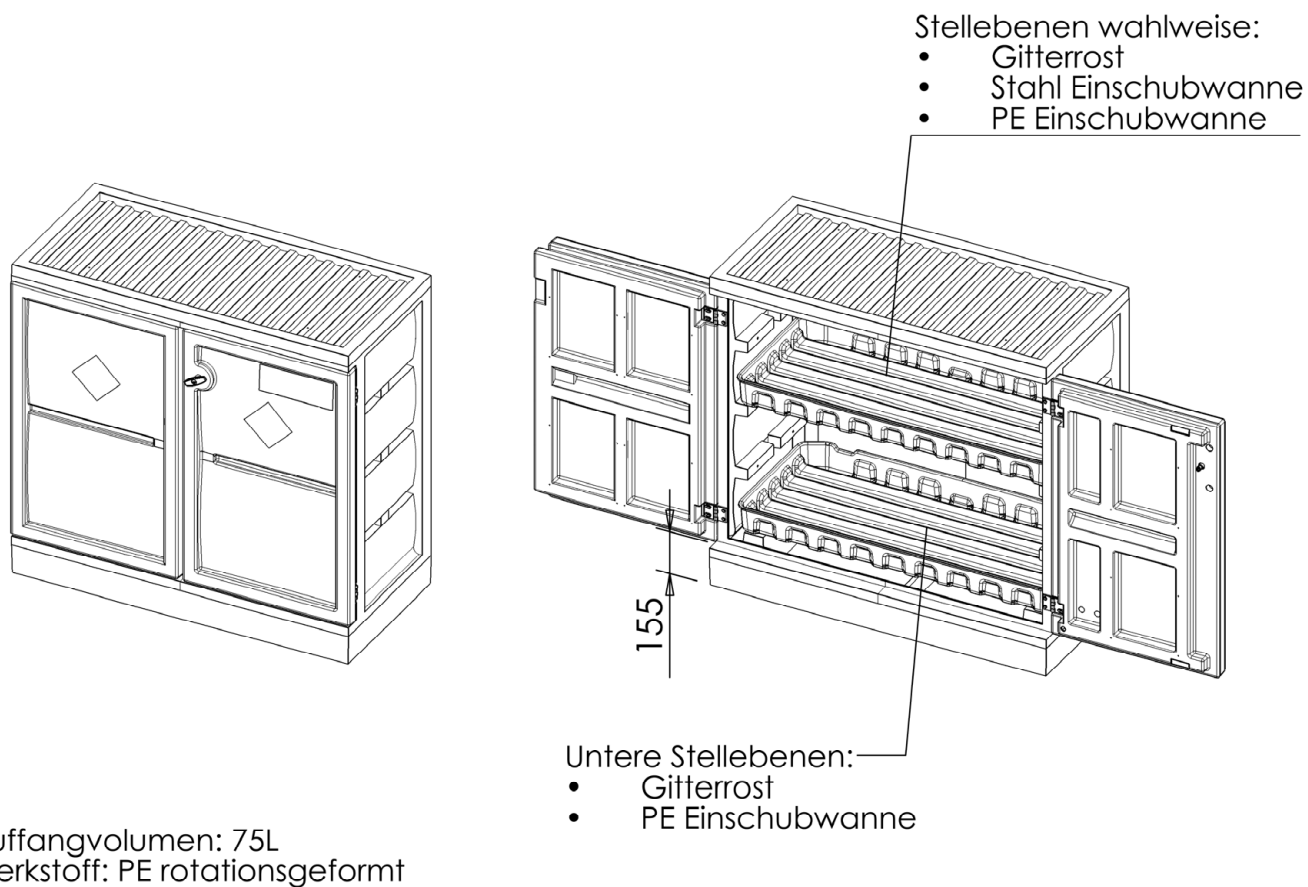
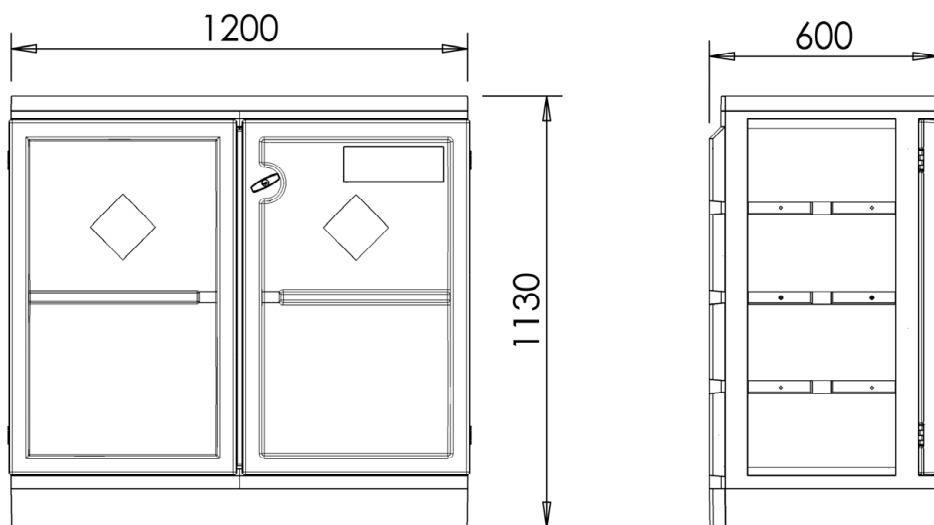

Elektronische Kopie der abZ des DIBt: Z-40.22-543

Rotationsgeformtes Gehäuse mit integrierter Auffangvorrichtung

PolyStore PS 1211

Anlage 1.3

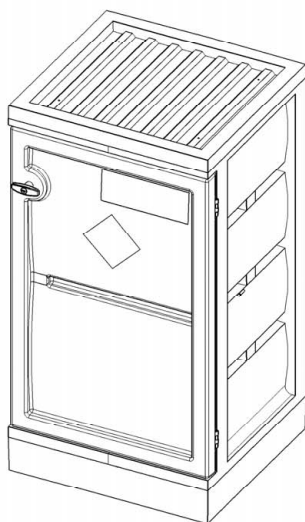
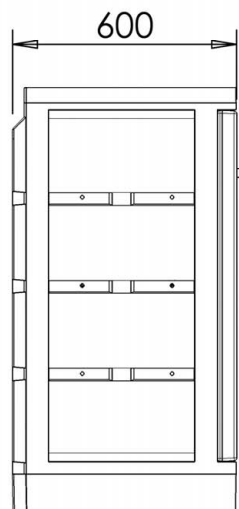
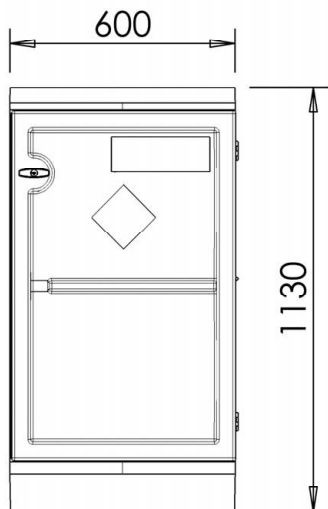

- Stellebenen wahlweise:
- Gitterrost
 - Stahl Einschubwanne
 - PE Einschubwanne

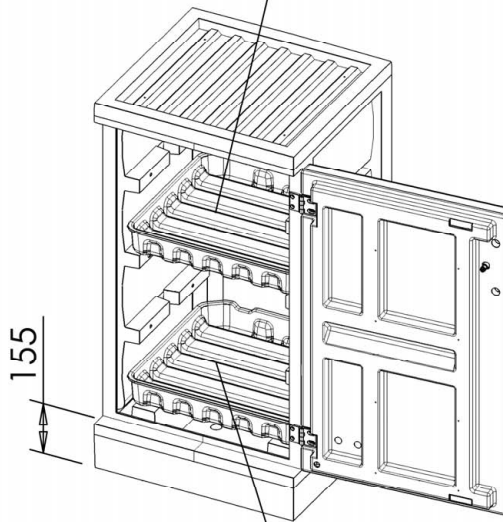

- Untere Stellebenen:
- Gitterrost
 - PE Einschubwanne

Auffangvolumen: 35L
 Werkstoff: PE rotationsgeformt

Elektronische Kopie der abZ des DIBt: Z-40.22-543

Rotationsgeformtes Gehäuse mit integrierter Auffangvorrichtung

PolyStore PS 611

Anlage 1.4

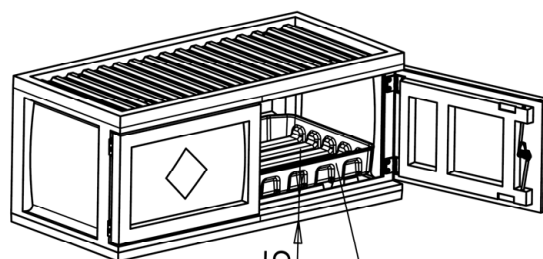
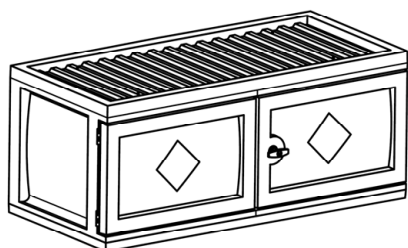
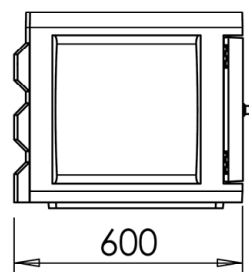
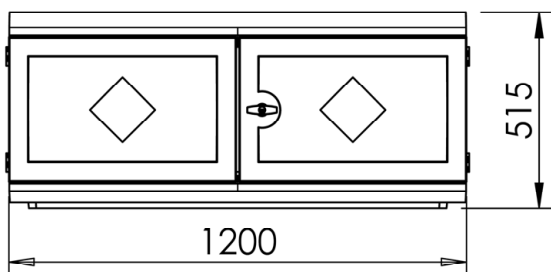

85
 Untere Stellebene:
 - Gitterrost
 - PE Einschubwanne

Auffangvolumen: 30l
 Werkstoff: PE rotationsgeformt

Rotationsgeformtes Gehäuse mit integrierter Auffangvorrichtung

PolyStore PS 1211-A1

Anlage 1.5

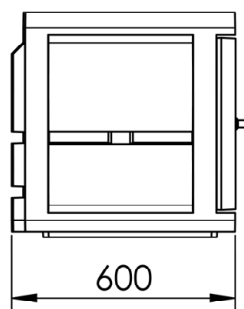
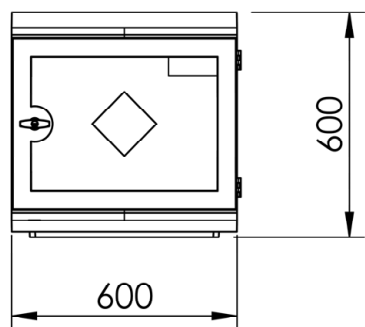

Stellebenen wahlweise:

- Gitterrost
- Stahl Einschubwanne
- PE Einschubwanne

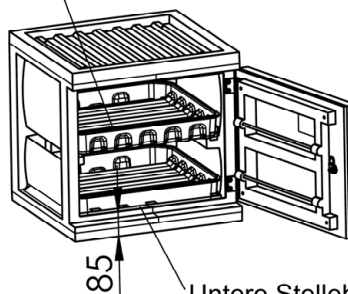
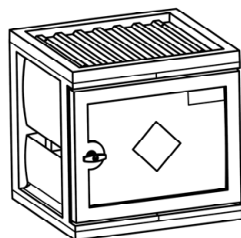

Untere Stellebene:

- Gitterrost
- PE Einschubwanne

Auffangvolumen: 14l

Werkstoff: PE rotationsgeformt

Rotationsgeformtes Gehäuse mit integrierter Auffangvorrichtung

PolyStore PS 611-Mini

Anlage 1.6

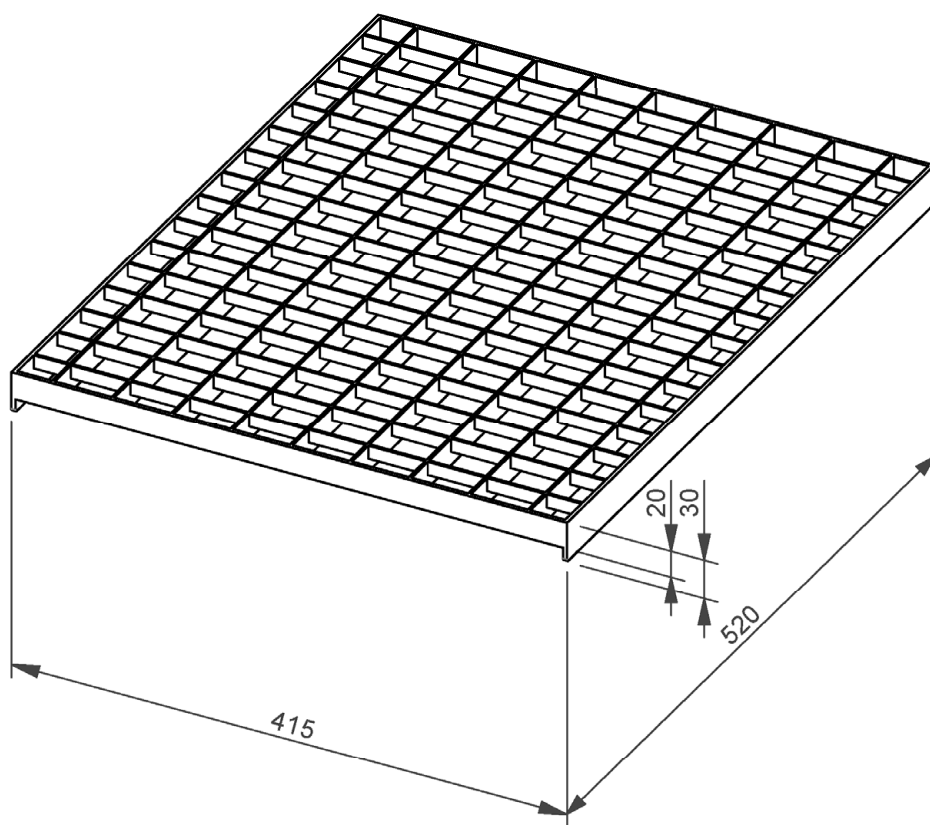

Maschenweite 44/33
TS 20/2 mm

Werkstoff:
1.4301
S235JR verzinkt

Rotationsgeformtes Gehäuse mit integrierter Auffangvorrichtung

Stahl-Gitterrost 600

Anlage 1.7

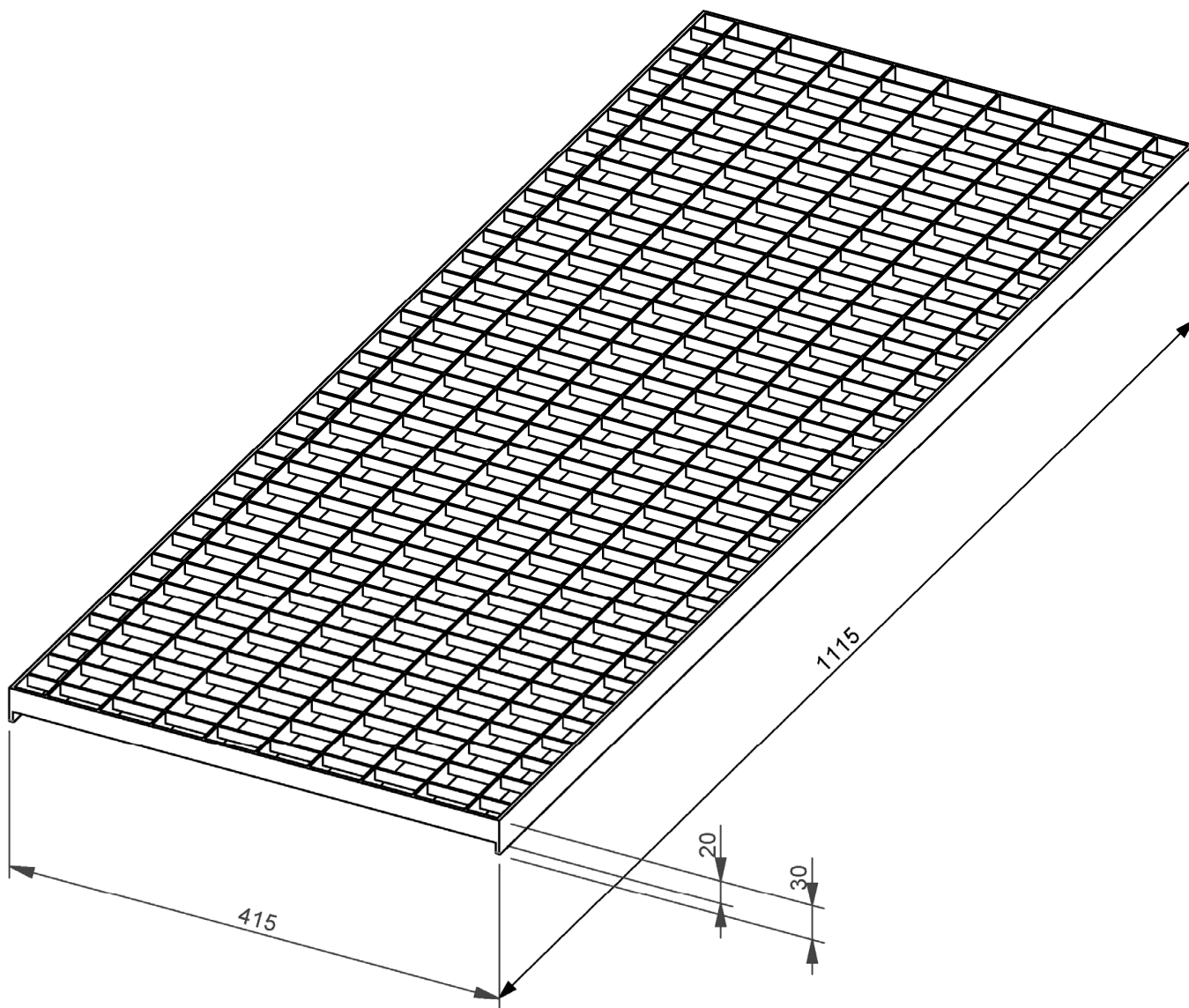

Maschenweite 44/33
TS 20/2 mm

Werkstoff:
1.4301
S235JR verzinkt

Rotationsgeformtes Gehäuse mit integrierter Auffangvorrichtung

Stahl-Gitterrost 1200

Anlage 1.8

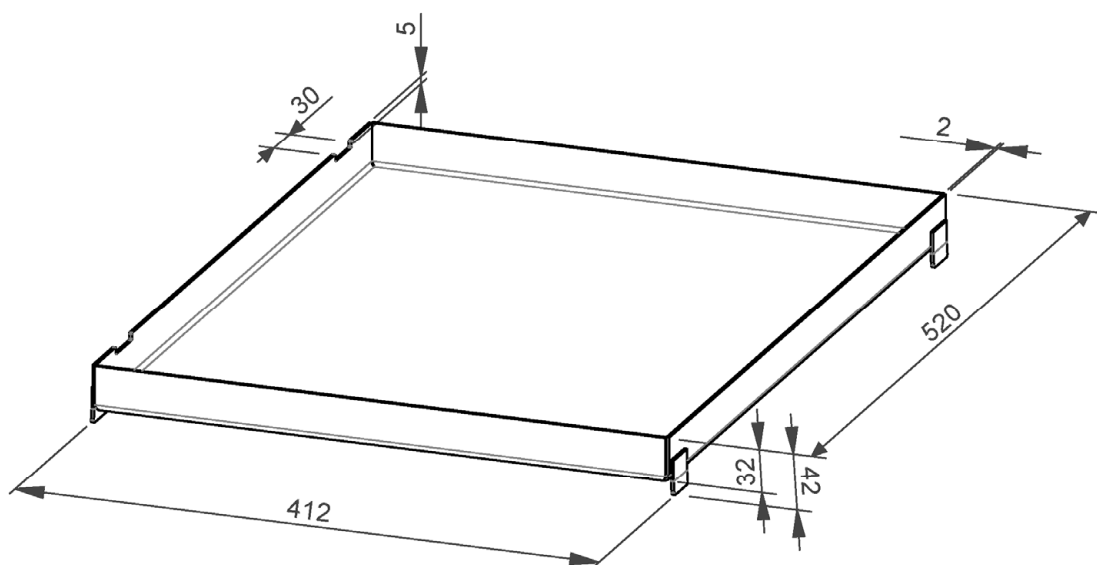

Werkstoff:
1.4301
S235JR verzinkt

Rotationsgeformtes Gehäuse mit integrierter Auffangvorrichtung

Stahl-Einschubwanne 600

Anlage 1.9

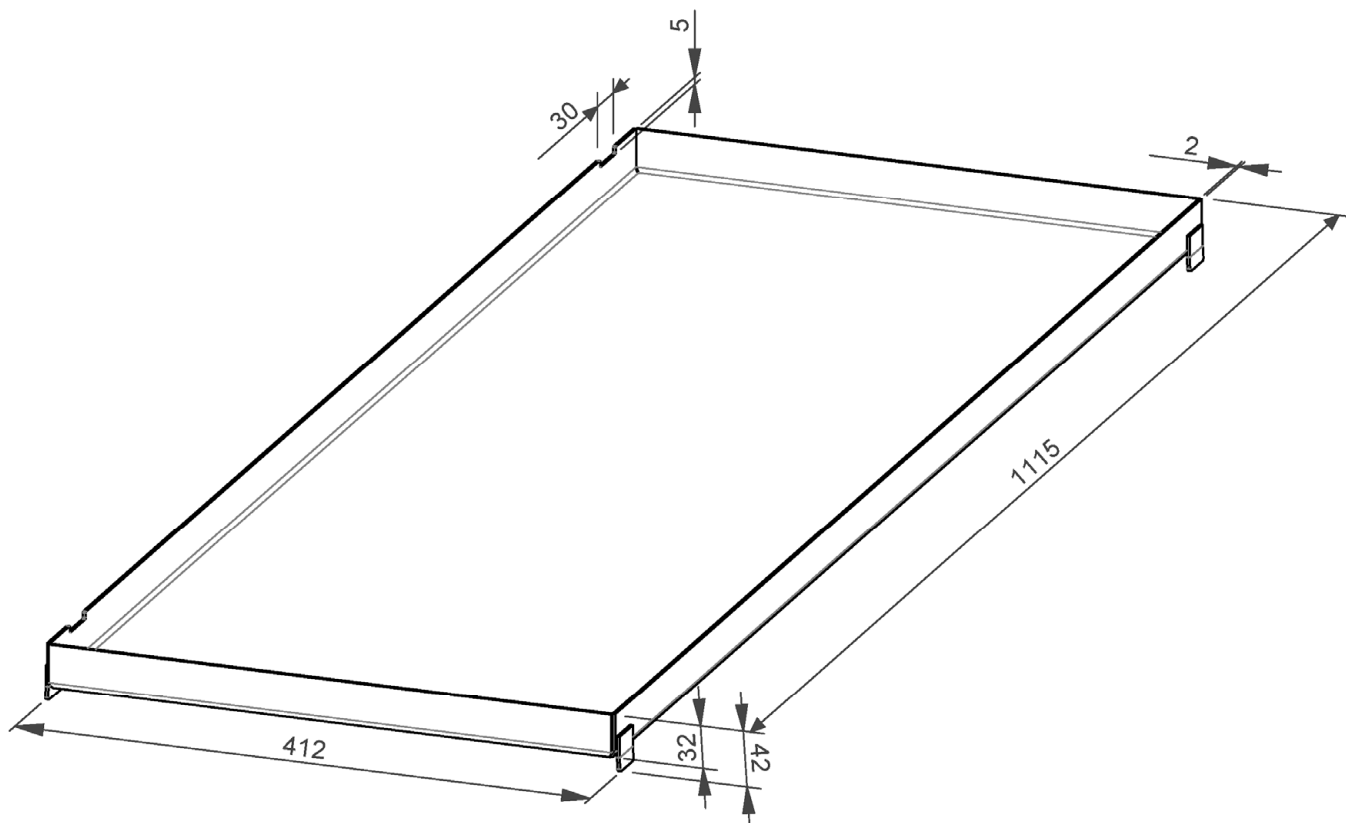

Werkstoff:
1.4301
S235JR verzinkt

Rotationsgeformtes Gehäuse mit integrierter Auffangvorrichtung

Stahl-Einschubwanne 1200

Anlage 1.10

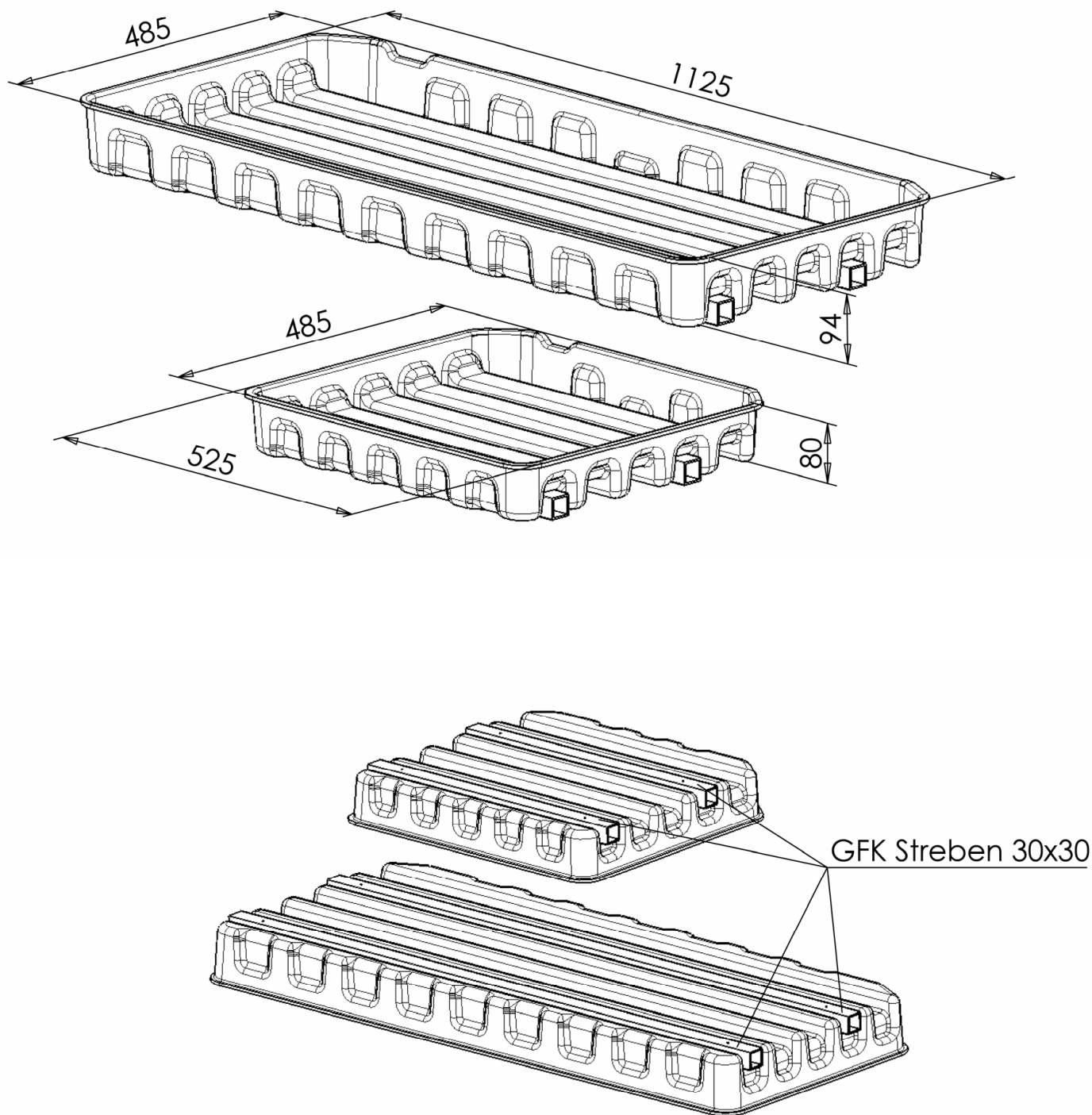

Rotationsgeformtes Gehäuse mit integrierter Auffangvorrichtung

PE Einschubwannen
Typ PS 620 und PS 1220

Anlage 1.11

Rotationsgeformtes Gehäuse mit integrierter Auffangvorrichtung

Anlage 2

WERKSTOFFE

1 Auffangvorrichtungen

(1) Für die Herstellung der rotationsgeformten Grundkörper der Auffangvorrichtungen dürfen nur allgemein bauaufsichtlich zugelassene Formmassen verwendet werden. Eine Mischung der unterschiedlichen Formmassen ist nicht zulässig.

(2) Regranulat dieser Werkstoffe ist von der Verwendung ausgeschlossen. Die Formmasse ist mit mindestens 70 % Neuware und höchstens 30 % sortenreiner Rücklaufmasse zu verarbeiten.

(3) Den Formmassen dürfen handelsübliche Pigmente zur Einfärbung oder Ruß zugesetzt werden, wobei der Farbstoffanteil maximal 0,5 %, der Rußanteil maximal 2,5 % betragen darf.

(4) Bei einem Wechsel der Formmasse ist eine erneute Erstprüfung durchzuführen.

2 Stellebenen

(1) Die Stellebenen sind entsprechend den Werkstoffen nach Absätzen (3) und (4) herzustellen, bzw. vorzusehen.

(2) Die Anzahl der möglichen Stellebenen je Gehäuse/Auffangvorrichtung ist Abschnitt 1 (2) der Besonderen Bestimmungen zu entnehmen.

(3) Für die Stahl-Einschubwannen oder Stahl-Gitterroste sind verzinkter Stahl (S 235 JR) oder Edelstahl (1.4301) zu verwenden.

(4) Die Einschubwannen mit Versteifungsrippen aus Polyethylen (PE-HD) dürfen nur aus Plattenmaterial, produziert aus der bauaufsichtlich zugelassenen Formmasse Borsafe HDPE 3490-LS, im Tiefziehverfahren hergestellt werden. Die Wannen werden unterseitig mit glasfaserverstärkten Kunststoff (Polyesterharz) – Quadratrohren (GfK), welche durch Winkel aus glasfaserverstärktem Polypropylen (PP-GF) fixiert werden, versteift¹.

(5) Alle Stellebenen dürfen nur dann verwendet werden, wenn die Tragfähigkeit den Belastungen nach Abschnitt 4.1.1 der Besonderen Bedingungen entsprechen und die Widerstandsfähigkeit des Werkstoffs gegen das Lagermedium dauerhaft nachgewiesen sind. Die PE-Einschubwannen sind so konzipiert, dass die GfK-Rohre nicht durch aus der Wanne überlaufende Flüssigkeiten berührt werden.

(6) Alle Stellebenen müssen den Anforderungen der beim DIBt hinterlegten Angaben entsprechen.

¹ Herstellung siehe hinterlegten Prüfbericht Nr. 230740 vom 08.02.2023 der MPA Hannover.

Rotationsgeformtes Gehäuse mit integrierter Auffangvorrichtung

Anlage 3

HERSTELLUNG, VERPACKUNG, TRANSPORT UND LAGERUNG

1 Herstellung

Der Rotationssinterprozess ist so zu steuern, dass die Formmasse einerseits vollständig aufgeschmolzen und andererseits thermisch nicht geschädigt wird. Die Bildung von Fehlstellen, unzulässigen Materialanhäufungen und Lunkern ist zu vermeiden.

2 Verpackung, Transport, Lagerung

2.1 Verpackung

Eine Verpackung der Auffangvorrichtungen zum Zwecke des Transports bzw. der (Zwischen-) Lagerung ist bei Beachtung der Anforderungen des Abschnitts 2.2 nicht erforderlich.

2.2 Transport, Lagerung

2.2.1 Allgemeines

(1) Der Transport ist nur von solchen Firmen durchzuführen, die über fachliche Erfahrungen, geeignete Geräte, Einrichtungen und Transportmittel sowie ausreichend geschultes Personal verfügen.

(2) Zur Vermeidung von Gefahren für Beschäftigte und Dritte sind die einschlägigen Unfallverhütungsvorschriften zu beachten.

2.2.2 Transportvorbereitung

(1) Die Auffangvorrichtungen sind so für den Transport vorzubereiten, dass beim Verladen, Transportieren und Abladen keine Schäden auftreten.

(2) Die Ladefläche des Transportfahrzeuges muss so beschaffen sein, dass Beschädigungen der Auffangvorrichtungen durch punktförmige Stoß- oder Druckbelastung auszuschließen sind.

2.2.3 Auf- und Abladen

Beim Abheben, Verfahren und Absetzen der Auffangvorrichtungen müssen stoßartige Beanspruchungen vermieden werden.

2.2.4 Beförderung

(1) Die Auffangvorrichtungen sind gegen Lageveränderung während der Beförderung zu sichern.

(2) Durch die Art der Befestigung dürfen die Auffangvorrichtungen nicht beschädigt werden.

2.2.5 Lagerung

(1) Sollte eine Zwischenlagerung erforderlich sein, so darf diese nur auf ebenem von scharfkantigen Gegenständen befreitem Untergrund geschehen.

(2) Bei Lagerung im Freien sind die Auffangvorrichtungen gegen Beschädigungen und Sturmeinwirkung zu schützen. Auffangvorrichtungen ohne UV-beständige Ausrüstung (z. B. schwarze Einfärbung) sind vor UV-Einwirkung zu schützen.

2.2.6 Schäden

Beschädigte Auffangvorrichtungen, deren Funktionsfähigkeit durch die Beschädigung beeinträchtigt wird, sind auszusondern.

**Rotationsgeformtes Gehäuse mit integrierter
Auffangvorrichtung**

**Anlage 4
Seite 1 von 4**

ÜBEREINSTIMMUNGSBESTÄTIGUNG

1 Werkseigene Produktionskontrolle

1.1 Werkstoffe und Nachweise

(1) Der Verarbeiter hat im Rahmen der Eingangskontrollen für die verwendeten Formmassen (Ausgangsmaterialien) zur Herstellung der Auffangvorrichtungen und für die Stellebenen anhand von Bescheinigungen (Abnahmeprüfzeugnis 3.1) nach DIN EN 10204² der Hersteller der Ausgangsmaterialien entsprechend Tabelle 1 nachzuweisen, dass die Werkstoffe den in den Besonderen Bestimmungen, Abschnitt 2.2.1 festgelegten Werkstoffen entsprechen.

(2) Bei Ausgangsmaterialien mit allgemeiner bauaufsichtlicher Zulassung ersetzt das bauaufsichtliche Übereinstimmungszeichen das Abnahmeprüfzeugnis 3.1 nach DIN EN 10204.

(3) Für die Stellebenen aus verzinktem Stahl oder Edelstahl nach Anlage 2, Abschnitt 2 ist eine Eingangsprüfung durchzuführen.

(4) Die erforderlichen Nachweise der Bauprodukte aus PE und der Stellebenen aus Stahl sind in nachfolgender Tabelle 1 aufgeführt.

Tabelle 1: Erforderliche Nachweise

Gegenstand	Eigenschaft	Prüfgrundlage	Dokumentation	Häufigkeit
PE- Formmasse	Handelsname, Typenbezeichnung nach DIN EN ISO 17855-1 ³	siehe Anlage 2	Ü-Zeichen; Aufzeichnung	jede Lieferung
	MFR Dichte			
PE- Formstoffe	MFR Streckspannung Streckdehnung Elastizitätsmodul	Abschnitt 1.2 dieser Anlage	Aufzeichnung	nach Betriebs- anlauf, nach Chargen- wechsel
Bauprodukte aus PE	Bauteilprüfungen	siehe Abschnitt 1.3 dieser Anlage		
Stellebenen aus Stahl	Hersteller, Geometrie, Material	Hinterlegung beim DIBt; Anlagen 1.7 bis 1.10	Abnahmeprüf- zeugnis 3.1 nach DIN EN 10204	jede Lieferung

² DIN EN 10204:2005-01 Metallische Erzeugnisse, Arten von Prüfbescheinigungen; Deutsche Fassung EN 10204:2004

³ DIN EN ISO 17855-1:2015-02 Kunststoffe – Polyethylen (PE)-Formmassen – Teil 1: Bezeichnungssystem und Basis für Spezifikationen (ISO 17855-1:2014); Deutsche Fassung EN ISO 17855-1: 2014

Rotationsgeformtes Gehäuse mit integrierter
Auffangvorrichtung

Anlage 4
Seite 2 von 4

ÜBEREINSTIMMUNGSBESTÄTIGUNG

1.2 Prüfgrundlage für Formstoff

Für die rotationsgeformten Bauteile aus den Formmassen nach Anlage 2, Abschnitt 1 gelten Anforderungen nach Tabelle 2.

Tabelle 2: Prüfgrundlagen für Formstoffe

Eigenschaft, Einheit	Prüfgrundlage	Überwachungswert
MFR [g/(10 min)]	DIN EN ISO 1133-1 ⁴ MFR 190/5	max. MFR = MFR 190/5 _(a) + 15 %
Streckspannung [N/mm ²]	DIN EN ISO 527-1 und -2 ⁵ (bei 50 mm/min Abzugsgeschw.)	≥ 17,0
Streckdehnung [%]		≥ 9,0
Sekantenmodul [N/mm ²]	DIN EN ISO 527-1 und -2 (bei 1 mm/min Abzugsgeschw.)	≥ 700

Index (a) Ausgangswert entsprechend allgemeiner bauaufsichtlicher Zulassung der Formmasse

Für die PE-Tafeln aus der Formmasse nach Anlage 2, Abschnitt 2 gelten Anforderungen nach Tabelle 3.

Tabelle 3: Prüfgrundlagen für Formstoffe

Eigenschaft, Einheit	Prüfgrundlage	Überwachungswert
MFR [g/(10 min)]	DIN EN ISO 1133-1 MFR 190/10	max MFR = MFR 190/10 _(a) + 15%
Streckspannung [N/mm ²]	DIN EN ISO 527-1 und -2 (bei 50 mm/min Abzugsgeschw.)	≥ 20
Streckdehnung [%]		≥ 9
Sekantenmodul [N/mm ²]	DIN EN ISO 527-1 und -2 (bei 1 mm/min Abzugsgeschw.)	≥ 1100

Index (a) Ausgangswert entsprechend allgemeiner bauaufsichtlicher Zulassung der Formmasse

- 4 DIN EN ISO 1133-1:2022-10 Kunststoffe – Bestimmung der Schmelze-Massefließrate (MFR) und der Schmelze-Volumenfließrate (MVR) von Thermoplasten – Teil 1: Allgemeines Prüfverfahren (ISO 1133-1:2022)
- 5 DIN EN ISO 527-1:2019-12 Kunststoffe – Bestimmung der Zugeigenschaften – Teil 1: Allgemeine Grundsätze (ISO 527-1:2019); Deutsche Fassung EN ISO 527-1:2019
- DIN EN ISO 527-2:2012-06 Kunststoffe – Bestimmung der Zugeigenschaften – Teil 2: Prüfbedingungen für Form- und Extrusionsmassen (ISO 527-2:2012); Deutsche Fassung EN ISO 527-2:2012

Rotationsgeformtes Gehäuse mit integrierter
Auffangvorrichtung

Anlage 4
Seite 3 von 4

ÜBEREINSTIMMUNGSBESTÄTIGUNG

1.3 Bauteilprüfungen

An den Bauprodukten aus PE sind die in nachfolgender Tabelle 4 genannten Prüfungen durchzuführen.

Tabelle 4: Bauteilprüfungen

Eigenschaft	Prüfgrundlage	Dokumentation	Häufigkeit
Oberflächen, Form	in Anlehnung an DVS 2206-1 ⁶ ; Werkszeichnungen	Aufzeichnung (Hersteller- Bescheinigung)	jedes Bauteil (Wanddicken stichprobenartig)
Abmessungen, Wanddicken, Einsatzmassen	Abschnitt 1.4 dieser Anlage		
Dichtheit der Auffangvorrichtungen	Wasserfüllung oder andere gleichwertige zerstörungsfreie Prüfung		

⁶ DVS 2206-1:2011-09

Zerstörungsfreie Prüfungen von Behältern, Apparaten und Rohrleitungen aus thermoplastischen Kunststoffen – Maß- und Sichtprüfung

ÜBEREINSTIMMUNGSBESTÄTIGUNG

1.4 Prüfgrundlage für Bauteilprüfungen

(1) Die Abmessungen der Auffangvorrichtungen und Einschubwannen aus PE sind Abschnitt 1 (2) der Besonderen Bestimmungen und die Konstruktionsdetails den Anlagen 1.1 bis 1.11 zu entnehmen.

(2) Die erforderlichen Wanddicken und Mindestmassen der Auffangvorrichtungen sind nachfolgender Tabelle 5 zu entnehmen.

Tabelle 5: Wanddicken und Mindestmassen Auffangvorrichtungen

Typenbezeichnung	Mindestwanddicke [mm]	Mindestmasse** [kg]
Polystore PS 620	4,9*	39,0
Polystore PS 1220	4,7*	63,0
Polystore PS 611	4,9*	25,0
Polystore PS 1211	4,8*	37,0
Polystore PS 1211-A1	4,0***	26,0
Polystore PS 611 Mini	4,0***	17,0

* Wanddicken entsprechend Prüfbericht Nr. 20140400-1 der MPA Hannover vom 21.01.2015
** mit Türen und Schloss, ohne Stellebenen
*** Wanddickenverteilung entsprechend Prüfbericht Nr. 194060 der MPA Hannover vom 08.01.2020

(3) Die erforderliche Mindestwanddicke der PE-Einschubwannen beträgt 2 mm.
Die GfK-Rohre haben Abmessungen von 30 mm x30 mm und eine Wandstärke von 2,5 mm.

**Rotationsgeformtes Gehäuse mit integrierter
Auffangvorrichtung**

Anlage 5

WANDBEFESTIGUNG

Auftretende Horizontalkräfte

Die Auffangvorrichtungen Polystore PS 620, PS 1220, PS 611 und PS 1211 sind an ihrer rückseitigen Wand durch geeignete Maßnahmen entsprechend den Angaben des Herstellers (Montageanleitung) zu verankern. Von jedem Befestigungspunkt muss in Quer- und Zugrichtung mindestens eine Horizontalkraft von 0,4 kN aufgenommen werden können.