

**Allgemeine
bauaufsichtliche
Zulassung/
Allgemeine
Bauartgenehmigung**

Eine vom Bund und den Ländern gemeinsam
getragene Anstalt des öffentlichen Rechts

**Zulassungs- und Genehmigungsstelle
für Bauprodukte und Bauarten**

Datum:

26.04.2023

Geschäftszeichen:

II 71-1.74.3-41/22

Nummer:

Z-74.3-100

Geltungsdauer

vom: **26. April 2023**

bis: **26. April 2028**

Antragsteller:

BTE Stelcon GmbH

Philippsburger Straße 4

76726 Germersheim

Gegenstand dieses Bescheides:

**stelcon GROUND PROTECT Ablaufflächensystem aus Betonfertigteilen zur Verwendung in
LAU-Anlagen**

Der oben genannte Regelungsgegenstand wird hiermit allgemein bauaufsichtlich
zugelassen/genehmigt.

Dieser Bescheid umfasst 15 Seiten und 13 Anlagen.

DIBt

I ALLGEMEINE BESTIMMUNGEN

- 1 Mit diesem Bescheid ist die Verwendbarkeit bzw. Anwendbarkeit des Regelungsgegenstandes im Sinne der Landesbauordnungen nachgewiesen.
- 2 Dieser Bescheid ersetzt nicht die für die Durchführung von Bauvorhaben gesetzlich vorgeschriebenen Genehmigungen, Zustimmungen und Bescheinigungen.
- 3 Dieser Bescheid wird unbeschadet der Rechte Dritter, insbesondere privater Schutzrechte, erteilt.
- 4 Dem Verwender bzw. Anwender des Regelungsgegenstandes sind, unbeschadet weiter gehender Regelungen in den "Besonderen Bestimmungen", Kopien dieses Bescheides zur Verfügung zu stellen. Zudem ist der Verwender bzw. Anwender des Regelungsgegenstandes darauf hinzuweisen, dass dieser Bescheid an der Verwendungs- bzw. Anwendungsstelle vorliegen muss. Auf Anforderung sind den beteiligten Behörden ebenfalls Kopien zur Verfügung zu stellen.
- 5 Dieser Bescheid darf nur vollständig vervielfältigt werden. Eine auszugsweise Veröffentlichung bedarf der Zustimmung des Deutschen Instituts für Bautechnik. Texte und Zeichnungen von Werbeschriften dürfen diesem Bescheid nicht widersprechen, Übersetzungen müssen den Hinweis "Vom Deutschen Institut für Bautechnik nicht geprüfte Übersetzung der deutschen Originalfassung" enthalten.
- 6 Dieser Bescheid wird widerruflich erteilt. Die Bestimmungen können nachträglich ergänzt und geändert werden, insbesondere, wenn neue technische Erkenntnisse dies erfordern.
- 7 Dieser Bescheid bezieht sich auf die von dem Antragsteller gemachten Angaben und vorgelegten Dokumente. Eine Änderung dieser Grundlagen wird von diesem Bescheid nicht erfasst und ist dem Deutschen Institut für Bautechnik unverzüglich offenzulegen.

II BESONDERE BESTIMMUNGEN

1 Regelungsgegenstand und Verwendungs- bzw. Anwendungsbereich

(1) Gegenstand dieses Bescheids ist das stelcon GROUND PROTECT Ablaufflächensystem (nachfolgend Dichtkonstruktion genannt), das als Einrichtung zum Ableiten wassergefährdender Flüssigkeiten über Gefälle in Anlagen zum Lagern, Abfüllen und Umschlagen wassergefährdender Stoffe (LAU-Anlage) geeignet ist.

(2) Die Dichtkonstruktion besteht aus flüssigkeitsundurchlässigen, ungerissenen Stahlbetonfertigteilen (nachfolgend Fertigteile genannt), die mit bestimmten Fugenabdichtungssystemen verbunden werden. Für die Fugen zwischen den Fertigteilen sind Fugenabdichtungssysteme zu verwenden, die über eine allgemeine bauaufsichtliche Zulassung/allgemeine Bauartgenehmigung für die Verwendung in LAU-Anlagen verfügen.

(3) Die Fertigteile selbst bzw. die Fertigteile zu Dichtkonstruktionen zusammengefügt werden in folgenden Typen hergestellt:

Typ 1	Normalplatten,
Typ 2	Passplatten,
Typ 3	Entwässerungs-Muldenelemente für die Flächenumschließung,
Typ 4	Entwässerungs-Ablaufelemente und
Typ 5	Begrenzungs-Randelemente.

(4) Die Dichtkonstruktion darf gemäß Anlage 1, Abbildung 1 je nach Eindringverhalten der wassergefährdenden Flüssigkeiten verwendet werden.

(5) Die Dichtkonstruktion darf sowohl im Inneren von Gebäuden als auch im Freien eingesetzt werden.

(6) Für die in die Fertigteile integrierte Entwässerung sind Entwässerungseinrichtungen zur Aufnahme und Ableitung wassergefährdender Flüssigkeiten zu verwenden, die für die Verwendung in LAU-Anlagen geeignet sind.

(7) Die Dichtkonstruktionen dürfen mit luftbereiften Straßenfahrzeugen befahren werden. Sie dürfen mit Vulkollanrädern nur dann befahren werden, wenn das zwischen den Fertigteilen und anschließenden Ortbetondichtflächen zur Anwendung kommende Fugenabdichtungssystem über die jeweilige allgemeine bauaufsichtliche Zulassung/allgemeine Bauartgenehmigung die Eignung zur Verwendung in LAU-Anlagen und gegenüber Vulkollanrädern nachgewiesen hat.

(8) Auf die Fertigteile dürfen Anbauteile mit

- Befestigungssystemen, die über eine allgemeine Bauartgenehmigung für die Verwendung in LAU-Anlagen, sowie
- Verbunddübeln, die selbst über eine allgemeine bauaufsichtliche Zulassung/allgemeine Bauartgenehmigung, oder
- Verbunddübeln, die selbst über eine Europäische Technische Bewertung (ETA) verfügen, entsprechend bestimmter Festlegungen in diesem Bescheid beim Setzen befestigt werden.

Für Verbunddübel gemäß Anstrich 2 und 3 gelten die Bestimmungen der DAfStb-Richtlinie "Betonbau beim Umgang mit wassergefährdenden Stoffen (BUmWS)"¹.

(9) Dieser Bescheid berücksichtigt auch die wasserrechtlichen Anforderungen an den Zulassungs- und Regelungsgegenstand. Gemäß § 63 Abs. 4 Nr. 2 und 3 WHG² gilt der Zulassungs- und Regelungsgegenstand damit als geeignet.

¹ DAfStb-Richtlinie "Betonbau beim Umgang mit wassergefährdenden Stoffen (BUmWS)", Berlin, März 2011

² WHG
Gesetz zur Ordnung des Wasserhaushalts (Wasserhaushaltsgesetz – WHG),
31. Juli 2009 (BGBl. I S. 2585), zuletzt geändert durch Artikel 1 des Gesetzes vom
4. Januar 2023 (BGBl. I Nr. 5)

(10) Dieser Bescheid wird unbeschadet der Prüf- und Genehmigungsvorbehalte anderer Rechtsbereiche erteilt.

2 Bestimmungen für das Bauprodukt/die Bauprodukte

2.1 Eigenschaften und Zusammensetzung

(1) Die Dichtkonstruktion muss den Zeichnungen und Angaben der Anlagen dieses Bescheids entsprechen. Die Zusammensetzungen und Rezepturen der Werkstoffe müssen den beim Deutschen Institut für Bautechnik hinterlegten Angaben entsprechen, siehe dazu Allgemeine Bestimmungen zu diesem Bescheid, Punkt 7.

(2) Die Fertigteile müssen

- rissfrei sein,
- witterungsbeständig sowie unempfindlich gegenüber Frost-Tau-Wechseln bei Frostangriff mit hoher Wassersättigung mit Taumittel sein und
- für die Verwendung gemäß diesem Bescheid unter anderem die Anforderungen der Expositionsklassen XC4, XD3, XF4 und WA gemäß DIN EN 206-1³ in Verbindung mit DIN 1045-2⁴ erfüllen und
- aus nichtbrennbaren Baustoffen der Baustoffklasse A nach DIN 4102-1⁵ bestehen bzw. hinsichtlich des Brandverhaltens die Klasse "A" gemäß EN 13501-1⁶ erfüllen. Bei aneinandergereihten Fertigteilen muss das Brandverhalten in Abhängigkeit vom gewählten Fugenabdichtungssystem zusätzlich zum Brandverhalten der Fertigteile berücksichtigt werden.
- flüssigkeitsundurchlässig sein. Das Eindringverhalten wassergefährdender, nicht betonangreifender wassergefährdender Flüssigkeiten in die Fertigteile muss der Eindringkurve gemäß Anlage 1, Abbildung 1, entsprechen. Die Fertigteile dürfen gegenüber den wassergefährdenden Flüssigkeiten eingesetzt werden, deren Eindringverhalten aufgrund der Oberflächenspannung und der dynamischen Viskosität der Einzelflüssigkeit mit dem hervorgehobenen Bereich unter der Kurve beschrieben werden kann (Anlage 1, Abbildung 1).
- bei vollflächiger Auflagerung der Fertigteile auf einer lastverteilenden Unterlage begehbar und gemäß Anlage 3, z. B. mit luftbereiften Straßenfahrzeugen, befahrbar sein.

(3) Die Eigenschaften nach (2) wurden dem DIBt gegenüber nachgewiesen.

(4) Für die Fertigteile muss Beton mit einem w/z-Wert von 0,43 gemäß hinterlegter Rezeptur "400" oder "420", jeweils Stand 04/2023 (beide Werk Germersheim) oder mit einem w/z-Wert von 0,41 gemäß hinterlegter Rezeptur "142026", Stand 02/2020 (Werk Pirna) verwendet werden, der die Eigenschaften eines "flüssigkeitsdichten Betons nach Eindringprüfung" (FDE-Beton) nach der DAfStb-Richtlinie "Betonbau beim Umgang mit wassergefährdenden Stoffen (BUMwS)"¹ aufweist. Alle Betone entsprechen der Festigkeitsklasse C 45/55. Die Beton-Rezepturen sind beim DIBt hinterlegt (siehe Anlage 2 und Anlage 3).

(5) Die verwendete Gesteinskörnung muss den Angaben der hinterlegten Betonzusammensetzungen sowie der Anlage 2 und Anlage 3 entsprechen.

(6) Für die Bewehrung der Fertigteile muss Betonstahl gemäß den Anforderungen der Anlage 2 und Anlage 3 verwendet werden.

3	DIN EN 206-1:2001-07	Beton – Teil 1: Festlegung, Eigenschaften, Herstellung und Konformität sowie DIN EN 206-1/A1:2004-10 und DIN EN 206-1/A2:2005-09
4	DIN 1045-2:2008-08	Tragwerke aus Beton, Stahlbeton und Spannbeton – Teil 2: Beton - Festlegung, Eigenschaften, Herstellung und Konformität - Anwendungsregeln zu DIN EN 206-1
5	DIN 4102-1:1998-05	Brandverhalten von Baustoffen und Bauteilen; Baustoffe - Begriffe, Anforderungen und Prüfungen
6	DIN EN 13501-1:2019-05	Klassifizierung von Bauprodukten und Bauarten zu ihrem Brandverhalten – Teil 1: Klassifizierung mit den Ergebnissen aus den Prüfungen zum Brandverhalten von Bauprodukten

(7) Als Transport- und Montagebefestigungsmittel müssen Transportanker gemäß der Anlage 2 unter Berücksichtigung der jeweiligen Laststufen verwendet werden. Die Transport- und Montagebefestigungsmittel müssen der aktuellen Fassung der BGR 106 "Sicherheitsregeln für Transportanker und -systeme von Betonfertigteilen" der Berufsgenossenschaft der Bauwirtschaft oder der Richtlinie VDI/BV-BS 6205 "Transportanker und Transportankersysteme für Betonfertigteile" entsprechen.

Als Transport- und Montagebefestigungsmittel für die Entwässerungs-Muldenelemente (Typ 3) werden Flachstahlanker in Abhängigkeit von der jeweiligen Laststufe verwendet.

(8) Die Ablaufrohre zur Entwässerung (Entwässerungseinrichtungen) müssen den Anforderungen der Anlage 2, Tabelle 1 entsprechen.

2.2 Herstellung, Lieferung, Lagerung und Kennzeichnung

2.2.1 Herstellung

(1) Die Fertigteile mit allen Einbauten für die Entwässerung sowie den Transport- und Montagebefestigungsmitteln werden in den Werken der BTE Stelcon GmbH in der Philippsburger Straße 4, 76726 Germersheim bzw. in der Lohmer Straße 12 in 01796 Pirna hergestellt.

(2) Änderungen sind dem Deutschen Institut für Bautechnik anzuzeigen, siehe dazu Allgemeine Bestimmungen zu diesem Bescheid, Punkt 7.

2.2.2 Lieferung

(1) Die Fertigteile sind komplett, z. B. als mit allen Abläufen und vorbereiteten Anschlüssen versehenes Fertigteil, zu liefern.

(2) Der Transport zur Einbaustelle hat mit einem geeigneten Transportfahrzeug zu erfolgen.

2.2.3 Lagerung

Die Lagerung bzw. Zwischenlagerung hat auf lastverteilenden und frostfreien Unterlagen so zu erfolgen, dass keine unzulässigen Beanspruchungen auftreten können. Bei der Lagerung im Stapel, sind zwischen den einzelnen Lagen stets geeignete Stapelelemente, z. B. Kant-hölzer, einzulegen.

2.2.4 Kennzeichnung

(1) Der Lieferschein der Fertigteile muss vom Hersteller mit dem Übereinstimmungszeichen (Ü-Zeichen) nach den Übereinstimmungszeichen-Verordnungen der Länder gekennzeichnet werden. Die Kennzeichnung mit dem Übereinstimmungszeichen darf nur erfolgen, wenn die Voraussetzungen nach Abschnitt 2.3 erfüllt sind.

(2) Weiterhin muss der Lieferschein mit nachstehenden Angaben gekennzeichnet sein:

- vollständige Bezeichnung der angelieferten Produkte
- "Fertigteilelement für stelcon GROUND PROTECT Ablaufflächensystem für LAU-Anlagen nach Bescheid Nr. Z-74.3-100"
- Name und Werkzeichen des Herstellers
- Herstelldatum

(3) Die Fertigteile sind

- mit dem Werkszeichen,
- dem Fertigungsdatum (Monat+Jahr),
- der Nummer des Bescheids und
- dem jeweiligen Typ

zu kennzeichnen, z. B.: '*Werkszeichen*' 0923 Z 74 3 100 TYP 1.

2.3 Übereinstimmungsnachweis für das Bauprodukt

2.3.1 Allgemeines

(1) Die Bestätigung der Übereinstimmung des Bauprodukts (Fertigteile) mit den Bestimmungen der vom Bescheid erfassten allgemeinen bauaufsichtlichen Zulassung muss für das Herstellwerk mit einem Übereinstimmungszertifikat auf der Grundlage einer werkseigenen Produktionskontrolle und einer regelmäßigen Fremdüberwachung einschließlich einer Erstprüfung der einzelnen Komponenten des Bauprodukts nach Maßgabe der folgenden Bestimmungen erfolgen.

(2) Für die Erteilung des Übereinstimmungszertifikats und die Fremdüberwachung einschließlich der dabei durchzuführenden Produktprüfungen hat der Hersteller der einzelnen Komponenten des Bauprodukts eine hierfür anerkannte Überwachungs- bzw. Zertifizierungsstelle einzuschalten.

(3) Die Übereinstimmungserklärung hat der Hersteller durch Kennzeichnung der Bauprodukte mit dem Übereinstimmungszeichen (Ü-Zeichen) unter Hinweis auf den Verwendungszweck abzugeben.

(4) Dem Deutschen Institut für Bautechnik ist von der Zertifizierungsstelle eine Kopie des von ihr erteilten Übereinstimmungszertifikats sowie eine Kopie des Erstprüfberichts (gemäß Abschnitt 2.3.3) zur Kenntnis zu geben.

2.3.2 Werkseigene Produktionskontrolle

(1) In jedem Herstellwerk der Fertigteile ist eine werkseigene Produktionskontrolle einzurichten und durchzuführen. Unter werkseigener Produktionskontrolle wird die vom Hersteller vorzunehmende kontinuierliche Überwachung der Produktion verstanden, mit der dieser sicherstellt, dass die von ihm hergestellten Bauprodukte den Bestimmungen dieser vom Bescheid erfassten allgemeinen bauaufsichtlichen Zulassung entsprechen.

Sofern es im Folgenden nicht abweichend geregelt ist, erfolgt die werkseigene Produktionskontrolle gemäß den Bestimmungen der DIN 1045-4⁷.

(2) Der Hersteller der Fertigteile hat sich die im Folgenden aufgeführten Anforderungen an die Ausgangsmaterialien vom jeweiligen Herstellwerk durch ein Abnahmeprüfzeugnis 3.1 nach DIN EN 10204⁸ nachweisen zu lassen:

- Nachweis für die Gesteinskörnung nach DIN EN 12620⁹, insbesondere die Prüfung nach Abschnitt 6 (außer Abschnitt 6.5) vorgenannter Norm.

(3) Die werkseigene Produktionskontrolle durch das Herstellwerk für die Fertigteile soll mindestens die im Folgenden aufgeführten Maßnahmen einschließen:

- Zusammenstellung sowie Kontrolle auf Vollständigkeit und Richtigkeit der mitgelieferten "Abnahmeprüfzeugnis 3.1 für die Gesteinskörnungen".

- Der für die Herstellung der Fertigteile Verantwortliche hat sich zu vergewissern, dass die Ausgangsmaterialien (Anlage 2, Nr. 1 und 2) mit der maßgebenden bauordnungsrechtlichen Kennzeichnung (Ü-Kennzeichen bzw. CE-Zeichen) versehen sind.

- Der Zustand der Gesteinskörnung muss während der Wareneingangskontrolle visuell kontrolliert werden.

- Prüfung der Abmessungen der Einbauten sowie der Transport- und Montagebefestigungsmittel sowie Vergleich mit den hinterlegten Angaben.

7	DIN 1045-4:2012-02	Tragwerke aus Beton, Stahlbeton und Spannbeton – Teil 4: Ergänzende Regeln für die Herstellung und die Konformität von Fertigteilen
8	DIN EN 10204:2005-01	Metallische Erzeugnisse – Arten von Prüfbescheinigungen
9	DIN EN 12620:2008-07	Gesteinskörnungen für Beton

- Nachweise, Kontrollen und Prüfungen, die nach DIN 1045-4⁷ durchzuführen sind:
 - Einbaumaße und Abmessungen der Fertigteile und Vergleich mit den Toleranzen der hinterlegten Typenprojektzeichnungen,
 - Position und Befestigung der Einbauten und Montagehilfsmittel sowie Vergleich mit den zulässigen Toleranzen der hinterlegten Typenprojektzeichnungen,
 - Abmessungen, Abstand, Lage und Anzahl der Bewehrungsstäbe sowie Vergleich mit den Angaben der hinterlegten Bewehrungspläne des Typenprojekts bei bewehrten Elementen,
 - Betondeckung nach Anlage 3,
 - Wasser-Zement-Wert nach Anlage 3,
 - Betondruckfestigkeitsklasse nach Anlage 3 sowie
 - LP-Gehalt am Frischbeton.

(4) Die Ergebnisse der werkseigenen Produktionskontrolle sind aufzuzeichnen und auszuwerten. Die Aufzeichnungen müssen mindestens folgende Angaben enthalten:

- Bezeichnung des Bauprodukts bzw. des Ausgangsmaterials und der Bestandteile,
- Art der Kontrolle oder Prüfung,
- Datum der Herstellung und der Prüfung des Bauprodukts bzw. des Ausgangsmaterials oder der Bestandteile,
- Ergebnis der Kontrolle und Prüfungen und soweit zutreffend Vergleich mit den Anforderungen und
- Unterschrift des für die werkseigene Produktionskontrolle Verantwortlichen.

(5) Die Aufzeichnungen sind mindestens fünf Jahre aufzubewahren und der für die Fremdüberwachung eingeschalteten Überwachungsstelle vorzulegen. Sie sind dem Deutschen Institut für Bautechnik und der zuständigen obersten Bauaufsichtsbehörde auf Verlangen vorzulegen.

(6) Bei ungenügendem Prüfergebnis sind vom Hersteller unverzüglich die erforderlichen Maßnahmen zur Abstellung des Mangels zu treffen. Bauprodukte, die den Anforderungen nicht entsprechen, sind so zu handhaben, dass Verwechslungen mit übereinstimmenden ausgeschlossen werden. Nach Abstellung des Mangels ist – soweit technisch möglich und zum Nachweis der Mängelbeseitigung erforderlich – die bestehende Prüfung unverzüglich zu wiederholen.

2.3.3 Fremdüberwachung

(1) In jedem Herstellwerk ist die werkseigene Produktionskontrolle durch eine Fremdüberwachung regelmäßig zu überprüfen, mindestens jedoch zweimal jährlich. Dabei sind alle drei Betonrezepturen in der Fremdüberwachung zu berücksichtigen. Sofern es im Folgenden nicht abweichend geregelt ist, erfolgt die Fremdüberwachung gemäß den Bestimmungen der DIN 1045-4⁷. Die Prüfungen obliegen jeweils der anerkannten Überwachungsstelle. Die Proben sind von der überwachenden Stelle selbst oder von einer unabhängigen Drittstelle repräsentativ aus der laufenden Produktion zu entnehmen.

(2) Im Rahmen der Fremdüberwachung ist eine Erstprüfung der Fertigteile durchzuführen. Die Erstprüfung kann entfallen, wenn die der mit dieser allgemeinen Bauartgenehmigung erfassten allgemeinen bauaufsichtlichen Zulassung zugrundeliegende Prüfung an Proben durchgeführt wurde, die von einer unabhängigen Drittstelle repräsentativ aus der laufenden Produktion entnommenen wurden.

(3) Die Fremdüberwachung umfasst die folgenden Prüfungen charakteristischer Bauteil- und Materialkennwerte:

- Einbaumaße und Abmessungen der Fertigteile sowie Vergleich mit den Toleranzen der hinterlegten Typenprojektzeichnungen,
- Position und Befestigung der Einbauten sowie der Transport- und Montagehilfsmittel sowie Vergleich mit den zulässigen Toleranzen der hinterlegten Typenprojektzeichnungen,

- Abmessungen, Abstand, Lage und Anzahl der Bewehrungsstäbe sowie Vergleich mit den Angaben der hinterlegten Bewehrungspläne des Typenprojekts,
- Betondeckung nach Anlage 3,
- Wasser-Zement-Wert nach Anlage 3,
- Betondruckfestigkeitsklasse nach Anlage 3,
- LP-Gehalt am Frischbeton sowie
- Prüfung der festgelegten Kennzeichnung und
- Ermittlung der Eindringtiefe gemäß DAfStb-Richtlinie BUmWS¹, Anhang A, Absatz A.2 im Wechsel mit den Referenzflüssigkeiten n-Hexan, Dichlormethan und Prüfflüssigkeit der Flüssigkeitsgruppe 1 der Liste 4 der "Medienlisten mit Prüfflüssigkeiten des DIBt"¹⁰ sowie Vergleich der Messergebnisse mit den Ergebnissen der Zulassungsprüfung. Bei Ermittlung der Eindringtiefen mit n-Hexan und Dichlormethan sind die Thermogramme in den Prüfbericht aufzunehmen. Bei der Ermittlung der Eindringtiefen mit anderen Flüssigkeiten ist in den Prüfbericht die fotografische Dokumentation aufzunehmen.

Den Ergebnissen der Fremdüberwachung ist das Mischprotokoll der geprüften Betoncharge beizufügen, aus dem auch die für die Herstellung dieser Betoncharge verwendeten Ausgangsstoffe hervorgehen. Druckfestigkeit, Eindringtiefe und LP-Gehalt sind an derselben Betoncharge zu ermitteln.

(4) Die Ergebnisse der Zertifizierung und Fremdüberwachung sind mindestens fünf Jahre aufzubewahren. Sie sind von der Zertifizierungsstelle bzw. der Überwachungsstelle dem Deutschen Institut für Bautechnik und der zuständigen obersten Bauaufsichtsbehörde auf Verlangen vorzulegen.

3 Bestimmungen für Planung, Bemessung und Ausführung

3.1 Planung und Bemessung

(1) Die Planung einer Ablauffläche mit Fertigteilen (Dichtkonstruktion) darf nur von fachkundigen Planern vorgenommen werden. Unter Berücksichtigung der zu erwartenden Einbaugegebenheiten sind prüfbare Konstruktionszeichnungen bzw. Verlegepläne für den Einbau der Fertigteile durch einen fachkundigen Planer anzufertigen.

(2) Die Verwendung der Fertigteile in Dichtkonstruktionen ist auf die Anwendungsbereiche eingeschränkt, bei denen unter mechanischer Einwirkung unter Last und Zwang

- die geringste Dicke der ungerissenen Fertigteile im Feldbereich größer ist als die γ_e -fache charakteristische Eindringtiefe der wassergefährdenden Flüssigkeit und
- am Bauteilrand der ungerissenen Fertigteile der Bereich der geschützten Fugenflanke " d_H " größer ist als die charakteristische Eindringtiefe der wassergefährdenden Flüssigkeit.

(3) Bei der Planung einer Anlage zum Lagern, Abfüllen und Umschlagen (LAU-Anlagen) wassergefährdender Stoffe ist zu berücksichtigen, dass mit diesem Bescheid nicht das insgesamt notwendige Rückhaltevolumen und auch nicht die zur Sicherstellung dieses Volumens notwendigen weiteren Anlagenteile (z. B. Auffangraum, Rohrleitungen) geregelt sind.

(4) Des Weiteren sind in der Planung für den Einbau die geltenden Anforderungen über die Entwässerung und Kontrolle des Niederschlagswassers zu berücksichtigen.

(5) Die Ablauffläche ist objektbezogen so zu planen, dass beim gleichzeitigen Anfall von Niederschlag und wassergefährdender Flüssigkeit die gesamte Flüssigkeitsmenge rückstaufrei abgeleitet wird und es zu keinem Überfließen des Ablaufflächensystems kommen kann. Dabei ist die maximal zulässige Größe der nicht überdachten Ablauffläche bei der Planung zu berücksichtigen.

¹⁰ Medienlisten mit Prüfflüssigkeiten für Abdichtungsmittel und Dichtkonstruktionen in Anlagen zum Lagern, Abfüllen und Umschlagen wassergefährdender Stoffe. DIBt

(6) Aneinandergereihte Fertigteile, deren Verbindungen bzw. die Anschlüsse an benachbarte Dichtflächen sind unter Berücksichtigung der zulässigen Bewegungswege (Stauhen, Dehnen, Scheren) der Fugenabdichtungssysteme zu planen und in einem Fugenplan zu dokumentieren.

Als geeignet gelten für die Verbindung Fugenabdichtungssysteme mit allgemeiner bauaufsichtlicher Zulassung/allgemeiner Bauartgenehmigung, die

- gegenüber den Flüssigkeiten, deren Eindringverhalten gemäß Anlage 1 als positiv bewertet werden kann, flüssigkeitsundurchlässig und beständig sind,
- eine zulässige Stauch- bzw. Dehnverformung im Bereich der Kreuz- bzw. T-Stöße gewährleisten, die auf die in der objektbezogenen Planung ermittelten Werte abgestimmt ist,
- eine zulässige Scherverformung von $\geq 3,5$ mm im Bereich der Kreuz- bzw. T-Stöße gewährleisten und
- eine erforderliche Fugenbreite gemäß Anlage 1, Tabelle 1 aufweisen.

(7) Die Bestimmungen der jeweiligen allgemeinen bauaufsichtlichen Zulassung/allgemeinen Bauartgenehmigung der Fugenabdichtungssysteme nach Anlage 2, Nr. 4, z. B. die zulässigen Fugenbreiten, sind einzuhalten.

(8) Der Einbau der Fertigteile ist auf einer tragfähigen Unterlage gemäß den Bestimmungen dieses Bescheids (siehe Anlage 12) und der Einbau- und Montageanweisung des Antragstellers zu planen. Die einwandfreie Beschaffenheit des Baugrunds sowie die Zulässigkeit der auftretenden Baugrundbelastungen sind für jedes Objekt gesondert zu prüfen bzw. nachzuweisen. Bei Baugründen mit ungünstigem oder stark wechselndem Verformungsverhalten sind die erforderlichen Baugrundverbesserungen vorweg zu planen.

(9) Für die Entwässerung sind nur Entwässerungseinrichtungen zur Aufnahme und Ableitung wassergefährdender Flüssigkeiten für LAU-Anlagen zu verwenden. Die Kontrollierbarkeit der Dichtheit der Entwässerungseinrichtung im eingebauten Zustand ist zu gewährleisten.

(10) Die Fertigteile der Dichtkonstruktion sind für Anwendungen gemäß Abschnitt 1 hinreichend bemessen. Dies gilt nur unter der Voraussetzung, dass die Unterlage die Anforderungen des Abschnitts 3.2.2 sowie der Anlage 12 erfüllt.

(11) Werden Befestigungssysteme (Befestigungssysteme nach Abschnitt 1(8), 1. Anstrich) mit allgemeiner Bauartgenehmigung für die Verwendung in LAU-Anlagen verwendet (DIBt-Website, Sachgebiet Z-74.8), ist sicherzustellen, dass die Verwendung des Befestigungssystems gegenüber den jeweiligen wassergefährdenden Flüssigkeiten mit der allgemeinen Bauartgenehmigung abgedeckt ist.

Werden Verbunddübel nach Abschnitt 1 (8), 2. und 3. Anstrich für die Befestigung von Anbauteilen verwendet, ist die Befestigung unter Berücksichtigung der Bestimmungen der jeweiligen allgemeinen bauaufsichtlichen Zulassung/allgemeinen Bauartgenehmigung oder Europäischen Technischen Bewertung (ETA) für den zu verwendenden Verbunddübel (Verbunddübel nach Abschnitt 1 (8), 2. und 3. Anstrich) in Verbindung mit den Bestimmungen der DAfStb-Richtlinie "Betonbau beim Umgang mit wassergefährdenden Stoffen (BUMwS)"¹ für das jeweilige Objekt zu planen.

Dabei ist zu beachten, dass die Verbunddübel so zu setzen sind, dass die Setztiefe kleiner/gleich der um 5 cm reduzierten Bauteildicke ist. Die Eignung des jeweiligen Verfüllmaterials des verwendeten Verbunddübels gegenüber den jeweils zu berücksichtigenden wassergefährdenden Flüssigkeiten ist vor dem Einbau durch eine Erklärung des Herstellers des Verbunddübels sicherzustellen.

3.2 Ausführung

3.2.1 Allgemeines

(1) Der ausführende Betrieb (gemäß Vorschriften der AwSV¹¹), einschließlich seiner Fachkräfte, muss vom Antragsteller für die in diesem Bescheid genannten Tätigkeiten geschult und autorisiert sein.

(2) Für den ordnungsgemäßen Einbau der Fertigteile hat der Antragsteller eine Einbau- und Montageanweisung zu erstellen.

(3) Die Fertigteile sind gemäß den Bestimmungen dieses Bescheids, nach den Konstruktionszeichnungen (Abschnitt 3.1 (1)) und den Einbau- und Montageanweisungen des Antragstellers einzubauen.

(4) Die Fugenabdichtung der aneinandergereihten Dichtkonstruktionen bzw. die Anschlüsse der Dichtkonstruktionen an benachbarte Bauteile müssen den Bestimmungen dieses Bescheids und der allgemeinen bauaufsichtlichen Zulassung/allgemeinen Bauartgenehmigung des jeweiligen Fugenabdichtungssystems (siehe Abschnitt 1 (2)) entsprechen.

(5) Die Entwässerungseinrichtung muss den Bestimmungen dieses Bescheids (siehe Abschnitt 3.1 (9)) entsprechen.

(6) Beim nachträglichen Setzen von Verbunddübeln unter Berücksichtigung von Abschnitt 3.1 (11) darf es zu keinem Durchbohren der Fertigteile kommen (Setzen nur mit Abstandslehre zulässig).

(7) Der ausführende Betrieb hat dem Betreiber der Anlage eine Kopie dieses Bescheids, der allgemeinen bauaufsichtlichen Zulassung/allgemeinen Bauartgenehmigung für das Fugenabdichtungssystem und ggf. des bauordnungsrechtlichen Verwendbarkeitsnachweises der Verbunddübel sowie der Einbau- und Montageanweisungen des Antragstellers zu übergeben.

3.2.2 Unterlage

(1) Vor dem Verlegen der Fertigteile ist die Eignung der Unterlage gemäß den Bestimmungen des Abschnitts 3.1 festzustellen. Sie darf die zulässigen Kennwerte der Anlage 12 nicht unterschreiten und nicht von den in den Einbau- und Montageanweisungen des Antragstellers angegebenen Festlegungen abweichen.

(2) Der jeweilige Verformungsmodul E_{v2} ist gemäß Anlage 12 im Plattendruckversuch zu bestätigen.

3.2.3 Einbau der Dichtkonstruktionen

(1) Die Fertigteile müssen werksseitig mit allen Einbauten und Anschlüssen versehen sein. Werksseitig eingebaute Einbauten und Anschlüsse dürfen nicht ausgetauscht werden.

(2) Das Einsetzen der Einbauten ist nach den Einbau- und Montageanweisungen des Antragstellers vorzunehmen.

(3) Die Fertigteile werden im Feinplanum verlegt. Dabei ist die vollflächige Auflagerung der Fertigteile zu gewährleisten. Bei Muldenelementen und Begrenzungs-Randelementen, die als flächenumschließende Umrandung eingebaut werden, ist zur Vermeidung der horizontalen Verschiebungen (Bremsen und Anfahren) die obere Betonschicht der Unterlage mit einer, um das Muldenelement bzw. Begrenzungs-Randelement greifenden, Aufkantung zu versehen, siehe dazu Anlage 12.

(4) Beschädigte Dichtkonstruktionen (z. B. mit Rissen) dürfen nicht verlegt werden.

(5) Die Fertigteile der Typen 1 und 2 dürfen nur mit einem Vakuumgerät verlegt werden.

(6) Die Fugenabdichtungen zwischen den Fertigteilen sind gemäß den Anforderungen des jeweiligen Fugenabdichtungssystems und gemäß Abschnitt 3.1 vorzunehmen. Die zulässige Fugenbreite gemäß Anlage 1 ist zu gewährleisten. Es sind Lehren bzw. Abstandshalter zu verwenden.

¹¹ AwSV

Verordnung über Anlagen zum Umgang mit wassergefährdenden Stoffen (AwSV) vom 18. April 2017 (BGBl. I S. 905), zuletzt geändert durch Artikel 256 der Verordnung vom 19. Juni 2020 (BGBl. I S. 1328)

(7) Die Entwässerungseinrichtung ist gemäß den Anforderungen des jeweiligen bauordnungsrechtlichen Verwendbarkeitsnachweises einzubauen.

3.2.4 Überwachung der Ausführung

(1) Der Aufbau der Unterlage muss den Darstellungen der Anlage 12 entsprechen.

(2) Die ausreichende Verdichtung der Unterlage (E_{v2} -Wert gemäß Anlage 12) ist vor dem Verlegen der Fertigteile (einmal je 500 m², mindestens jedoch 3mal je Fläche) nachzuweisen.

(3) Die Anordnung der Fugen gemäß Fugenplan ist zu überprüfen und die Ausführung des Fugenabdichtungssystems gemäß Abschnitt 3.1 ist zu kontrollieren.

(4) Die Kontrolle der Ausführung der Verbindungen zwischen den Fertigteilen erfolgt durch Inaugenscheinnahme. Dabei sind die Anforderungen der allgemeinen bauaufsichtlichen Zulassung/allgemeinen Bauartgenehmigung des jeweiligen Fugenabdichtungssystems und die Hinweise der Einbau- und Montageanweisung des Antragstellers zu berücksichtigen.

(5) Die Kontrolle der Ausführung des ggf. verwendeten Befestigungssystems oder Verbunddübels erfolgt gemäß den Anforderungen des jeweiligen bauordnungsrechtlichen Verwendbarkeitsnachweises (allgemeine Bauartgenehmigung des Befestigungssystems oder allgemeine bauaufsichtliche Zulassung/allgemeine Bauartgenehmigung oder Europäische Technische Bewertung (ETA) für den Verbunddübel).

Bei Verwendung von Verbunddübeln gemäß Abschnitt 1 (8), 2. und 3. Anstrich ist zusätzlich die Erklärung des Herstellers der Verbunddübel über die Eignung des Verfüllmaterials gegenüber den jeweils zu berücksichtigenden wassergefährdenden Flüssigkeiten zu kontrollieren.

Die Kontrolle der eingebauten Entwässerungselemente erfolgt gemäß den Anforderungen dieses Bescheids.

(6) Während der Ausführung der Dichtkonstruktion (Verlegen der Fertigteile/Herstellung der Fugenabdichtung usw.) sind Aufzeichnungen über den Nachweis der ordnungsgemäßen Montage vom Bauleiter oder seinem Vertreter zu führen.

(7) Die Aufzeichnungen müssen während der Bauzeit auf der Baustelle bereitliegen und sind dem mit der Bauüberwachung Beauftragten auf Verlangen vorzulegen. Sie sind ebenso wie die Lieferscheine nach Abschluss der Arbeiten mindestens 5 Jahre vom Unternehmen aufzubewahren.

3.2.5 Übereinstimmungserklärung für die Bauart

(1) Die Bestätigung der Übereinstimmung der eingebauten Dichtkonstruktion mit den Bestimmungen dieses Bescheids muss vom ausführenden Betrieb nach Abschnitt 3.2.1 (1) mit einer Übereinstimmungserklärung auf Grundlage folgender Kontrollen erfolgen.

- Kontrolle, ob die richtigen Fertigteile für die fachgerechte Ausführung des Ablaufflächensystems verwendet wurden sowie deren Kennzeichnung nach Abschnitt 2.2.4,
- Kontrolle, dass in die Fertigteile integriert bzw. zur Verbindung zu anzuschließenden Dichtkonstruktionen nur Bauprodukte mit bauordnungsrechtlichem Verwendbarkeitsnachweis verwendet wurden,
- Kontrolle, dass zwischen den Fertigteilen Fugenabdichtungssysteme mit allgemeiner bauaufsichtlicher Zulassung/allgemeiner Bauartgenehmigung eingebaut wurden, die den Kriterien des Abschnitt 3.1 entsprechen,
- Kontrolle der Eignungserklärung des Herstellers des Verfüllmaterials des Verbunddübels zu den jeweiligen wassergefährdenden Flüssigkeiten, mit denen das Befestigungssystem planmäßig beaufschlagt werden kann, wenn Verbunddübel in der Dichtkonstruktion verwendet werden,
- sofern Befestigungssysteme in der Dichtkonstruktion verwendet werden, Kontrolle, dass Befestigungssysteme mit allgemeiner Bauartgenehmigung eingebaut wurden und diese gegenüber den jeweiligen wassergefährdenden Flüssigkeiten geeignet sind, mit denen das Befestigungssystem planmäßig beaufschlagt werden kann,

- Kontrolle ggf. integrierter bzw. zur Verbindung genutzter Bauprodukte oder Bauarten, gemäß den Bestimmungen des jeweiligen bauordnungsrechtlichen Verwendbarkeitsnachweises,
 - Kontrollen der Ausführung nach Abschnitt 3.2.4.
- (2) Mit der Übereinstimmungserklärung ist auch zu bestätigen, dass die verwendeten Bauprodukte den Bestimmungen dieses Bescheids entsprechen.
- (3) Die Ergebnisse der Kontrollen sind aufzuzeichnen und auszuwerten. Die Aufzeichnungen müssen mindestens folgende Angaben enthalten:
- Dichtkonstruktion: "stelcon GROUND PROTECT Ablauflächensystem für die Verwendung in LAU-Anlagen"
 - Bescheidnummer: Z-74.3-110
 - Antragsteller: *Name, Adresse*
 - Bezeichnung der verwendeten einzelnen Bauprodukte
 - Ausführung am: *Datum*
 - Ausführung von: *vollständige Firmenbezeichnung*
 - Art der Kontrolle oder Prüfung (siehe Abschnitt 3.2.4)
 - Datum der Kontrolle oder Prüfung
 - Ergebnis der Kontrolle und Prüfungen und Vergleich mit den Anforderungen
 - Unterschrift des für die Ausführungskontrolle Verantwortlichen
- (4) Die Aufzeichnungen müssen während der Bauzeit auf der Baustelle bereitliegen. Sie sind nach Abschluss der Arbeiten mindestens 5 Jahre vom Unternehmen aufzubewahren. Kopien der Aufzeichnungen sind dem Betreiber zur Aufnahme in die Bauakten auszuhändigen und dem Deutschen Institut für Bautechnik, der zuständigen obersten Bauaufsichtsbehörde und dem Sachverständigen (gemäß Vorschriften der AwSV) auf Verlangen vorzulegen.
- (5) Bei ungenügendem Kontrollergebnis sind vom ausführenden Betrieb nach Abschnitt 3.2.1 (1) unverzüglich die erforderlichen Maßnahmen zur Abstellung des Mangels zu treffen. Nach Abstellung des Mangels ist - soweit technisch möglich und zum Nachweis der Mängelbeseitigung erforderlich - die bestehende Prüfung unverzüglich zu wiederholen.

4 Bestimmungen für Nutzung, Unterhalt und Wartung

4.1 Allgemeines

- (1) Vom Betreiber sind in der Betriebsanweisung der jeweiligen LAU-Anlage, die Kontrollintervalle in Abhängigkeit von der nach diesem Bescheid zulässigen Beanspruchungsdauer zu organisieren. Die Ergebnisse der regelmäßigen Kontrollen und alle von dieser Betriebsanweisung abweichenden Ereignisse sind zu dokumentieren. Diese Aufzeichnungen sind dem Sachverständigen (gemäß Vorschriften der AwSV) auf Verlangen vorzulegen.
- (2) Ausgetretene wassergefährdende Flüssigkeiten sind unverzüglich mit geeigneten Mitteln zu binden. Für die Entsorgung bzw. Behandlung der als Abfall anfallenden Stoffe wird auf die geltenden Vorschriften verwiesen (z. B. Kreislaufwirtschaftsgesetz).
- (3) Es ist dafür Sorge zu tragen, dass im Schadensfall austretende Flüssigkeit so schnell wie möglich, bei Verwendung entsprechend Beanspruchungsstufe "gering" jedoch innerhalb von 8 Stunden und bei Verwendung entsprechend Beanspruchungsstufe "mittel" jedoch innerhalb von 72 Stunden, erkannt und ordnungsgemäß beseitigt wird.
- (4) Die Vorgaben des Antragstellers für die ordnungsgemäße Reinigung und Wartung des Regelungsgegenstands sind vom Betreiber einer Anlage zu berücksichtigen.

(5) Die Dichtkonstruktion ist regelmäßig, in Abhängigkeit von der Beaufschlagung, von Verschmutzungen bzw. Ansammlungen von Gemischen aus Schmutz und wassergefährdenden Flüssigkeiten zu reinigen. Die Reinigung des Ablaufflächensystems schließt auch die Reinigung der Entwässerungseinbauten ein.

(6) Bei der Wiederherstellung der Flüssigkeitsundurchlässigkeit der Dichtkonstruktion in bestehenden LAU-Anlagen nach Abschnitt 4.4 hat der Betreiber gemäß den Vorschriften der AwSV

- die Bauzustandsbegutachtung und das darauf abgestimmte Instandsetzungskonzept bei einem fachkundigen Planer und
- die Überprüfung des ordnungsgemäßen Zustandes des wiederhergestellten Bereichs zu veranlassen. Dem Sachverständigen ist die Möglichkeit der Kenntnisnahme der Bauzustandsbegutachtung und des Instandsetzungskonzepts einzuräumen.

4.2 Prüfungen durch Sachverständige gemäß Vorschriften der AwSV

(1) Prüfung vor Inbetriebnahme

- Der Sachverständige ist über den Fortgang der Arbeiten laufend zu informieren. Ihm ist die Möglichkeit zu geben, an den Kontrollen vor und nach dem Einbau des Ablaufflächensystems nach Abschnitt 3.2.5 teilzunehmen und die Ergebnisse der Kontrollen zu beurteilen.
- Die Prüfung der eingebauten Fertigteile einschließlich des eingebauten Fugenabdichtungssystems sowie der Entwässerungseinrichtungen und ggf. Befestigungssysteme erfolgt durch visuelle Kontrolle der gesamten Dichtkonstruktion.
- Die Prüfung der sachgerechten Ausführung der Fugenabdichtungssysteme erfolgt gemäß den Anforderungen der jeweiligen allgemeinen bauaufsichtlichen Zulassung/allgemeinen Bauartgenehmigung.
- Wurden Befestigungssysteme mit allgemeiner Bauartgenehmigung für die Verwendung in LAU-Anlagen verwendet, ist zu kontrollieren, ob die Verwendung des Befestigungssystems gegenüber den jeweiligen wassergefährdenden Flüssigkeiten in der allgemeinen Bauartgenehmigung geregelt ist. Die Prüfung der sachgerechten Ausführung dieser Befestigungssysteme erfolgt gemäß den Bestimmungen der jeweiligen allgemeinen Bauartgenehmigung des Befestigungssystems.

Wurden auf der Ableitfläche Verbunddübel eingebaut, ist die Richtigkeit der Eignungserklärung des Herstellers des Verfüllmaterials des Verbunddübels in Bezug auf die jeweiligen wassergefährdenden Flüssigkeiten zu kontrollieren, mit denen das Befestigungssystem planmäßig beaufschlagt werden kann.

- Der Sachverständige prüft die in der Betriebsanweisung des Betreibers festgelegten Kontrollintervalle (nach Abschnitt 4.1).

(2) Wiederkehrende Prüfungen

- Die Untersuchung der Beschaffenheit der Dichtkonstruktion geschieht durch Sichtprüfung sämtlicher Bereiche der Dichtkonstruktion sowie der eingebauten Fugenabdichtungssysteme sowie der eingebauten Entwässerungseinrichtung bzw. der Befestigungssysteme (z. B. auf Rissbildung am Befestigungspunkt).
- Die Fertigteile gelten weiterhin als flüssigkeitsundurchlässig und befahrbar im Sinne von Abschnitt 4.1, wenn keine mechanischen Beschädigungen der Oberfläche bzw. keine sichtbaren Umwandlungsvorgänge an der Oberfläche, die den Querschnitt der Fertigteile um mehr als 3 mm reduzieren, feststellbar sind und wenn keine Risse festgestellt werden. Risse jeglicher Art im Bereich von Befestigungspunkten sind nicht zulässig.
- Die Prüfung der Schutzwirkung der Fugenabdichtungssysteme erfolgt durch Sichtprüfung bzw. gemäß den Bestimmungen der jeweiligen allgemeinen bauaufsichtlichen Zulassung/allgemeinen Bauartgenehmigung.

- Anhand der Dokumentation über die regelmäßigen Kontrollen und aller von der Betriebsanweisung abweichenden Ereignisse ist zu kontrollieren, ob
 - die Kontroll- und Reinigungsintervalle vom Betreiber eingehalten wurden,
 - es zu keinen von der Betriebsanweisung abweichenden Ereignissen gekommen ist und
 - kein längerer Kontakt mit den wassergefährdenden Flüssigkeiten im Laufe der Nutzung stattgefunden hat.

Der Vergleich ist dabei zu den nach diesem Bescheid zulässigen Beanspruchungen vorzunehmen.

Ergeben sich Zweifel an der Flüssigkeitsundurchlässigkeit des Ablaufflächensystems sind weitere Untersuchungen erforderlich. Hierzu müssen ggf. Proben (Bohrkerne) aus dem betroffenen Bereich entnommen werden.

4.3 Mängelbeseitigung

(1) Nach den Vorschriften der AwSV sind Mängel zu beheben, die bei den Prüfungen gemäß Abschnitt 4.1 und Abschnitt 4.2 festgestellt wurden. Mit der Schadensbeseitigung ist ein Betrieb nach Abschnitt 3.2.1 (1) zu beauftragen, der die in diesem Bescheid genannten Materialien entsprechend den Angaben der Einbau- und Montageanweisung des Antragstellers verwenden darf und die Bestimmungen des Abschnitts 3.2.1 erfüllt.

(2) Die Flüssigkeitsundurchlässigkeit beschädigter Bereiche ist gemäß Abschnitt 4.4 wiederherzustellen und gemäß Abschnitt 4.2 vor der Inbetriebnahme zu prüfen.

(3) Be- bzw. geschädigte Fertigteile der Dichtkonstruktion, bei denen die Flüssigkeitsundurchlässigkeit nicht nach Abschnitt 4.4 wiederhergestellt werden kann, sind auszutauschen. Dabei ist der alte Fugendichtstoff von den Kontaktflächen der anschließenden ungeschädigten Fertigteile gründlich zu entfernen. Gemäß den Bestimmungen dieses Bescheids und der allgemeinen bauaufsichtlichen Zulassung/allgemeinen Bauartgenehmigung des jeweiligen Fugenabdichtungssystems für LAU-Anlagen, sind die Fugen um das ausgetauschte Fertigteil herum zu verschließen. Die Einbau- und Montageanweisung des Antragstellers ist zu beachten.

(4) Bei be- bzw. geschädigten Bereichen der Fugenabdichtungssysteme ist die Flüssigkeitsundurchlässigkeit gemäß der jeweiligen allgemeinen bauaufsichtlichen Zulassung/allgemeinen Bauartgenehmigung des Fugenabdichtungssystems für LAU-Anlagen wiederherzustellen, wenn das jeweilige Fugenabdichtungssystem für die Wiederherstellung der Flüssigkeitsundurchlässigkeit in bestehenden Anlagen zugelassen ist.

4.4 Wiederherstellung der Flüssigkeitsundurchlässigkeit in bestehenden LAU-Anlagen

(1) Die Wiederherstellung der Flüssigkeitsundurchlässigkeit ist auf Grundlage einer Bauzustandsbegutachtung und dem darauf abgestimmten Instandsetzungskonzept unter Berücksichtigung dieses Bescheids für das jeweilige Instandsetzungsvorhaben fachkundig zu planen und auszuführen. Dabei sind die Wechselwirkungen zwischen der Dichtkonstruktion und dem Fugenabdichtungssystem zu berücksichtigen, z. B. Eindringverhalten der Flüssigkeiten und daraus resultierende Fugenbreite. Die DAfStb-Richtlinie "Betonbau beim Umgang mit wassergefährdenden Stoffen (BUmwS)"¹, Teil 3 ist zusätzlich zu berücksichtigen.

(2) Für die Wiederherstellung der Flüssigkeitsundurchlässigkeit sind nur Produkte bzw. Systeme mit allgemeiner bauaufsichtlicher Zulassung/allgemeiner Bauartgenehmigung für die Wiederherstellung der Flüssigkeitsundurchlässigkeit in bestehenden LAU-Anlagen zu verwenden. Die Bestimmungen des Bescheids des jeweiligen Produkts bzw. Systems sowie die zusätzlichen Hinweise des Antragstellers sind zu beachten.

(3) Vor der Wiederherstellung der Flüssigkeitsundurchlässigkeit ist sicher zu stellen, dass die in der Bauzustandsbegutachtung ermittelten Schädigungen der Dichtkonstruktion und deren Ursachen beseitigt wurden.

(4) Die Wiederherstellung der Flüssigkeitsundurchlässigkeit im Bereich mit Befestigungssystemen nach Abschnitt 1 (8), 1. Anstrich ist gemäß den Bestimmungen der allgemeinen Bauartgenehmigung des Befestigungssystems (Sachgebiet Z-74.8) durchzuführen.

Für die Wiederherstellung der Flüssigkeitsundurchlässigkeit im Bereich von Befestigungen mit Verbunddübeln nach Abschnitt 1 (8), 2. und 3. Anstrich, sind Betonersatzsysteme oder Rissfüllmaterialien mit allgemeiner bauaufsichtlicher Zulassung/allgemeiner Bauartgenehmigung für die Verwendung in LAU-Anlagen (Sachgebiete Z-74.11, Z-74.12 oder Z-74.13) zu verwenden. Dafür sind die Befestigungen zu entfernen und der Bereich mit einem geeigneten Betonersatzsystem oder Rissfüllmaterial, das über eine allgemeine bauaufsichtliche Zulassung/allgemeine Bauartgenehmigung für die Wiederherstellung der Flüssigkeitsundurchlässigkeit verfügt, flüssigkeitsundurchlässig zu verschließen. Der Einbau eines für LAU-Anlagen geeigneten Verbunddübels darf anschließend im flüssigkeitsundurchlässig wiederhergestellten Bereich unter Berücksichtigung der Bestimmungen dieses Bescheids erfolgen.

(5) Mit Arbeiten zur Wiederherstellung der Flüssigkeitsundurchlässigkeit sind nur Betriebe nach Abschnitt 3.2.1 (1) zu beauftragen.

(6) Bei wesentlichen Maßnahmen zur Wiederherstellung der Flüssigkeitsundurchlässigkeit ist vom Betreiber, bevor die Anlage wieder in Betrieb genommen wird, gemäß den Vorschriften der AwSV, die Überprüfung des ordnungsgemäßen Zustandes der Anlage zu veranlassen.

Dr.-Ing. Ullrich Kluge
Referatsleiter

Beglaubigt
Dr.-Ing. Westphal-Kay



Abbildung 1: Eindringverhalten (mittlere Eindringtiefe e_{144m} nicht betonangreifender Flüssigkeiten)^{1,3}, aufgrund der jeweiligen dynamischen Viskosität η und Oberflächenspannung σ

$$\left[\sqrt{\frac{\sigma}{\eta}} \right] = \left(\frac{m}{s} \right)^{0,5}$$

σ : Oberflächenspannung in mN/m
 η : dynamische Viskosität in mNs/m²

¹ Sicherheitsfaktoren zur Ermittlung der charakteristischen Eindringtiefe und der Mindestbauteildicke: siehe DAfStb-Richtlinie "Betonbau beim Umgang mit wassergefährdenden Stoffen (BUmwS)"

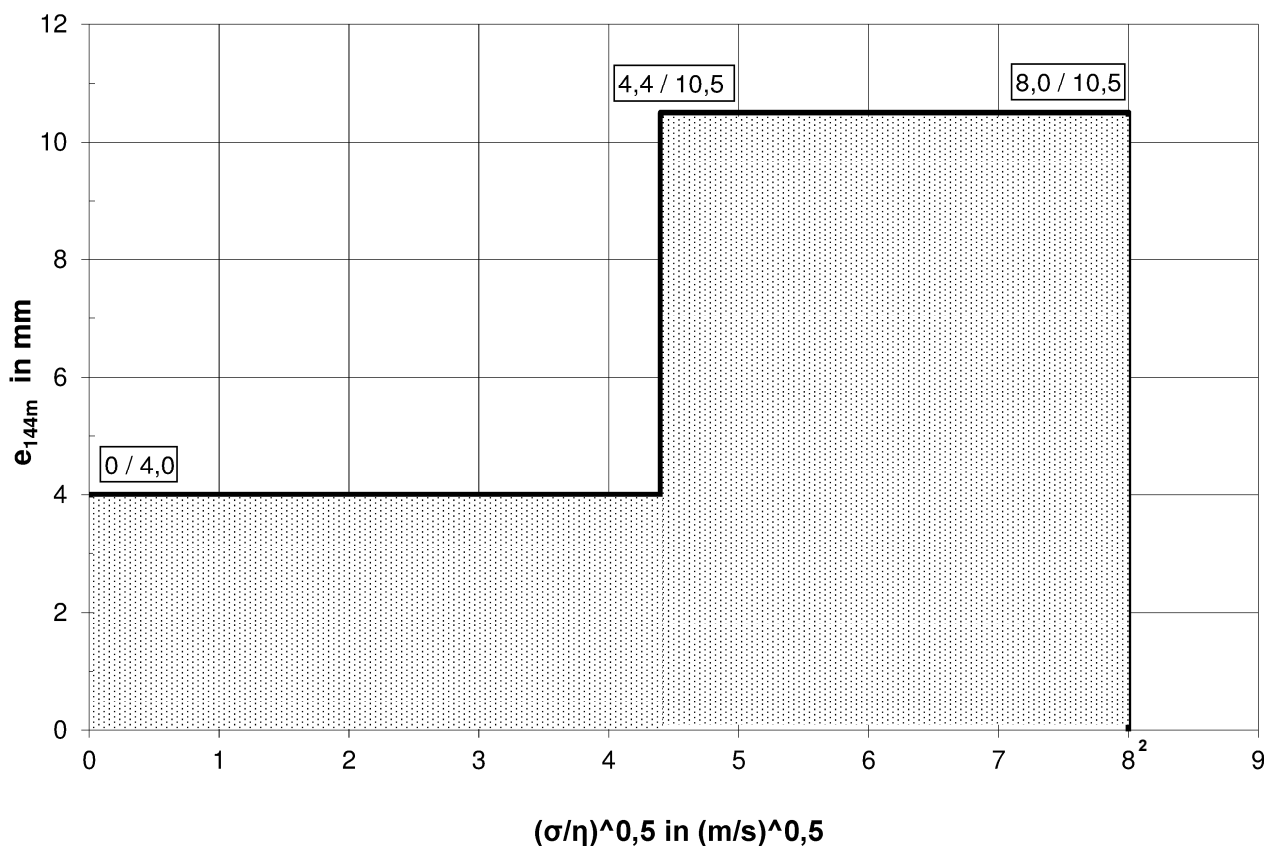
² Für $\sqrt{\frac{\sigma}{\eta}} > 8 (m/s)^{0,5}$ gilt: Die Abdichtung der Fläche ist mit für den jeweiligen Anwendungsbereich geeigneten Beschichtungssystemen bzw. Auskleidungen vorzunehmen.

³ Eindringverhalten in Bezug auf Beanspruchungsstufen für die Beaufschlagung (siehe Anlage 13)

Tabelle 1: Zulässige Fugenbreite

Fugenabdichtungssystem	Zulässige Fugenbreite b	
	befahrbar	begehbar
Fugendichtstoff	16 mm bis max. 20 mm	16 mm bis max. 40 mm

Die zulässigen Fugenbreiten ergeben sich aus dem Eindringverhalten (siehe Abbildung 1) und sind objektbezogen unter Berücksichtigung der jeweiligen wassergefährdenden Flüssigkeiten sowie des verwendeten Fugenabdichtungssystems zu ermitteln.

stelcon GROUND PROTECT Ablaufflächensystem aus Betonfertigteilen zur Verwendung in LAU-Anlagen

Eindringkurve nicht betonangreifender Flüssigkeiten
Zulässige Fugenbreite

Anlage 1

Tabelle 1: Werkstoffe und Eigenschaften

Nr.	Kennwert	Anforderung
1	Fertigteilbeton	Flüssigkeitsundurchlässiger Beton gemäß den hinterlegten Angaben unter Berücksichtigung der Bestimmungen dieses Bescheids
	Gesteinskörnung	Gesteinskörnung gemäß den hinterlegten Angaben unter Berücksichtigung der DIN EN 12620 und DAfStb-Richtlinie "Vorbeugende Maßnahmen gegen schädigende Alkalireaktion in Beton (Alkali-Richtlinie)" - AlkR-
	Zement	Zement nach DIN EN 197-1
	Betonzusatzmittel	FM und LP gemäß DIN EN 934-2
2	Bewehrung	Betonstabstahl; Betonstahlmatten nach DIN 488-2, DIN 488-4, DIN 488-6 und DIN 488-1 nach MVV TB C 2.1.3.1 und C 2.1.3.2 unter Berücksichtigung der hinterlegten Angaben des Antragstellers
3	Entwässerungs-einrichtungen	gemäß den Bestimmungen dieses Bescheids und den Anforderungen des Antragstellers: <ul style="list-style-type: none"> - Rohre und Formstücke aus längsnahtgeschweißtem, nichtrostendem Stahlrohr nach DIN EN 1124-1 und DIN EN 1124-1/Berichtigung 1, - Rohre und Formstücke aus Polyethylen hoher Dichte, PE-HD, nach DIN EN 12666-1 in Verbindung mit DIN CEN/TS 12666-2 gemäß MVV TB C 2.12.1.5
4	Fugenabdichtungs-system	Fugendichtstoffsysteme gemäß Anlage 1 mit allgemeiner bauaufsichtlicher Zulassung/allgemeiner Bauartgenehmigung für die jeweils geplante Verwendung in LAU Anlagen
5	Befestigungsmittel für Anbauteile	<ul style="list-style-type: none"> - Befestigungssysteme mit allgemeiner Bauartgenehmigung zur Verwendung in LAU-Anlagen (Sachgebiet Z-74.8) oder - Verbunddübel mit Europäischer Technischer Bewertung (ETA) bzw. allgemeiner bauaufsichtlicher Zulassung/allgemeiner Bauartgenehmigung und Eignungserklärung des Herstellers des Füllmaterials des Verbunddübels gemäß den Bestimmungen dieses Bescheids und den Anforderungen des Antragstellers
6	Transport und Montagebefestigung	gemäß den Bestimmungen dieses Bescheids und den hinterlegten Angaben

stelcon GROUND PROTECT Ablaufflächensystem aus Betonfertigteilen zur Verwendung in LAU-Anlagen

Werkstoffe und Eigenschaften

Anlage 2

Tabelle 1: Charakteristische Bauteil- und Materialkennwerte

Nr.	Kennwert	Anforderung		
1	Frischbeton für Fertigteile:	Betonzusammensetzung gemäß hinterlegten Angaben		
		Rezeptur 400 (Stand 04/2023), Werk Germersheim	Rezeptur 420 (Stand 04/2023), Werk Germersheim	Rezeptur 142026 (Stand 02/2020), Werk Pirna
	- Überwachungsklasse	2		
	- Konsistenzklasse	C1	C1	F2
	- Zement	CEM I 52,5 R	CEM I 52,5 R	CEM I 52,5 N-bs
	- w/z-Wert	0,43	0,43	0,41
	- Gesteinskörnung	gemäß hinterlegten Angaben, Alkaliempfindlichkeitsklasse E I		
2	Fertigteile:	flüssigkeitsundurchlässig gemäß Abschnitt 2.1 (2)		
	- Betondruckfestigkeitsklasse	C 45/55		
	- Bemessungszustand	Zustand I		
	- Rissbreite	ungerissen		
	- Betondeckung	oben: 55 mm unten: 30 mm		
	- Bewehrung	B 500 A (Wst.-Nr. 1.0438 und Wst.-Nr. 1.0466)		
	- Expositionsclassen	XC4, XD3, XF4, WA		
	- Befahrbarkeit	<ul style="list-style-type: none"> – Fußgänger – luftbereifte Fahrzeuge bis 120 kN/((0,4x0,4)m²) – Gabelstapler mit luftbereiften bzw. Vollgummi-Rädern bis 0,8 N/mm² 		
- Brandverhaltensklasse	A1, bei der Verwendung in Dichtkonstruktionen mit Fugenabdichtungssystemen ist die Brandverhaltensklasse des jeweiligen Fugenabdichtungssystems (mindestens Klasse "E") zu beachten			
3	Transport und Montagemittel	Flachstahlanker in Abhängigkeit von der jeweiligen Laststufe Rd 16 bzw. Rd 20		

stelcon GROUND PROTECT Ablaufflächensystem aus Betonfertigteilen zur Verwendung in LAU-Anlagen

Charakteristische Bauteil- und Materialkennwerte

Anlage 3

Beispiele von Fugenabdichtungen/Verbindungen, schematische Darstellung

- **Anschluss an Dichtflächen/-konstruktionen und Verbindung der Fertigteilelemente mit Fugendichtstoffsystemen:**
(mit allgemeiner bauaufsichtlicher Zulassung/allgemeiner Bauartgenehmigung für die jeweilige Verwendung in LAU-Anlagen):

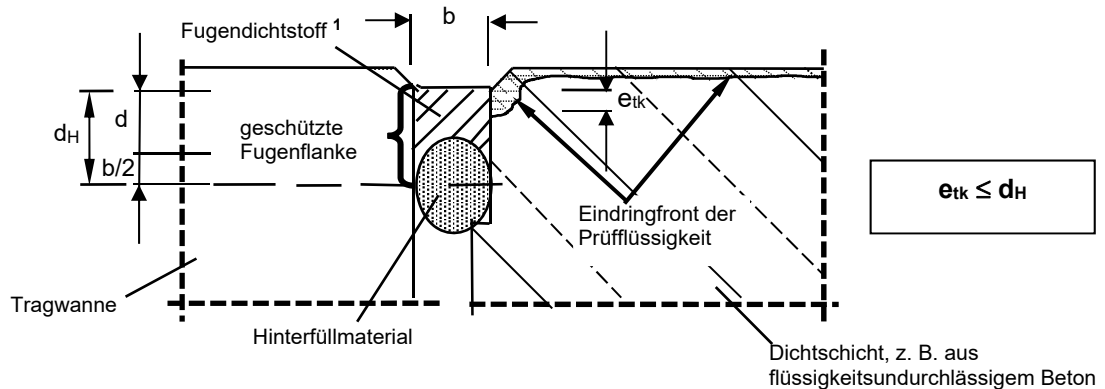

- d_H = Haft- bzw. Kontaktfläche des Fugendichtstoffs an der Fugenflanke; $d_H = d + b/2$
 b = Breite des Fugendichtstoffs, zul. Fugenbreite gemäß Anlage 1
 (Fugenbreiten von 20 mm bis 40 mm sind nur begehbar)
 d = Dicke des Fugendichtstoffs; $d = (0,8 \text{ bis } 1,0) \times b$
 e_{tk} = charakteristische Eindringtiefe der wassergefährdenden Flüssigkeit

¹ Die Fugenflanken sind parallel auszuführen.

stelcon GROUND PROTECT Ablaufflächensystem aus Betonfertigteilen zur Verwendung in LAU-Anlagen

Beispiele von Fugenabdichtungen

Anlage 4

stelcon GROUND PROTECT Ablaufflächensystem
 aus flüssigkeitsundurchlässigen Stahlbeton-Fertigteilelementen
 zur Verwendung in LAU-Anlagen und Tankstellen

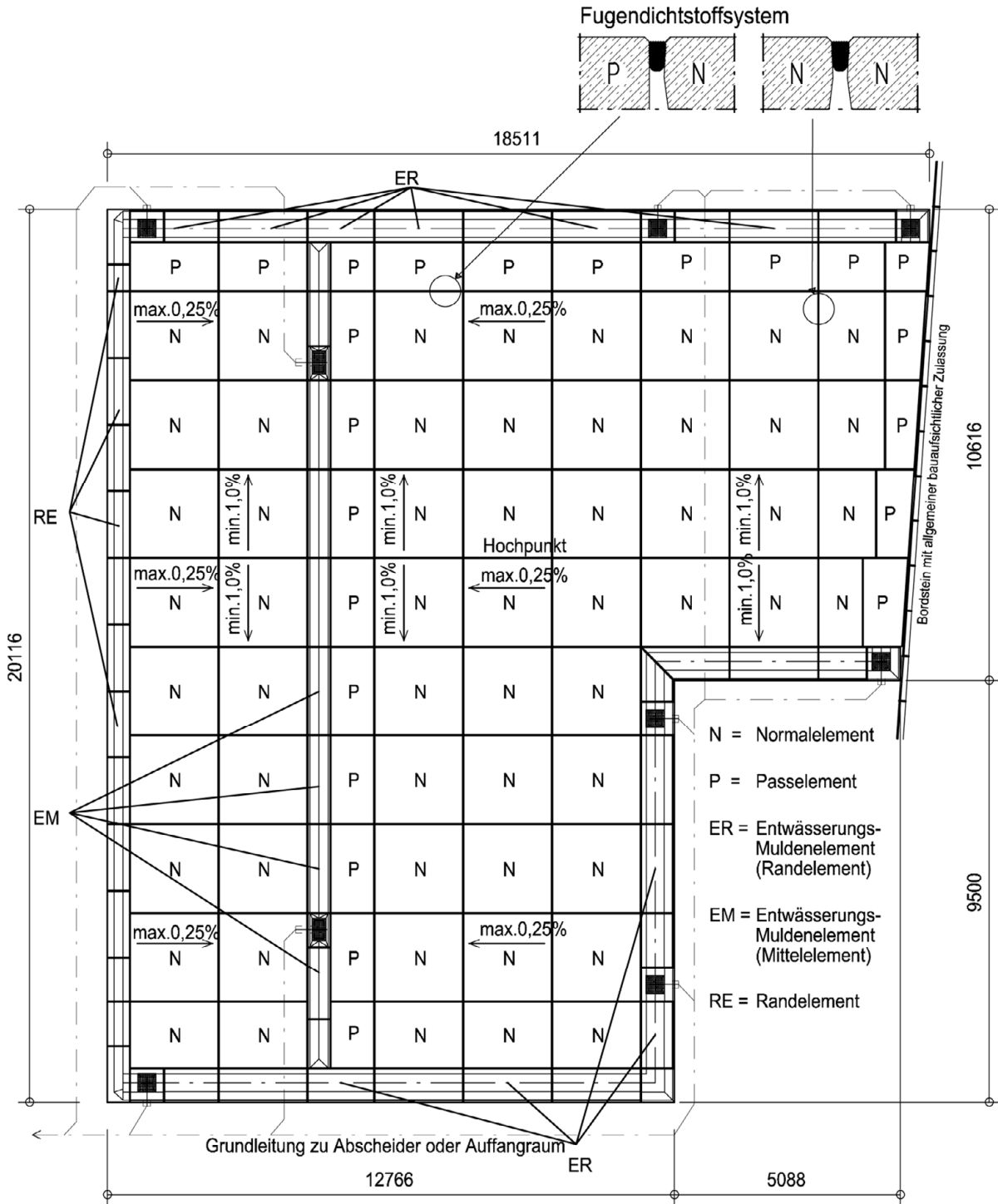

stelcon GROUND PROTECT Ablaufflächensystem aus Betonfertigteilen zur Verwendung in LAU-Anlagen

Einbau- bzw. Verlegebeispiel

Anlage 5

Beispiele von Fugenausbildungen für die Fertigteiltypen

Ausbildung bei Normalplatten

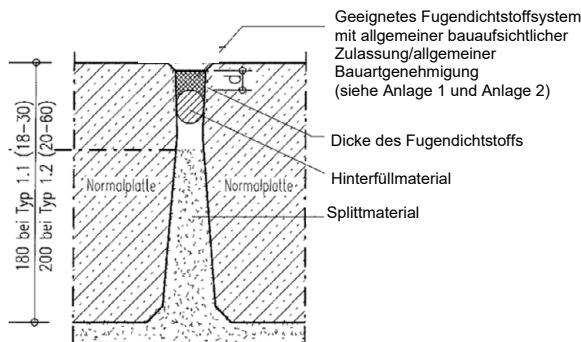

Ausbildung bei Pass- und Normalplatten

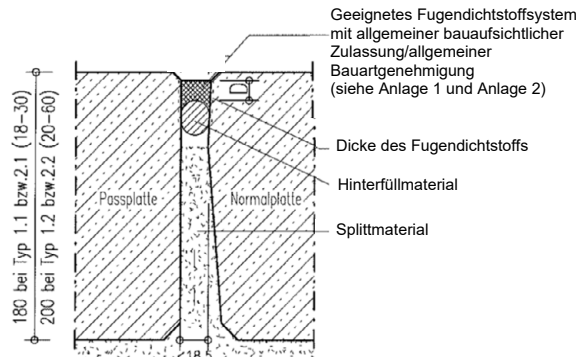

Ausbildung bei Passplatten

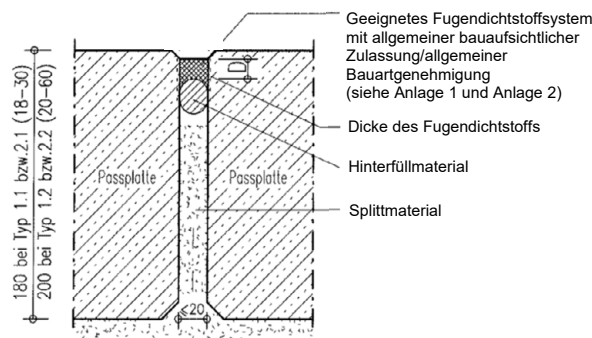

Ermittlung der Ablaufflächengröße (nicht überdachte Flächen):

- Maximal zulässige Größe bei einem Muldenelement mit integriertem Ablauf beim Nenndurchmesser:

	DN 100	DN 150
Abgabearrichtungen mit maximalen Volumenströmen von 50 l/min:	72 m ²	105 m ²
Hochleistungsabgabearrichtungen mit maximalen Volumenströmen von 150 l/min:	16 m ²	50 m ²

Wenn die Abgabearrichtungen größere Abgabemengen als die zuvor genannten ermöglichen, sind für die Flächenbemessung die maximal möglichen Abgabemengen zu berücksichtigen.

- Allgemeine Ermittlung der Größe der Ablauffläche:

$$A = (Q_{DN} - Q_{Abgabearr.}) / q_A$$

q_A Abflussspende = 300 l/(s·ha)

$Q_{Abgabearr.}$ - Abgabearrichtung mit max. Volumenstrom über 3 Minuten von 50 l/min ($Q_{Abgabearr.} = 0,84$ l/s)

- Hochleistungs-Abgabearrichtung mit max. Volumenstrom über 3 Minuten von 150 l/min ($Q_{Abgabearr.} = 2,5$ l/s)

Q_{DN} - DN 100= 3,00 l/s

- DN 150= 4,00 l/s

A Mindestgröße der Ablauffläche¹

¹ Die Ablauffläche in Richtung der Muldenelemente muss mindestens den folgenden Bestimmungen entsprechen:

- Abgabearrichtung (max. Volumenstrom: 50 l/min): \geq maximale Schlauchlänge einschließlich Zapfventil zuzüglich **einem** Meter,
- Hochleistungs-Abgabearrichtung (max. Volumenstrom: 150 l/min): \geq maximale Schlauchlänge einschließlich Zapfventil zuzüglich **drei** Meter.

stelcon GROUND PROTECT Ablauffächensystem aus Betonfertigteilen zur Verwendung in LAU-Anlagen

Beispiel für die Fugenausbildung
Ermittlung der Ablauffächengröße

Anlage 6

Typ 1: Normalplatte

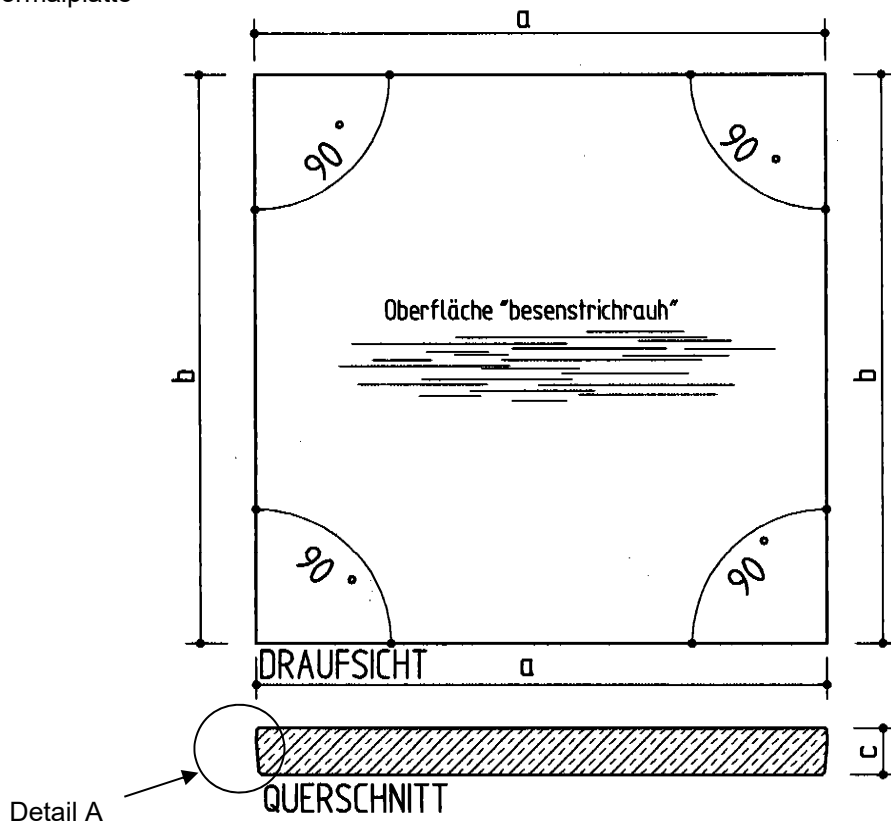

Detail A: Plattenkantenausbildung Normalplatte



Tabelle 1: Abmessungen der Normalplatte, Typ 1

Ifd. Nr.	Typ	Benennung	a	b	c
			mm		
1	Typ 1.1 (18-30)	Normalplatte befahrbar mit luftbereiften Fahrzeugen bis 60 kN/((0,4x0,4)m ²)	1984	984 bis 1984	180
2	Typ 1.2 (20-60)	Normalplatte befahrbar luftbereiften Fahrzeugen bis 120 kN/((0,4x0,4)m ²) und Gabelstaplern mit luftbereiften bzw. Vollgummi- Rädern bis 0,8 N/mm ²	1984	984 bis 1984	200

stelcon GROUND PROTECT Ablaufflächensystem aus Betonfertigteilen zur Verwendung
in LAU-Anlagen

Geometrie und Abmessungen der Normalplatten, Typ 1

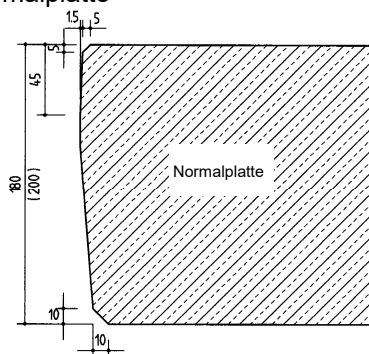
Anlage 7

Typ 2: Passplatten

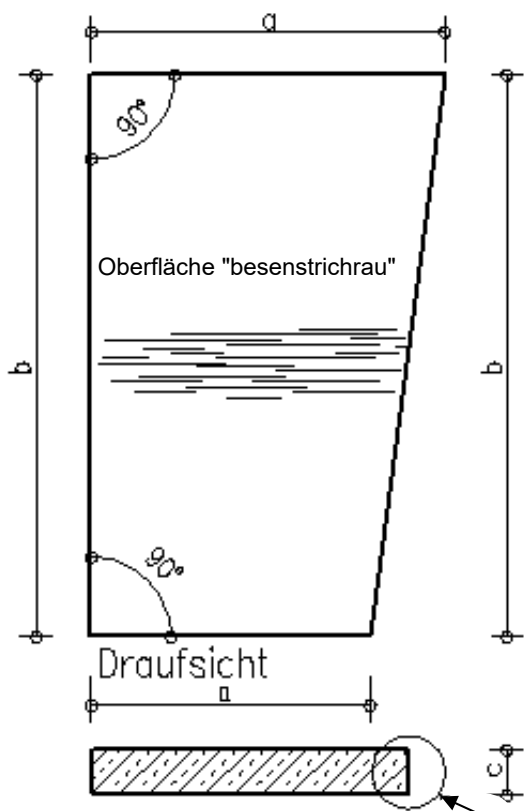

Detail A: Plattenkantenausbildung Passplatte

Detail A



Tabelle 1: Abmessungen der Passplatten, Typ 2

lfd. Nr.	Typ	Benennung	a	b	c
			in mm		
1	Typ 2.1 (18-30)	Passplatte befahrbar mit luftbereiften Fahrzeugen bis 60 kN/((0,4x0,4)m ²)	500 bis 1984		180
2	Typ 2.2 (20-60)	Passplatte befahrbar luftbereiften Fahrzeugen bis 120 kN/((0,4x0,4)m ²) und Gabelstaplern mit luftbereiften bzw. Vollgummi-Rädern bis 0,8 N/mm ²			200

stelcon GROUND PROTECT Ablaufflächensystem aus Betonfertigteilen zur Verwendung in LAU-Anlagen

Abmessungen der Passplatten, Typ 2

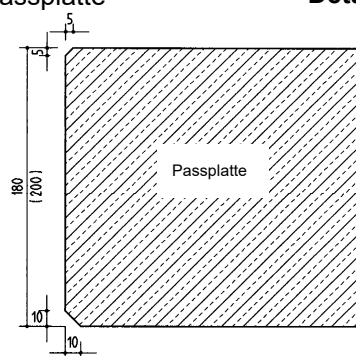
Anlage 8

Typ 3: Entwässerungs-Muldenelemente

Typ 3.1: Randelement

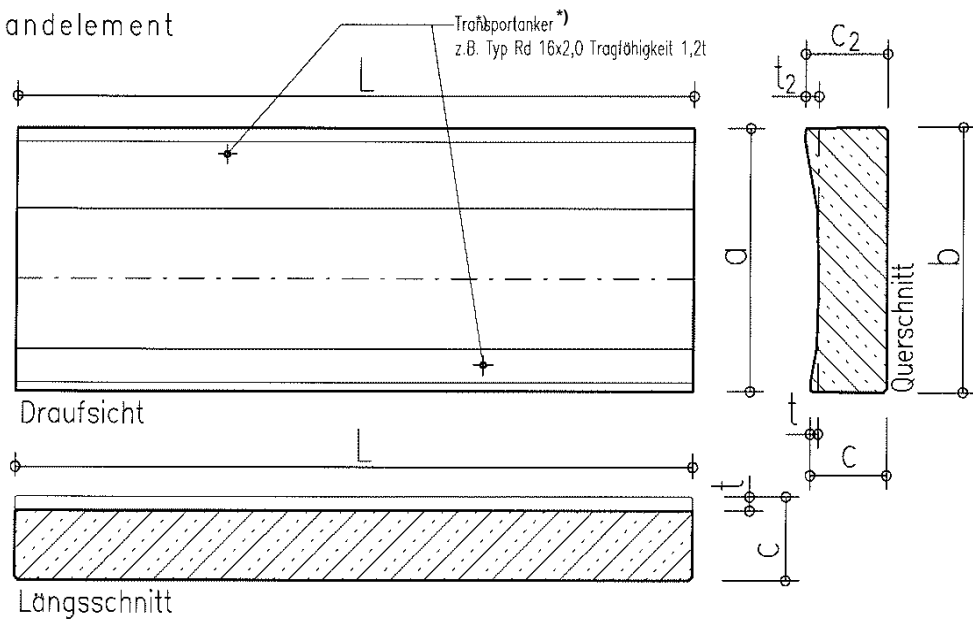

Typ 3.2: Mittelelement

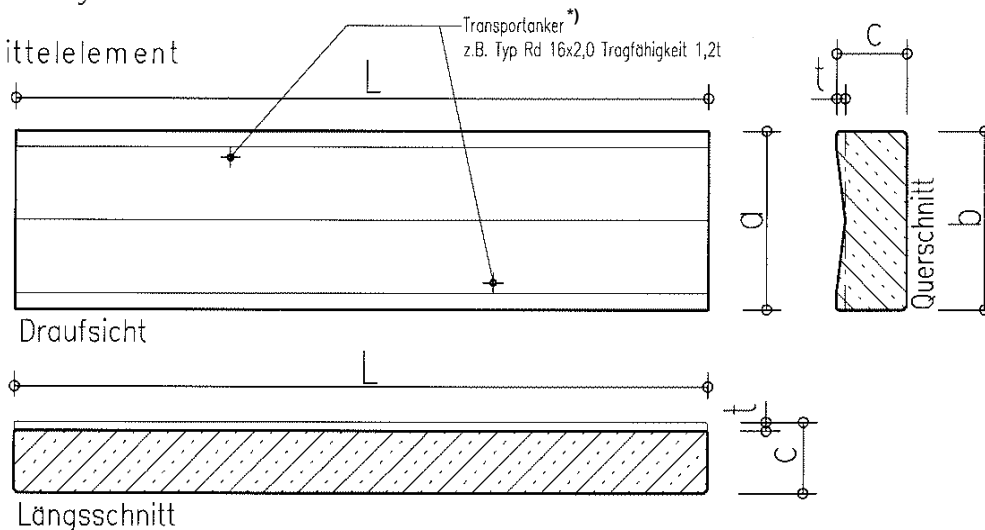

*) Flachstahlanker: nach der Bauteilmontage die Hülßen mit einem Fugendichtstoff verschließen, der für die jeweilige Verwendung gemäß diesem Bescheid zugelassen ist (Abschnitt 1(2)).

Tabelle 1: Abmessungen der Entwässerungs-Muldenelemente¹

lfd. Nr.	Typ	Benennung	a	b	c	c2	L	t	t2
			in mm						
1	3.1	Randelement	750	756	223	240	500	23 ²	40
2	3.2	Mittelelement	500	500	200	200	bis 1984	25	-

¹ Zulässige Befahrbarkeit mit luftbereiften Fahrzeugen bis 120 kN/((0,4x0,4)m²) und Gabelstaplern mit luftbereiften bzw. Vollgummi-Rädern bis 0,8 N/mm²

² R = 1000 mm

stelcon GROUND PROTECT Ablaufflächensystem aus Betonfertigteilen zur Verwendung in LAU-Anlagen

Geometrie der Entwässerungs-Muldenelemente, Typ 3

Anlage 9

Typ 4: Entwässerungs-Ablaufelemente^{1,2}

Typ 4.1 Muldenende

Typ 4.1.1 Ablauf für Randelement Typ 3.1

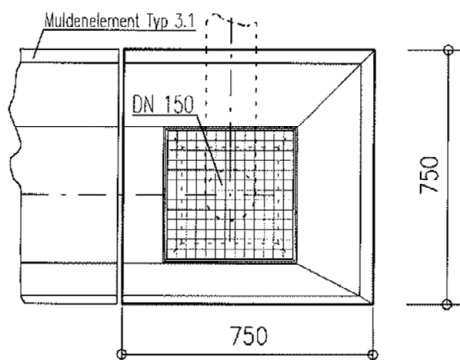

Typ 4.1.2 Ablauf für Mittelelement Typ 3.2

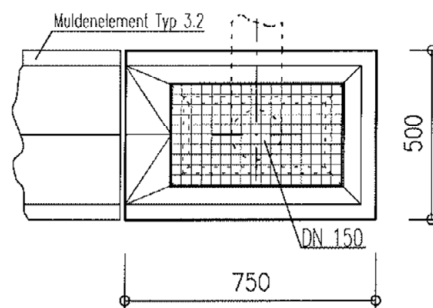

Typ 4.2 Muldenecke, Beispiele

Typ 4.2.1 Ablauf für Randelement Typ 3.1

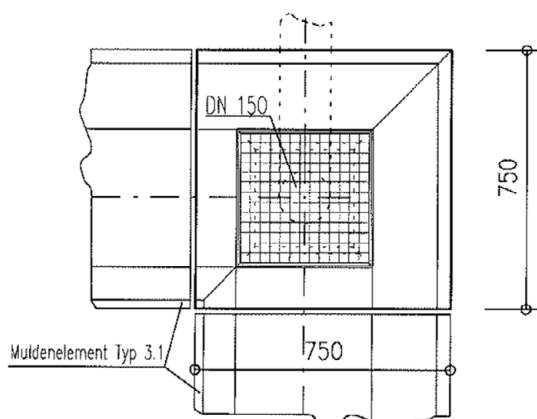

Typ 4.2.2 Ablauf für Mittelelement Typ 3.2

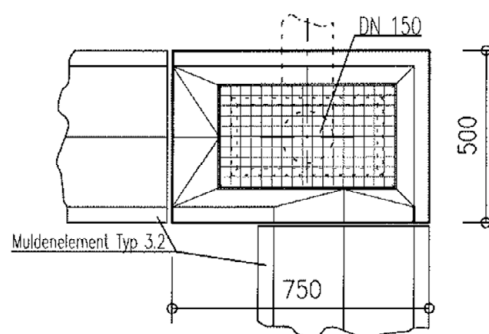

Typ 4.3 Muldenmitte¹⁾

Typ 4.3.1 Ablauf für Randelement (Typ 3.1)

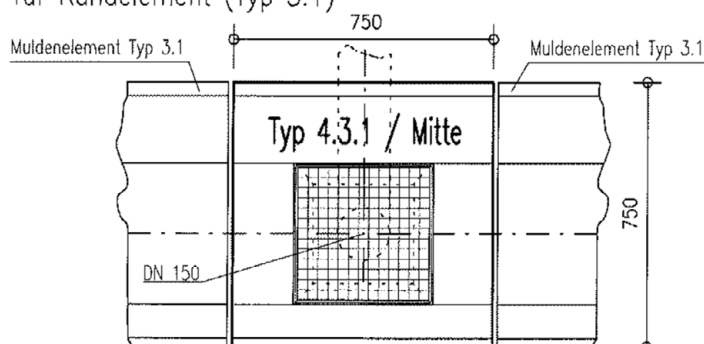

¹ Zulässige Befahrbarkeit mit luftbereiften Fahrzeugen bis 120 kN/((0,4x0,4)m²) und Gabelstaplern mit luftbereiften bzw. Vollgummirädern bis 0,8 N/mm²
² Abmessungen weiterer Elemente gemäß den hinterlegten Angaben

stelcon GROUND PROTECT Ablaufflächensystem aus Betonfertigteilen zur Verwendung in LAU-Anlagen

Beispiel-Abmessungen von Entwässerungs-Ablaufelementen Typ 4

Anlage 10

Typ 5: Begrenzungs-Randelement

Typ 5.1: Randelement

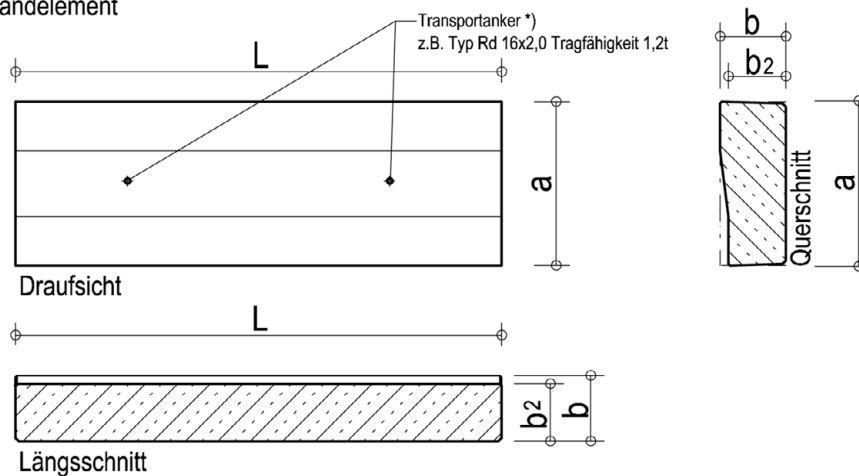

Typ 5.2: Randelement/Ecke

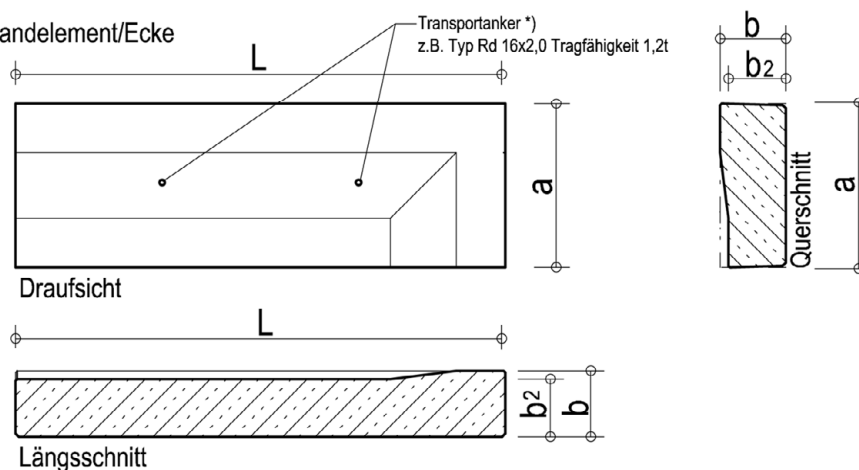

*) Flachstahlanker: nach der Bauteilmontage die Hülsen mit einem Fugendichtstoff verschließen, der für die jeweilige Verwendung gemäß diesem Bescheid über eine allg. bauaufsichtliche Zulassung/allgemeine Bauartgenehmigung verfügen (Abschnitt 1(2)).

Tabelle 1: Abmessungen der Begrenzungs-Randelemente

Ifd. Nr.	Typ	Benennung	a	b	b ₂	L ¹
			in mm			
1	RE 1	Randelement	500	200	175	1500
2	RE 2					1000
3	RE 3	Randelement mit Ecke				1500

¹ bauseitige Anpassung durch schneiden möglich

stelcon GROUND PROTECT Ablaufflächensystem aus Betonfertigteilen zur Verwendung in LAU-Anlagen

Beispiel-Abmessungen von Begrenzungs-Randelementen Typ 5

Anlage 11

Unterlage für Fertigteillemente:

A: für Betonplattendicke 18 cm (nur zulässig für Regelfahrzeuge befahrbar mit luftbereiften Fahrzeugen bis $60 \text{ kN}/((0,4 \times 0,4) \text{ m}^2)$)
Typ 1 (Normalplatte) **Typ 2 (Passplatte)**

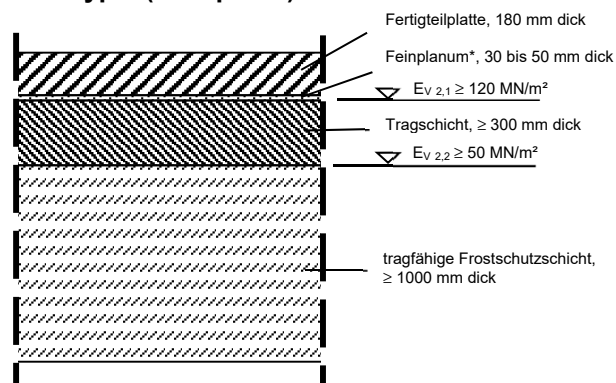
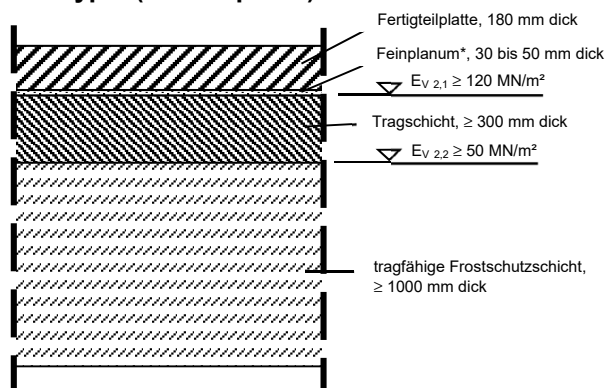

B: für Betonplattendicke 20 cm (für Regelfahrzeuge befahrbar mit luftbereiften Fahrzeugen bis $120 \text{ kN}/((0,4 \times 0,4) \text{ m}^2)$ und Gabelstaplern mit luftbereiften bzw. Vollgummi- Rädern bis $0,8 \text{ N/mm}^2$)
Typ 1 (Normalplatte) **Typ 2 (Passplatte)**

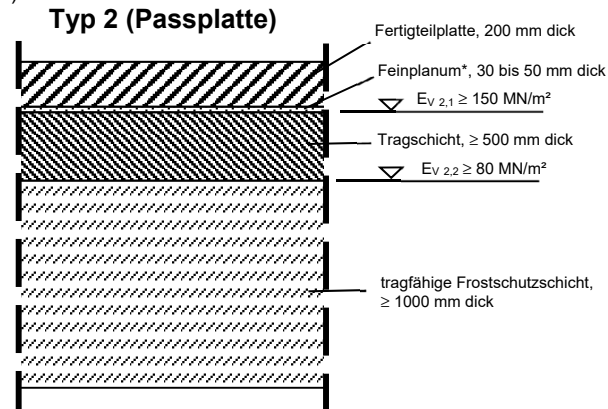
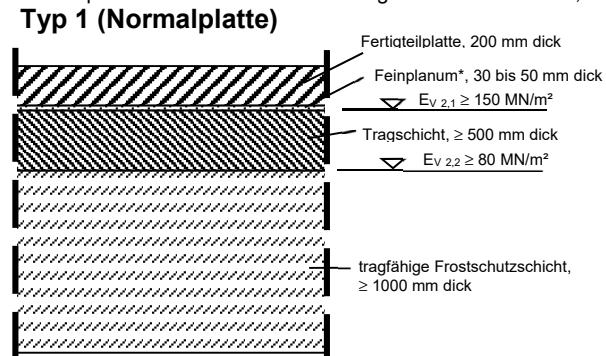

* Feinplanum: Hartstein-Edelsplittgemisch, z. B. 3/8

C: für Entwässerungsmulden- und -ablaufelemente (für Regelfahrzeuge befahrbar mit luftbereiften Fahrzeugen bis $120 \text{ kN}/((0,4 \times 0,4) \text{ m}^2)$ und Gabelstaplern mit luftbereiften bzw. Vollgummi- Rädern bis $0,8 \text{ N/mm}^2$)

Typ 3 (Entwässerungs-Muldenelement) / Typ 4 (Entwässerungs-Ablaufelement) /
Typ 5 (Begrenzungs-Randelement)

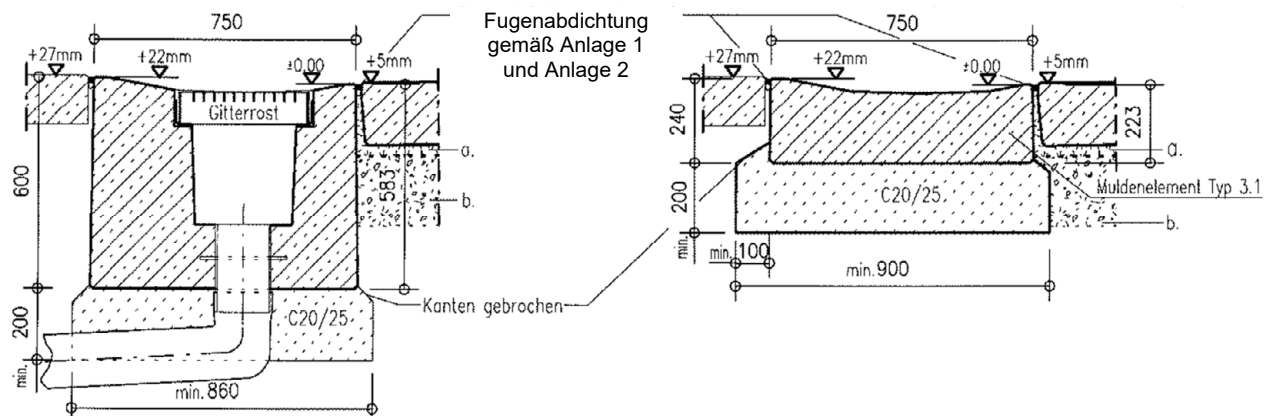

stelcon GROUND PROTECT Ablaufflächensystem aus Betonfertigteilen zur Verwendung in LAU-Anlagen

Unterlagen für Typ 1 bis 5, Beispiele

Anlage 12

Informativ

Beanspruchungsstufen für die Beaufschlagung:

1 Fertigteile im Bereich zum Lagern

Die Beanspruchung der Fertigteile beim Lagern ist im Einzelfall in Abhängigkeit von den betrieblichen Gegebenheiten zu ermitteln. Sie ist u. a. abhängig von der festgelegten Beanspruchungsdauer. Innerhalb dieser festgelegten Beanspruchungsdauer müssen ausgelaufene Flüssigkeiten erkannt und von der Dichtkonstruktion entfernt worden sein.

Tabelle 1: **Lagern** wassergefährdender Stoffe

Kurzzeichen	Beanspruchungsstufe	Prüfzeitraum
L ₁	gering	8 Stunden
L ₂	mittel	72 Stunden
L ₃	hoch	2.200 Stunden

2 Fertigteile im Bereich zum Abfüllen und Umschlagen

Die Beanspruchung der Fertigteile beim Abfüllen und Umladen wird im Einzelfall in Abhängigkeit von den betrieblichen Gegebenheiten ermittelt. Sie ist abhängig von der Häufigkeit der Abfüllvorgänge und von der Betriebsweise, ob außerhalb des Umladebetriebs Behälter und Verpackungen auf der Umschlagfläche abgestellt werden.

Umlade- und Abfüllvorgänge sind ständig visuell auf Tropfverluste und Leckagen zu überwachen, sodass sofort Maßnahmen zu deren Beseitigung veranlasst werden können.

Tabelle 2: **Abfüllen** wassergefährdender Stoffe

Kurzzeichen	Beanspruchungsstufe	Prüfzeitraum
A ₁	gering	8 Stunden
A ₂	mittel	Beaufschlagungszyklus: 28 Tage je 5 Stunden ¹
A ₃	hoch	Beaufschlagungszyklus: 40 Tage je 5 Stunden ²

¹ äquivalente Beaufschlagung (gleiche Eindringtiefe): einmalig 144 Stunden.

² äquivalente Beaufschlagung (gleiche Eindringtiefe): einmalig 200 Stunden.

Tabelle 3: **Umschlagen** wassergefährdender Stoffe

Kurzzeichen	Beanspruchungsstufe	Prüfzeitraum
U ₁	gering	8 Stunden
U ₂	mittel	72 Stunden

stelcon GROUND PROTECT Ablaufflächensystem aus Betonfertigteilen zur Verwendung in LAU-Anlagen

Beanspruchungsstufen

Anlage 13