

**Allgemeine
bauaufsichtliche
Zulassung/
Allgemeine
Bauartgenehmigung**

Eine vom Bund und den Ländern gemeinsam
getragene Anstalt des öffentlichen Rechts

**Zulassungs- und Genehmigungsstelle
für Bauprodukte und Bauarten**

Datum:

13.01.2025

Geschäftszeichen:

III 21-1.86.1-15/24

Nummer:

Z-86.1-18

Geltungsdauer

vom: **25. Januar 2025**

bis: **25. Januar 2030**

Antragsteller:

PRIORIT AG

Technologiepark Hanau

Margarete-von-Wrangell-Straße 23

63457 Hanau

Gegenstand dieses Bescheides:

**Brandschutzgehäuse mit einer Feuerwiderstandsdauer von mindestens 90 Minuten bei einer
Brandbeanspruchung von außen**

Der oben genannte Regelungsgegenstand wird hiermit allgemein bauaufsichtlich zugelassen/
genehmigt.

Dieser Bescheid umfasst acht Seiten und sieben Anlagen.

DIBt

I ALLGEMEINE BESTIMMUNGEN

- 1 Mit diesem Bescheid ist die Verwendbarkeit bzw. Anwendbarkeit des Regelungsgegenstandes im Sinne der Landesbauordnungen nachgewiesen.
- 2 Dieser Bescheid ersetzt nicht die für die Durchführung von Bauvorhaben gesetzlich vorgeschriebenen Genehmigungen, Zustimmungen und Bescheinigungen.
- 3 Dieser Bescheid wird unbeschadet der Rechte Dritter, insbesondere privater Schutzrechte, erteilt.
- 4 Dem Verwender bzw. Anwender des Regelungsgegenstandes sind, unbeschadet weitergehender Regelungen in den "Besonderen Bestimmungen", Kopien dieses Bescheides zur Verfügung zu stellen. Zudem ist der Verwender bzw. Anwender des Regelungsgegenstandes darauf hinzuweisen, dass dieser Bescheid an der Verwendungs- bzw. Anwendungsstelle vorliegen muss. Auf Anforderung sind den beteiligten Behörden ebenfalls Kopien zur Verfügung zu stellen.
- 5 Dieser Bescheid darf nur vollständig vervielfältigt werden. Eine auszugsweise Veröffentlichung bedarf der Zustimmung des Deutschen Instituts für Bautechnik. Texte und Zeichnungen von Werbeschriften dürfen diesem Bescheid nicht widersprechen, Übersetzungen müssen den Hinweis "Vom Deutschen Institut für Bautechnik nicht geprüfte Übersetzung der deutschen Originalfassung" enthalten.
- 6 Dieser Bescheid wird widerruflich erteilt. Die Bestimmungen können nachträglich ergänzt und geändert werden, insbesondere, wenn neue technische Erkenntnisse dies erfordern.
- 7 Dieser Bescheid bezieht sich auf die von dem Antragsteller gemachten Angaben und vorgelegten Dokumente. Eine Änderung dieser Grundlagen wird von diesem Bescheid nicht erfasst und ist dem Deutschen Institut für Bautechnik unverzüglich offenzulegen.

II BESONDERE BESTIMMUNGEN

1 Regelungsgegenstand und Verwendungs- bzw. Anwendungsbereich

1.1 Zulassungsgegenstand und Verwendungsbereich

Zulassungsgegenstand sind Brandschutzgehäuse (Klemmkastengehäuse) vom Typ "EK91-*-08-S" und "EK91-*-10-S" mit einer Feuerwiderstandsdauer von mindestens 90 Minuten bei einer Brandbeanspruchung von außen¹.

Jedes Brandschutzgehäuse besteht im Wesentlichen aus einem verschließbaren Gehäuse aus Plattenelementen mit seitlichen Kabeleinführungen und Befestigungsmitteln; die zulässigen Ausführungen und Abmessungen sind in Tabelle 1 angegeben; siehe Abschnitt 2.1.

Das jeweilige Brandschutzgehäuse ist als Bauteil mit einer Feuerwiderstandsdauer von mindestens 90 Minuten zur Umhausung eines Verteilers für elektrische Leitungsanlagen nach den landesrechtlichen Vorschriften über Leitungsanlagen (Richtlinie über brandschutztechnische Anforderungen an Leitungsanlagen gemäß Muster-Leitungsanlagen-Richtlinie MLAR², Abschnitt 5.2.2 c) nachgewiesen.

Das Brandschutzgehäuse ist in brandschutztechnischer Hinsicht nachgewiesen. Die Funktion der elektrischen Einbauten des vorgenannten Verteilers im Brandfall ist im Rahmen dieses Bescheids nicht nachgewiesen.

1.2 Anwendungsbereich

Die Genehmigung gilt für die Anordnung des werkseitig hergestellten Brandschutzgehäuses an feuerwiderstandsfähigen³ Bauteilen.

Für die bestimmungsgemäße Anwendung des jeweiligen Brandschutzgehäuses muss dieses hängend an massiven Wänden ($d \geq 100$ mm) - nach DIN 4102-4⁴ - mit einer Feuerwiderstandsdauer von mindestens 90 Minuten angeordnet werden; siehe Abschnitt 3.3.2.

In das jeweilige Brandschutzgehäuse dürfen elektrische Leitungen nach Abschnitt 3.2 eingeführt werden. Die elektrischen Leitungen müssen den landesrechtlichen Vorschriften über Leitungsanlagen (Richtlinie über brandschutztechnische Anforderungen an Leitungsanlagen gemäß der Muster-Leitungsanlagen-Richtlinie MLAR²) entsprechen.

2 Bestimmungen für das Bauprodukt

2.1 Eigenschaften und Zusammensetzung

2.1.1 Allgemeines

Das jeweilige Brandschutzgehäuse muss den beim Deutschen Institut für Bautechnik hinterlegten brandschutztechnischen Nachweisen und Unterlagen dieser allgemeinen bauaufsichtlichen Zulassung entsprechen. Die Hinterlegungen sind vom Antragsteller dieses Bescheides der fremdüberwachenden Stelle zur Verfügung zu stellen.

Hinsichtlich der bauaufsichtlichen Anforderung (MLAR²) wurde im Rahmen dieses Zulassungsverfahrens die Einhaltung der bauaufsichtlichen Belange nachgewiesen.

* Typbezeichnung siehe Tabelle 1

¹ geprüft in Anlehnung an
DIN EN 1363-1:2012-10 Feuerwiderstandsprüfungen – Teil 1: Allgemeine Anforderungen

² Muster-Richtlinie über brandschutztechnische Anforderungen an Leitungsanlagen in der Fassung vom 10.02.2015; zuletzt geändert durch Beschluss der Fachkommission Bauaufsicht vom 03.09.2020.

³ Die Zuordnung der Feuerwiderstandsklasse zu den bauaufsichtlichen Anforderungen erfolgt gemäß der Technischen Regel A 2.2.1.2, "Bauaufsichtliche Anforderungen, Zuordnung der Klassen, Verwendung von Bauprodukten, Anwendung von Bauarten" der Muster-Verwaltungsvorschrift Technische Baubestimmungen (MVVTB) Ausgabe 2024/1, Anhang 4, Abschnitt 4. s. www.dibt.de

⁴ DIN 4102-4:2016-05 Brandverhalten von Baustoffen und Bauteilen – Teil 4: Zusammenstellung und Anwendung klassifizierter Baustoffe, Bauteile und Sonderbauteile; Begriffe, Anforderungen und Prüfungen

2.1.2 Eigenschaften

2.1.2.1 Das Brandschutzgehäuse wird in den Ausführungen und Abmessungen der Tabelle 1 sowie gemäß den Angaben der Anlagen 1 bis 4 hergestellt.

Tabelle 1: Außen- und Innenabmessungen [mm]

| Gehäusotyp | Typbezeichnung | Außenabmessungen | | | Innenabmessungen | | |
|--------------|-------------------|------------------|--------|-------|------------------|--------|-------|
| | | Höhe | Breite | Tiefe | Höhe | Breite | Tiefe |
| Klemmgehäuse | EK91-020-020-08-S | 440 | 350 | 148 | 200 | 200 | 84 |
| | EK91-030-030-08-S | 540 | 450 | 148 | 300 | 300 | 84 |
| | EK91-040-040-08-S | 640 | 550 | 148 | 400 | 400 | 84 |
| | EK91-020-020-10-S | 440 | 350 | 170 | 200 | 200 | 106 |
| | EK91-030-030-10-S | 540 | 450 | 170 | 300 | 300 | 106 |
| | EK91-040-040-10-S | 640 | 550 | 170 | 400 | 400 | 106 |

2.1.2.2 Der Feuerwiderstand des jeweiligen Brandschutzgehäuses wurde in Anlehnung an DIN EN 1363-1⁵ bei einer Brandbeanspruchung von außen nachgewiesen.

2.1.3 Zusammensetzung⁵

2.1.3.1 Gehäuse

Das Brandschutzgehäuse besteht im Wesentlichen jeweils aus einer Bodenplatte, je einem Grund-, Klemm- und ggf. Zwischenrahmen sowie einer Verschlussplatte (jeweils Gipsfaserplatten).

Zum Verschließen des jeweiligen Gehäuseverschlusses sind selbstschließende Muttern und Verschlussstangen zu verwenden.

Für die Befestigung des Brandschutzgehäuses sind werkseitig im Grundrahmen Bohrungen eingebracht; siehe Anlage 5.

2.1.3.2 Kabeleinführungen

Die Kabeleinführung besteht aus einer rechteckigen Öffnung im Klemmrahmen des jeweiligen Brandschutzgehäuses. In der Öffnung ist ein dämmschichtbildender Baustoff angeordnet.

2.1.3.3 Befestigungsmittel

Für die Befestigung des Brandschutzgehäuses an den angrenzenden Massivbauteilen sind allgemein bauaufsichtlich oder europäisch technisch bewertete Befestigungsmittel zu verwenden, die für den Verankerungsgrund geeignet sind. Die Besonderen Bestimmungen der jeweiligen allgemeinen bauaufsichtlichen oder europäisch technischen Bewertung sind zu beachten.

2.2 Herstellung und Kennzeichnung

2.2.1 Herstellung

Das Gehäuse ist einschließlich der Kabeleinführung werkseitig herzustellen.

Die für die Herstellung des jeweiligen Brandschutzgehäuses zu verwendenden Bauprodukte müssen

- den jeweiligen Bestimmungen der Abschnitte 2.1.3.1 bis 2.1.3.3 entsprechen und
- verwendbar sein im Sinne der Bestimmungen zu den Bauprodukten in der jeweiligen Landesbauordnung.

⁵ Die Materialien sind beim Deutschen Institut für Bautechnik hinterlegt und sind der fremdüberwachenden Stelle vom Antragsteller der von diesem Bescheid umfassten Zulassung zur Verfügung zu stellen.

2.2.2 Kennzeichnung

Das jeweils werkseitig hergestellte Brandschutzgehäuse nach Abschnitt 2.1 muss vom Hersteller mit dem Übereinstimmungszeichen (Ü-Zeichen) nach den Übereinstimmungszeichen-Verordnungen der Länder gekennzeichnet werden. Die Kennzeichnung mit dem Ü-Zeichen darf nur erfolgen, wenn die Voraussetzungen nach Abschnitt 2.3 erfüllt sind.

Das jeweilige Brandschutzgehäuse muss vom Hersteller leicht erkennbar und dauerhaft lesbar mit folgenden Angaben gekennzeichnet werden

- Brandschutzgehäuse „EK91-*-08-S“ oder " EK91-*-10-S "⁶
- Übereinstimmungszeichen (Ü-Zeichen) mit
 - Name des Herstellers
 - Zulassungsnummer Z-86.1-18
- Herstelljahr
- Herstellwerk.

2.2.3 Montage- und Betriebsanleitung

Der Hersteller des Bauproduktes (Brandschutzgehäuse) muss dem Anwender eine Montage- und Betriebsanleitung zur Verfügung stellen; sie muss in Übereinstimmung mit den besonderen Bestimmungen dieses Bescheides gefertigt sein.

Der Hersteller des Brandschutzgehäuses hat schriftlich in der Montage- und Betriebsanleitung ausführlich die für die Montage, Nutzung, den Unterhalt und die Instandhaltung sowie Überprüfung der Funktion des Brandschutzgehäuses notwendigen Angaben darzustellen.

2.3 Übereinstimmungsbestätigung

2.3.1 Allgemeines

Die Bestätigung der Übereinstimmung des werkseitig hergestellten Brandschutzgehäuses mit den Bestimmungen dieser allgemeinen bauaufsichtlichen Zulassung muss für jedes Herstellwerk mit einer Übereinstimmungserklärung des Herstellers auf der Grundlage einer werkseitigen Produktionskontrolle und eines Übereinstimmungszertifikats einer hierfür anerkannten Zertifizierungsstelle sowie einer regelmäßigen Fremdüberwachung durch eine anerkannte Überwachungsstelle nach Maßgabe der folgenden Bestimmungen erfolgen:

Für die Erteilung des Übereinstimmungszertifikats und die Fremdüberwachung einschließlich der dabei durchzuführenden Produktprüfung hat der Hersteller des Bauproduktes eine hierfür anerkannte Zertifizierungsstelle sowie eine hierfür anerkannte Überwachungsstelle einzuschalten.

Die Übereinstimmungserklärung hat der Hersteller durch Kennzeichnung des Brandschutzgehäuses mit dem Übereinstimmungszeichen (Ü-Zeichen) unter Hinweis auf den Verwendungszweck abzugeben.

Dem Deutschen Institut für Bautechnik ist von der Zertifizierungsstelle eine Kopie des von ihr erteilten Übereinstimmungszertifikates zur Kenntnis zu geben.

Dem Deutschen Institut für Bautechnik ist zusätzlich eine Kopie des Erstprüfberichts zur Kenntnis zu geben.

2.3.2 Werkseigene Produktionskontrolle

In jedem Herstellwerk des Brandschutzgehäuses ist eine werkseigene Produktionskontrolle einzurichten und durchzuführen. Unter werkseigener Produktionskontrolle wird die vom Hersteller vorzunehmende kontinuierliche Überwachung der Produktion verstanden, mit der dieser sicherstellt, dass die von ihm hergestellten Bauprodukte den Bestimmungen der von diesem Bescheid erfassten allgemeinen bauaufsichtlichen Zulassung entsprechen.

Die werkseigene Produktionskontrolle soll mindestens die im Folgenden aufgeführten Maßnahmen einschließen:

⁶ Nichtzutreffendes streichen.

- Beschreibung und Überprüfung der Ausgangsmaterialien und der Bestandteile hinsichtlich der im Abschnitt 2.1 festgelegten Anforderungen
- Überprüfung der Einhaltung der planmäßigen Abmessungen des Brandschutzgehäuses nach Abschnitt 2.1
- Überprüfung der ordnungsgemäßen Kennzeichnung des Brandschutzgehäuses nach Abschnitt 2.1

Die Ergebnisse der werkseigenen Produktionskontrolle sind aufzuzeichnen.

Die Aufzeichnungen müssen mindestens folgende Angaben enthalten:

- Bezeichnung des Brandschutzgehäuses, der Baustoffe und der Bestandteile hinsichtlich der im Abschnitt 2.1 festgelegten Anforderungen,
- Abmessungen des Brandschutzgehäuses,
- Art der Kontrolle oder Prüfung
- Datum der Herstellung und der Prüfung des Bauproduktes bzw. des Ausgangsmaterials und der Bestandteile
- Ergebnis der Kontrollen und Prüfungen und, soweit zutreffend, Vergleich mit den Anforderungen und
- Unterschrift des für die werkseigene Produktionskontrolle Verantwortlichen.

Die Aufzeichnungen sind mindestens fünf Jahre aufzubewahren und der für die Fremdüberwachung eingeschalteten Überwachungsstelle vorzulegen. Sie sind dem Deutschen Institut für Bautechnik und der zuständigen obersten Bauaufsichtsbehörde auf Verlangen vorzulegen.

Bei ungenügendem Prüfergebnis sind vom Hersteller unverzüglich die erforderlichen Maßnahmen zur Abstellung des Mangels zu treffen. Bauprodukte, die den Anforderungen nicht entsprechen, sind so zu handhaben, dass Verwechslungen mit übereinstimmenden ausgeschlossen werden. Nach Abstellung des Mangels sind - soweit technisch möglich und zum Nachweis der Mängelbeseitigung erforderlich - die betreffenden Prüfungen im Rahmen der werkseigenen Produktionskontrolle unverzüglich zu wiederholen.

2.3.3 Fremdüberwachung

In jedem Herstellwerk des Brandschutzgehäuses sind das Werk und die werkseigene Produktionskontrolle durch eine Fremdüberwachung regelmäßig zu überprüfen, mindestens jedoch zweimal jährlich.

Im Rahmen der Fremdüberwachung ist eine Erstprüfung des Brandschutzgehäuses durchzuführen und es können auch Proben für Stichprobenprüfungen entnommen werden. Die Probenahme und Prüfungen obliegen jeweils der anerkannten Überwachungsstelle.

Die Fremdüberwachung muss mindestens nachfolgende Maßnahmen umfassen:

- die Kontrolle der Ergebnisse der werkseigenen Produktionskontrolle,
- die Kontrolle der Abmessungen des Brandschutzgehäuses,
- die Kontrolle der Kennzeichnung der für die Herstellung des Brandschutzgehäuses verwendeten Baustoffe sowie die Kennzeichnung des Brandschutzgehäuses selbst.

Die Ergebnisse der Zertifizierung und Fremdüberwachung sind mindestens fünf Jahre aufzubewahren. Sie sind von der Zertifizierungsstelle bzw. der Überwachungsstelle dem Deutschen Institut für Bautechnik und der zuständigen obersten Bauaufsichtsbehörde auf Verlangen vorzulegen.

3 Bestimmungen für Planung, Bemessung und Ausführung

3.1 Planung

Hinsichtlich der Anordnung des Brandschutzgehäuses nach Abschnitt 1 gelten die landesrechtlichen Vorschriften über Leitungsanlagen (Richtlinie über brandschutztechnische Anforderungen an Leitungsanlagen gemäß der Muster-Leitungsanlagen-Richtlinie MLAR²) und die technischen Regeln und Vorschriften der Elektrotechnik (z. B. VDE-Bestimmungen).

Das Brandschutzgehäuse vom Typ "EK91-*-08-S" bzw. "EK91-*-10-S" muss hängend an massiven Wänden nach Abschnitt 1 angeordnet und befestigt werden.

Für die Befestigung des jeweiligen Brandschutzgehäuses an den angrenzenden Massivwänden über im Gehäuse eingebrachte Bohrungen nach Abschnitt 2.1.3.1 sind Befestigungsmittel nach Abschnitt 2.1.3.3 zu verwenden; siehe Anlagen 5 und 6.

Durch den Anbau des Brandschutzgehäuses darf die Standsicherheit und die Feuerwiderstandsdauer der angrenzenden Bauteile nach Abschnitt 1 – auch im Brandfall – sowie der Schallschutz nicht beeinträchtigt werden.

3.2 Bemessung

Bei der Einführung der elektrischen Leitungen in das Brandschutzgehäuse sind in Abhängigkeit von Gehäusotyp und -abmessungen der maximal zulässige Gesamtleiterquerschnitt des einzelnen Kabels sowie der maximale Gesamtleiterquerschnitt aller einzuführenden elektrischen Leitungen nach Tabelle 2 einzuhalten.

Tabelle 2: maximal einzuführende Leiterquerschnitte [mm²]

| Gehäusotyp | Gehäuseaußenabmessungen [mm] | Gehäuseinnenvolumen [m ³] | Maximal zul. Gesamtleiterquerschnitt des Einzelkabels [mm ²] | Maximal zul. Gesamtleiterquerschnitt [mm ²]* je Kabeleinführung |
|-------------|------------------------------|---------------------------------------|--|---|
| EK91-*-08-S | 440 x 350 x 148 | 0,00336 | 3 x 1,5 (4,5) | 36 |
| | 540 x 450 x 148 | 0,00756 | 3 x 1,5 (4,5) | 54 |
| | 640 x 550 x 148 | 0,01369 | 3 x 1,5 (4,5) | 72 |
| EK91-*-10-S | 440 x 350 x 170 | 0,00424 | 3 x 1,5 (4,5) | 36 |
| | 540 x 450 x 170 | 0,00954 | 3 x 1,5 (4,5) | 54 |
| | 640 x 550 x 170 | 0,01696 | 3 x 1,5 (4,5) | 72 |

* maximal 2 Kabeleinführungen je Gehäuse möglich

3.3 Ausführung

3.3.1 Allgemeines

Das jeweilige Brandschutzgehäuse ist entsprechend der Montage- und Betriebsanleitung nach Abschnitt 2.2.3 und den nachfolgenden Bedingungen aufzustellen:

Hinsichtlich der Anordnung des Brandschutzgehäuses nach Abschnitt 1.2 gelten die landesrechtlichen Vorschriften über Leitungsanlagen (Richtlinie über brandschutztechnische Anforderungen an Leitungsanlagen gemäß der Muster-Leitungsanlagen-Richtlinie MLAR²) und die technischen Regeln und Vorschriften der Elektrotechnik (z. B. VDE-Bestimmungen).

3.3.2 Anordnung

Das Brandschutzgehäuse vom Typ "EK91-*-08-S" bzw. "EK91-*-10-S" ist hängend an massiven Wänden mit einer Feuerwiderstandsdauer von mindestens 90 Minuten gemäß Abschnitt 1.2 anzuordnen. Die Befestigung des jeweiligen Brandschutzgehäuses an der Massiv-

wand muss über die Bohrungen im Grundrahmen nach Abschnitt 2.1.3.1 mit Befestigungsmitteln nach Abschnitt 2.1.3.3 erfolgen; siehe Anlagen 2, 4 und 5.

Es ist sicherzustellen, dass durch den Anbau des Brandschutzgehäuses die Standsicherheit, und die Feuerwiderstandsdauer der angrenzenden Bauteile – auch im Brandfall – sowie der Schallschutz nicht beeinträchtigt werden.

3.3.3 Einführung der elektrische Leitungen

Es dürfen elektrische Leitungen nach Abschnitt 1.2 mit Querschnitten nach Abschnitt 3.2 durch die Kabeleinführungen nach Abschnitt 2.1.3.2 in das Gehäuse eingeführt werden. Bei der Anordnung der elektrischen Leitungen in der Kabeleinführung muss die Bildung von Zwickeln zwischen elektrischen Leitungen ausgeschlossen werden.

Bei der Einführung der elektrischen Leitungen ist sicherzustellen, dass die Kabeleinführung und das Gehäuse durch die elektrischen Leitungen keine mechanische Belastung erfahren.

3.4 Übereinstimmungserklärung

Die bauausführende Firma, die das Brandschutzgehäuse angebaut hat, muss für jedes Bauvorhaben eine Bestätigung der Übereinstimmung der Bauart mit der allgemeinen Bauartgenehmigung abgeben (s. § 16 a Abs. 5, § 21 Abs. 2 MBO⁷).

Sie muss schriftlich erfolgen und außerdem mindestens folgende Angaben enthalten:

- Z-86.1-18
- Brandschutzgehäuse Typ "EK91*-08-S" oder "EK91*-10-S"⁸ mit einer Feuerwiderstandsdauer von mindestens 90 Minuten bei einer Brandbeanspruchung von außen
- Name und Anschrift der bauausführenden Firma
- Bezeichnung der baulichen Anlage
- Datum der Errichtung/der Fertigstellung
- Ort und Datum der Ausstellung der Erklärung sowie Unterschrift des Verantwortlichen

Die Übereinstimmungserklärung ist dem Bauherrn zur ggf. erforderlichen Weiterleitung an die zuständige Bauaufsichtsbehörde auszuhändigen.

4 Bestimmungen für Nutzung, Unterhalt und Wartung

Das Brandschutzgehäuse muss auf Veranlassung des Eigentümers des Brandschutzgehäuses unter Beachtung der Grundmaßnahmen zur Instandhaltung gemäß DIN 31051⁹ in Verbindung mit DIN EN 13306¹⁰ entsprechend den Angaben des Inhabers dieses Bescheids ständig betriebsbereit und instandgehalten werden.

Der Hersteller des Brandschutzgehäuses hat den Eigentümer der elektrischen Leitungsanlage in der Betriebsanleitung schriftlich darüber zu informieren, dass während der bestimmungsgemäßen Nutzung des Brandschutzgehäuses der Gehäuseverschluss (Verschlussplatte) geschlossen zu halten ist. Er darf nur zur Durchführung von Installations- und Wartungsarbeiten kurzzeitig geöffnet werden. Ein entsprechender Warnhinweis ist gut sichtbar auf dem Brandschutzgehäuse anzubringen.

Dem Eigentümer des Brandschutzgehäuses sind die Montage- und Betriebsanleitung des Herstellers sowie die allgemeine bauaufsichtliche Zulassung/allgemeine Bauartgenehmigung auszuhändigen.

Ev Amelung-Sökezoglu
Referatsleiterin

Beglaubigt
Blanke-Herr

⁷ Nach Landesbauordnung
⁸ Typbezeichnung gemäß Tabelle 1 einfügen; nicht Zutreffendes streichen.
⁹ DIN 31051:2019-06 Grundlagen der Instandhaltung
¹⁰ DIN EN 13306:2018-02 Begriffe der Instandhaltung

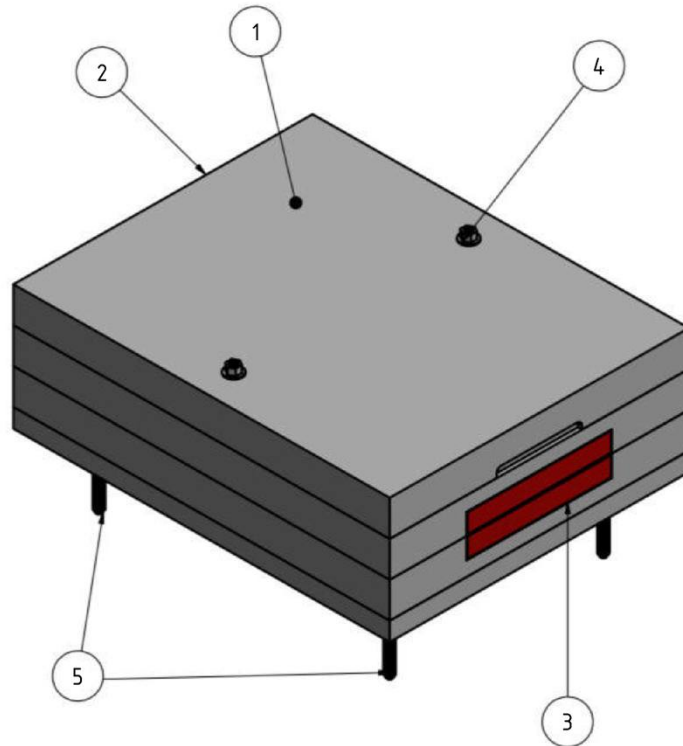

| | Außenmaße | Innenmaße |
|-------------------|-------------|------------|
| EK91-020-020-08-S | 440x350x148 | 200x200x84 |
| EK91-030-030-08-S | 540x450x148 | 300x300x84 |
| EK91-040-040-08-S | 640x550x148 | 400x400x84 |

Brandschutzgehäuse mit einer Feuerwiderstandsdauer von mindestens 90 Minuten bei einer Brandbeanspruchung von außen

Anlage 1

Ansicht EK91-*-08-S

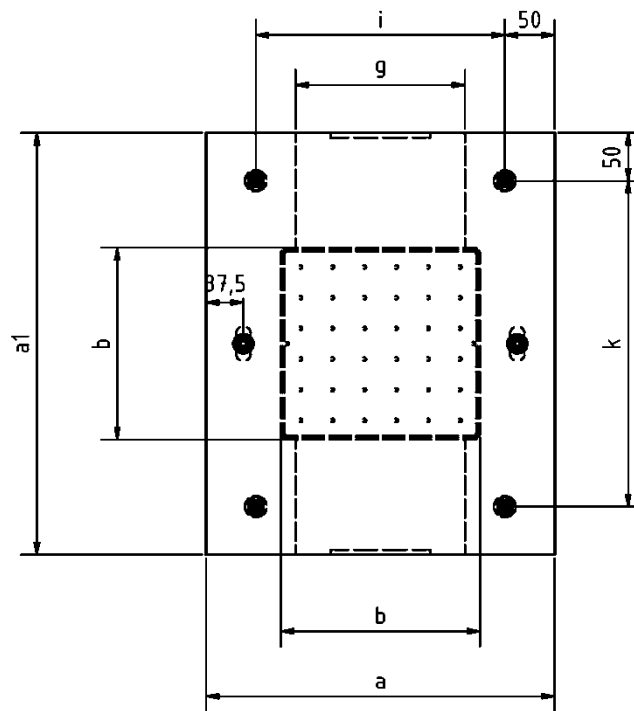
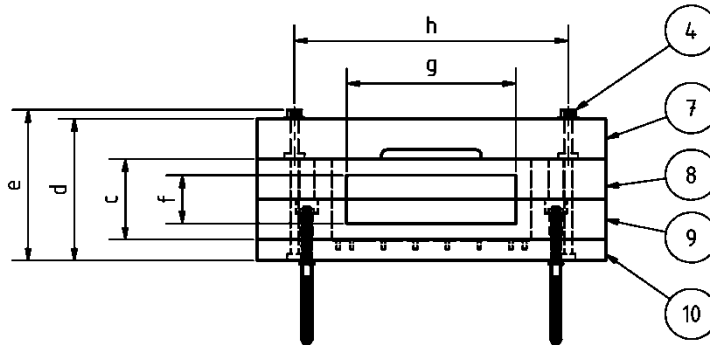

| | Außenmaße | | | Innenmaße | | | | | | Kabeleinführung | |
|-------------------|-----------|-----|-----|-----------|----|-----|-----|-----|-----|-----------------|-----|
| | a | a1 | d | b | c | e | h | i | k | f | g |
| EK91-020-020-08-S | 350 | 440 | 148 | 200 | 84 | 160 | 275 | 250 | 340 | 50 | 170 |
| EK91-030-030-08-S | 450 | 540 | 148 | 300 | 84 | 160 | 375 | 350 | 440 | 50 | 270 |
| EK91-040-040-08-S | 550 | 640 | 148 | 400 | 84 | 160 | 475 | 450 | 540 | 50 | 370 |

Brandschutzgehäuse mit einer Feuerwiderstandsdauer von mindestens 90 Minuten bei einer Brandbeanspruchung von außen

Anlage 2

Ansicht EK91-*-08-S

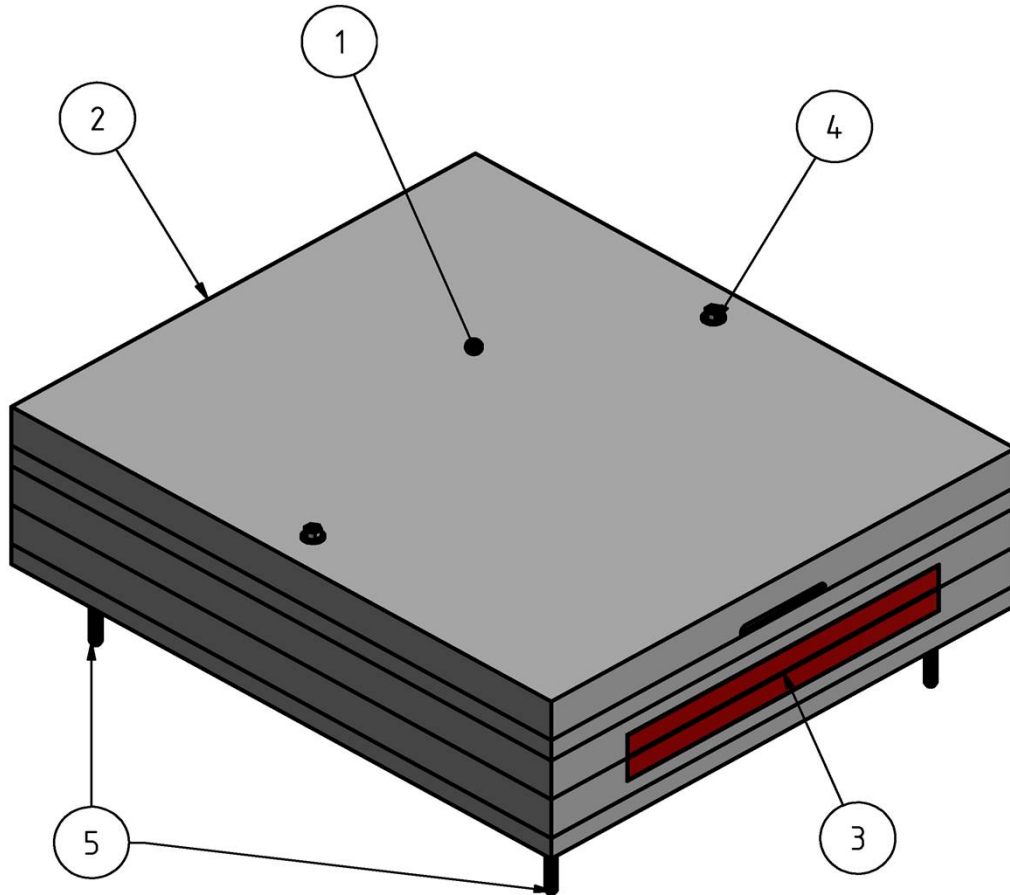

| | Außenmaße | Innenmaße |
|-------------------|-------------|-------------|
| EK91-020-020-10-S | 440x350x170 | 200x200x106 |
| EK91-030-030-10-S | 540x450x170 | 300x300x106 |
| EK91-040-040-10-S | 640x550x170 | 400x400x106 |

Brandschutzgehäuse mit einer Feuerwiderstandsdauer von mindestens 90 Minuten bei einer Brandbeanspruchung von außen

Anlage 3

Ansicht EK91-* -10-S

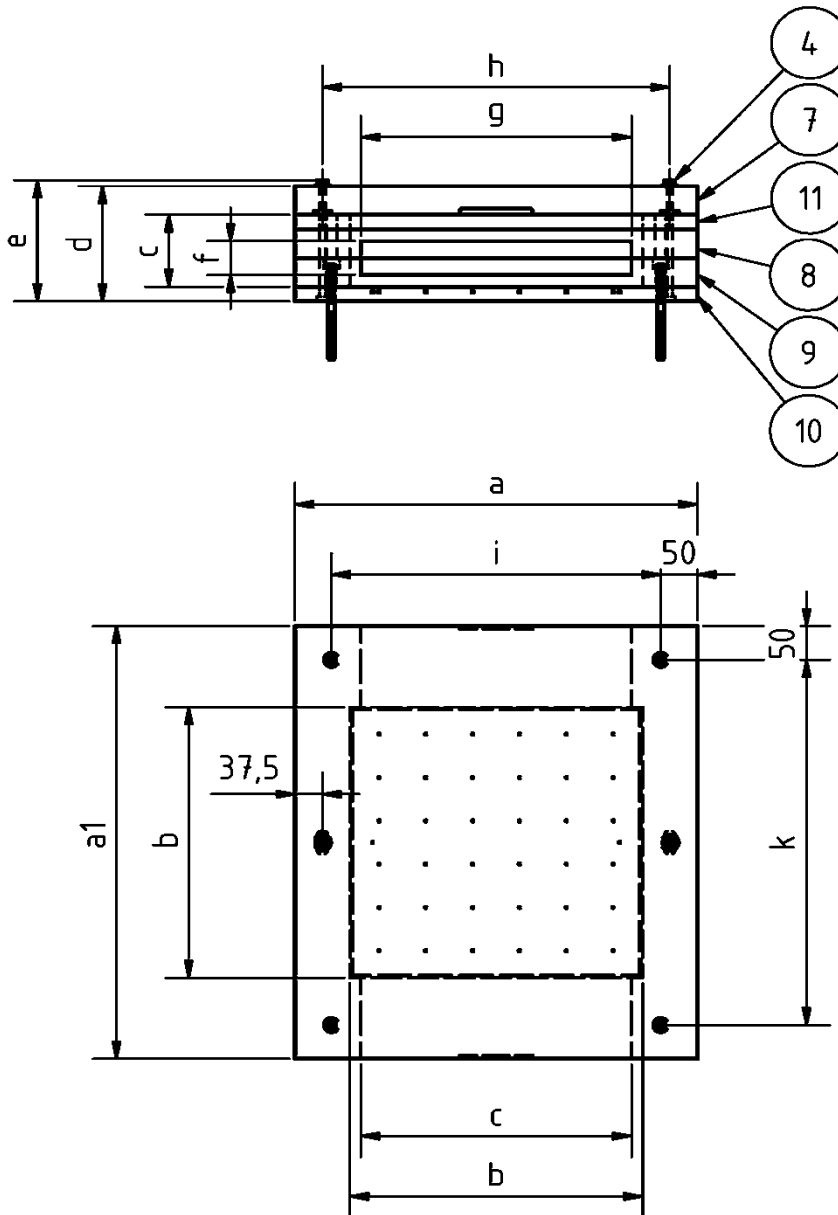

| | Außenmaße | | | Innenmaße | | Kabeleinführung | | | | | |
|-------------------|-----------|-----|-----|-----------|-----|-----------------|-----|-----|-----|----|-----|
| | a | a1 | d | b | c | e | h | i | k | f | g |
| EK91-020-020-10-S | 350 | 440 | 170 | 200 | 106 | 180 | 275 | 250 | 340 | 50 | 170 |
| EK91-030-030-10-S | 450 | 540 | 170 | 300 | 106 | 180 | 375 | 350 | 440 | 50 | 270 |
| EK91-040-040-10-S | 550 | 640 | 170 | 400 | 106 | 180 | 475 | 450 | 540 | 50 | 370 |

Brandschutzgehäuse mit einer Feuerwiderstandsdauer von mindestens 90 Minuten bei einer Brandbeanspruchung von außen

Anlage 4

Ansicht EK91-* -10-S

Kabeleinführung oben und unten

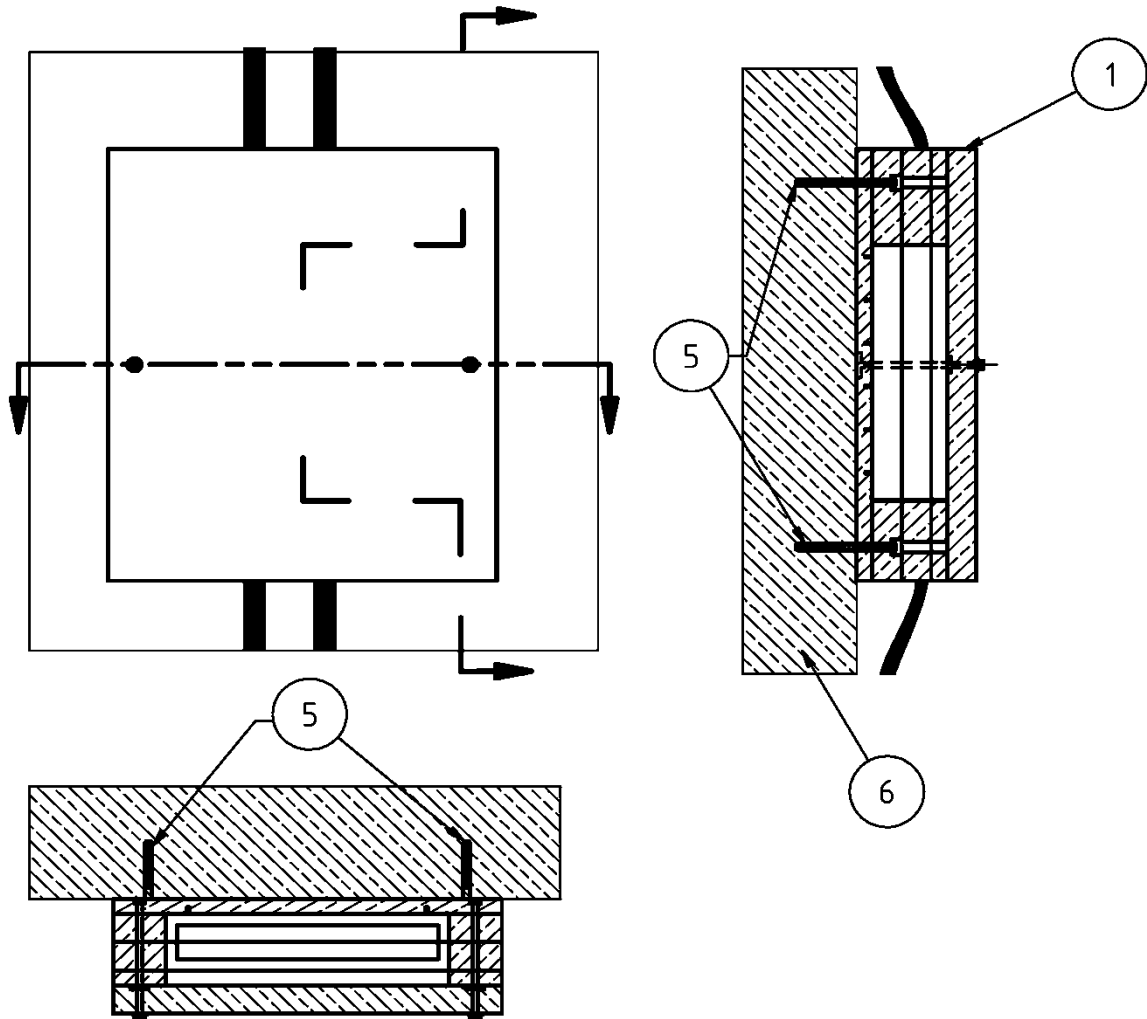

Brandschutzgehäuse mit einer Feuerwiderstandsdauer von mindestens 90 Minuten bei einer Brandbeanspruchung von außen

Befestigung an Massivwand

Anlage 5

Kabeleinführung seitlich

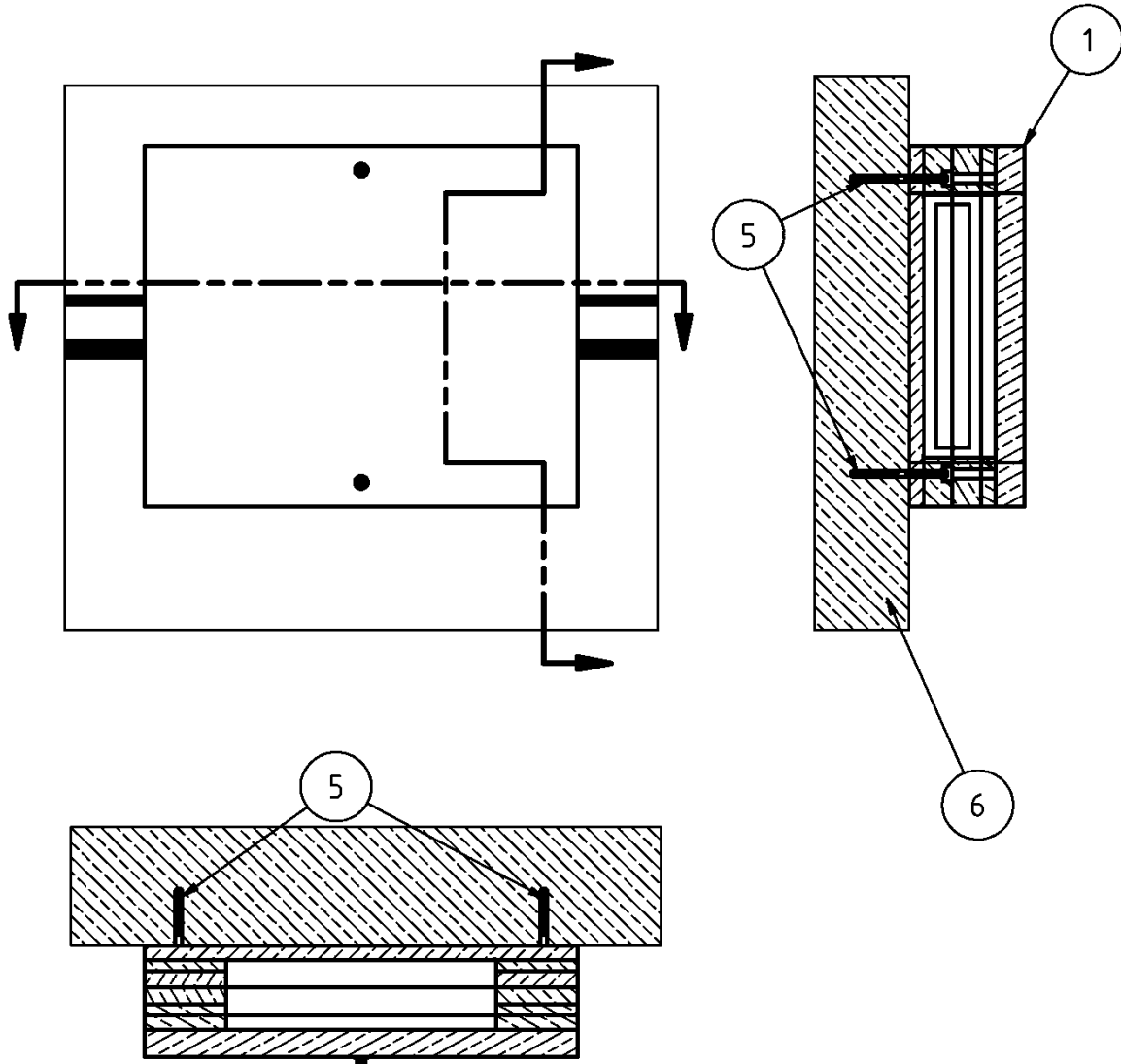

Brandschutzgehäuse mit einer Feuerwiderstandsdauer von mindestens
90 Minuten bei einer Brandbeanspruchung von außen

Anlage 6

Befestigung an Massivwand

| Bauteile | |
|-----------------|---|
| POS. | Bezeichnung |
| 1 | Brandschutzgehäuse (BSG) |
| 2 | PRIODEK-H |
| 3 | Kabeleinführung |
| 4 | Verschlussstange |
| 5 | Befestigungsmittel gem. Abschnitt 2.1.3 |
| 6 | Massivwand gem. Abschnitt 1 |
| 7 | Verschlussplatte |
| 8 | Klemmrahmen |
| 9 | Grundrahmen |
| 10 | Bodenplatte |
| 11 | Zwischenrahmen |

Brandschutzgehäuse mit einer Feuerwiderstandsdauer von mindestens 90 Minuten bei einer Brandbeanspruchung von außen

Anlage 7

Positionsliste