

Bescheid

**über die Änderung, Ergänzung und
Verlängerung der Geltungsdauer der
allgemeinen bauaufsichtlichen Zulassung/
allgemeinen Bauartgenehmigung
vom 30. Juni 2023**

Eine vom Bund und den Ländern gemeinsam
getragene Anstalt des öffentlichen Rechts

**Zulassungs- und Genehmigungsstelle
für Bauprodukte und Bauarten**

Datum: 04.03.2026 Geschäftszeichen: I 37.1-1.8.1-3/26

**Nummer:
Z-8.1-936**

Geltungsdauer
vom: **20. März 2026**
bis: **20. März 2031**

Antragsteller:
Peralta Industrie GmbH
Friedrich-Pfenning-Straße 51
89518 Heidenheim

Gegenstand des Bescheides:
Gerüstbauteile für das Gerüstsystem "PERALTA - Donnergerüst 70 S"

Dieser Bescheid ändert, ergänzt und verlängert die Geltungsdauer der allgemeinen bauaufsichtlichen Zulassung / allgemeinen Bauartgenehmigung Nr. Z-8.1-936 vom 30. Juni 2023.
Dieser Bescheid umfasst fünf Seiten. Er gilt nur in Verbindung mit der oben genannten allgemeinen bauaufsichtlichen Zulassung / allgemeinen Bauartgenehmigung und darf nur zusammen mit dieser verwendet werden.

II BESONDERE BESTIMMUNGEN

Die Besonderen Bestimmungen der allgemeinen bauaufsichtlichen Zulassung und der allgemeinen Bauartgenehmigung werden wie folgt geändert und ergänzt:

a) Tabelle 2 wird wie folgt geändert:

Tabelle 2: Technische Regeln und Prüfbescheinigungen für die metallischen Werkstoffe der Gerüstbauteile

Werkstoff	Werkstoffnummer/ Numerische Bezeichnung	Kurzname	technische Regel	Prüfbescheinigung nach DIN EN 10204
Blankstahl	1.0579	S355J2C	DIN EN ISO 683-7	3.1
	1.0503	C45		
	1.0335	DD13 ^{**})	DIN EN 10111	
Maschinen- baustahl	1.0308	E235+A / E235+N	DIN EN 10305-3	
Aluminium- legierung	EN AW-6060 T66	EN AW- AlMgSi	DIN EN 755-2	
	EN AW-6063-T66	EN AW- AlMg0,7Si		
^{**}) $R_{eH} \geq 240 \text{ N/mm}^2$; R_m gemäß Anlage A				

b) Im Abschnitt 2.2.1 wird der dritte Absatz durch folgende Fassung ersetzt:

Für Stahlbauteile gilt dieser Nachweis als erbracht, wenn die Qualifizierung von Schweißverfahren und Schweißpersonal nach DIN EN 1090-2 erfolgt und für den Betrieb ein Schweißzertifikat¹ mindestens der EXC 2 nach DIN EN 1090-1 vorliegt, welches mindestens die zur Herstellung der Gerüstbauteile nach Tabelle 1 erforderlichen Schweißverfahren und Werkstoffe umfasst.

c) Abschnitt 2.3.3 wird wie folgt ergänzt:

- Überprüfung des Vorhandenseins der zur Herstellung der Gerüstbauteile erforderlichen Schweißanweisungen (WPS) und der zugehörigen Qualifizierungsberichte (WPQR)

d) Abschnitt 3.2.1 wird durch folgende Fassung ersetzt:

3.2.1 Allgemeines

Für den Entwurf und die Bemessung der unter Verwendung des Gerüstsystems "PERALTA – Donnergerüst 70 S" zu erstellenden Gerüste sind, soweit in diesem Bescheid oder in den Beratungsergebnissen des "SVA Gerüste" nichts anderes festgelegt ist, die Technischen Baubestimmungen, insbesondere die Bestimmungen von DIN EN 12811-1 in Verbindung mit der "Anwendungsrichtlinie für Arbeitsgerüste nach DIN EN 12811-1" sowie DIN 4420-1 zu beachten.

Im Anschluss von Diagonalen dürfen planmäßig nur Normalkräfte übertragen werden.

Wenn bei möglichen Alternativen nicht sichergestellt ist, welche Variante eines Bauteils zur Ausführung kommt, müssen alle zugehörigen Nachweise mit den jeweils ungünstigsten Annahmen geführt werden.

¹ Als gleichwertig zum Schweißzertifikat darf ein Zertifikat nach DIN EN ISO 3834-3 gelten, sofern dort im Anwendungsbereich explizit DIN EN 1090-2 i.V.m. der EXC 2 genannt wird und das im Übrigen den gestellten Anforderungen entspricht.

e) Bild 4 wird durch folgende Fassung ersetzt:

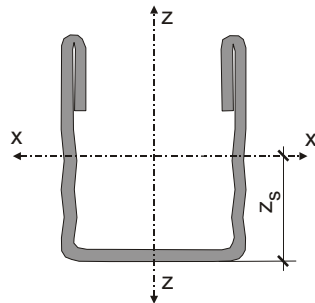

$$\begin{aligned} z_s &= 2,84 \text{ cm} \\ A &= 5,86 \text{ cm}^2 \\ S_x &= 5,41 \text{ cm}^3 \\ I_x &= 24,3 \text{ cm}^4 \\ W_{x,pl} &= 10,8 \text{ cm}^3 \\ W_{x,o} &= 7,69 \text{ cm}^3 \\ W_{x,u} &= 8,58 \text{ cm}^3 \end{aligned}$$

Bild 4: Kennwerte des U-Profiles 60 ohne Lochung

f) Tabelle 7 wird wie folgt geändert:

Tabelle 7: Bemessungswerte der horizontalen Wegfedern

Belag	nach Anlage A, Seite	Feldweite [m]	Lose $f_{o,d}$ [cm]	Steifigkeit [kN/cm]		$N_{\perp,1,2}$ [kN]	Beanspruchbarkeit der Federkraft $N_{\perp,Rd}$ [kN]
				$c_{1\perp,d}$	$c_{2\perp,d}$		
U-Stapel-Kombiboden 0,32 m	190	$l \leq 2,07$	2,9	0,99	0,41	3,45	4,09
		$l = 2,57$	3,6	0,65	0,26	2,82	4,09
		$l = 3,07$	4,3	0,45	0,18	2,36	3,45

g) Tabelle 8 wird wie folgt geändert:

Tabelle 8: Bemessungswerte der horizontalen Kopplungsfedern pro Gerüstfeld

Belag	nach Anlage A, Seite	Lose $f_{o,d}$ [cm]	Steifigkeit [kN/cm]		$N_{\parallel,1,2}$ [kN]	Beanspruchbarkeit der Federkraft $N_{\parallel,Rd}$ [kN]
			$c_{1\parallel,d}$	$c_{2\parallel,d}$		
U-Vollholz- Boden 0,32 m	169, 170	1,2	1,66	1,15	4,77	6,5
U-Stapel-Kombiboden 0,32 m	190	0,9	1,64	0,85	8,05	9,55
alle übrigen U-Beläge (nicht für Durchstiege)	---	1,3	1,36	---	---	2,09

h) Abschnitt 3.2.8 wird durch folgende Fassung ersetzt:

3.2.8 Gerüstspindeln

Die Ersatzquerschnittswerte für die Spannungs- bzw. Interaktionsnachweise und Verformungsberechnungen nach DIN 4425 (vgl. auch Anhang B von DIN EN 12811-1) sind für die Gerüstspindeln (Fußspindeln) folgt anzunehmen:

- Gerüstspindeln (Fußspindeln) nach Anlage A, Seiten 3 und 7:

$$\begin{aligned} A &= A_S &= 3,84 \text{ cm}^2 \\ I & &= 3,74 \text{ cm}^4 \\ W_{el} & &= 2,61 \text{ cm}^3 \\ W_{pl} & &= 1,25 \cdot 2,61 = 3,26 \text{ cm}^3 \end{aligned}$$

- Gerüstspindeln (Fußspindeln) nach Anlage A, Seiten 4, 5 und 6:

$$\begin{aligned}
 A &= A_S &= & 4,71 \text{ cm}^2 \\
 I & &= & 4,29 \text{ cm}^4 \\
 W_{el} & &= & 2,97 \text{ cm}^3 \\
 W_{pl} & &= & 1,25 \cdot 2,97 = 3,71 \text{ cm}^3
 \end{aligned}$$

Die ausgewiesenen Kennwerte der schwenkbaren Fußspindel nach Anlage A, Seite 5 betreffen nur das Spindelrohr. Die gelenkige Verbindung Spindelrohr / Fußplatte ist gesondert nachzuweisen.

Beim Nachweis der Tragfähigkeit der Gerüstspindeln darf die Cosinus-Interaktion nach DIN 4425, Abschnitt 7.1 verwendet werden.

- i) **Abschnitt 3.2.9 wird durch folgende Fassung ersetzt:**

3.2.9 Kupplungen

Beim Nachweis der an verschiedenen Bauteilen angebrachten Halbkupplungen sind die Beanspruchbarkeiten und Steifigkeiten für Halbkupplungen der Klasse B nach DIN EN 74-2 anzusetzen.

Abweichend hiervon dürfen für die Keil-Spindeldrehkupplungen die Kennwerte der Drehkupplung mit Keilverschluss Klasse A nach DIN EN 74-1 verwendet werden.

Für die angenieteten Halbkupplungen der Bauteile nach Anlage A, Seiten 38, 39, 41 bis 43, 67, 71, 72, 255 und 275 dürfen bei Anschluss der Kupplungen an Stahl- oder Aluminiumrohre folgende richtungsunabhängige Beanspruchbarkeiten der Nietverbindung angenommen werden:

Kupplung mit Schraubverschluss: $F_{Rd} = 13,6 \text{ kN}$

Kupplung mit Keilverschluss: $F_{Rd} = 9,1 \text{ kN}$

ZU ANLAGE B:

- j) **Abschnitt B.1 wird wie folgt ergänzt:**

Die Nachweise planenbekleideter Gerüste gelten nur für Gerüste, deren Porosität der beplanten Konstruktion mindestens 1 % beträgt.

- k) **Abschnitt B.4 wird wie folgt ergänzt:**

Bei planenbekleideten Gerüsten sind in der untersten Ebene die Vertikalstiele bei etwa 1 m über den Spindeln durch Geländerholme oder Längsriegel miteinander zu koppeln.

- l) **Tabelle B.1 wird wie folgt geändert:**

Tabelle B.1: Gerüstböden als Belag des Hauptfeldes

Gerüstboden	Anzahl je Gerüstfeld	nach Anlage A, Seite
U-Stapel-Kombiboden 0,32 m	2	190

- m) **Tabelle B.9 wird wie folgt geändert:**

Tabelle B.9: (Fortsetzung)

Bezeichnung	Anlage A, Seite
U-Stapel-Kombiboden 0,73 – 3,07 x 0,32 m *)	190
*) Verwendung innerhalb der Regelausführung nur als Konsolbelag oder als Schutzdach	

Folgende technische Spezifikationen werden in Bezug genommen:

- DIN EN 74-1:2025-07 Kupplungen, Zentrierbolzen und Fußplatten für Arbeitsgerüste und Traggerüste - Teil 1: Rohrkupplungen - Anforderungen und Prüfverfahren
- DIN EN 74-2:2022-09 Kupplungen, Zentrierbolzen und Fußplatten für Arbeitsgerüste und Traggerüste - Teil 2: Spezialkupplungen - Anforderungen und Prüfverfahren
- DIN EN ISO 683-7:2025-02 Für eine Wärmebehandlung bestimmte Stähle, legierte Stähle und Automatenstähle - Teil 7: Blankstahlerzeugnisse aus unlegierten und legierten Stählen
- DIN EN 755-2:2025-09 Aluminium und Aluminiumlegierungen - Stranggepresste Stangen, Rohre und Profile - Teil 2: Mechanische Eigenschaften
- DIN EN 1090-1:2012-02 Ausführung von Stahltragwerken und Aluminiumtragwerken - Teil 1: Konformitätsnachweisverfahren für tragende Bauteile
- DIN EN 1090-2:2024-09 Ausführung von Stahltragwerken und Aluminiumtragwerken - Teil 2: Technische Regeln für die Ausführung von Stahltragwerken
- DIN EN ISO 3834-3:2021-08 Qualitätsanforderungen für das Schmelzschweißen von metallischen Werkstoffen - Teil 3: Standard-Qualitätsanforderungen
- DIN 4420-1:2004-03 Arbeits- und Schutzgerüste - Teil 1: Schutzgerüste - Leistungsanforderungen, Entwurf, Konstruktion und Bemessung
- DIN 4425:2024-02 Leichte Gerüstspindeln - Konstruktive Anforderungen, Tragsicherheitsnachweis und Herstellung
- DIN EN 10111:2008-06 Kontinuierlich warmgewalztes Band und Blech aus weichen Stählen zum Kaltumformen - Technische Lieferbedingungen
- DIN EN 10204:2005-01 Metallische Erzeugnisse - Arten von Prüfbescheinigungen
- DIN EN 10305-3:2024-02 Präzisionsstahlrohre - Technische Lieferbedingungen - Teil 3: Geschweißte maßgewalzte Rohre
- DIN EN 12811-1:2004-03 Temporäre Konstruktionen für Bauwerke - Teil 1: Arbeitsgerüste - Leistungsanforderungen, Entwurf, Konstruktion und Bemessung
- "Anwendungsrichtlinie für Arbeitsgerüste nach DIN EN 12811-1"²
- Beratungsergebnisse des "SVA Gerüste"³
- "Zulassungsgrundsätze für Arbeits- und Schutzgerüste, Anforderungen, Berechnungsannahmen, Versuche, Übereinstimmungsnachweis"⁴

Andreas Schult
Referatsleiter

Beglaubigt
Gilow-Schiller

² siehe DIBt-Mitteilungen Heft 2/2006, Seite 61 ff

³ Die Beratungsergebnisse des "SVA Gerüste" sind verfügbar über die DIBt-Homepage.

⁴ zu beziehen über das Deutsche Institut für Bautechnik