

Bescheid

über die Änderung und Ergänzung der
allgemeinen bauaufsichtlichen Zulassung/
allgemeinen Bauartgenehmigung
vom 12. April 2024

Nummer:
Z-8.22-992

Antragsteller:
Atlantic Pacific Equipment, LLC
1455 Old Alabama Road
Suite 100
ROSWELL, GA 30076
USA

Gegenstand des Bescheides:
Gerüstbauteile für das Modulsystem "AT-PAC RINGLOCK"

Eine vom Bund und den Ländern gemeinsam
getragene Anstalt des öffentlichen Rechts

**Zulassungs- und Genehmigungsstelle
für Bauprodukte und Bauarten**

Datum: 25.02.2026 **Geschäftszeichen:** I 37.1-1.8.22-16/24

Geltungsdauer
vom: **25. Februar 2026**
bis: **21. Januar 2027**

Dieser Bescheid ändert und ergänzt die allgemeine bauaufsichtliche Zulassung / allgemeine Bauartgenehmigung Nr. Z-8.22-992 vom 12. April 2024.

Dieser Bescheid umfasst zehn Seiten und 20 Anlagen. Er gilt nur in Verbindung mit der oben genannten allgemeinen bauaufsichtlichen Zulassung / allgemeinen Bauartgenehmigung und darf nur zusammen mit dieser verwendet werden.

II BESONDERE BESTIMMUNGEN

Die Besonderen Bestimmungen der allgemeinen bauaufsichtlichen Zulassung und der allgemeinen Bauartgenehmigung werden wie folgt geändert und ergänzt:

a) Tabelle 1 wird wie folgt ergänzt:

Tabelle 1: Gerüstbauteile für das Modulsystem "AT-PAC RINGLOCK"

Bezeichnung	Anlage B, Seite	Details / Komponenten nach Anlage B, Seite
Fußspindel 78cm, schwenkbar "Ringlock"	11a	---
Fußspindel 61cm, verstärkt "Ringlock"	12a	---
Konsolstrebe 0.39m - 0.73m "Ringlock"	33a	3, 7
O-Alu-Treppe 1.6m x 1.0m "Ringlock"	42a	---
Innengeländer 1m "Ringlock"	47a	---
Stahlterasse 1.04m - 1.29m x 2.0m "Ringlock"	50a	51a
Stufe für Stahlterasse "Ringlock"	51a	---
Austrittsriegel "Ringlock"		3, 6, 65
U-Doppelriegel 1.40m - 3.07m "Ringlock"	67a	3, 6, 65
U-Konsole 1.09m mit 2 Anschlussköpfen "Ringlock"	76a	3, 6, 65
U-Alu-Treppe 1.6m x 1.0m "Ringlock"	78a	---
Rollenhalterung "Ringlock"	89	3, 5
Rohrverbinder für U-Riegel "Ringlock"	90	---
Bordbretthalter "Ringlock"	91	---

b) Tabelle 1 wird wie folgt geändert:

Tabelle 1: Gerüstbauteile für das Modulsystem " AT-PAC RINGLOCK "

Bezeichnung	Anlage B, Seite	Details / Komponenten nach Anlage B, Seite
Vertikaldiagonale 0.39m - 3.07m, H = 2.0m "Ringlock"	25a	3, 7
Vertikaldiagonale 0.39m - 3.07m, H = 1.5m "Ringlock"	26a	3, 7
Vertikaldiagonale 0.39m - 3.07m, H = 1.0m "Ringlock"	27a	3, 7
O-Konsole 1.09m mit 2 Anschlussköpfen "Ringlock"	32a	3, 5
O-Riegel Überbrückung 0.73m - 1.40m "Ringlock"	35a	4
U-Konsole 0.39m - 0.45m "Ringlock"	74a	3, 6, 65

c) Abschnitt 2.1.6 wird neu eingefügt

2.1.6 Kupplungen

Für den Kupplungsanschluss der Konsolstrebe nach Anlage B, Seite 33a und der Bordbrethalter nach Anlage B, Seite 91 sind Halbkupplungen mit Schraubverschluss entsprechend der im Deutschen Institut für Bautechnik hinterlegten Unterlagen zu verwenden.

d) Im Abschnitt 2.2.1.1 wird der dritte Absatz durch folgende Fassung ersetzt:

Für Stahlbauteile gilt dieser Nachweis als erbracht, wenn die Qualifizierung von Schweißverfahren und Schweißpersonal nach DIN EN 1090-2 erfolgt und für den Betrieb ein Schweißzertifikat¹ mindestens der EXC 2 nach DIN EN 1090-1 vorliegt, welches mindestens die zur Herstellung der Gerüstbauteile nach Tabelle 1 erforderlichen Schweißverfahren und Werkstoffe umfasst.

e) Abschnitt 2.3.2 wird wie folgt ergänzt:

- Der Kupplungsanschluss der Konsolstreben nach Anlage B, Seite 33a ist gemäß den im Deutschen Institut für Bautechnik hinterlegten Unterlagen zu überprüfen.

f) Abschnitt 2.3.3. wird wie folgt ergänzt:

- Im Rahmen der Fremdüberwachung ist der Kupplungsanschluss nach Anlage B, Seite 33a gemäß den im Deutschen Institut für Bautechnik hinterlegten Unterlagen zu überprüfen.

g) Abschnitt 3.2.2.3 wird neu eingefügt:

3.2.2.3 Austrittsriegel

Für die Austrittsriegel nach Anlage B, Seite 51a mit nach unten offenem U-Profil sind abweichend von den übrigen Regelungen nach Abschnitt 3.2.2 die folgenden Regelungen beim Nachweis der Riegel anzuwenden:

- Da im U-Profil bei diesem Bauteil keine Öffnungen vorhanden sind, darf dieses mit den Brutto-Querschnittswerten nach Tabelle 16 nachgewiesen werden.
- Abweichend von Abschnitt 3.2.2.2.3 ist für die Austrittsriegel die Schweißnaht zwischen Riegelkopf und Riegelprofil wie folgt nachzuweisen:

$$\sqrt{\left(\frac{|N_{Ed}|}{N_{W,Rd}} + \sqrt{\left(\frac{|M_{y,Ed}| + |N_{Ed}| \cdot e}{M_{W,y,pl}}\right)^2 + \left(\frac{M_{z,Ed}}{M_{W,z,pl}}\right)^2}\right)^2 + \left(\frac{V_{y,Ed}}{V_{W,y,Rd}}\right)^2 + \left(\frac{V_{z,Ed}}{V_{W,z,Rd}}\right)^2} \leq 1 \quad (\text{Gl. 16})$$

Dabei sind:

$N_{Ed}, M_{y,Ed}, M_{z,Ed}, V_{y,Ed}, V_{z,Ed}$	Bemessungswerte der Anschlusschnittgrößen im Abstand von 2,415 cm zur Stielachse
$N_{W,Rd} = 70,9 \text{ kN}$	Beanspruchbarkeit der Schweißnaht bzgl. N
$M_{W,y,pl} = 62,1 \text{ kNcm}$	Beanspruchbarkeit der Schweißnaht bzgl. M_y
$M_{W,z,pl} = 128 \text{ kNcm}$	Beanspruchbarkeit der Schweißnaht bzgl. M_z
$V_{W,y,Rd} = V_{W,z,Rd} = 52,0 \text{ kN}$	Beanspruchbarkeit der Schweißnaht bzgl. V_y und V_z
$e = 0,1 \text{ cm}$	vertikales Versatzmaß zwischen Riegelprofil und Anschlusskopf

¹ Als gleichwertig zum Schweißzertifikat darf ein Zertifikat nach DIN EN ISO 3834-3 gelten, sofern dort im Anwendungsbereich explizit DIN EN 1090-2 i.V.m. der EXC 2 genannt wird und das im Übrigen den gestellten Anforderungen entspricht.

- Im Übrigen sind die Nachweisformate wie für die anderen Riegel einschließlich Interaktion zwischen Stiel und Riegel sowie der Interaktion an der Rosette anzuwenden.

h) Der erste Absatz im Abschnitt 3.2.3.1 wird wie folgt ergänzt:

Die Kennwerte der Vertikaldiagonalen nach Tabelle 5 gelten unter der Voraussetzung, dass in der Draufsicht parallel zur Vertikaldiagonalen in den jeweils benachbarten Löchern des Diagonalenanschlusses an der Rosette ein Längsriegel eingebaut ist.

i) Tabelle 5 wird durch folgende Fassung ersetzt:

Tabelle 5: Steifigkeit $C_{V,d}$ und Beanspruchbarkeit $N_{V,Rd}$ der Vertikaldiagonalen

Anlage B, Seite	Feldlänge L [m]	Feldhöhe H [m]	L_{Dia} [cm]	Beanspruchung durch Druckkraft			Beanspruchung durch Zugkraft		
				$C_{V,d}^{(-)}$ [kN/cm]		$N_{V,Rd}^{(-)}$ [kN]	$C_{V,d}^{(+)}$ [kN/cm]		$N_{V,Rd}^{(+)}$ [kN]
				2D	3D		2D	3D	
25a	0,39	2,0	201,3	11,5	16,8	21,0	19,1	40,5	23,2
	0,45		202,1	11,5	16,8	21,1	19,1	40,5	
	0,73		208,0	11,5	16,5	21,5	19,6	41,3	
	1,04		218,3	12,1	17,0	20,2	20,4	42,6	
	1,09		220,5	12,2	17,1	19,9	20,6	42,8	
	1,29		229,5	11,0	16,1	19,0	20,8	47,9	
	1,40		235,3	10,5	15,8	18,2	20,9	51,2	
	1,57		244,8	9,8	15,1	17,2	21,1	57,1	
	2,07		276,7	8,4	13,5	14,2	21,7	82,7	
	2,57		313,3	8,3	13,3	11,6	23,4	79,1	21,4
3,07	353,3	7,0	11,1	9,4	24,8	75,3	21,3		
26a	0,39	1,5	151,8	12,6	19,2	21,1	19,5	42,3	23,2
	0,45		152,8	12,7	19,3	21,2	19,6	42,5	
	0,73		160,5	13,2	19,8	22,3	20,5	44,0	
	1,04		173,7	11,8	18,8	21,9	21,3	51,8	
	1,09		176,4	11,4	18,5	21,6	21,4	54,2	
	1,29		187,6	10,0	17,3	20,5	21,8	65,2	22,9
	1,40		194,6	9,4	16,6	19,9	21,9	73,4	22,4
	1,57		206,0	8,6	15,5	19,2	22,2	89,7	21,7
	2,07		243,0	5,5	8,5	17,3	24,6	87,6	21,4
	2,57		284,0	5,8	9,1	13,6	26,7	82,8	21,2
3,07	327,6	7,5	13,6	10,7	28,0	78,0	21,0		
27a	0,39	1,0	102,6	13,3	20,5	21,4	20,2	44,9	23,2
	0,45		104,1	13,5	20,8	21,7	20,5	45,3	
	0,73		115,2	12,6	20,7	22,0	21,9	54,3	
	1,04		132,9	9,6	18,2	19,6	22,7	89,4	22,1
	1,09		136,4	9,3	17,8	19,3	22,9	99,7	21,7
	1,29		150,6	6,9	11,9	18,6	24,4	103,6	21,5
	1,40		159,3	6,0	9,9	18,3	25,3	101,7	21,4
	1,57		173,0	5,1	8,1	17,8	26,6	99,4	21,3
	2,07		215,8	3,8	5,5	17,0	29,7	92,3	21,1
	2,57		261,1	3,6	5,3	15,6	28,0	83,9	20,3
3,07	307,9	5,6	8,9	12,0	26,8	77,7	19,8		

j) Abschnitt 3.2.6 wird durch folgende Fassung ersetzt:

3.2.6 Modellierung und Nachweis der Ständerstöße

3.2.6.1 Allgemeines

Sofern im Folgenden nicht anders geregelt, sind Ständerstöße mit Vertikalstielen mit eingepressten Rohrverbindern nach Anlage B, Seite 17 im Modulgerüstsystem "AT-PAC RINGLOCK" grundsätzlich den geltenden Technischen Baubestimmungen entsprechend zu modellieren und nachzuweisen, siehe auch "Rechnerische Behandlung von Ständerstößen mit einseitig, zentrisch fixiertem Stoßbolzen für Arbeits- und Schutzgerüste sowie für Traggerüste aus Stahl".

Die Ständerstöße Typ C mit den Bauteilen nach Anlage B, Seiten 9 und 19 sind, sofern nicht in Abschnitt 3.2.6.5 gesondert ausgewiesen, entsprechend den Empfehlungen in "Rechnerische Behandlung von abgesteckten (geschraubten) Ständerstößen für Arbeits- und Schutzgerüste sowie für Traggerüste aus Stahl" nachzuweisen.

Der Bescheid enthält zwei Ausführungen dieses Details, die in Tabelle 8 mit den wesentlichen Merkmalen zusammengefasst sind. Sofern nicht sichergestellt ist, welche Ständerstoßausführung verwendet wird, sind die ungünstigsten Annahmen zu verwenden.

Tabelle 8: Vertikalstiel- und Rohrverbinderausführungen

Typ	Vertikalstiel			mit Rohrverbinder		
	Name	Anlage B, Seite	Rohr (D _i am Fuß) / Streckgrenze	Ausführung	Anlage B, Seite	Rohr / Streckgrenze
1	Vertikalstiel ohne RV	19	Ø48,3x3,2 mm (41,9) / 400 N/mm ²	eingesteckt, geschraubt	9	Ø38,0x4,0 mm / 355 N/mm ²
2	Vertikalstiel mit RV	17		eingesteckt, verpresst	18	

3.2.6.2 Tragmodell "Übergreifstoß"

Für den Ständerstoß Typ 1 und Typ 2 dürfen die in Tabelle 9 angegebenen Kennwerte verwendet werden. Zur Festlegung der Vorverformungen darf für die Ständerstöße als Knickwinkel die Drehlose gemäß Tabelle 9 zwischen den Ständerrohren angenommen werden.

Für Berechnungen von Arbeits- und Schutzgerüsten nach DIN EN 12811-1 darf der Ständerstoß Typ 2 mit eingepresstem Rohrverbinder alternativ auch biegestarr angenommen werden.

Tabelle 9: Beanspruchbarkeiten und Federkennwerte

Schnittgröße	Rohrverbinder	Beanspruchbarkeit	Federsteifigkeit	Drehlose
Biegemoment	Typ 1	$M_{DF,Rd} = 104 \text{ kNcm}^*$	starr	$\psi_{Lose} = 0,0307 \text{ rad}^{**}$
	Typ 2	$M_{DF,Rd} = 91,9 \text{ kNcm}^*$	$C_{SB,d} = 10000 \frac{\text{kNcm}}{\text{rad}}$	$\psi_{Lose} = 0,020 \text{ rad}$
<p>*) Auf gesonderte Nachweise des Nettoquerschnitts am Rohrverbinder darf verzichtet werden. **) Im Rahmen der Systemmodellierung ist zusätzlich eine gegenseitige Schiefstellung der Stiele von $\psi = 0,010 \text{ rad}$ anzusetzen; die Lose ψ_{Lose} bleibt Teil der Drehfeder.</p>				

Folgende Nachweise sind zu führen:

Zug und Biegung:	$\frac{Z_{SB,Ed}}{Z_{SB,Rd}} + \frac{ M_{DF,Ed} }{M_{DF,Rd}} \leq 1$	(Gl. 11)
Druck:	$\frac{ N_{KS,Ed}^{(-)} }{N_{KS,Rd}} \leq 1$	(Gl. 12)

Dabei sind:

$Z_{SB,Ed}$	$N_{KS,Ed}^{(-)}$	Normalkraftbeanspruchungen im Ständerstoß
$M_{DF,Ed}$		resultierende Biegebeanspruchung im Ständerstoß:
		$M_{DF,Ed} = \sqrt{(M_{y,DF,Ed})^2 + (M_{z,DF,Ed})^2}$
$M_{DF,Rd}$		Biegebeanspruchbarkeiten gemäß Tabelle 9
$Z_{SB,Rd}$		Zugbeanspruchbarkeiten gemäß Tabelle 10
$N_{KS,Rd}^{(-)}$		Druckbeanspruchbarkeiten gemäß Tabelle 11

Auf einen zusätzlichen Nachweis zur Überlagerung der Biegung im Stoßbereich und der Druckkraft in der Kontaktfuge darf verzichtet werden.

3.2.6.3 Tragverhalten unter Zugbeanspruchung

Sind über einen Ständerstoß Zugkräfte zu übertragen, sind die Rohre mit Verbindungsmitteln M12-8.8 zu verbinden, wobei die Lose an der Absteckung zu berücksichtigen sind. Die Verbindungsmittel sind durch die hierfür vorgesehenen Löcher im Stoßbereich zu führen und gegen unplanmäßiges Lösen zu sichern (z. B. handfest angezogene Schraubverbindung). In Abhängigkeit der Anzahl der Verbindungsmittel und der vorhandenen Ständerstoßausführung, vgl. Tabelle 8, können bei Verwendung von Verbindungsmitteln M12-8.8 die Zugbeanspruchbarkeiten nach Tabelle 10 übertragen werden. Auf einen gesonderten Nachweis der Bolzen und der Nettoquerschnitte in Verbinder und Stielrohr sowie auf einen Interaktionsnachweis Druck und Biegung darf verzichtet werden.

Bei anderen Zugkraftnachweisen ist bei den eingepressten Rohrverbindern nach Anlage B, Seite 17 bzw. 18 ein Locheinzug von $\Delta = 6 \text{ mm}$ zu berücksichtigen. Der Locheinzug der geschraubten Rohrverbinder nach Anlage B, Seite 9 darf mit $\Delta = 0 \text{ mm}$ angenommen werden. Bezüglich Zugbeanspruchung darf der Ständerstoß starr angenommen werden. Beim eingepressten Rohrverbinder (Typ 2) ist, sofern relevant, bei Zugbeanspruchung eine Lose von $v_0 = 1,0 \text{ mm}$, beim beidseitig abgesteckten Rohrverbinder (Typ 1) eine Lose von $v_0 = 2,0 \text{ mm}$.

Tabelle 10: Zugbeanspruchbarkeiten der Vertikalstielstöße mit **M12-8.8**

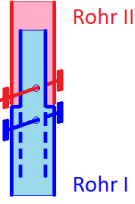
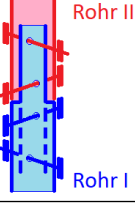
Zugbeanspruchbarkeit Z_{Rd} [kN] bei Verwendung von Verbindungsmitteln M12-8.8				
	je ein Verbindungsmittel *)		Typ Rohr II	
			1	2
	Typ Rohr I	1	36,2	
2		33,2		
	je zwei Verbindungsmitteln *)		Typ Rohr II	
			1	2
	Typ Rohr I	1	72,4	---
		2	---	---

*) Die blau dargestellten Verbindungsmittel im unteren Rohr I sind nur beim Typ 1 einzusetzen.

3.2.6.4 Tragverhalten unter Druckbeanspruchung / Kontaktstoß

Die Druckbeanspruchbarkeit der Ständerstöße ist in Tabelle 11 geregelt.

Tabelle 11: Druckbeanspruchbarkeiten der Vertikalstielstöße

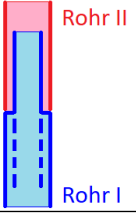
Stoß der Vertikalstiele		Druckbeanspruchbarkeit $N_{KS,Rd}$ [kN]	
		Typ Rohr II	
		1	2
Typ Rohr I	1	14,6*)	
	2	101 *)	

**) Bei Verwendung von aktiver Zentrierung des Ständerstoßes mit einem Versatz von 0,0 mm darf die Druckbeanspruchbarkeit mit 117 kN angesetzt werden.

Bezüglich Druckbeanspruchung darf der Ständerstoß starr angenommen werden.

Beim Kontaktstoß-Tragmodell am Ständerstoß Typ 2 gemäß Tabelle 8 mit eingepresstem Rohrverbinder ist bei gleichzeitigem Auftreten von Druck- und Biegebeanspruchungen zusätzlich ein Interaktionsnachweis zu führen. Die normalkraftabhängige Momentenbeanspruchbarkeit des Kontaktstoßes ist gemäß folgender Gleichung zu ermitteln:

$$M_{KS,Rd}(N) = M_{KS,max} \cdot \sin\left(\pi \cdot \frac{N_{Ed}}{N_{D,Rd}}\right) \quad \text{mit} \quad M_{KS,max} = 61,4 \text{ kNcm} \quad (\text{Gl. 14})$$

Der Grenzknickwinkel beträgt:

$$\psi_{grenz} = 0,01 \text{ rad} \quad \text{für} \quad \frac{N_{KS,Ed}}{N_{KS,Rd}} \leq 0,5 \quad \text{sonst} \quad \psi_{grenz} = 0,0 \text{ rad} \quad (\text{Gl. 15})$$

k) Abschnitt 3.2.8.6 wird wie folgt ergänzt:

Im Fußpunkt der schwenkbaren Fußspindel nach Anlage B, Seite 11a ist der Nachweis (Gl. 19) zu führen:

$$U_i = \max\left(\frac{|N_{Ed}|}{N_{Rd}}; \frac{\sqrt{V_{y,Ed}^2 + V_{z,Ed}^2}}{V_{Rd}}\right) \leq 1 \quad \text{mit} \quad \begin{matrix} N_{Rd} = 67,5 \text{ kN} \\ V_{Rd} = 34,4 \text{ kN} \end{matrix} \quad (\text{Gl. 19})$$

Der Widerstand gegen Gleiten bei Querkraft ist durch Reibung oder durch geeignete mechanische Vorrichtungen sicherzustellen.

l) Tabelle 17 wird wie folgt ergänzt:

Tabelle 17: Spindelkennwerte

Bezeichnung	Anlage B, Seite	Querschnitts- fläche $A = A_S$ [cm ²]	Trägheits- moment I [cm ⁴]	$N_{pl,Rd}$ [kN]	$M_{el,Rd}$ [kNcm]	$M_{pl,Rd}$ [kNcm]	$V_{pl,Rd}$ [kN]
Fußspindel 78cm, schwenkbar "Ringlock" *)	11a	4,32	4,66	157	114	142	57,7
Fußspindel 61cm, verstärkt "Ringlock"	12a	9,1	6,56	285	121	151	149

*) Die angegebenen Kennwerte gelten nur für das Spindelrohr. In beiden Hauptrichtungen können keine Biegemomente aufgenommen werden ($M_y = M_z = M_T = 0$).

m) Abschnitt 3.2.8.7 wird neu eingefügt:

3.2.8.7 Kupplungen

Für den Kupplungsanschluss der Konsolstrebe nach Anlage B, Seite 33a sind die Regelungen nach Abschnitt 3.2.8.10 anzuwenden.

n) Abschnitt 3.2.8.8 wird neu eingefügt:

3.2.8.8 Rohrverbinder für U-Riegel

Der Anschluss des Rohrverbinders für U-Riegel nach Anlage B, Seite 90 ist bezüglich der Biegemomente M_y, M_z und des Torsionsmomentes M_T gelenkig anzunehmen. Die auf den U-Riegel einwirkenden Reaktionskräfte sind gesondert zu ermitteln und nachzuweisen.

o) Abschnitt 3.2.8.9 wird neu eingefügt:

3.2.8.9 Konsolen 1,09 m

Die in Anlage B, Seiten 32a und 76a angegebenen Lastklassen der 1,09 m breiten Konsolen für U- und O-Auflage gelten nur, sofern die oberen Belagriegel durch Systembeläge oder Rohrkupplungsmaterial ausgesteift sind.

p) Abschnitt 3.2.8.10 einschließlich Tabelle 18 wird neu eingefügt:

3.2.8.10 Konsolstreben

Die Konsolstreben 0,39 m und 0,73 m nach Anlage B, Seite 33a einschließlich des unten angeordneten Modulanschlusses und oben angeordneten Kupplungsanschlusses ist entsprechend Anlage A, Seite 6 in Abhängigkeit der Ausführung mit den Kennwerten nach Tabelle 18 nachzuweisen.

Für die Konsolstreben ist folgender Nachweis zu führen:

$$\frac{|N_{KS,Ed}|}{N_{KS,Rd}} \leq 1 \quad (\text{Gl. 17})$$

Dabei sind:

$N_{KS,Ed}$ Zug- oder Druckkraft in der Konsolstrebe

$N_{KS,Rd}$ Beanspruchbarkeit der Konsolstrebe nach Tabelle 18

Tabelle 18: Kennwerte der Konsolstreben

Anlage B, Seite	Höhe H [cm]	Breite B [cm]	Neigung α	Lose f [cm]	Steifigkeit C_d [kN/cm]	$N_{KS,Rd}$ [kN]
33a	187	39,0	9,41°	0,58	15,5	14,5
		73,2	19,2°		17,1	7,18

q) Abschnitt 3.2.8.11 wird neu eingefügt:

3.2.8.11 Rollenhalterung

Die Riegelanschlüsse der Rollenhalterung nach Anlage B, Seite 89 sind bezüglich der Biegung in der vertikalen Ebene M_y gelenkig anzunehmen. Die übrigen Schnittgrößen dürfen gemäß Abschnitt 3.2.2 nachgewiesen werden. Auf den Schweißnahtnachweis zwischen Rohrstummel und Riegelkopf darf verzichtet werden.

r) Abschnitt 3.3.3.4 wird wie folgt ergänzt:

Sofern die Vertikaldiagonalen nicht als aussteifendes Bauteil, sondern ausschließlich als Seitenschutzelement in Verbindung mit der Stahltreppe nach Anlage B, Seite 50a, verwendet werden, darf auf den Anschluss von Längsriegeln an der Rosette neben den Vertikaldiagonalen gemäß Abschnitt 3.2.3.1 verzichtet werden.

ZU ANLAGE

s) In Anlage A wird die Seite 6 neu eingefügt.

ZU ANLAGE B:

t) In Anlage B werden die Seiten 89, 90 und 91 ergänzt.

u) In Anlage B werden die Seiten 11, 12, 25, 26, 27, 32, 33, 35, 42, 47, 50, 51, 67, 74, 76 und 78 durch die Seiten 11a, 12a, 25a, 26a, 27a, 32a, 33a, 35a, 42a, 47a, 50a, 51a, 67a, 74a, 76a und 78a ersetzt.

ZU ANLAGE C:

v) Tabelle C.3 wird wie folgt geändert und ergänzt:

Tabelle C.3: Bauteile der Regelausführung (O-Auflage)

Bezeichnung	Anlage B, Seite
Fußspindel 61cm, verstärkt "Ringlock"	12a
O-Riegel Überbrückung 0.73m "Ringlock"	35a

ZU ANLAGE E:

w) Abschnitt E.9 wird durch folgende Fassung ersetzt:

E.9 Verbreiterungskonsole

Auf der Innenseite des Gerüsts dürfen in allen Gerüstlagen U-Konsolen 0,39 m nach Anlage B, Seite 74a eingesetzt werden. Zwischen Haupt- und Konsolbelag sind O-Längsriegel einzubauen.

x) Tabelle E.3 wird wie folgt geändert und ergänzt:

Tabelle E.3: Bauteile der Regelausführung (U-Auflage)

Bezeichnung	Anlage B, Seite
Fußspindel 61cm, verstärkt "Ringlock"	12a
U-Konsole 0.39m "Ringlock"	74a

Folgende technische Spezifikationen werden in Bezug genommen:

- DIN EN 1090-1:2012-02 Ausführung von Stahltragwerken und Aluminiumtragwerken - Teil 1: Konformitätsnachweisverfahren für tragende Bauteile
- DIN EN 1090-2:2024-09 Ausführung von Stahltragwerken und Aluminiumtragwerken - Teil 2: Technische Regeln für die Ausführung von Stahltragwerken
- DIN EN ISO 3834-3:2021-08 Qualitätsanforderungen für das Schmelzschweißen von metallischen Werkstoffen - Teil 3: Standard-Qualitätsanforderungen
- DIN EN 12811-1:2004-03 Temporäre Konstruktionen für Bauwerke - Teil 1: Arbeitsgerüste - Leistungsanforderungen, Entwurf, Konstruktion und Bemessung
- "Rechnerische Behandlung von Ständerstößen mit einseitig, zentrisch fixiertem Stoßbolzen für Arbeits- und Schutzgerüste sowie für Traggerüste aus Stahl"²
- "Rechnerische Behandlung von abgesteckten (geschraubten) Ständerstößen für Arbeits- und Schutzgerüste sowie für Traggerüste aus Stahl"³

Andreas Schult
Referatsleiter

Beglaubigt
Gilow-Schiller

² siehe DIBt-Newsletter 4/2017

³ zu beziehen über das Deutsche Institut für Bautechnik

Statisches System Konsolstrebe

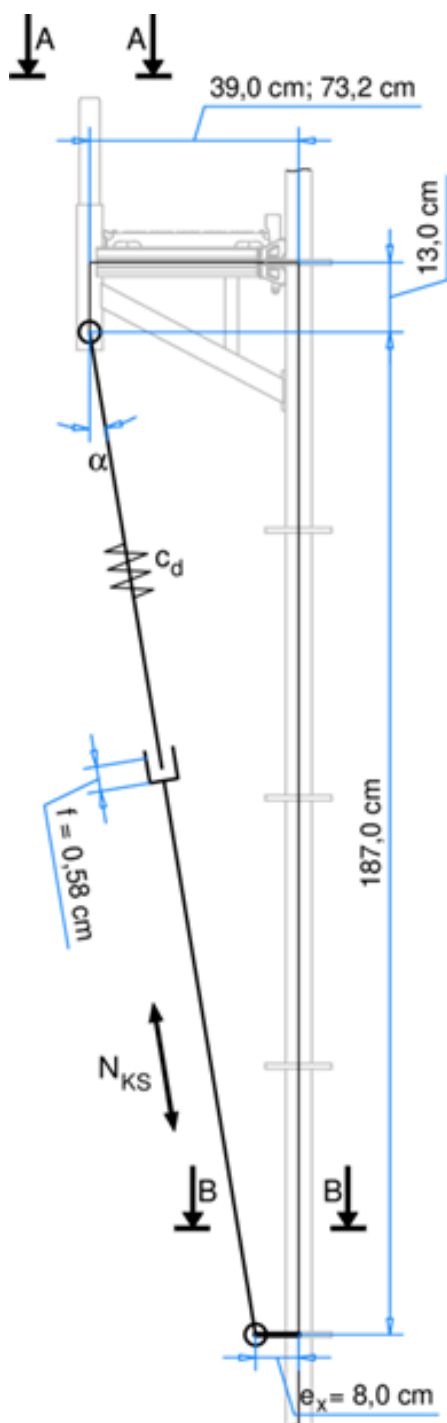

Schnitt A-A

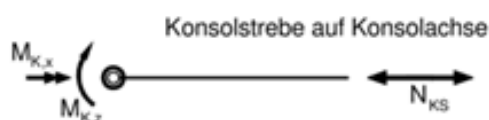

$$M_{K,x} = N_{KS} \cdot \cos(\alpha) \cdot e_y$$

$$M_{K,z} = N_{KS} \cdot \sin(\alpha) \cdot e_y$$

Alle Knotenmomente infolge der im Modell nicht berücksichtigten Exzentrizität $e_y = 5,0$ cm der Konsolstrebe müssen von der Konsole aufgenommen werden.

Schnitt B-B

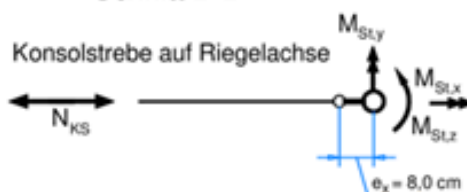

$$M_{St,x} = N_{KS} \cdot \cos(\alpha) \cdot e_y$$

$$M_{St,y} = N_{KS} \cdot \cos(\alpha) \cdot e_x$$

$$M_{St,z} = N_{KS} \cdot \sin(\alpha) \cdot e_y$$

Alle Knotenmomente, auch infolge der im Modell nicht berücksichtigten Exzentrizität $e_y = 5,0$ cm der Konsolstrebe, müssen von Stiel und Riegel aufgenommen werden.

Modulsystem "AT-PAC RINGLOCK"

Statisches System für die Konsolstreben

Anlage A, Seite 6

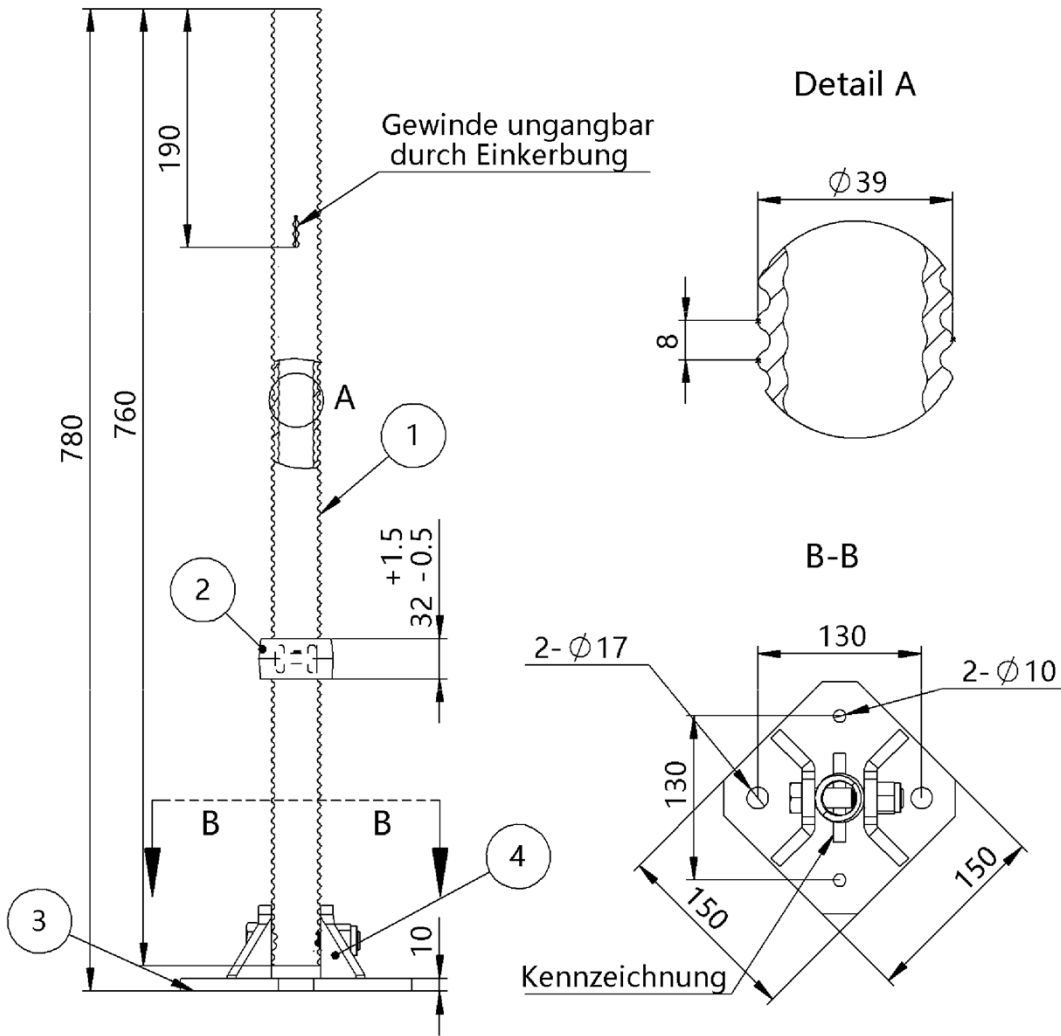

Gewicht : 5.76kg

- | | |
|-----------------|-------------------|
| ① Rohr Ø39×5 | S355J0H-EN10219-1 |
| ② Spindelmutter | EN-GJS-450-10 |
| ③ Fußplatte | S235JR-EN10025-2 |
| ④ Fußplatte | S235JR-EN10025-2 |

Zeichnung beim DIBT hinterlegt

Gerüstbauteile für das Modulsystem "AT-PAC RINGLOCK "

Fußspindel 78cm, schwenkbar "Ringlock"

Anlage B
Seite 11a

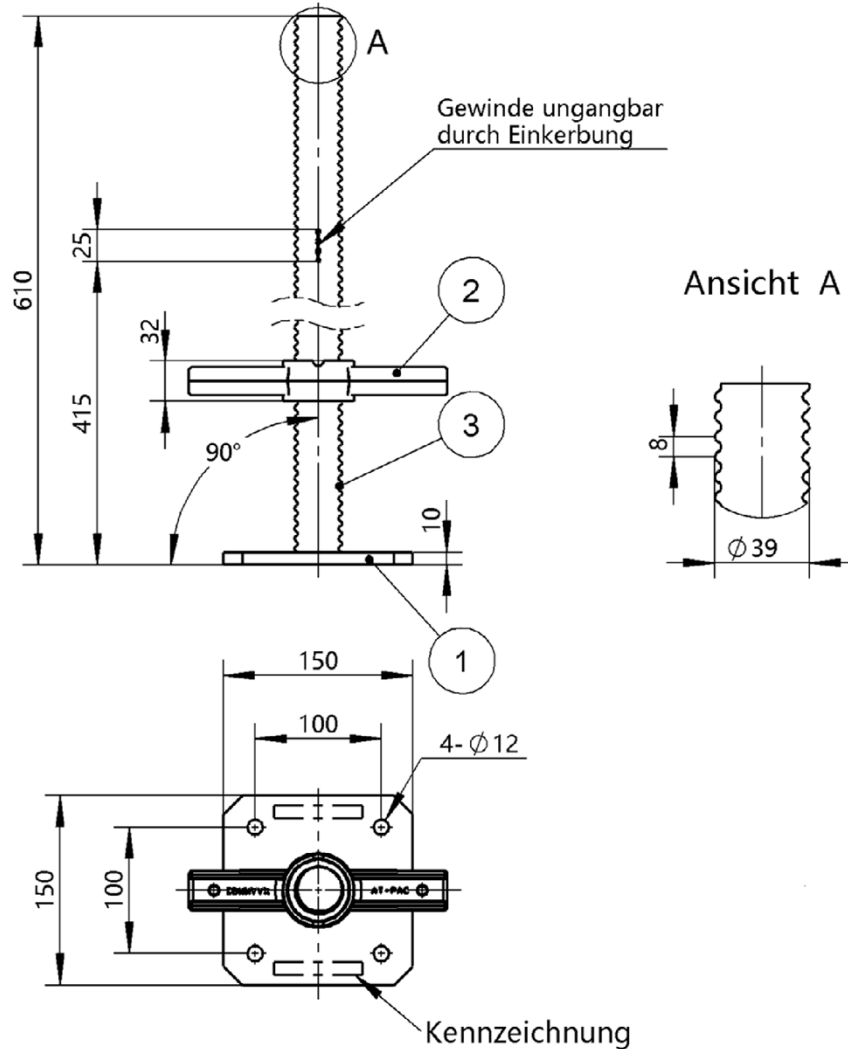

Gewicht : 6.96kg

- | | |
|-----------------|------------------|
| ① Fußplatte | S235JR-EN10025-2 |
| ② Spindelmutter | EN-GJS-450-10 |
| ③ Stahl Ø39 | S355JR-EN10025-2 |

Zeichnung beim DIBT hinterlegt

Gerüstbauteile für das Modulsystem "AT-PAC RINGLOCK "

Fußspindel 61cm, verstärkt "Ringlock"

Anlage B
Seite 12a

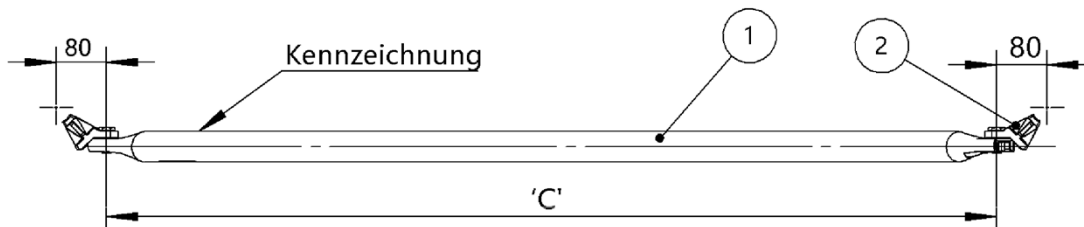

Länge 'A' (mm)	Länge 'B' (mm)	Länge 'C' (mm)	Gewicht (kg)
390.0	2000	2013.2	7.02
450.0	2000	2020.9	7.04
732.0	2000	2080.2	7.19
1036.0	2000	2183.4	7.47
1088.0	2000	2204.8	7.52
1286.0	2000	2295.2	7.83
1400.0	2000	2353.2	7.91
1572.0	2000	2448.2	8.16
2072.0	2000	2766.9	9.0
2572.0	2000	3133.3	9.96
3072.0	2000	3532.7	11.01

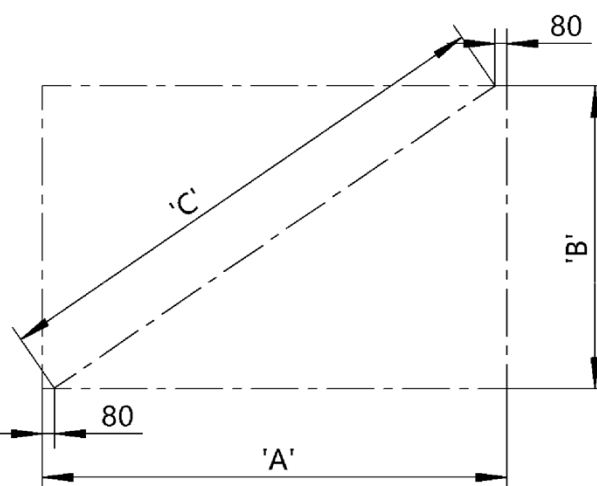
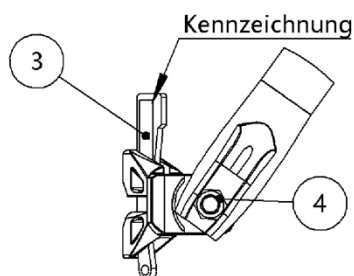

- ① Rohr $\text{Ø}48.3 \times 2.3$
- ② Kopfstück
- ③ Keil
- ④ Sechskantschraube

Stahl
siehe Anlage B Seite 7
siehe Anlage B Seite 3
M16x33 Festigkeit 8.8

Zeichnung beim DIBT hinterlegt

Bauteil verzinkt

Gerüstbauteile für das Modulsystem "AT-PAC RINGLOCK "

Vertikaldiagonale 0.39m - 3.07m, H = 2.0m "Ringlock"

Anlage B
Seite 25a

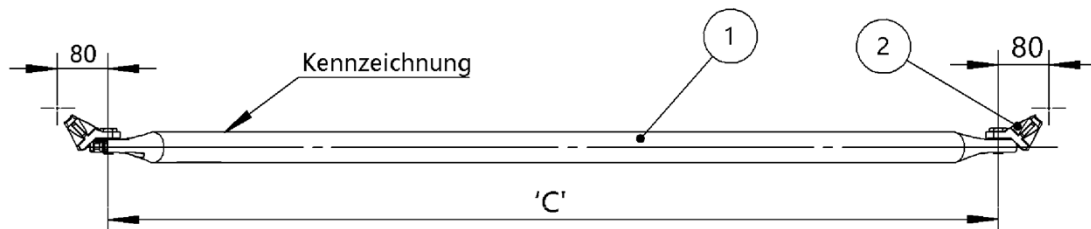

Länge 'A' (mm)	Länge 'B' (mm)	Länge 'C' (mm)	Gewicht (kg)
390.0	1500	1517.5	5.75
450.0	1500	1527.8	5.78
732.0	1500	1605.4	5.98
1036.0	1500	1737.1	6.33
1088.0	1500	1763.9	6.40
1286.0	1500	1875.5	6.73
1400.0	1500	1946.2	6.88
1572.0	1500	2060.0	7.18
2072.0	1500	2430.2	8.15
2572.0	1500	2840.4	9.22
3072.0	1500	3275.6	10.37

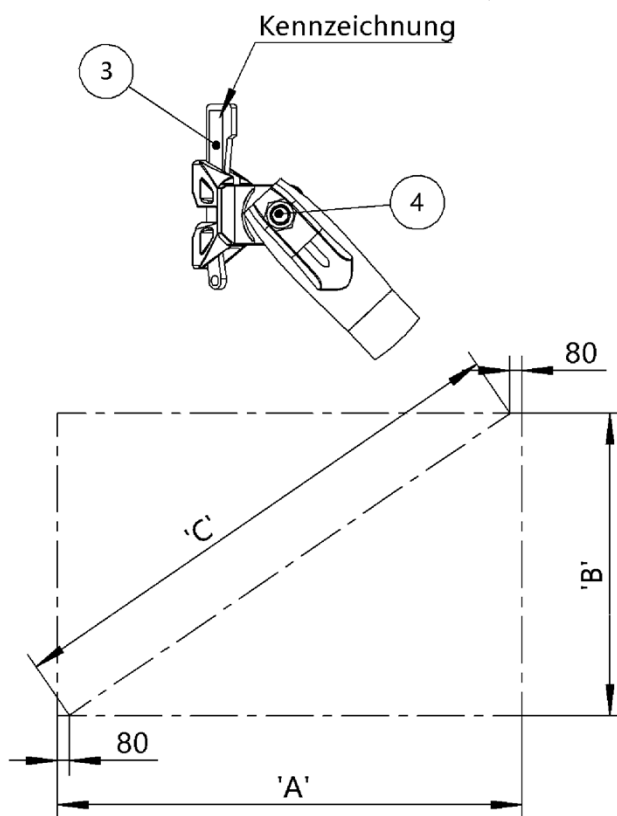

- ① Rohr $\text{Ø}48.3 \times 2.3$
- ② Kopfstück
- ③ Keil
- ④ Sechskantschraube

Stahl
siehe Anlage B Seite 7
siehe Anlage B Seite 3
M16×33 Festigkeit 8.8

Zeichnung beim DIBT hinterlegt

Bauteil verzinkt

Gerüstbauteile für das Modulsystem "AT-PAC RINGLOCK "

Vertikaldiagonale 0.39m - 3.07m, H = 1.5m "Ringlock"

Anlage B
Seite 26a

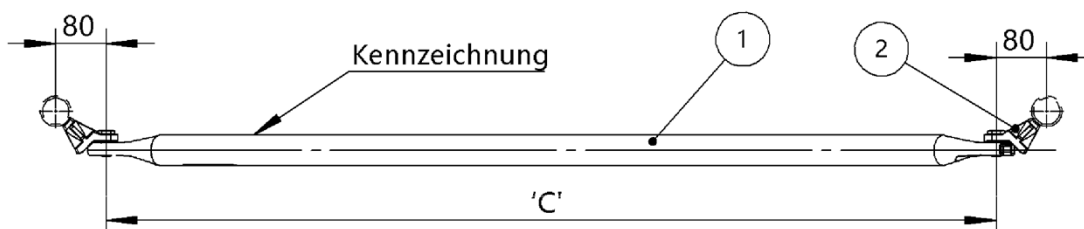

Länge 'A' (mm)	Länge 'B' (mm)	Länge 'C' (mm)	Gewicht (kg)
390.0	1000	1026.1	4.46
450.0	1000	1041.2	4.50
732.0	1000	1152.0	4.79
1036.0	1000	1329.4	5.26
1088.0	1000	1364.3	5.35
1286.0	1000	1505.9	5.76
1400.0	1000	1593.0	5.95
1572.0	1000	1730.2	6.31
2072.0	1000	2157.7	7.43
2572.0	1000	2611.1	8.62
3072.0	1000	3078.9	9.85

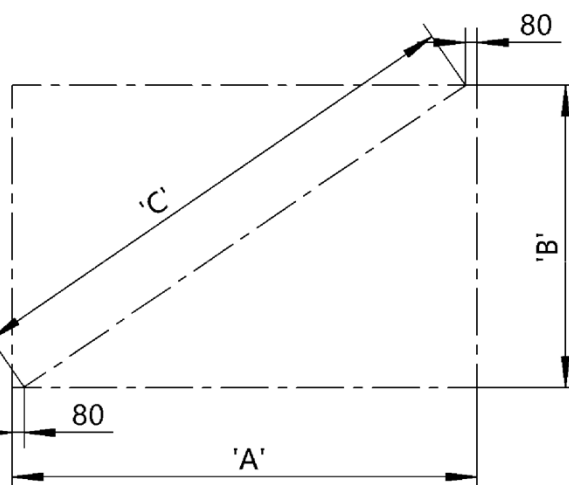
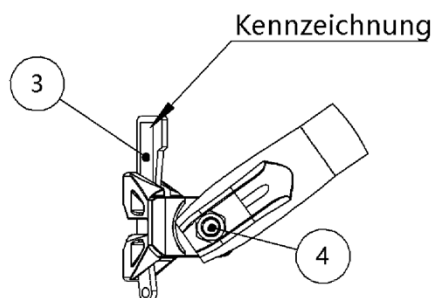

- | | |
|---------------------|------------------------|
| ① Rohr Ø48.3×2.3 | Stahl |
| ② Kopfstück | siehe Anlage B Seite 7 |
| ③ Keil | siehe Anlage B Seite 3 |
| ④ Sechskantschraube | M16×33 Festigkeit 8.8 |

Zeichnung beim DIBT hinterlegt

Bauteil verzinkt

Gerüstbauteile für das Modulsystem "AT-PAC RINGLOCK "

Vertikaldiagonale 0.39m - 3.07m, H = 1.0m "Ringlock"

Anlage B
Seite 27a

Feldlänge	Verwendung bis Lastklasse
2.07m	4
2.57m	4
3.07m	3

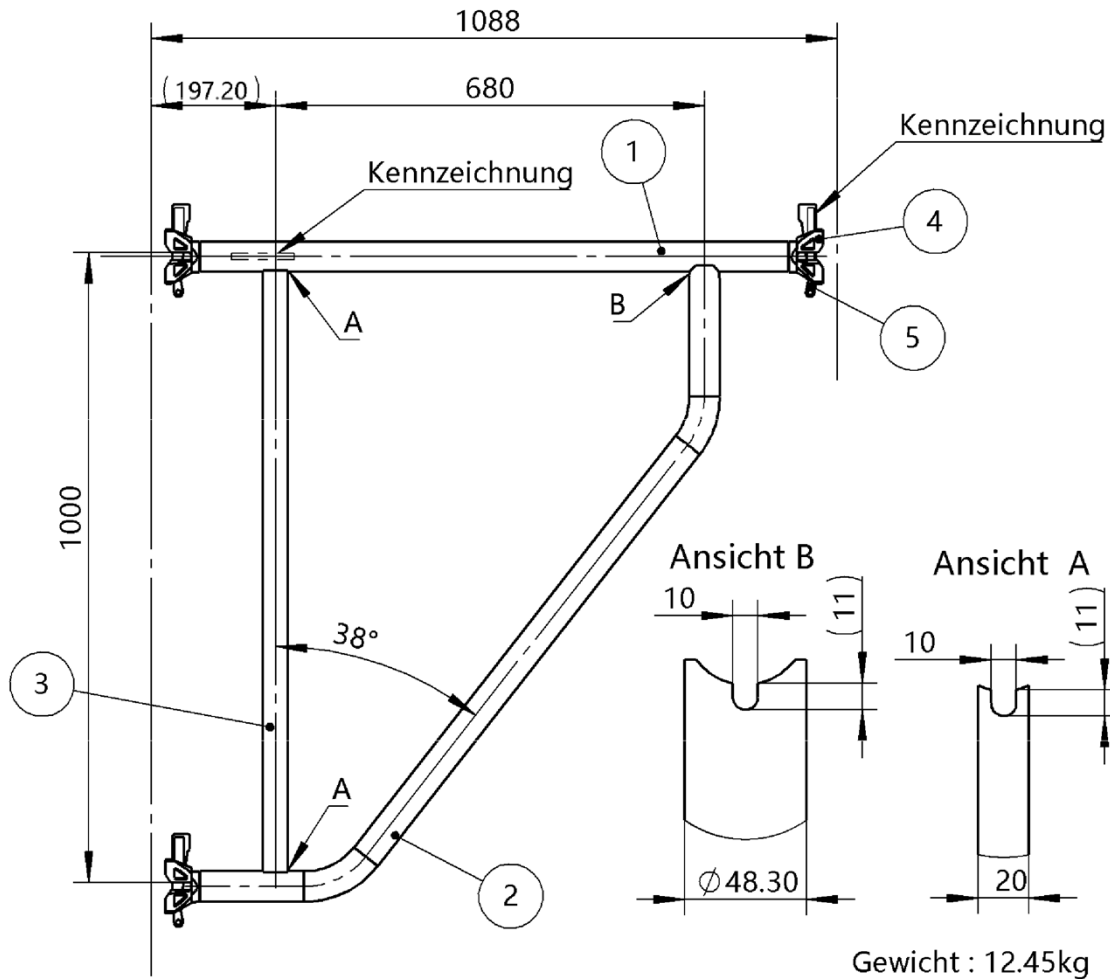

- ① Rohr $\text{Ø}48.3 \times 3.2$
- ② Rohr $\text{Ø}48.3 \times 3.2$
- ③ Rechteckrohr $40 \times 20 \times 3$
- ④ Kopfstück
- ⑤ Keil

S355J0H-EN10219-1 $R_{eH} \geq 400 \text{ N/mm}^2$
S355J0H-EN10219-1 $R_{eH} \geq 400 \text{ N/mm}^2$
S235JRH-EN10219-1
siehe Anlage B Seite 5
siehe Anlage B Seite 3

Zeichnung beim DIBT hinterlegt

Bauteil verzinkt

Gerüstbauteile für das Modulsystem "AT-PAC RINGLOCK "

O-Konsole 1.09m mit 2 Anschlussköpfen "Ringlock"

Anlage B
Seite 32a

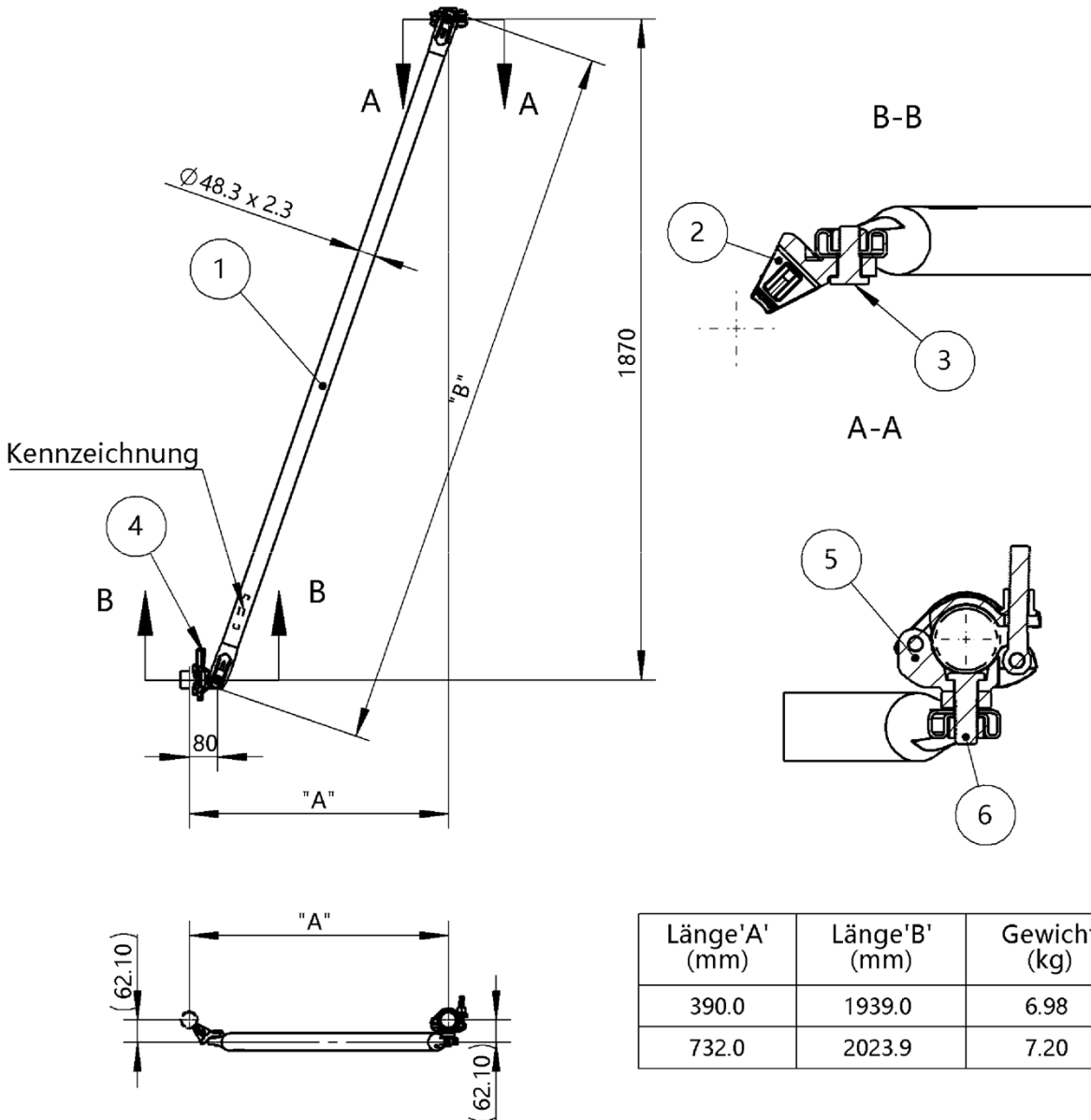

- | | |
|----------------------|------------------------|
| ① Rohr Ø48.3x2.3 | Stahl |
| ② Kopfstück | siehe Anlage B Seite 7 |
| ③ Sechskantschraube | M16x36 Festigkeit 8.8 |
| ④ Keil | siehe Anlage B Seite 3 |
| ⑤ Kupplungsanschluss | |
| ⑥ Sechskantschraube | M16x45 Festigkeit 8.8 |

Zeichnung beim DIBT hinterlegt

Bauteil verzinkt

Gerüstbauteile für das Modulsystem "AT-PAC RINGLOCK "

Konsolstrebe 0.39m - 0.73m "Ringlock"

Anlage B
Seite 33a

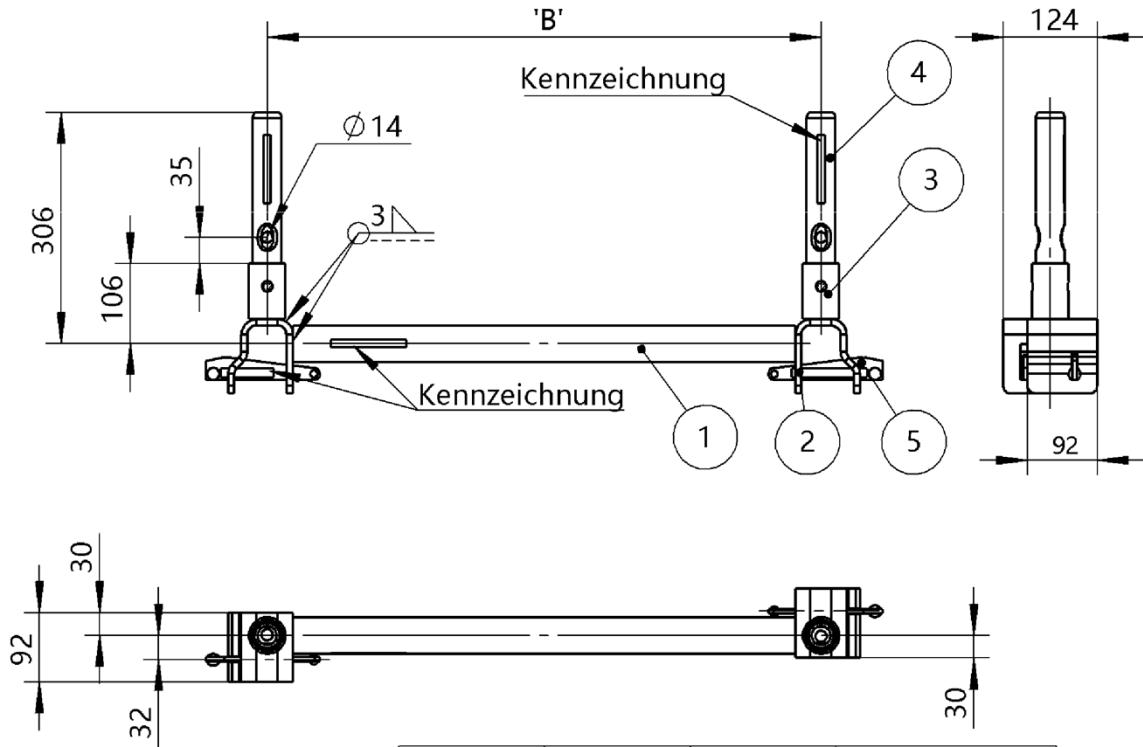

Länge 'B' (mm)	Gewicht (kg)	Feldlänge	Verwendung bis Lastklasse
1400	9.93	L=3.072m	2
		L≤2.572m	3
1088	8.83	L=3.072m	4
		L=2.572m	4
		L≤2.072m	5
732	7.57	L≤3.072m	6

- ① Rohr Ø48.3×3.2 S355J0H-EN10219-1 $R_{eH} \geq 400 \text{N/mm}^2$
- ② Klemmfixierung 92×8 S235JR-EN10025-2
- ③ Rohr Ø48.3×3.2 S355J0H-EN10219-1 $R_{eH} \geq 400 \text{N/mm}^2$
- ④ Verbinder Ø38×4 S355J0H-EN10219-1
- ⑤ Keil siehe Anlage B Seite 4

Zeichnung beim DIBT hinterlegt

Bauteil verzinkt

Gerüstbauteile für das Modulsystem "AT-PAC RINGLOCK "

O-Riegel Überbrückung 0.73m - 1.40m "Ringlock"

Anlage B
Seite 35a

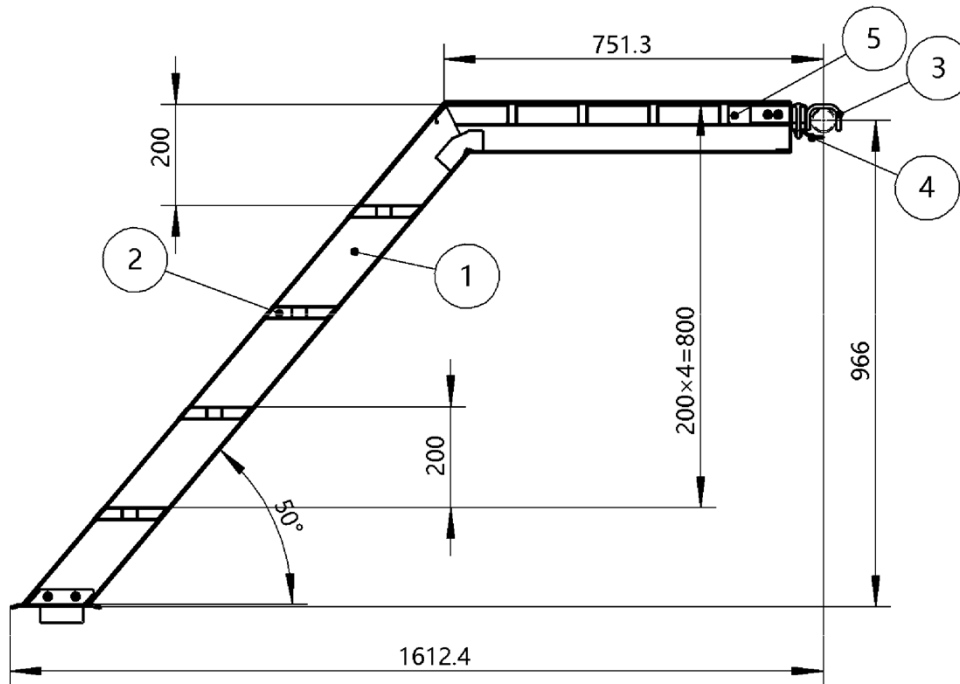

A-A

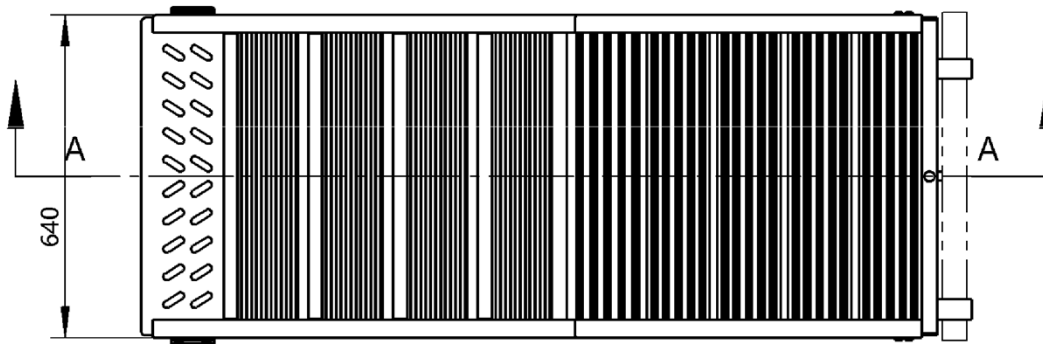

Gewicht : 23.64kg

- | | |
|--------------------|-----------|
| ① Wangenprofil | Aluminium |
| ② Stufenprofil | Aluminium |
| ③ Haken | Stahl |
| ④ Aushebesicherung | Stahl |
| ⑤ Plattform | Aluminium |

Zeichnung beim DIBT hinterlegt

Zulässige Nutzlast 2.0kN/m²

Gerüstbauteile für das Modulsystem "AT-PAC RINGLOCK "

O-Alu-Treppe 1.6m x 1.0m "Ringlock"

Anlage B
Seite 42a

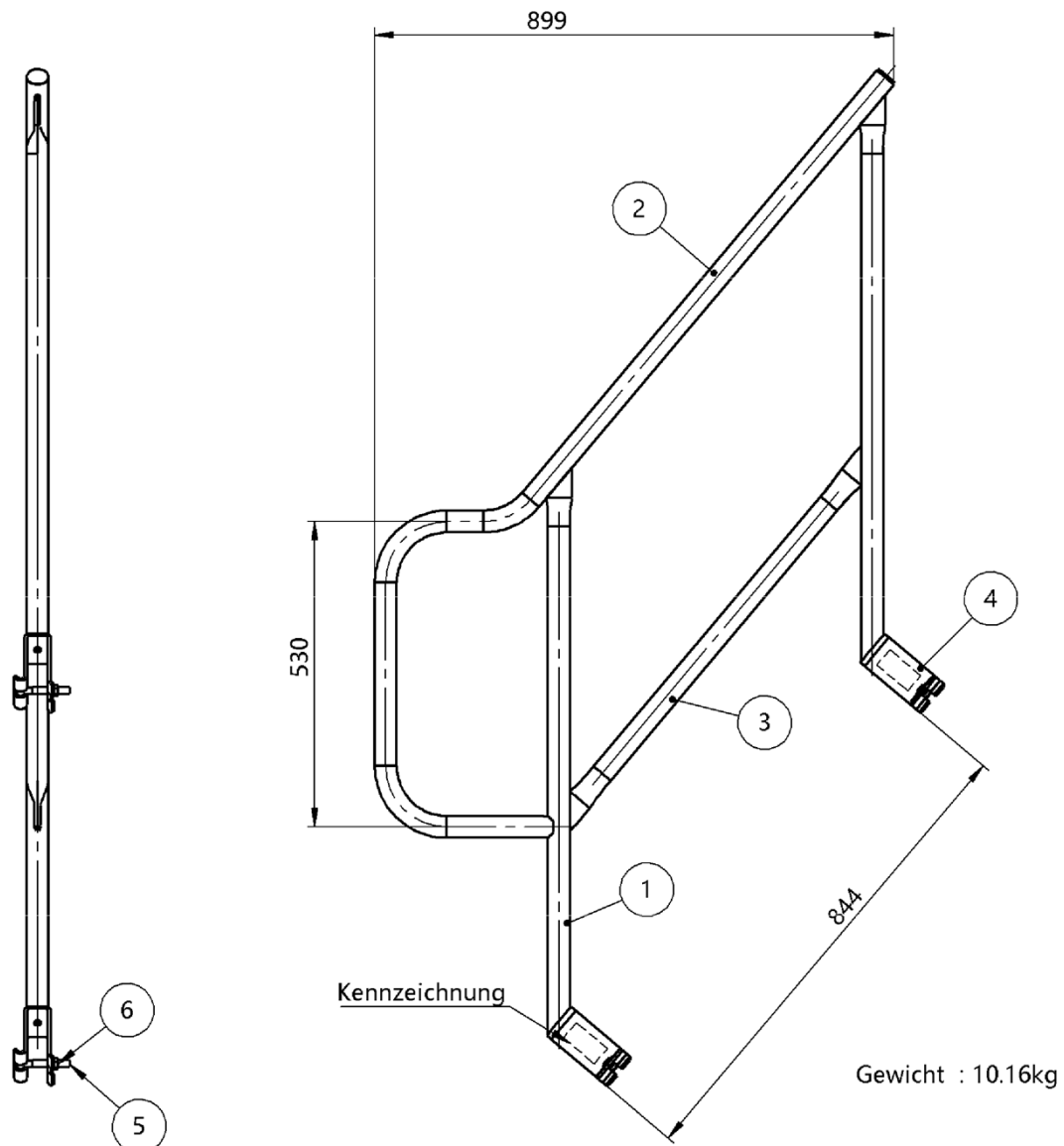

- | | |
|----------------------|--------------------|
| ① Rohr Ø38×2.1 | S355J0H-EN10219-1 |
| ② Rohr Ø38×2.1 | S355J0H-EN10219-1 |
| ③ Rohr Ø38×2.1 | S355J0H-EN10219-1 |
| ④ U-Gabel 65×5 | S355JR-EN10025-2 |
| ⑤ Hammerkopfschraube | M12 Festigkeit 8.8 |
| ⑥ Sechskantmutter | |

Zeichnung beim DIBT hinterlegt

Bauteil verzinkt

Gerüstbauteile für das Modulsystem " AT-PAC RINGLOCK "

Innengeländer 1m "Ringlock"

Anlage B
Seite 47a

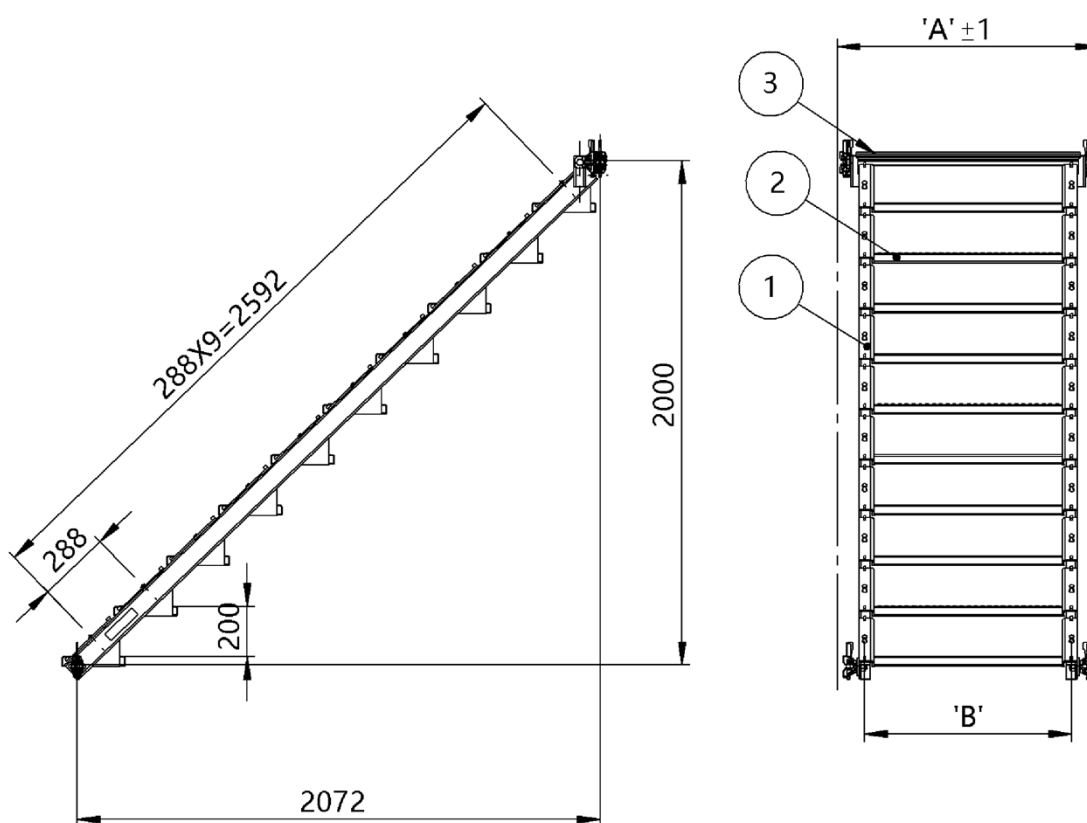

Länge 'A' (mm)	Länge 'B' (mm)	Gewicht (kg)
1036	820	122.6
1286	1070	138.8

- ① Treppenwange
- ② Treppenstufe
- ③ Austrittsriegel

Stahl
siehe Anlage B, Seite 51a
siehe Anlage B, Seite 51a

Zeichnung beim DIBT hinterlegt

Zulässige Nutzlast 2.0kN/m²

Gerüstbauteile für das Modulsystem " AT-PAC RINGLOCK "

Stahlterapie 1.04m - 1.29m x 2.0m "Ringlock"

Anlage B
Seite 50a

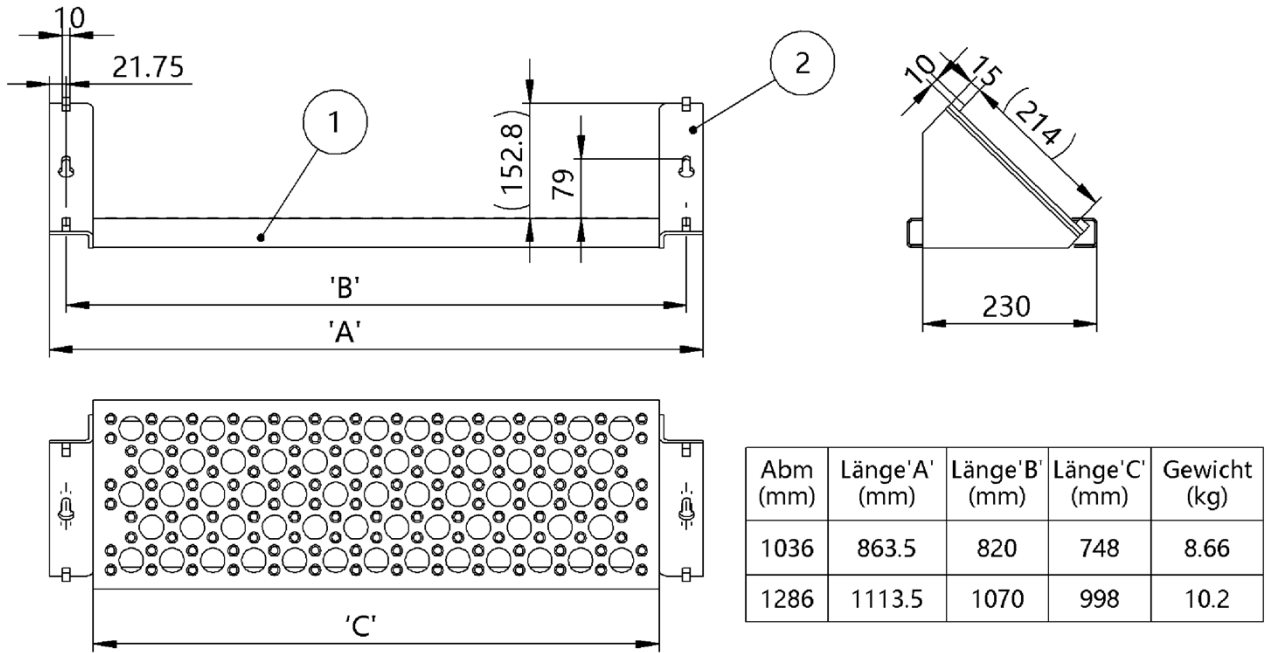

- ① Stufe
② Einhängung

Stahl
Stahl

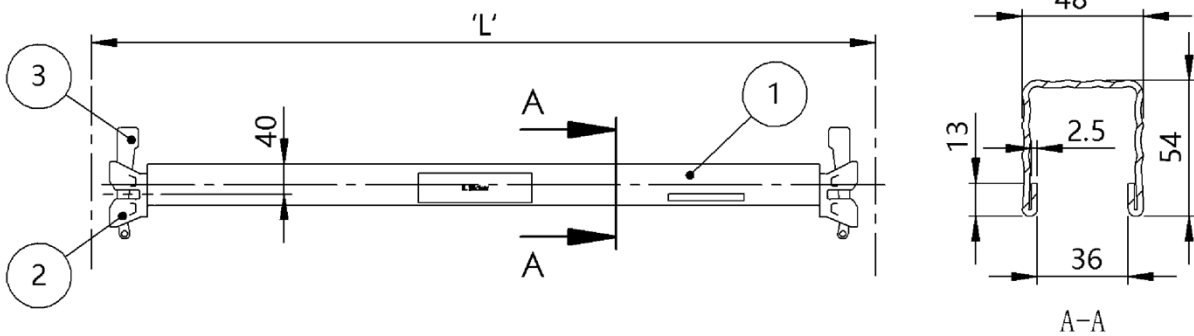

- ① U-Profil siehe Anlage B, Seite 65
② Kopfstück siehe Anlage B, Seite 6
③ Keil siehe Anlage B, Seite 3

Zeichnung beim DIBT hinterlegt

Bauteil verzinkt

Gerüstbauteile für das Modulsystem " AT-PAC RINGLOCK "

Stufe für Stahltreppe "Ringlock", Austrittsriegel "Ringlock

Anlage B
Seite 51a

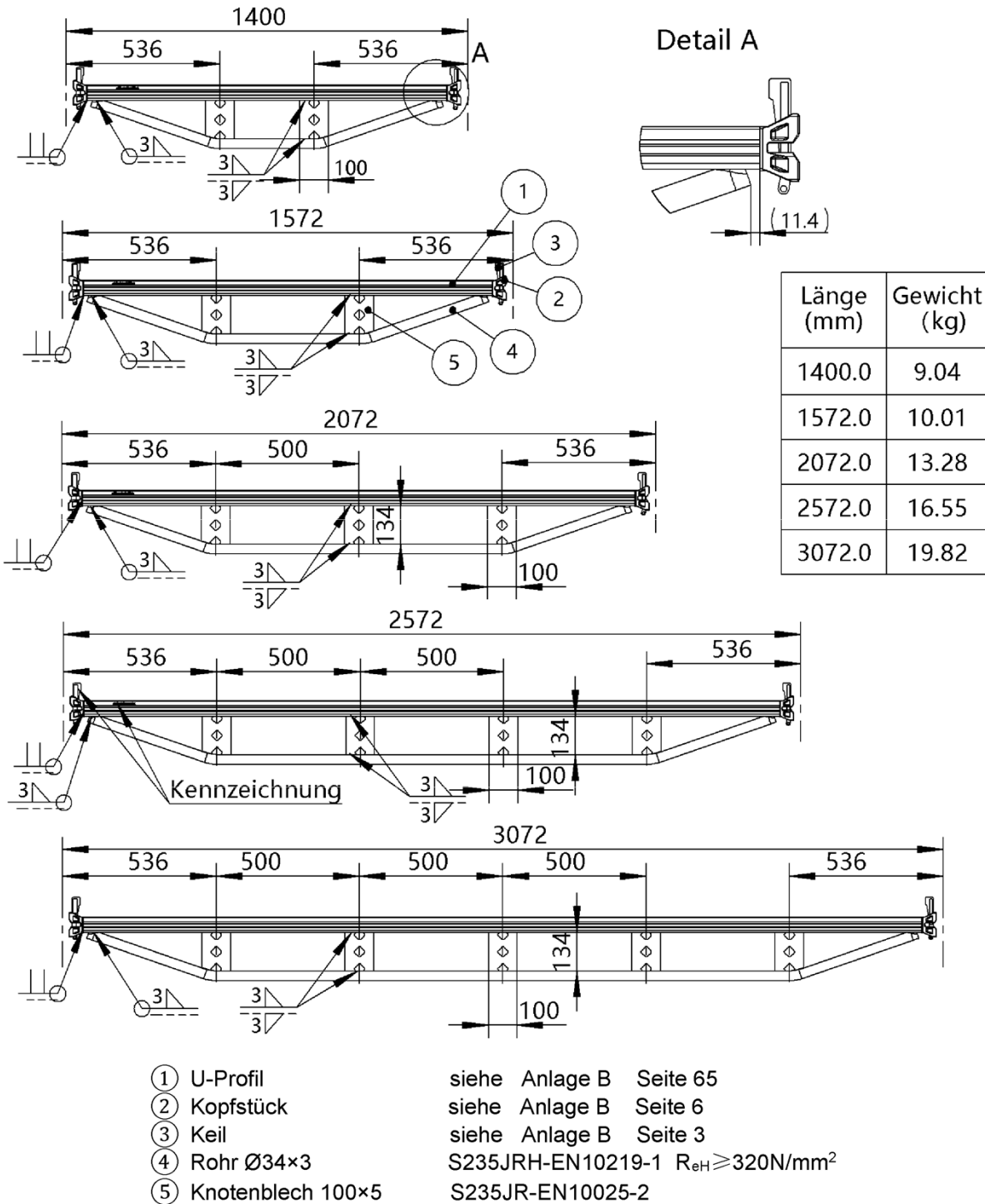

Zeichnung beim DIBt hinterlegt

Bauteil verzinkt

Gerüstbauteile für das Modulsystem " AT-PAC RINGLOCK "

U-Doppelriegel 1.40m - 3.07m "Ringlock"

Anlage B
Seite 67a

Feldlänge	Verwendung bis Lastklasse
≤2.07m	5
2.57m	4
3.07m	4

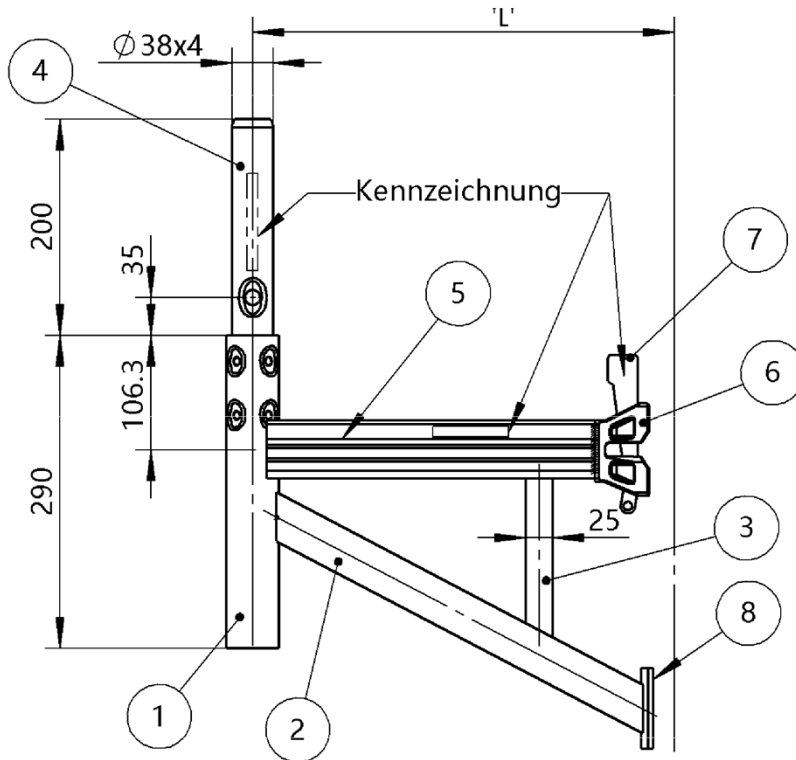

Länge 'L' (mm)	Gewicht (kg)
390.0	4.80
450.0	5.23

- | | |
|------------------------|---|
| ① Rohr Ø48.3×3.2 | S355J0H-EN10219-1 $R_{eH} \geq 400 \text{N/mm}^2$ |
| ② Rechteckrohr 40×20×3 | S235JRH-EN10219-1 |
| ③ Stützstrebe 25×10 | S235JR-EN10025-2 |
| ④ Verbinder Ø38×4 | S355J0H-EN10219-1 $R_{eH} \geq 320 \text{N/mm}^2$ |
| ⑤ U-Profil | siehe Anlage B Seite 65 |
| ⑥ Kopfstück | siehe Anlage B Seite 6 |
| ⑦ Keil | siehe Anlage B Seite 3 |
| ⑧ Platte 38×6 | S235JR-EN10025-2 |

Zeichnung beim DIBT hinterlegt

Bauteil verzinkt

Gerüstbauteile für das Modulsystem " AT-PAC RINGLOCK "

U-Konsole 0.39m - 0.45m "Ringlock"

Anlage B
Seite 74a

Feldlänge	Verwendung bis Lastklasse
≤3.07m	3

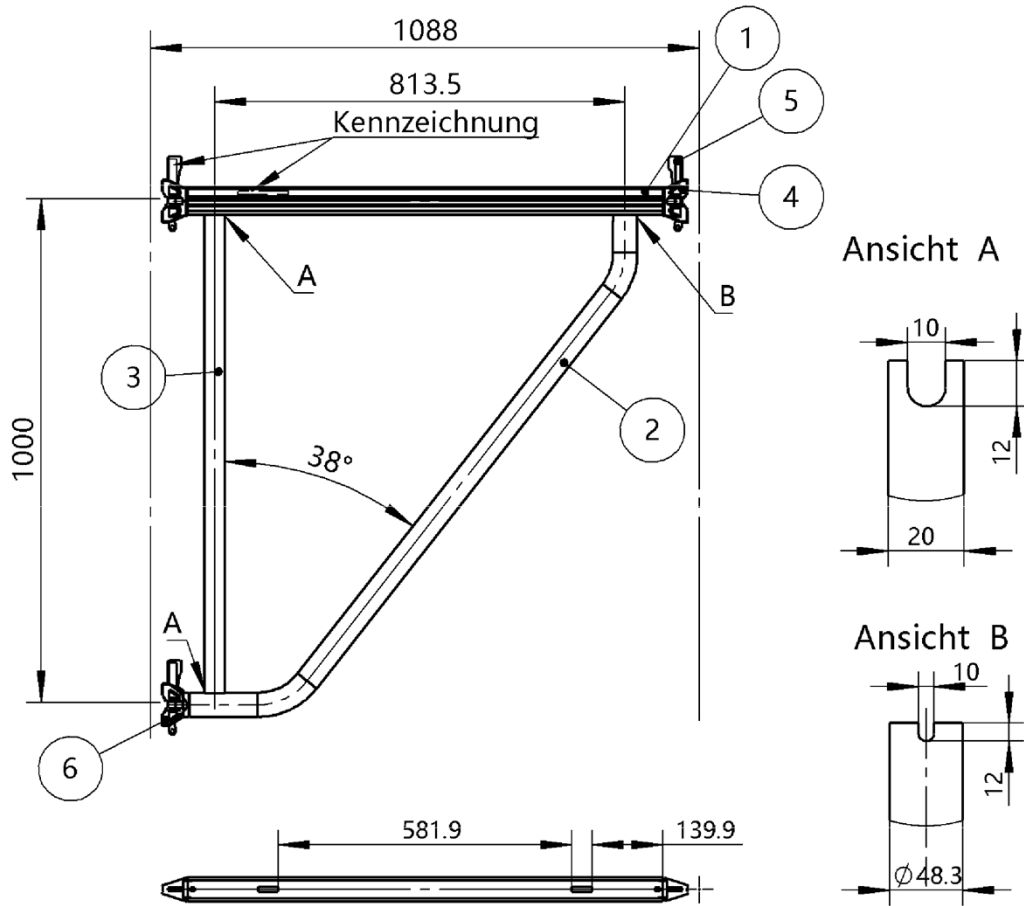

Gewicht : 12.14kg

- | | |
|--|---|
| ① U-Profil | siehe Anlage B Seite 65 |
| ② Rohr $\text{Ø}48.3 \times 3.2$ | S355J0H-EN10219-1 $R_{eH} \geq 400 \text{N/mm}^2$ |
| ③ Rechteckrohr $40 \times 20 \times 3$ | S235JRH-EN10219-1 |
| ④ Kopfstück | siehe Anlage B Seite 6 |
| ⑤ Keil | siehe Anlage B Seite 3 |

Zeichnung beim DIBT hinterlegt

Bauteil verzinkt

Gerüstbauteile für das Modulsystem " AT-PAC RINGLOCK "

U-Konsole 1.09m mit 2 Anschlussköpfen "Ringlock"

Anlage B
Seite 76a

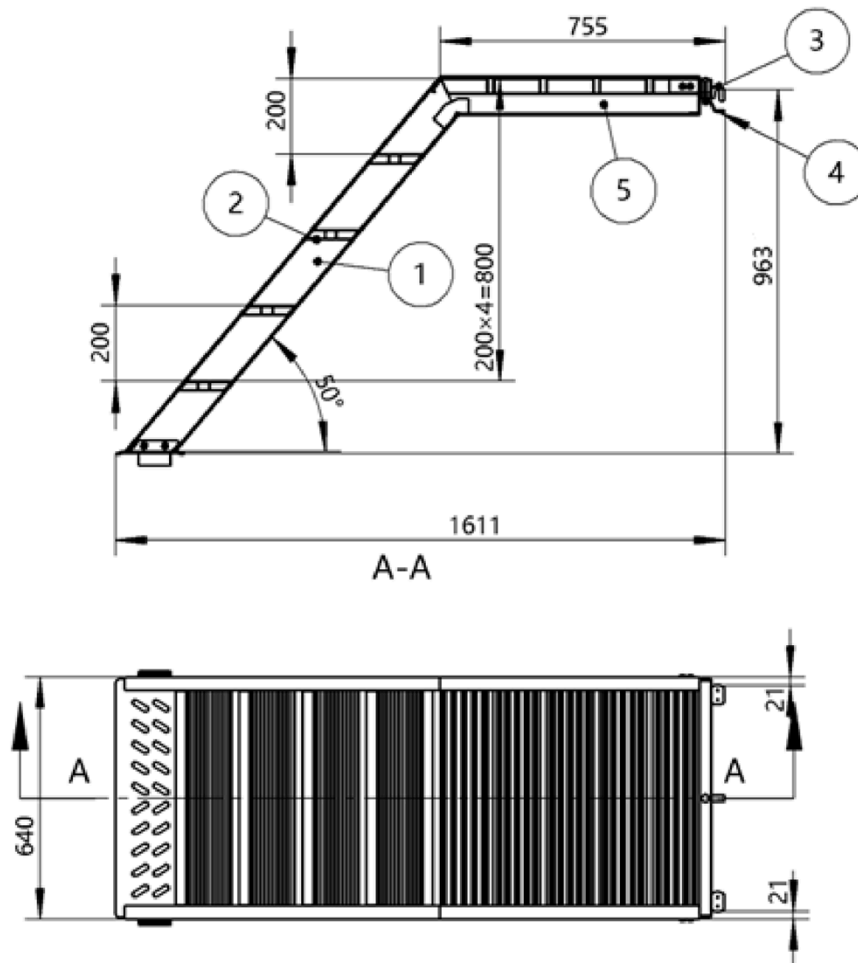

Gewicht : 23.42kg

- | | |
|--------------------|-----------|
| ① Wangenprofil | Aluminium |
| ② Stufenprofil | Aluminium |
| ③ Haken | Stahl |
| ④ Aushebesicherung | Stahl |
| ⑤ Plattform | Aluminium |

Zeichnung beim DIBt hinterlegt

Zulässige Nutzlast 2.0kN/m²

Gerüstbauteile für das Modulsystem " AT-PAC RINGLOCK "

U-Alu-Treppe 1.6m x 1.0m "Ringlock"

Anlage B
Seite 78a

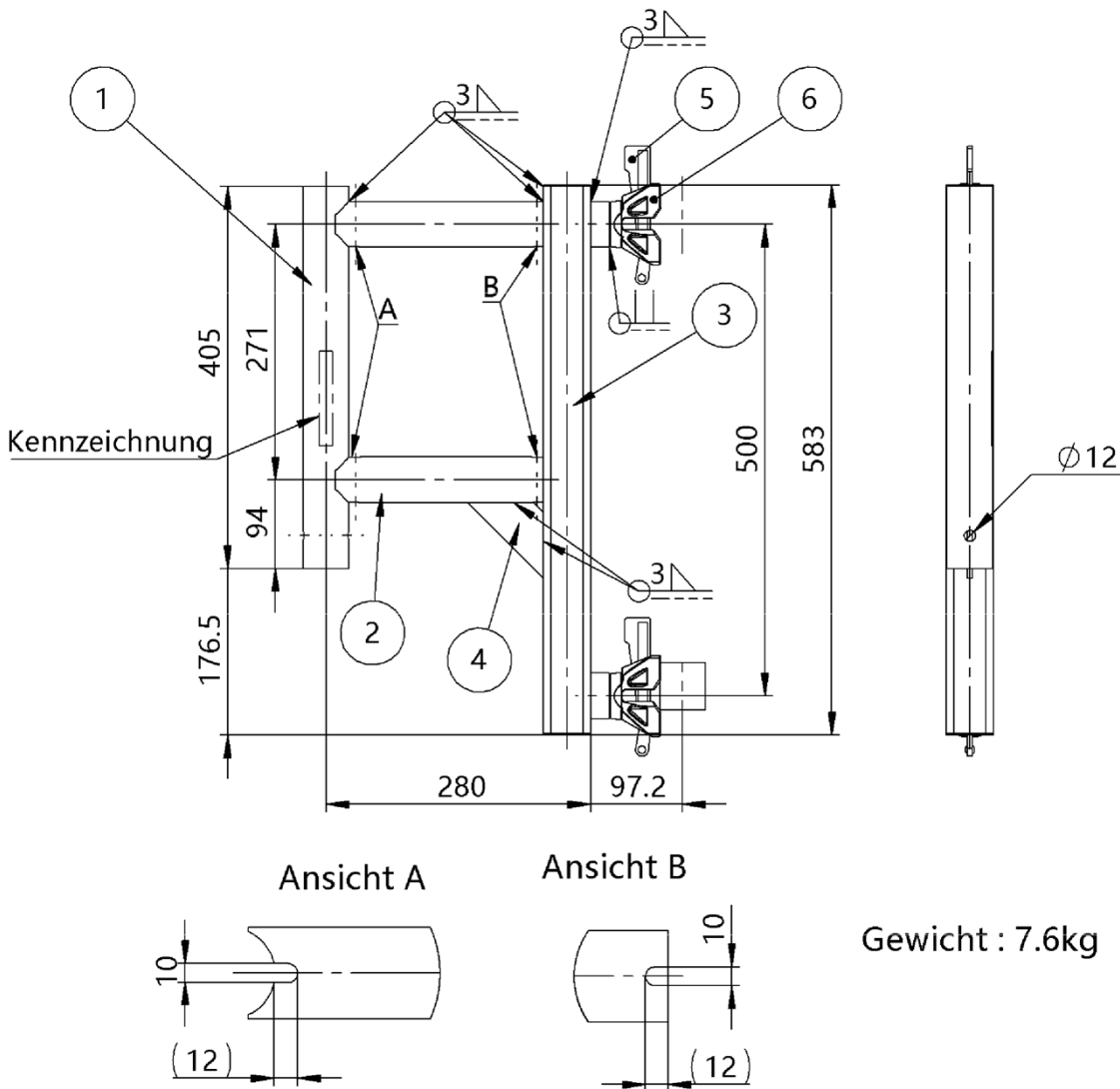

- ① Rohr $\text{Ø}48.3 \times 3.2$
- ② Rohr $\text{Ø}48.3 \times 3.2$
- ③ Rechteckrohr $50 \times 50 \times 4$
- ④ Platte
- ⑤ Keil
- ⑥ Kopfstück

S355J0H-EN10219-1 $R_{eH} \geq 400 \text{N/mm}^2$
 S355J0H-EN10219-1 $R_{eH} \geq 400 \text{N/mm}^2$
 S235JRH-EN10219-1
 S235JR-EN10025-2
 siehe Anlage B Seite 5
 siehe Anlage B Seite 3

Zeichnung beim DIBT hinterlegt

Bauteil verzinkt

Gerüstbauteile für das Modulsystem " AT-PAC RINGLOCK "

Rollenhalterung "Ringlock"

Anlage B
Seite 89

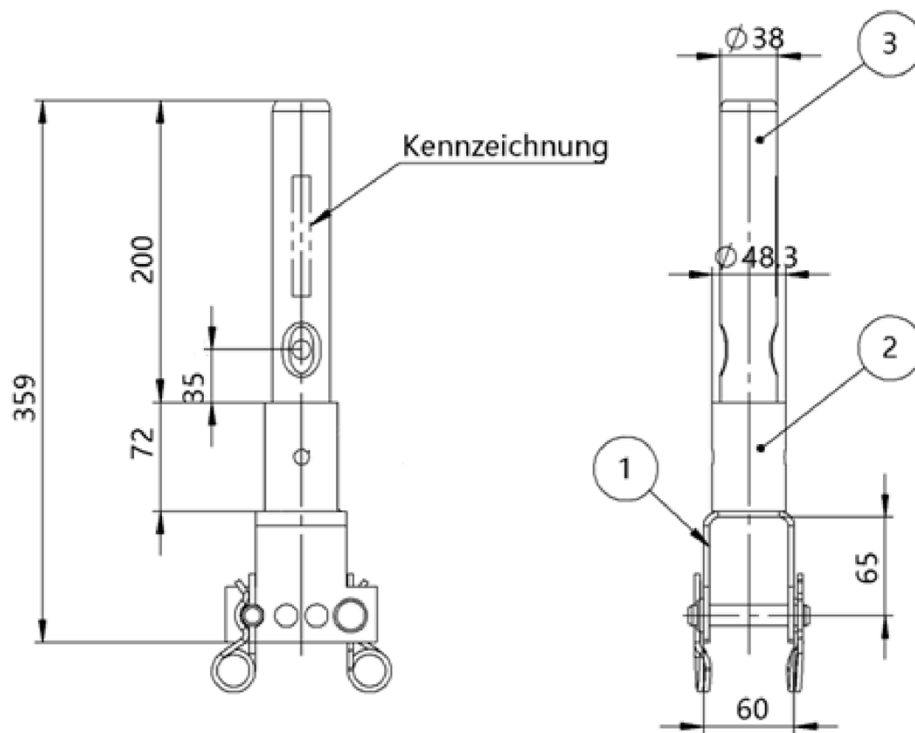

Gewicht : 1.76 kg

- ① Klemmfixierung 87×4
- ② Rohr $\text{Ø}48.3 \times 3.2$
- ③ Verbinder $\text{Ø}38 \times 4$

S235JR-EN10025-2
S355J0H-EN10219-1 $R_{eH} \geq 400 \text{N/mm}^2$
S235JRH-EN10219-1

Zeichnung beim DIBT hinterlegt

Bauteil verzinkt

Gerüstbauteile für das Modulsystem " AT-PAC RINGLOCK "

Rohrverbinder für U-Riegel "Ringlock"

Anlage B
Seite 90

Kennzeichnung

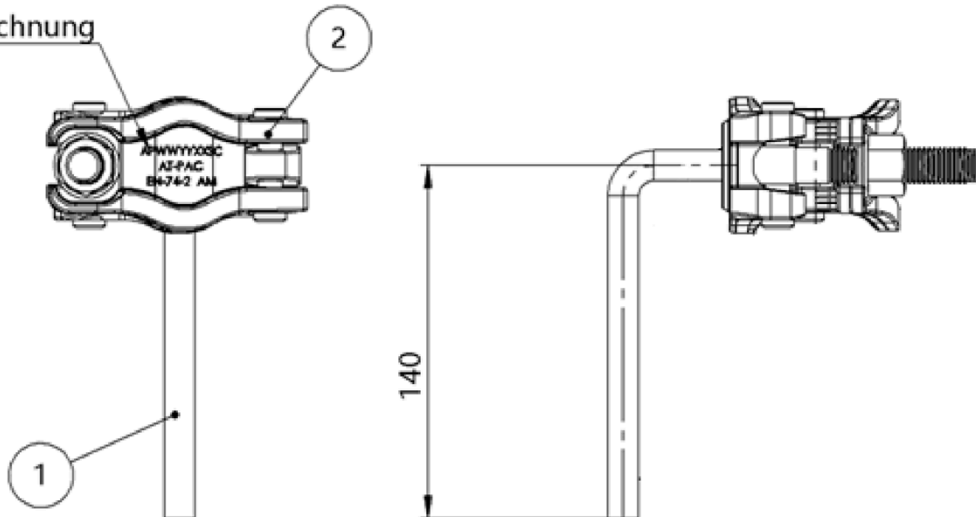

Gewicht : 1.04kg

- ① Rd12
- ② Kupplungsanschluss

S235JR-EN10025-2

Zeichnung beim DIBT hinterlegt

Gerüstbauteile für das Modulsystem " AT-PAC RINGLOCK "

Bordbretthalter "Ringlock"

Anlage B
Seite 91